



S. S. DÜNYAMALIYEVA

AZƏRBAYCAN GEYİM MƏDƏNİYYƏTİ TARİXİ



AZƏRBAYCAN RESPUBLİKASI MƏDƏNİYYƏT NAZİRLİYİ

75/28/
D 97

DÜNYAMALIYEVA SABİRƏ SƏFİ QIZI

**AZƏRBAYCAN GEYİM
MƏDƏNİYYƏTİ TARİXİ**

(bədii-etnoqrafik tədqiqat)

174- 230254

M. F. Axundov adına
Azərbaycan Dövlət
KİT ABXANASI

BAKI – “Nağil evi” – 2003

Elmi redaktoru:

Rasim Əfəndi,
sənətsünaslıq doktoru, akademik

Rə'yçilər:

Arif Mustafayev,
tarix elmləri doktoru, professor
Sevil Sadıxova, sənətsünaslıq namizədi

Müəllifdən

Bu əsərin araya-ərsəyə gəlməsində xeyrixah tövsiyyələrini lütfən əsirməyən sənətsünaslıq doktoru, akademik Rasim Əfəndiyevə, tarix elmləri doktoru, professor Arif Mustafayevə minnətdarlığımı bildirirəm.

Əsərlə tanış olaraq, onun nəşrinə qərar verən Azərbaycan Respublikasının Mədəniyyət Naziri Polad Bülbüloğluna təşəkkürlərimi bildirirəm.

Əsərin yazıldığı bu illər boyunca böyük səbr nümayiş etdirdiklərinə görə Ailə üzvlərimə, yaxın qohum və dostlarıma təşəkkürlərimi bildirirəm.

Şəxsi arxivindən olan material və elmi ədəbiyyatdan istifadə etməyə məmnuniyyətlə razılıq verən tarix elmləri doktoru, professor Həsən Quliyevə Allahdan rəhmət diləyir, qəbri nurla dolsun deyirəm.

Monoqrafiyada Azərbaycan geyim mədəniyyətinin yarandığı ilk dövrlərdən başlamış XX yüzilə qədər keçdiyi zəngin inkişaf yolu əldə olunmuş nəzəri, faktiki və təsviri materiallar əsasında ardıcılıqla izlənilir. Bu tarixi geyimlərin aşkar edilib üzə çıxarılması, elmi cəhətdən araşdırılması həm tədqiqatçılar üçün, həm də tarixi filmlərin səhnələşdirilməsində kino rəssamları üçün qiymətli mənbə hesab oluna bilər.

Monoqrafiyada, həmçinin, bütün dövrlərdə Azərbaycanda geyim materialları əldə olunması və hazırlanması məsələləri də araşdırılır.

Əldə olunmuş bütün təsviri materialların texniki rəsmləri təqdim olunur ki, bu da geyim sahəsi ilə məşğul olan mütəxəssislər üçün faydalı ola bilər.

Monoqrafiya beş fəsildən ibarətdir. XIX yüzilə aid olan 100 ədəd geyim elementinin dəqiq ölçüləri əsasında hazırlanmış texniki rəsmləri, həmçinin, 1500-dən çox sayda illüstrasiya təqdim olunur.

"Azərbaycan geyim mədəniyyəti tarixi" geyim mütəxəssisləri ilə yanaşı geniş oxucu kütləsi üçün də maraq doğura bilər.

Bu kitab müəlliflik hüquqları haqqında qanunla müdafiə olunur. Müəllifin yazılı razılığı olmadan kitabın tərcümə edilməsi, hər hansı bir hissəsinin və ya bütünlüklə nəşr edilməsi, həmçinin, qazanc əldə etmək məqsədilə satışının həyata keçirilməsi qadağan olunur. Hər hansı bir formada qanun pozuntusuna cəhd məhkəmə yolu ilə təqib olunacaqdır.

D 4904000000
093-2003

ISBN-9952-21-014-0

Kitab Azərbaycan Respublikası Mədəniyyət Nazirliyinin sifarişləri ilə çap olunur.

Sabirə Səfi qızı Dünyamalıyeva. Azərbaycan geyim mədəniyyəti tarixi (bədi- etnoqrafik tədqiqat). Azərbaycan dilində. Bakı, "Nağıl evi", 2003, 560 səhifə.

© Sabirə Səfi qızı Dünyamalıyeva.

© "Nağıl evi"

ÖN SÖZ

Milli mədəniyyətimizin mühüm amillərindən biri olan geyim bəşər tarixində insan özünü dərk etdikdə, ibtidai icma quruluşundan da öncə yaranmışdır. Cəmiyyətlərin tərəqqisi prosesində bəşəriyyətin ən qədim kəşflərindən olan geyim mədəniyyəti daha çox inkişaf etmiş, zənginləşmişdir.

Azərbaycanda geyim mədəniyyətinin özünəməxsus xüsusiyyətləri olmuşdur. Yurdumuzda xammal bolluğu bütün tarixlərdə rəngarəng geyimlərin yaranmasına imkan yaratmışdır. Qədim və zəngin Azərbaycan geyimləri dünyada şöhrət tapmışdır. Tarixən bir çox dövlətlərin kralları və şahları üçün Azərbaycan ipəyindən, kətanından zəngin geyimlər hazırlanırdı. İndi qədim Azərbaycan parçalarından tikilmiş geyimlər Fransanın, Almanyanın, İngiltərənin, Rusiyanın, Türkiyənin muzeylərini bəzəyir. Ən qədim dövrlərdən dünyanın bir çox ölkələrinin sənətkarları Azərbaycan ustalarının xammal istehsalı qaydalarını öyrənirdilər.

Doğma Azərbaycanın geyim mədəniyyəti hələ eramızdan çox-çox əvvəl şöhrət qazanmışdır. Azərbaycanın geyim mədəniyyəti hər əsrdə özünəməxsus xüsusiyyətlərə, xarakterlərə malik olmuşdur. Geyim ustalarımız paltarların rahatlığı və səmərəliliyi ilə yanaşı, onun gözəlliyinə və zərifliyinə də xüsusi diqqət yetirirdilər. Azərbaycan geyim ustalarını, toxucularını, boyaqçılarını müxtəlif dövrlərdə xarici ölkələrə dəvət edirdilər. Bu ustalar təkcə zərif geyimlərə deyil, həm də süjetli geyimlərə böyük şöhrət qazandırmışdılar. Geyimlərimizin zövqlü, estetik mahiyyət gözəlliyi bir çox şair və rəssamların da diqqətini cəlb etmişdir. Nizami, Xətayi, Vaqif bu mövzuda şerlər, qəzəllər yazmışlar.

Müasir zamanda dünya şöhrətli geyim ustalarımızın ənənələrini davam etdirən sənətkarlarımız ulu babalarımızın yaradıcılığını daha da zənginləşdirmişlər. Belə ustalardan, yaradıcı ziyalılardan biri də xalqımızın ləyaqətli, istedadlı xanımlarından biri olan Sabirə Dünyamalıyevadır. Sabirə xanım təkcə geyim ustası deyil, o zəhmətkeş tədqiqatçı, araşdırıcı alimdir. Biz ötən il Sabirə xanımın əl işlərindən ibarət böyük bir sərgi təşkil etdik. Bu sərgi bir neçə gün müvəffəqiyyətlə nümayiş olundu. S.Dünyamalıyevanın təqdim etdiyi kolleksiya - Azərbaycanın milli geyimləri bu sahəyə marağı olan hər bir kəsin diqqətini cəlb etdi. Xarici qonaqlar, kütləvi informasiya vasitələri, Bakıda fəaliyyət göstərən səfirliklərin nümayəndələri də bu sərgiyə böyük maraq göstərdilər. Mən burada S.Dünyamalıyevanın "Azərbaycan geyim mədəniyyətinin tarixi" kitabının əlyazması ilə tanış oldum. Elə orada da bu nəfis kitabın çap olunması ilə bağlı məsələləri həll etdim. Budur, həmin kitab oxucuya təqdim olunur.

"Azərbaycan geyim mədəniyyəti tarixi" adlı monoqrafiya əhatəliliyi, dərin məna və məzmunu ilə səciyyəlidir. Bu qiymətli təşəbbüs hər cür təqdirə, ehtirama və tərifə layiqdir. Uzun illər gərgin əməyin, yuxusuz gecələrin uğuru, qələbəsi, təntənəsidir.

Monoqrafiyada insanlığın ilk yaranışından başlayaraq istifadə etdiyi ilk bürüncək tipli geyimlərdən tutmuş, XIX yüzilin ən zəngin, təntənəli, mürəkkəb

biçimli, özünün estetik görkəmi ilə tam bir ansambl təşkil edən geyimlərimizə qədər bütöv bir inkişaf dövrü ardıcılıqla izlənilir, araşdırılır. Nəinki muzeylərimizdə mühafizə olunan geymlər, həmçinin illər boyu dünyanın bir çox muzeylərini bəzəyən Azərbaycan tətbiqi sənət ustalarının hazırladığı bütün sənət əsərləri, maddi mədəniyyət nümunələri üzərində təsvir olunmuş insan fiqurlarının əynində olan, habelə şifahi xalq ədəbiyyatımızda, folklorda, bayatı və dastanlarda, həmçinin şair və yazıçılarımızın əsərlərində, poeziyasında təsvir olunan Azərbaycan xalqına məxsus geyim elementləri çox dəqiqliklə araşdırılır, oxuçuların mühakiməsinə verilir.

Bütün dövrlərdə kişi geyimlərinin əsas hissəsini təşkil edən ov və döyüş geyimləri, peşə geyimləri xalqımızın ov və döyüş mədəniyyətinin çoxşaxəli və təkrarsız olduğundan xəbər verir.

Başqa xalqlar kimi, biz də çoxdan müasir dünya geyim tərzini qəbul etmişik. Milli geyimlərimizi indi muzeylərdə, xüsusi kolleksiyalarda, ayrı-ayrı tarixi tamaşalarda və filmlərdə görə bilirik.

Təbiidir ki, biz bundan sonra bütövlüklə milli geyimlərimizə qayıtmayacağıq, amma bu, mədəniyyətimizin bir qolu olan zəngin biçimli və məzmunlu milli geyimlərimizi unutmamağa əsas vermir. Bakı, Qarabağ, Şəki, Şamaxı, Naxçıvan, İrəvan, Borçalı, Qazax və s. bölgələrimizin təkrarsız geyim dəstlərinin məhəlli xüsusiyyətlərini araşdırmaq, onların özünəməxsusluğunu saxlamaq üçün dəqiq texniki ülgülərini təqdim etmək özü də mədəniyyətimizə xidmət deməkdir. Bu, həm də çox böyük xidmətdir.

Mədəniyyətimizin tarixini öyrənənlər bu kitabla müraciət etməklə bir daha inanacaqlar ki, Azərbaycan xalqı həqiqətən bənzərsiz və zəngin mədəniyyət sahibidir. Çünki kitabda göstərilən geyim mədəniyyətimiz xalqımızın içdən gələn milli mənafeğini və ulu mədəniyyətini bir daha sübut edir.

Ümidvaram ki, bu əsər kino və teatr rəssamlarının marağına səbəb olacaq, bəli ki, tarixi əsərlərin səhnələşdirilməsi zamanı dəqiq faktlardan və detallardan istifadə etmək təqdim olunan tamaşaların tarixi mahiyyəti ilə yanaşı, mədəni dəyərini də göstərmək baxımından böyük rol oynaya bilər.

Monoqrafiyada təqdim olunan faktik geyim nümunələrindən xalq oyunları, xalq folkloru, rəqslərdə, tarixi əsərlərin səhnələşdirilməsində, həmçinin xalq təmsil edən mütəxəssislərin uniformalarında istifadə etmək olar.

Bu gün artıq bir incəsənət növü kimi formalaşan Azərbaycanın müasir moda rəssamlığının nümayəndələri bu kitabda göstərilən tarixi geyimlərdən və milli geyim elementlərimizdən ustalıqla istifadə etməklə, yeni paltarlar yaradıb dünya podiumlarına orijinal modellər bəxş edə bilərlər.



Polad Bülbüloğlu,
Azərbaycan Respublikası Mədəniyyət Naziri, professor

THE BOOK THAT TEACHES THE HISTORY OF OUR CULTURE

Clothing, one of the important factors of national culture, was established earlier than primitive communal system, since the human being became conscious in the history of mankind. Clothing culture as the most ancient discovery of the mankind, was further developed and enriched during the process of the prosperity of societies.

Clothing culture had its own features in Azerbaijan. In all times, existence of lots of raw materials always served as a condition for creation of colorful clothing. Ancient and rich Azeri clothing gained glory in the world. Historically, rich garments were made from Azerbaijani silk and linen for various kings and shahs of different countries. Nowadays, dresses made from ancient Azerbaijani fabrics decorate museums of France, Germany, England, Russia and Turkey. Since most ancient times masters of many countries of the world studied raw materials production hints of Azerbaijan masters.

Clothing culture of the native Azerbaijan gained glory even before our century. Clothing culture of Azerbaijan had its specific features for each century. Masters of clothing paid particular attention to beauty and elegance of clothing along with its comfort and efficiency. At different times clothing masters, weavers, dyers of Azerbaijan were invited to foreign countries. These masters gained glory not only by elegant clothing but also with clothing with plot. Blissful and aesthetic essence beauty of our garments attracted attention of many poets and artists. Nizami, Khatai, Vaqif dedicated many poems, ghazals to this topic.

Nowadays, masters who continue traditions of world-famous clothing masters enrich works of our great grand-fathers. One of these masters and creative intellectuals is Sabira DUNYAMALIYEVA, decent and talented lady of our nation. Ms DUNYAMALIYEVA is not only clothing master but also toiling explorer and researching scientist. Last year we organized a big exhibition of works of Ms DUNYAMALIYEVA. The exhibition was demonstrated with great success during several days. The collection of Azerbaijani national clothes presented by Ms. S. DUNYAMALIYEVA attracted everyone having an interest in this field. Foreign guests, representatives of mass media, as well as representatives of foreign embassies in Baku expressed a keen interest in the exhibition. During the exhibition I got acquainted with the manuscript of Ms. S. DUNYAMALIYEVA'S book titled "The History of Azerbaijan Clothing Culture" and resolved the issues regarding the publication of this nice book. And now this book is being presented to readers.

The monograph titled "The History of Azerbaijan Clothing Culture" is comprehensive, meaningful and rich of content. This valuable initiative deserves every regard and respect. It is the success and victory of hard work of long years and sleepless nights.

The monograph successively examines the whole epoch of evolution of Azerbaijani clothing culture starting from wrap-style clothes used at the outset of mankind till the rich, magnificent and complex clothes that create full ensemble with their aesthetic look. The object for thorough study of the monograph is not only clothes protected in our national museums, but also different clothing components of Azerbaijani nation engraved on works of art made by masters of applied art of Azerbaijan and on different patterns of cultural wealth which adorn many museums all over the world, as well as those described in oral popular literature, folklore, epics, and works of our poets and writers.

Being a basic component of male clothing of all times, hunting, combat and trade related clothes are evidence of our nation's rich and incomparable culture of hunting and fighting.

Like other nations we have also accepted the dressing mode of modern age. Now we can only see our national clothes in museums, individual collections, as well as in historical spectacles and films.

It is obvious that we will not go back to our national dresses in whole but this does not give ground to forget national dresses as part of our culture that have rich cut and is pithy. Investigation of local features of clothing sets of Baku, Garabag, Sheki, Shamakhi, Nakhichevan, Iravan, Borchali, Qazakh and other regions, submission of concrete technical patterns for maintaining their particularities is in itself a service for our culture. It is a great service.

When addressing this book those who study history of our culture can again get assured that Azerbaijan nation indeed has unique and rich culture, because the history of culture that is described in the book again proves national spirit that comes from heart and great culture.

I believe this work will be of interest for movie and theatre artists because during dramatization of historical works application of exact facts and details plays a great role from the point of cultural value along with historical importance of plays.

Factual clothing samples which are expressed in the monograph can be used in traditional games, traditional folklore dances, dramatization of historical works, and also in uniforms of specialists that represent our nation.

Representatives of modern fashion artists which is now established as a type of art can use historical clothing and elements of national dresses brought out in this book to create new garments to present genuine models on world podiums.



Prof. Polad Bulbuloglu,
Minister of Culture of the Republic of Azerbaijan.

GİRİŞ

Azərbaycan geyimlərinin tarixi təkamülü, müxtəlif dövrlərdəki inkişaf səviyyəsi barədə indiyədək müəyyən tədqiqatlar aparılmış, namizədlilik dissertasiyaları müdafiə olunmuş, al-bomlar çap edilmiş, məqalələr yazılmışdır. Eyni zamanda, Azərbaycanın sosial-iqtisadi, etnik, mədəniyyət, incəsənət tarixindən bəhs edən əsərlərdə ənənəvi toxuculuq sənətinə, parça, gön-dəri, keçə, zin'ət, döyüş libası istehsalı, geyim mədəniyyəti və s. məsələlərə, pərakəndə şəkildə olsa da, toxunulmuş, qədim dövr və orta yüzilliklərə aid bir sıra dəyərli faktlar (maddi mədəniyyət nümunələri, yazılı mə'xəzlər, qrafik rəsmlər, miniatürlər və s.) aşkar olunmuşdur. Xüsusilə son yüzillikdə aparılmış arxeoloji qazıntılar nəticəsində külli miqdarda maddi mədəniyyət nümunələri, o cümlədən misilsiz bəzək əşyaları əldə olunmuşdur. Bütün bu geyim mədəniyyəti ilə bağlı faktik materiallar küll halında, elmi tədqiqata cəlb olunmamış, dekorativ-tətbiqi sənət baxımından təhlil olunmamış, onların bədii-texnoloji xüsusiyyətləri araşdırılmamışdır.

Geyim cəmiyyətin fiziki-fizioloji (ekoloji), mə'nəvi-əxlaqi (psixoloji), estetik-ideoloji və s. baxışları, sosial-mədəni həyatı, onun dünyagörüşü ilə əlaqədar olduğuna görə, geyim mədəniyyətinin tarixi bütün bu məsələlər barədə bəhs etmək zərurətini qarşıya çıxarır. Həmin məsələlər Azərbaycanın mədəni-ictimai həyatının müasir dövrü üçün olduqca aktual hesab olunur. Azərbaycan xalqı, müstəqillik və demokratik inkişaf mərhələsinə qədəm qoyduğu indiki mərhələdə, öz tarixi-mədəni irsinin, əsrlər boyu yaratdığı maddi mədəniyyət nümunələrinin öyrənilməsinə, ənənəvi sənət sahələrinin dirçəlməsinə, onların yenidən dərkinə böyük mə'nəvi-estetik və ideoloji ehtiyac hiss etməkdədir. Bu ehtiyacı tə'min etmək üçün tarixçi-sənətsünas vaxtilə mövcud olmuş maddi mədəniyyət abidələrini aşkara çıxarıb həmin sənət nümunələrinin təmsil etdiyi mə'nəvi, ideoloji, estetik və s. dəyərləri mövcud tarixi təzahür kontekstində araşdırıb bu günün milli-mədəni təfəkkür sərvətinə çevirməlidir.

Azərbaycan geyimlərinin tarixi, etnoqrafik, bədii-dekorativ və texnoloji xüsusiyyətlərinin öyrənilməsi məhz yuxarıdakı mülahizələr baxımından xüsusi aktuallıq kəsb edir. Azərbaycan geyimlərindən bəhs etmək, bir-biri ilə qırılmaz əlaqədə olan bir sıra elmi və əməli əhəmiyyət kəsb edən kulturoloji problemləri araşdırmaq deməkdir: 1) geyimin konstruksiya və texnologiyası (geyim üçün materialların hazırlanması, onların biçilməsi, tikilməsi, bəzədilməsi, istifadəsi, təyinatı və s.); 2) geyimin etnoloji semantikasını (etnik-milli xüsusiyyətləri, cəmiyyətin müxtəlif təbəqə zümrələrinə mənsubluğu, ideoloji motivlənməsi və s.); 3) geyimin bədii-dekorativ xüsusiyyətləri və s. Sadalanan problemlərin hər biri ayrılıqda və eyni zamanda, qarşılıqlı əlaqə halında Azərbaycan sənətsünaslıq elmi üçün kifayət qədər aktual problemlərdir.

XVI-XVIII yüzillik Azərbaycan geyimlərini tədqiq edən R.S.Əfəndiyev həmin dövr xalq geyimlərinin bədii xüsusiyyətlərini, inkişafı və təkamülünü, onların qonşu xalqların geyimlərinə və əksinə tə'sirini araşdırmışdır. Azərbaycan geyim mədəniyyətinə xalq sənətlərinin tərkib hissəsi kimi baxan müəllif geyimlərdə istifadə edilən parçaların bədii dekorativ xüsusiyyətlərini, xalq dekorativ tətbiqi sənət nümunələrində Azərbaycan geyimlərinin tipoloji növlərini ardıcılıqla izləmiş və şərh etmişdir.

Tarixçi-etnoqraf Q.T.Qaraqaşlı "Kiçik Qafqazın Şimal-Şərq və Mərkəzi zonası Azərbaycanlılarının maddi mədəniyyəti" monoqrafiyasında Kiçik Qafqaz əhalisinin (ayrımların) geyimlərinin, A.N.Mustafayev "Şirvanın maddi mədəniyyəti" əsərində Şirvan zonasına məxsus geyimlərin, H.A.Həvilov Gəncəbasar geyimlərinin, K.M.İbrahimov Şəki geyimlərinin, F.İ.Vəliyev Qərb zonası geyimlərinin, H.N.Məmmədov Muğan geyimlərinin, C.A.Novruzov Gürcüstan Azərbaycanlıları geyimlərinin, N.V.Dadanov Dağıstan Azərbaycanlılarının, İ.T.Şahbazov Şahdağ qrupu geyimlərinin etnoqrafik təhlilini vermişlər.

Özbək alimi Q.A.Puqaçenkova XV yüzil və XVI yüzilliyin I yarısına aid Şərq miniatür-ləri əsasında Orta Asiya və İran (o cümlədən Azərbaycan-S.D.) geyimlərinin, sənətsünas S.Y.Sadıqova XIV-XVII yüzilliklərin miniatür-ləri əsasında Azərbaycan geyimlərinin, A.Q.Trofimova akad. S.N.Canaşia adına Gürcüstan Dövlət Tarix Muzeyində mühafizə edilən Azərbaycan geyimlərinin, Z.A.Kilçevskaya “Азербайджанский женский костюм XIX века из Карабахa” məqaləsində Qarabağ qadın geyim dəstinin, E.Q.Torçinskaya SSRİ Xalqlarının Dövlət Etnoqrafiya Muzeyində mühafizə olunan, XIX və XX yüzilliyin əvvəllərinə aid Azərbaycan kişi geyimlərinin bədi dekorativ xüsusiyyətlərini araşdırmışlar.

Azərbaycan milli geyimləri əsasında rəqs geyim modellərini hazırlayan, Azərbaycan filmlərinin geyim üzrə rəssamı, Respublikanın xalq rəssamı Bədurə xanım Əfqanlının, xalq rəssamı Maral xanım Rəhmanzadənin, Elçin Aslanovun Azərbaycan geyimlərinin təbliği sahəsində böyük xidmətlərini qeyd etməklə yanaşı, Azərbaycan geyimlərinin sənətsünaslıq baxımından hələ tam tədqiq edilmədiyini qeyd etmək lazımdır.

Göstərilən tədqiqat işlərinin hər birində Azərbaycan xalq geyimləri tarixi-etnoqrafik baxımdan, forma, biçim və tikis texnikası cəhətdən təhlil edilmişdir. Lakin bu müəlliflərin heç biri ayrı-ayrı geyim növlərinin bədi-dekorativ xüsusiyyətlərini, onların dəqiq konstruksiyasını və tikis texnologiyasını, başqa sözlə, kompozisiya məziyyətlərini araşdırmamışdır. Həmçinin, indiyədək qədim dövrlərdən müasir dövrdə əldə olunmuş maddi mədəniyyət nümunələri və təsviri vasitələri əsasında Azərbaycan geyimlərinin rekonstruksiyası araşdırılıb təqdim olunmadığından, Azərbaycanın bütün zonaları üzrə geyimlərin lokal xüsusiyyətləri tam işlənilmədiyindən, bu gün həmin libas növlərini tarixi məzmununa xələl gətirmədən bərpa etmək, onların əsasında müasir modellər hazırlamaq, həmçinin, müxtəlif xidmət sahələrində, mərasimlərdə, xalq oyunlarında tarixi əsərlərin səhnələşdirilməsində bu nümunələrdən istifadə etmək çətinlik törədir.

Azərbaycan xalq geyimlərinin toplanması və mühafizə olunması işində 1920-ci illərdən təşkil olunmağa başlamış dövlət və diyarşünaslıq muzeylərinin xüsusi xidməti olmuşdur. Bu cəhətdən Azərbaycan Tarixi Muzeyində mühafizə edilən geyim və başqa dekorativ təbii sənət nümunələri bizim araşdırdığımız problem üçün müstəsna əhəmiyyət kəsb edir. Həmin nümunələr XIX yüzillik və qismən də XVIII yüzilliyin xalq geyimləri barədə zəngin təsvir yaratmağa imkan verir. Son vaxtlar həmin nümunələrin bir qismi nəfis şəkildə çap olunaraq geniş ictimaiyyətə çatdırılmışdır.

Bu cəhətdən prof. P.Ə.Əzizbəyovanın redaktəsi ilə M.İ.Atakişiyeva, M.Ə.Cəbraylova, V.M.İslamova tərəfindən hazırlanmış və 1972-ci ildə çapdan çıxmış “Azərbaycan milli geyimləri” və həmin redaktə ilə M.Cəbraylova və fotoqraf H.Hüseynzadə tərəfindən hazırlanmış “Azərbaycan geyimləri” adlı albomlarda toplanmış Azərbaycan milli geyim nümunələrinin gözəlliyi və təkrarsızlığı diqqəti cəlb edir.

Bununla belə hələ də Azərbaycan geyim mədəniyyətinin tarixini bütünlüklə az-çox mü-kəmməl şəkildə əhatə edən, həmin tarixin müxtəlif dövr və mərhələlərini qanunauyğun ardıcılıqla ehtiva edib sistemləşdirən monoqrafik bir tədqiqata təsadüf olunmur.

Təqdim edilən tədqiqat əsərində məqsəd Azərbaycanın müxtəlif professionalıq səviyyəsinə malik sənətkarları (o cümlədən xalq sənətkarları) tərəfindən hazırlanmış ənənəvi geyim tiplərini müəyyənləşdirmək, texnoloji, ideoloji, estetik və s. baxımdan onların tarixi təkamülünü, müxtəlif tarixi dövrlərdəki inkişaf səviyyəsini izləmək və xalqımızın zəngin geyim mədəniyyəti barədə mümkün qədər mükəmməl və sistemli təsvir yaratmaqdan, mümkün olduğu qədər rekonstruksiya edərək inkişaf dinamikasını izləməkdən ibarətdir. Məqsədə nail olmaq üçün müəllif öz qarşısına aşağıdakı konkret vəzifələri qoymuşdur:

– Azərbaycan geyimlərinin tarixinə dair müxtəlif mənbələrdə mühafizə olunmuş faktların aşkar edilib sistemləşdirilməsi;

– Azərbaycan ənənəvi geyim tiplərinin hazırlanma texnologiyasının müəyyən edilməsi, onların ümumi və məhəlli xüsusiyyətlərinin müəyyənləşdirilməsi;

– Azərbaycan xalq geyimləri tiplərinin mənşəyinin araşdırılması və onların etnik mənbəsiyyətlərinə dair obyektiv iddiaların təkzib edilməsi;

– Azərbaycan geyim mədəniyyəti sahəsində tarixi əlaqə və qarşılıqlı təmasın coğrafiyasının müəyyənləşdirilməsi;

– Müasir Azərbaycan geyimlərində mütərəqqi tarixi ənənələrin mühafizə vəziyyətinin aydınlaşdırılması və bugünkü geyim dəblərində onlardan faydalanmaq imkanlarının aşkarlanması;

– Geyim mədəniyyətinin, Azərbaycan xalqının mədəni tərəqqisinin üzvi tərkib hissəsi olması e'tibarı ilə, ümumi Azərbaycan mədəniyyətinin zənginliyi barədəki müddəa və elmi fikirlərin formalaşdırılması;

– Azərbaycan geyim mədəniyyəti tarixinin dövrləşdirilməsi, onun təkamül yolunun izlənilməsi və ənənəvi geyim tiplərinin təsnif edilməsi;

– Mövcud mənbələr əsasında, qədim dövrlərdən əsrimizin əvvəllərinə qədər Azərbaycanda geyim materiallarının, birinci növbədə isə parça istehsalının vəziyyəti, onun miqyası, keyfiyyəti, ixrac və idxalı bərdə mə'lumatların təqdim olunması;

– Ənənəvi geyim dəstləri və onları tamamlayan bəzək elementlərinin inkişaf dinamikasının araşdırılması;

– Geyimlərin, müxtəlif tarixi dövrlərdə xalqın dünyagörüşündən, mə'nəvi-əxlaqi, psixoloji xüsusiyyətlərindən, dini-etik baxışlarından irəli gələn mə'na çalarlarının aşkar edilməsi;

– Xalqın estetik zövqünün, gözəllik barədə qənaətlərinin geyimlərdə (forma və biçim üsulunda, əlavə bəzək vasitələrində və s.) necə əks olunduğunu, eləcə də geyimin bədi-estetik təfəkkürdə (təsviri sənətdə, ədəbiyyatda və s.) “ilham mənbəyi” kimi istifadə edilməsi, obrazlaşdırılması, metaforik vasitəyə çevrilməsi məsələlərinin araşdırılması;

– Azərbaycan geyimlərinin təkamülündə Qafqaz və Şərq xalqlarının (o cümlədən türkdilli xalqların) geyim mədəniyyətinin qarşılıqlı tə'sirinin müəyyənləşdirilməsi;

– Geyim sahəsindəki texnoloji və estetik tə'sirlərin hansı tarixi dövrlərdə Azərbaycan geyimlərində iz qoyduğunu, yerli və “gəlmə” geyimlərin Azərbaycan ictimai-mə'nəvi kontekstindəki münasibətinin və s. araşdırılması;

– Azərbaycan geyim mədəniyyətində sonradan mənimşənilmiş, yaxud ancaq müəyyən dairədə etiraf olunmuş “alınma” elementlərin nisbətini aydınlaşdırılması;

– Tarixən təşəkkül tapmış geyim texnologiyası və bədi-dekorativ elementlərin tədqiqat əsasında müasir geyim modellərinin hazırlanması üçün konkret təkliflər verilməsi;

– Xalq sənətkarlarının fərdi yaradıcılıq təcrübəsi, iş üsulu, özünəməxsus sənətkarlıq üslubunun öyrənilməsi və onların sənətsünaslıq baxımından təhlil edilib dəyərləndirilməsi;

– Azərbaycan geyim mədəniyyətinin, Azərbaycanın ümumi mədəniyyət tarixindəki mövqeyinin araşdırılması;

– Xalq geyimlərində kütləviliklə (geyim folkloru!) professionallığın münasibəti baxımından mümkün qədər onun geniş elmi-nəzəri interpretasiyasının verilməsi və s.

Həmin vəzifələrin elmi həllini Azərbaycan sənətsünaslıq elminin müasir inkişaf səviyyəsi ilə yanaşı, mövcud ictimai-siyasi, ideoloji vəziyyət tələb edir. Azərbaycan milli mədəniyyətinin gələcəyi həm də onun keçmiş, tarixi bərdə elmi-nəzəri, praktik təsvirlərimizin nə dərəcədə geniş olması ilə də bağlıdır.

Əhatə etdiyi problemlərin miqyasına və Azərbaycan geyimlərinin keçdiyi bütün tarixi inkişaf dövrlərini ardıcıl surətdə özündə ehtiva etməsinə görə təqdim olunan problem Azərbaycan sənətsünaslığında həmin sahəyə aid ilk elmi-tədqiqat işidir. Əsərdə Azərbaycan geyim mədəniyyətinin bir sıra məsələlərinə ya ilk dəfə toxunulmuş, ya da sənətsünaslıq elmi-

nin müasir tələblərinə uyğun olaraq onlara yenidən baxılmışdır. Ona görə də tədqiqat işinin elmi yekunu kimi aşağıdakı müddəaları elmi ictimaiyyətin mühakiməsinə təqdim edirik:

a) Azərbaycan geyimlərinin qədim zamanlardan başlayaraq müxtəlif tarixi dövrlərdəki texnoloji, estetik-dekorativ və ideoloji-semantik təsviri verilməklə, onların ümumi təkamül tarixi izlənilmişdir;

b) İlk dəfə olaraq Azərbaycan geyimlərinin tarixinə dair bir sıra yeni mənbələr (bunların içərisində səhvən başqa xalqların geyim mədəniyyəti tarixinə aid edilənlər də vardır) tədqiqata cəlb edilmişdir;

v) Azərbaycanın müasir sənətsünaslıq elminin imkanları daxilində, Azərbaycan geyimlərinin tipologiyasında baş verən tarixi dəyişmələr, onların sosial-iqtisadi səbəbləri aşkarlanmış və buna müvafiq olaraq geyim mədəniyyəti tarixində başlıca mərhələlər müəyyənləşdirilmişdir;

q) Azərbaycan geyim mədəniyyətinin digər qonşu xalqlar, o cümlədən Şərqi geyim mədəniyyətləri ilə əlaqəsi, bunların arasındakı qarşılıqlı təmasın səbəbləri və nəticələri araşdırılmışdır. Bütün bunlarla yanaşı Şərqi xalqlarına birgə mənsub olan universal (ümumi) Şərqi geyimləri məsələsinə də toxunulmuşdur;

Azərbaycan geyimlərinin praktik cəhətlərinə dair tədqiqatçının elmi araşdırmaları, geyimlərin məhəlli xüsusiyyətlərini araşdırması, unudulmuş geyim modellərinin bərpasına və bixətlənmə texnologiyasına aid tövsiyələri, bu sahə ilə maraqlanan mütəxəssislər üçün faydalı metodiki vəsait ola bilər. Tədqiqat işinin bir sıra elmi müddəaları, prinsip e'tibarilə, xalq geyimlərinin sənaye üsulu ilə kütləvi istehsalının təşkilinə bilavasitə yaxından yardım edə bilər. Eyni zamanda tədqiqat işinin nəticəsində əldə olunmuş biliklər xalq geyimləri əsasında müasir geyim formalarının yaradılması işində faktik material bazası rolunu oynaya bilər.

Azərbaycan geyimlərinin tarixi-tipoloji tədqiqinə həsr olunmuş bu tədqiqat işinin əməli əhəmiyyəti bir də onunla müəyyən edilir ki, həmin əsər sənətsünaslıq, mədəniyyətsünaslıq, geyim mühəndisliyi istiqamətli orta ixtisas və ali məktəblərin müvafiq fakültələrində dərslək, yaxud dərslək vəsaiti kimi istifadə oluna bilər. Eyni zamanda əsər bu sahəyə dair yeni proqramların hazırlanmasında, yeni ixtisas kurslarının müəyyənəşdirilməsində də əhəmiyyətli ola bilər.

Tədqiqat işində qədim zamanlardan müasir dövrdəki dörd yüzdən çox sayda təsviri material, yüz əlliyyə yaxın maddi mədəniyyət nümunəsi, yüz əlliyyə yaxın faktik material, həmçinin həmin məsələlərin tədqiqinə həsr edilmiş çoxsaylı elmi tədqiqat işi araşdırılmışdır. Azərbaycan geyimlərinin təsvirini özündə əks etdirən geyim növlərinin demək olar ki, hamısının rekonstruksiyası ilk dəfə təqdim olunmuşdur. Qeyd edək ki, geyimlərin rekonstruksiyası məsələsinə bu cür ardıcıl yanaşma metodu hesabına da Azərbaycan geyimlərinin qədim dövrdən başlayaraq müasir dövrdəki təkamülünü, material seçimini, rəng-bəzək uyurluğunu, konstruksiya və texnoloji xüsusiyyətlərini araşdırmaq mümkün olmuşdur.

Qeyd edək ki, qədim dövrdən başlayaraq müasir dövrdəki Azərbaycan geyimlərinin bədii-dekorativ xüsusiyyətləri, konstruksiya və texnologiyası, müəllif tərəfindən çapa hazırlanan növbəti kitablarda ətraflı şərhlərlə təqdim edilmişdir.

I FƏSİL

QƏDİM DÖVR AZƏRBAYCAN GEYİMLƏRİ

1.1. Geyim materiallarının istehsalı və əldə olunması

Mütəxəssislər geyimin meydana gəlməsinin üç əsas amilini qeyd edirlər:

- Təbiətin iqlim tə'sirlərindən qorunmaq zərurəti ilə;
- Etik normalara əməl edilməsi məqsədilə;
- İnsanların zaman keçdikcə inkişaf edən estetik zövqlərini tə'min etmək məqsədilə¹.

Lakin Qurani-Kərimdə göstərilir ki, "...Adəm və Həvva ağacın meyvəsindən daddıqda ayıb yerləri [gözlərinə] göründü. Onlar Cənnət [ağaclarının] yarpaqlarından [dərib] ayıb yerlərinin üstünü örtməyə başladılar..."² və belə olan halda Allah buyurdu: – "Ey Adəm oğulları! Sizə ayıb yerlərinizi örtəcək bir geyim və bir də bəzəkli libas [və ya mal-dövlət] nazil etdik. Lakin təqva libası daha yaxşıdır..."³

Beləliklə, geyimin meydana gəlməsində ilk amil kimi etik normalara əməl edilməsi məqsədi birinci yerə çəkilir:

- Etik normalara əməl edilməsi məqsədilə;
- Təbiətin iqlim tə'sirlərindən qorunmaq məqsədilə;
- İnsanların zaman keçdikcə inkişaf edən estetik zövqlərini tə'min etmək məqsədilə.

Qədim dövrdə Azərbaycan ərazisində geyimin meydana gəlməsini, geyim materiallarının istehsalı və əldə olunması məsələsinə aydınlaşdırmaq üçün Azərbaycan ərazisində aparılan arxeoloji qazıntılar zamanı əldə olunmuş maddi mədəniyyət nümunələri, qədim dövrlərə aid edilən təsviri materiallar mühüm əhəmiyyət kəsb edir.

Mütəxəssislər geyim mədəniyyətinin başlanğıcını eramızdan 40-25 min il əvvələ aid edirlər⁴. Azərbaycan ərazisində isə Quruçay mədəniyyətinin ilk dövrlərinə aid edilən qazıntılardan-Azıx mağarasının alt mədəni təbəqələrindən tapılmış, daşdan düzəldilmiş müxtəlif növ əmək alətləri sübut edir ki, burada yaşamış insanlar hələ Quruçay mədəniyyətinin ilk dövrlərində müəyyən geyim elementlərindən istifadə edirmişlər. Alt Paleolit əvvəllərinə aid edilən bu alətlərə uclu, gözli, üçbucaq formalı qaşovlar və bizvari alətlər də daxildir⁵ (T I-1).

Bu universal alətlərin köməyi ilə bürüncək məqsədi ilə istifadə olunduğu güman edilən dəri parçalarını kəsmək, deşmək, qaşımaq və s. əməliyyatlar da yerinə yetirilmişdir.

Bu məqsədlə istifadə edilmiş əmək alətlərinin Azərbaycanın müxtəlif qədim yaşayış məskənlərindən tapılması⁶ (T I-2, ILL 1,2) bir daha burada yaşamış qədim insanların təmizlənməş gən-dəridən geyim məqsədilə istifadə etdiklərini göstərir. Qədim yaşayış məskənlərindən əldə olunmuş və müxtəlif dövrlərə aid olan bu əmək alətləri insanların gən-dəridən istifadə etmək üçün müxtəlif cür alətlər düzəlddiklərini və getdikcə bu alətləri təkmilləşdirdiklərini göstərir (T I-2, ILL 3).

¹ Федор Комиссаржевский. История костюма, Минск, Современный литератор, 1999, стр.7, Н.М.Каминская. История костюма, Москва, изд. "Легпромиздат", 1986, стр.3.

² Qurani-Kərim (azərbaycan dilində), surə 7, ayə 22, "Azərnaşr", 1992, səh.126.

³ Yənə orada, surə 7, ayə 26, səh.127.

⁴ Н. М. Каминская. «История костюма». Москва, Легпромиздат, 1986, стр. 3.

⁵ Azərbaycanın Maddi Mədəniyyəti, VII cild, "Elm" nəş., 1973, səh.16.

⁶ Yənə orada, səh.10.

Arxeoloji qazıntılardan aydın olur ki, qədim dövrdə istehsal aləti kimi sümükdən də geniş şəkildə istifadə edilmiş. Bu məqsədlə iribuynuzlu heyvanların yarılmış lülə sümüklərindən istifadə edirmişlər¹ (T I-2, ILL 4).

Göründüyü kimi bütün Azərbaycan ərazisi boyunca qədim insanlar gön-dərinin istifadəyə yararlı hala salınması, başqa sözlə, onu mümkün olan qədər kəsisiz, yağ-piy qatından təmizlənmiş hala salınması üçün daş və sümük alətlərdən istifadə etmişlər. Dərinin təmizlənməsi üçün istifadə edilən əmək alətlərinin kökü Azığın VI-V təbəqələrinin xronoloji dövrünə gedir. Azıx mağarasının VI təbəqə (şell, abbevil) alətləri tərkibində bu cür əmək alətlərinin tapılması hələ bu dövrdə gön-dərinin məişətdə istifadə olduğunu göstərir. Azərbaycan ərazisindən Qafqazda analoqu olmayan təkmi əmək alətlərinin tapılması² (T I-2, ILL 5, 6, 7), burada yaşamış insanlar geyim materiallarının daha keyfiyyətli hazırlanmasına xüsusi diqqət yetirdiklərini və bu sahədə qonşularından daha da irəli getdiklərini göstərir. Beləliklə, aydın olur ki, hələ poleolitın ilk mərhələsindən başlayaraq insanlar dəridən təmizlənmiş şəkildə istifadə edirmişlər (Bunu Qerman Veys³ də göstərir).

Bu faktlar belə nəticəyə gəlməyə əsas verir ki, Homo sapiens qədərki ibtidai insanlar soyuq, yağmur, şaxta və s. kimi təbii amillərin təsirindən bədənlərini qorumaq zərurəti ilə əlaqədar olaraq dəri bürüncək tipində geyim elementlərindən istifadə edirmişlər.

Göründüyü kimi, heyvan dərisindən istifadə etmək və onu işləməyi bacarmaq insanların ən qədim peşələrindən biri olmuşdur. Şübhəsiz, öyrəndiyimiz dövrlərdə yerli tayfalar heyvan dərisindən müxtəlif məqsədlərlə, o cümlədən geyim üçün də istifadə etmişlər. O dövrlərdə istifadə olunmuş dəri qalığı tapmaq mümkün deyildir. Lakin tapılmış alətlərin bəzisinin dəri işləmək və lazımı şeylər hazırlamaq üçün istifadə olduğunu demək olar. Belə alətlərə çaxmaq və dəvəgözü daşlarından düzəldilmiş qaşovları aid etmək olar. Bunlardan dəriləri qaşayıb təmizləməkdən ötrü istifadə etmişlər. Görünür, Kültəpənin birinci təbəqəsindən tapılmış sümük alətlər də həmin məqsədlər üçün işlədilmişdir. Onlardan dərinin alt tərəfində olan ləti təmizləmək və ola bilsin ki, dərinə pardaxlamaq üçün də istifadə etmişlər.

Kültəpədən tapılmış dəvəgözü daşından hazırlanmış girdələnmiş qaşovlarla yanaşı⁴ (T I-3), biz, əyircək və sairədən ibarət sümük məmulatlarının əldə olunması⁵ təsdiq edir ki, Neolit dövrünün sonu və eneolit dövründə burada sənətkarlıq xeyli inkişaf etmiş, sümükləşmə, gönişləmə, toxuculuq yerli sakinlərin əsas məşğuliyyət növlərindən olmuşdur.

Tarixçi-etnoqraf A.N.Mustafayev "Azərbaycanda sənətkarlıq" adlı monoqrafiyasında göstərir ki, "toxuculuğun ilk rüşeymləri hörmə sahəsində yaranmış bəsit texniki vərdişlərlə üzvi surətdə bağlı olub, hələ mezolit dövründə izlənilir"⁶.

Neolit-eneolit dövrünə aid arxeoloji qazıntılardan tapılmış əmək alətləri gön-dərinin işlənməsi, ondan geyim və s. düzəldilməsi ilə yanaşı, həmçinin artıq bu dövrdə yun əyirmə işinə başlanıldığını göstərir. Artıq bu dövrdən etibarən iynə şəklində bizlər də istifadə olunur. Görünür, onlar da parçalanmış lülə sümüklərindən hazırlanmışdır. Belə bizlər nazik, uzun və dəyirmi olub, müxtəlif məqsədlərlə işlənilmiş. Bizlərin hər tərəfi cilalanaraq işlətmək üçün yararlı hala salınmış. Qazıntılardan əldə olunmuş bizlərdən 21-i iri heyvanın, 38-i kiçik heyvanın, 1-i iri quş sümüyündən hazırlanmışdır.

¹ Azərbaycanın Maddi Mədəniyyəti, VII cild, "Elm" nəş., 1973, səh. 24.

² Azərbaycanın Maddi Mədəniyyəti, XI cild, "Elm" nəş., 1993, səh. 8-11.

³ Герман Вейс. История одежды, вооружения, построек и утвари народов древнего мира. I том, часть 1-я. "Восточные народы", Москва, 1873, стр. 192.

⁴ O.N.Həbibullayev. Kültəpədə arxeoloji qazıntılar, Bakı, "Elm" nəş., 1959, səh. 37.

⁵ Yənə orada, səh. 32, 50.

⁶ A.N.Mustafayev. Azərbaycanca sənətkarlıq. Bakı, "Altay", 1999.

Bu dövrdə bizlər dəvəgözü qəlpəsindən¹ (T I-5, ILL 1) və xırda heyvanın lülə sümüyündən düzəldilmiş² (T I-4, ILL 4). Bu alətlərin baş tərəfində dəşik açıldığı diqqəti cəlb edir. Ola bilsin ki, onlardan biz və ya başqa bir alət kimi istifadə edilmiş. Qeyd edək ki, qazıntılardan tapılan sümük bizlərin çoxu heyvanın lülə sümüyündən düzəldilmişdir. Bunun üçün sümüyün bir ucunun epifizi bütöv və ya qismən salamat saxlanılmışdır. Tapılan alətlərdən tək bir ədəd biz epifizi olmayan lülə sümüyü qırıqındadır. Ola bilsin ki, onun epifiz ucu sonradan sınımışdır. Bizlərin uzunluğu 4-12 sm arasındadır. Onları sümükdən yonub düzəltmək üçün daş alətlərdən istifadə etmişlər. Bunu bəzi sümük bizlərin yonulmuş hissəsində saxlanılmış izlər də sübut edir³ (T I-5, ILL 3). Qeyd edək ki, Eneolit dövrünə aid sümük biz və iynələrin hamısı və Kültəpə abidəsinin həmin dövrə aid təbəqəsindən tapılmış bizlərin üçdə ikisi xırda heyvanların lülə sümüyündən düzəldilmişdir⁴. C.N.Rüstəmov Töyrətəpə abidəsində kəşfiyyət qazıntısı zamanı əldə olunmuş tapıntılar arasında sümükdən hazırlanmış bir ədəd də iynə ucu olduğunu qeyd edir. Onun ucu çox nazik və itidir. Üzəri səliqə ilə işlənməyi sığallanmışdır. Uzunluğu 4,8 sm, qırılmış yerində diametri 0,5 sm-dir (T I-5, ILL 2).

İri heyvanların lülə sümüklərindən biz hazırlamaq üçün onları bir neçə hissəyə bölməyin və hər bir hissədə epifizi saxlamağa çalışmışlar⁵ (T I-4, ILL 1). Kültəpədən tapılmış iynələrin bəzilərinin uclarından onların uzun müddət istifadə olduğunu görünür. Uzunluqları 6 sm-dən 15 sm-ə çatır. Aydın ki, belə iynələrin ulduzundan sap keçirilərkən istifadə edilmiş.

Kültəpənin eneolit təbəqəsindən tapılmış, hər iki tərəfi yastılaşdırılmış, ortasında dəşiyi olan, kobud hazırlanmış və bişirilməmiş girdə əşya bu fikri təsdiqləməyə imkan verir. Onun diametri 7,8-8,2 sm, qalınlığı 4-4,6 sm-ə çatır. Bunun nə üçün istifadə olduğunu müəyyən etmək mümkün olmasa da dəşiklərin ətrafındakı izlərin kəndir izləri olduğu güman edilir. Mütəxəssislər hesab edirlər ki, qədim insanlar bu əşyadan əyirici alət kimi istifadə edirmişlər⁶ (T I-4, ILL 3). Ola bilsin ki, insanlar Eneolit dövründə bəsit toxuculuq dəzgahından da istifadə edirmişlər, lakin o, ağacdan düzəldildiyindən uzun müddət mühafizə olunaraq bizim zəmanəmizə qədər gəlib çatmamışdır.

Eneolit dövrü əhalisi əkinçilik, maldarlıq, ev sənətkarlığının müxtəlif sahələri-toxuculuq, sümükləşmə, gön-dəri aşılama və onun geyim materialı halına salınması işi ilə məşğul olmuşlar. Kültəpədə Eneolit dövrünə aid arxeoloji qazıntılardan tapılmış bir çox əmək alətləri ilə bərabər qaşovlar və pardaxlayıcı alətlər də aşkar olunmuşdur. Bu alətlər iribuynuzlu heyvanın yarılmış lülə sümüyündən hazırlanmışdır. Alətin uclarından biri çəpinə kəsilmiş, digəri sınımsız, səthi hər tərəfdən çox yaxşı cilalanmışdır. Onun uclarından istifadə ediləni mə'lum olur. Qalmış hissəsinin uzunluğu 8,7-17,4 sm-dir⁷ (T I-4, ILL 2). Kültəpə yaşayış yerinin birinci mədəni təbəqəsindən gil əyircəklər də tapılmışdır. İkinci təbəqədə gil əyircəklərdən başqa iribuynuzlu heyvanın epifizindən hazırlanmış sümük əyircəklərə də təsadüf edilir. Üçüncü təbəqədən isə yalnız gil əyircəklər aşkar edilmişdir. Bunların əsasında güman edə bilərik ki, Kültəpədə yaşayan tayfalar Neolit axırlarında ibtidai xarakter daşıyan toxuculuqla tanış imişlər. Çox ehtimal ki, neolit sonu və eneolit əvvəllərinə aid olan, hər tərəfi səliqə ilə cilalanmış sümük "iynə"lər, sadaladığımız əyircəklərlə əyirilmiş yundan geyim materialı toxumaq üçün mil kimi istifadə olunmuşdur.

¹ Azərbaycanın Maddi Mədəniyyəti, VI cild, "Elm" nəş., 1965, səh. 10.

² Yənə orada, səh. 18.

³ Yənə orada.

⁴ O.N.Həbibullayev. Kültəpədə arxeoloji qazıntılar, Bakı, "Elm" nəş., 1959, səh. 50-51.

⁵ Azərbaycanın Maddi Mədəniyyəti, VI cild, "Elm" nəş., 1965, səh. 23.

⁶ O.N.Həbibullayev, göstərilən əsəri, səh. 71.

⁷ Yənə orada, səh. 50-51.

Eneolit dövrü yaşayış məskənlərindən tapılmış müxtəlif mis əşyalar-biz, iynə və s. göstərir ki, artıq paltar hissələri tək deşmə-bağlama üsulu ilə deyil, həm də iynə vasitəsi ilə tikilmiş. Əmək alətlərinin təkmilləşməsi istehsal olunan materialın keyfiyyətinə təsir göstərməyə bilməzdi. Artıq bu dövrdə müxtəlif toxuculuq alətlərindən geniş şəkildə istifadə olunduğunu güman etmək olur.

Eneolit insanların toxumağı bacarması və toxuma texnikası barədə təsəvvür əldə etmək üçün Töyrətəpədə kəşfiyyat qazıntısından əldə edilmiş gil qabın daha böyük elmi əhəmiyyəti vardır¹. Onun oturucağı düz olub, hörmə izləri ilə örtülüdür. Bu hörmə izi, yan-yanı kiçik batıqların əmələ gətirdiyi spiral şəkildə bir-birinin ətrafına dolanmaqla getdikcə böyüyən dairəvi xətlərdən ibarətdir. Hər tərəfdən bir-biri ilə əlaqəli olan bu kiçik batıqlar, üzərində qab düzəltmək üçün istifadə olunmuş hörmə materialın izləridir. Qeyd etmək lazımdır ki, həmin izlər, liflərdən çal-keçir üsulu ilə toxunma deyil, qarmaqtipli alətlə, dairəvi şəkildə hörülmüşdür. Oturucağında bu cür hörmə izləri olan gil qab qırıqları Babadərviş abidəsində Eneolit dövrünə aid təbəqədən də əldə edilmişdir. Burada aşkar edilmiş sümük bizlər, dəri işləməkdə istifadə olunan sümük pardaxlayıcılar, nəhayət gil qabların oturucağında təsadüf edilən hörmə izləri yerli sakinlərin hörmə ilə tanış olduqlarını söyləməyə imkan verir². Belə hörmə izinə Əlikömektəpədən tapılmış saxsı qab səthində də təsadüf edilir. Gil qablarda müşahidə olunan hörmə izləri insana Neolit dövründən tanış olan hörmə texnikasının (qeyd edək ki, mənbədə bu texnika toxuma adlanır, bu isə hörmə və toxuma texnikaları arasındakı fərq göstərmir, lakin həmin izlərin "liflərdən çal-keçir üsulu ilə toxunması xüsusi olaraq diqqətə çatdırılır. Bu texnikaları ayırmaq üçün "hörmə texnikası" terminindən istifadə edirik-S.D.) Eneolit dövründə əsas məşğuliyyət növünə çevrildiyini göstərir. Eneolit dövründən başlamış hörmə sənəti ilə yanaşı toxuculuq sənəti də da təkmilləşirdi. I Kültəpə, Hacı Firuz, İlanlıtəpə, Babadərviş, Leylatəpə və b. abidələrdən tapılmış saxsı qabların səthindəki toxuma izi bunu bir daha sübut edir. Qobustanda balıq toru hörülməsində istifadə olunan əmək aləti, gil qablarda müşahidə olunan hörmə izləri və s. sübut edir ki, Azərbaycanda Eneolit dövrünün insanlarına tək mil (qarmaq) vasitəsilə ardıcıl, dövrələmə hörmə texnikası ilə yanaşı bəsit toxuma dəzgahı vasitəsilə sıralama toxuma texnikası da bəlli imiş. Beləliklə, aydın olur ki, Eneolit dövrü insanları geyim materialı kimi aşlanmış gön-dəridən, təbii liflərdən hörmə və toxunma materialdan geyim hazırlamağı bacarıbmışlar. Paltar tikmək üçün isə onlar əsasən sümük biz və iynələrdən istifadə edirmişlər.

Azərbaycanda e.ə. IV minilliyin II yarısından Tunc dövrü başlamış, e.ə. II minilliyin sonuna qədər davam etmişdir. Tunc dövrünə aid arxeoloji qazıntılar zamanı qaşovlar, iy ucluqları, əyircəklər, bizlər, iynələr, sancaqlar, müxtəlif növ düymələr, kəmərlər, kəmərtəqələri və çoxlu sayda bəzək əşyalarının tapılması artıq geyim mədəniyyətinin formalaşmasını, geyimin estetik dəyərlərinin mühüm əhəmiyyət kəsb etməsi faktı ilə qarşılaşırıq.

Abşeronda aparılmış arxeoloji qazıntılardan iynə, kəmərtəqə, bilərzik, üzük, əqiq, pasta və bahıqulaqlarından düzəldilmiş cürbəcür muncuqlar tapılmışdır. Mütəxəssislər bu tapıntıları da Tunc dövrünün əvvəllərinə aid edirlər³.

Tunc dövründə, artıq geyim mədəniyyətinin formalaşmasına baxmayaraq, tapılmış əmək alətləri⁴ (T I-5, ILL 4, 5, T I-5, ILL 6) hələ də dəridən istifadə edildiyini göstərir. Bununla

¹ C.N.Rüstəmov. Töyrətəpədə kəşfiyyat qazıntıları, səh.26; Həmçinin bax: İ.F.Nərimanov. Археологические исследования поселения Шолу-мене в 1963 г., стр.50.

² Azərbaycanın Maddi Mədəniyyəti, VI cild, "Elm" nəş., 1965, səh.27-28; İ.H.Nərimanov. Gəncəçay rayonu-nun arxeoloji abidələri, "Elm" nəş., Bakı, 1958, səh. 27, 31.

³ Azərbaycanın Maddi Mədəniyyəti, IX cild, "Elm" nəş., 1980, səh.56.

⁴ Yənə orada.

yanaşı toxuculuq və əyiricilik də yerli sakinlərin əsas məşğuliyyət növlərindən imiş¹ (T I-6, ILL 2). Ağyazı düzənliyindən, Babadərviş son Tunc və İlk Dəmir dövrü yaşayış yerindən, Mingəçevir qəbirliklərindən, Quruçay və Köndələnçay vadisindən əldə edilən iy başlığı² (T I-6, ILL 1), sümük əyircək³ (T I-6, ILL 3), epifizdən hazırlanan əyircəklər⁴ (T I-6, ILL 4, 6), iy ucluğu⁵ (T I-6, ILL 5), digər sümük əyircəklər⁶ (T I-7, ILL 1) Tunc dövründə Azərbaycanın geniş ərazisində əyirmə işinin və toxuculuğun, insanların əsas məşğuliyyət növlərindən və geyim materialları hazırlamaq üçün əsas istesal sahələrindən biri olduğunu göstərir. Mütəxəssislər qeyd edirlər ki, sümük əyircəklər Azərbaycanda hələ e.ə. III minillikdə meydana çıxmışdır. Tunc dövrünün axırları və Dəmir dövrünün əvvəllərində toxuculuğun inkişafı ilə əlaqədar gil əyircəklərin artdığı nəzərə çarpır⁷.

C.Ə.Xəlilov "Azərbaycan Tunc dövründə" adlı məqaləsində yazırdı ki, Tunc dövründə və Dəmir dövrünün əvvəllərində Qərbi Azərbaycanın əhalisinə toxuculuq mə'lum idi və onlar bunun məhsullarından istifadə edirdilər. Ehtimal etmək olar ki, qoyunçuluğun inkişafı ilə toxuculuq daha geniş şəkil almışdır. Qeyd olunmuş ərazidə aparılmış qazıntılar zamanı bu sahənin müxtəlif cəhətlərini aydınlaşdırma biləcəkdir qalıqlar hələlik çox az tapılmışdır. Bunlar ancaq iy başlarından ibarətdir. Toxuculuqda əsasən xammal kimi yun işlədilmişdir. Yunu daşdan və yaxud gildən düzəldilmiş əyircəklər keçirilmiş əl iyləri vasitəsilə əyirirmişlər. Bu məqsədlə işlədilmiş, daşdan hazırlanmış iy başı⁸ (T I-7, ILL 2) – də göstərilmişdir.

Tunc dövrünə aid edilən biz qırığı⁹ (T I-7, ILL 3), sümük bizlər¹⁰ (T I-7, ILL 4), mis biz¹¹, ucu işlənməyi iki ədəd biz¹², tuncdan hazırlanmış bizlər¹³, sümükdən və daşdan hazırlanmış bizlər¹⁴ (T I-9, ILL 1, 2), sümük iynə¹⁵ (T I-7, ILL 5), nazik tunc məftildən hazırlanmış iynələr¹⁶ (T I-7, ILL 6), deşiyi olan bürünc iynələr¹⁷ (T I-7, ILL 7), tuncdan hazırlanmış digər iynələr¹⁸ (T I-9, ILL 7, 8), iynə¹⁹, digər iynələr (T I-8, ILL 1) bu dövrdə geyim məmulatları hazırlamaq üçün istifadə edilmiş başlıca əmək alətləri sırasına daxildirlər. Əlimizdə toxuculuğun inkişafını göstərən başqa bir material yoxdursa da maddi mədəniyyətin ümumi inkişafına əsaslanaraq, Tunc dövründə də qoyun yunundan kobud parçalar toxumaq

¹ Azərbaycanın Maddi Mədəniyyəti, VI cild, "Elm" nəş., 1965, səh. 75.

² Yənə orada, səh. 137.

³ Azərbaycanın Maddi Mədəniyyəti, VIII cild, "Elm" nəş., 1976, səh. 108.

⁴ Yənə orada, səh. 124.

⁵ Azərbaycanın Maddi Mədəniyyəti, IV cild, "Elm" nəş., 1962, İ.H.Nərimanov, Q.M.Aslanov. Mingəçevirin bir qrup qəbir abidələri haqqında, səh. 218-224.

⁶ Q.İsmayilov. Quruçay və Köndələnçay vadisində qədim mədəniyyət izləri. "Elm" nəş., Bakı, 1981, səh.31.

⁷ Azərbaycanın Maddi Mədəniyyəti, VIII cild, "Elm" nəş., 1976, səh. 123-124.

⁸ C.Ə.Xəlilov. Qərbi Azərbaycanın Tunc dövrü və Dəmir dövrünün əvvəllərinə aid arxeoloji abidələri. "Elm" nəş., 1959, tablo I.V, şəkil 6, 9.

⁹ Azərbaycanın Maddi Mədəniyyəti, VIII cild, "Elm" nəş., 1976, səh. 124.

¹⁰ Q.İsmayilov. Quruçay və Köndələnçay vadisində qədim mədəniyyət izləri. "Elm" nəş., Bakı, 1981, səh.31.

¹¹ И.М.Джафарзаде. Хачбулагская археологическая энциклопедия 1960 г., Azərbaycanın Maddi Mədəniyyəti, VIII cild, 1976, səh.24-28.

¹² Yənə orada, səh.16.

¹³ İ.H.Nərimanov. Gəncəçay rayonunun arxeoloji abidələri. "Elm" nəş., Bakı, 1958, səh. 27, 31.

¹⁴ Azərbaycan tarixinə dair materiallar, VIII cild, "Elm" nəş., Bakı, 1973, səh. 92.

¹⁵ Q.İsmayilov. Quruçay və Köndələnçay vadisində qədim mədəniyyət izləri. "Elm" nəş., Bakı, 1981, səh.31.

¹⁶ Azərbaycanın Maddi Mədəniyyəti, VIII cild, 1976, "Elm" nəş., səh.124.

¹⁷ Т.И.Ахундов. Древние погребения Шекви. Azərbaycanın Maddi Mədəniyyəti, XI cild, "Elm" nəş., Bakı, 1993, səh.125.

¹⁸ И.М.Джафарзаде. Хачбулагская археологическая экспедиция 1960 г., Azərbaycanın Maddi Mədəniyyəti, VIII cild, "Elm" nəş., 1976, səh.24-28.

¹⁹ F.R.Mahmudov. Astara rayonu İlk Tunc dövrü kurqanları haqqında. Azərbaycanın Maddi Mədəniyyəti, X cild, Bakı, 1978, səh.16.

üçün ibtidai, çox sadə toxuculuq dəzgahının olduğunu da söyləmək olar. Ola bilsin ki, bu məqsəd üçün bitki liflərindən də istifadə edirmişlər.

Çoxlu miqdarda tapılmış sümük biz və iynələrə gəldikdə isə, onlardan bilavasitə paltar tikmək üçün istifadə olunduğunu söyləmək olar¹.

Zaman keçdikcə sənətkarlıq alətlərinin təkmilləşdirilməsi geyim məmulatlarının daha asan başa gəlməsinə, təbii ki, həm də onların keyfiyyətinə təsir göstərmiş. Bu faktlar göstərir ki, o dövrün geyim dəbləri bizim, gözlə görə biləcəyimiz zamana qədər gəlib çatmasa da artıq geyimdə estetik amilin ön çəkildiyini söyləməyə kifayət qədər əsasımız var. Artıq geyimdə müxtəlif cür kəmərlər, düymə, başlıqlı iynə və sancaqlardan istifadə olunması faktı arxeoloji qazıntılar nəticəsində əldə olunmuş materiallardan aydın görünür.

Tikmə əməliyyatında istifadə olunan iynələr getdikcə daha hamar olmaqla, daha sərt metallardan hazırlanırdı. Bunlarla yanaşı hələ də sümük iynə və bizlərdən istifadə olunması faktı da arxeoloji qazıntılardan aydın müşahidə olunur.

Qədim dövrün geyim dəblərində estetik məziyyətlərin ön plana çəkilməsini tunc sancaqların təmsalında aydın izləmək olur. Sancaqların bədii tərtibatına xüsusi diqqət yetirilməsi bu fikrin təsdiqinə əyani sübut sayıla bilər.

Babadərvişdə e.ə. II minilliyin I yarısına aid olan tunc sancaq², oranın son Tunc və İlk Dəmir dövrü yaşayış yerindən tapılmış, en kəsiyi dairəvi olan məftildən hazırlanmış, baş hissəsi yuvarlaq olub, ondan bir qədər aşağıda ellipsvari dəşik açılmış, ucuna doğru getdikcə nazilən, uzunluğu 10 sm olan tunc sancaq³ (T I-8, ILL 2), e.ə. I minilliyə aid edilən, Ağyazı arxeoloji qazıntılardan əldə edilmiş baş tərəfi yastılaşdırılaraq dairə şəklində bükülərək, ondan bir qədər aşağıda 2 sm hissəsi burulmuş, 16 sm uzunluğu olan bütöv sancaq (T I-8, ILL 7), ancaq baş tərəfi əldə edilmiş dördkünc şəklidə döyülmüş arası kəsmə naxışlarla bəzədilərək, dördkünc başlığın aşağısında arası kəsmə xətlərlə doldurularaq, iki paralel xətdən ibarət zolaqla naxışlanmış digər sancaq⁴ (T I-8, ILL 4), Mingəçevirdən tapılmış burma başlı iki ədəd tunc sancaq⁵ (T I-9, ILL 3, 4) bir ucu dairə şəklində qatlanmış, 7 sm uzunluğu və 3 sm qalınlığı olan başlıqlı bürünc iynə⁶ (T I-9, ILL 5), Kültəpədən tapılmış nazik simdən, çox pas atmış, bir ucu sımb, digəri isə qatlanıb iynənin başını əmələ gətirən, uzunluğu 8,8 sm-ə çatan, döymə üsulu ilə hazırlanmış başlıqlı iynə⁷ (T I-8, ILL 5, 8), bərk pas atmış, nisbətən qalın simdən hazırlanmış, uzunluğu 7,8 sm-ə çatan başlıqlı iynə⁸ (T I-8, ILL 7), Mingəçevirdən tapılmış başlıqlı iynələr⁹ (T I-9, ILL 3, 4) və Son Tunc və İlk Dəmir dövrünə aid olan Xaçbulaq kurqanlarından tapılmış 12 sm uzunluqlu və bir başı dairə şəklində qatlanmış sancaq¹⁰ (T I-8, ILL 6) artıq xeyli qədimdən formalaşmış geyim mədəniyyətində tez-tez rastlaşan alətlərdən hesab olunur. Qeyd edək ki, mütəxəssislər başlıqlı iynədən həm geyim elementlərində birləşdirici vasitə, həm də yaxa sancağı-bəzək elementi kimi istifadə olun-

¹ F.R.Mahmudov, göstərilən əsəri, səh. 119, 127-128.

² Azərbaycanın Maddi Mədəniyyəti, VIII cild, "Elm" nəş., 1976, səh.109.

³ Azərbaycanın Maddi Mədəniyyəti, VIII cild, "Elm" nəş., 1976, səh.110.

⁴ Azərbaycanın Maddi Mədəniyyəti, X cild, "Elm" nəş., 1987, səh.53.

⁵ Azərbaycanın Maddi Mədəniyyəti, IV cild, "Elm" nəş., 1962, səh.218.

⁶ Камал Алиев. О некоторых гробницах, раскопанных Я.И.Гуммелем. Azərbaycanın Maddi Mədəniyyəti, VII cild, "Elm" nəş., 1973, səh.239.

⁷ O.N.Həbibullayev. Kültəpədə arxeoloji qazıntılar. Bakı, "Elm" nəş., 1959, səh.54.

⁸ Azərbaycanın Maddi Mədəniyyəti, VIII cild, "Elm" nəş., 1976, səh.124.

⁹ İ.H.Nərimanov, Q.M.Aslanov. Mingəçevirin bir qrup qədim abidələri haqqında. Azərbaycanın Maddi Mədəniyyəti, IV cild, "Elm" nəş., 1962, səh.218.

¹⁰ Г.П.Кесеменли. Хачбулазский курган с массовыми захоронениями. Azərbaycanın Maddi Mədəniyyəti, VIII cild, "Elm" nəş., 1976, səh.59.

duğunu qeyd edirlər. Fikrimizyə, yaxşı hamarlandığı qeyd olunan bu cür başlıqlı iynələrdən hörmə mili kimi də istifadə olunduğu şübhəsizdir.

Arxeoloji qazıntılardan tapılan və öz tipoloji müxtəlifliyi ilə diqqəti cəlb edən xeyli sayda kəmərlər və kəmərlər toqqaları¹ (T I-11, ILL 3), gümüş kəmərlər toqqaları², tunc toqqa başı³ (T I-11, ILL 5,6), toqqa bəndləri⁴ (T I-11, ILL 1, 2), dəmir toqqa⁵ (T I-11, ILL 4), bürünc kəmərlər⁶, tunc kəmərlər⁷, ölümlük ətrafına qoyulmuş kəmərlər⁸ və başqaları geyim mədəniyyətində estetik amilin nisbətən irəli çəkildiyini və kəmərin Azərbaycan geyim dəstində mühüm yer tutmağa başladığını göstərir.

C.Ə.Xəlilov "Azərbaycandan tapılan tunc kəmərlər" məqaləsində Tunc dövrünün axırı, Dəmir dövrünün əvvəllərinə aid edilən kəmərlər barədə ətraflı məlumat verir (T I-10, ILL 1, 2). O, qeyd edir ki, tunc kəmərlər Zaqafqaziyadan, o cümlədən Azərbaycandan daha çox tapılmışdır. Azərbaycanda tunc kəmərlər, əsasən, Gədəbəy rayonundan, Xocalıdan və Mingəçevirdən tapılmışdır. C.Ə.Xəlilov, R.Virxova istinadən XIX yüzilliyin axırlarına qədər tapılmış kəmərləri naxışlarına görə bir-birindən fərqlənən üç qrupa bölmüşdür: 1) üzəri saya kəmərlər; 2) üzəri həndəsi fiqurlarla bəzədilmiş; 3) üzərində heyvan, insan və bə'zən də ov və döyüş səhnələri həkk edilmiş kəmərlər⁹. Müəllif Azərbaycan tapılan kəmərlərin uzunluğunun 72-90, eninin isə 6,5 sm-dən 18,5 sm-ə qədər olduğunu qeyd edir. Xəlilov göstərir ki, kəmərlərin ikisinin üzərində insan təsvir edilmişdir¹⁰. İnsanın bədənini qövşəkilli paralel xətlərlə örtülmüşdür. Ayaqlarında ucları yuxarı qatlanmış ayaqqabıları vardır. Belə ayaqqabılar Qafqazda, o cümlədən Azərbaycanda lap qədim dövrlərdən geyinilirdi. Mingəçevirdə arxeoloji qazıntılar zamanı tapılmış çəkmə formalı gil qablar da bunu təsdiq edir¹¹. İkinci kəmərin üzərində təsvir edilmiş insanın başında dəbilqəni xatırladan geyim vardır. Onun döş hissəsini üzəri çərtmələrlə doldurulmuş dörd zolaq əhatə edir. Beli enli, üzəri qısa xətlərlə örtülü zolaqla qurşaqlanmışdır. Hövsələ çanağı və bud hissəsi enli qövşəkilli, üzəri çərtmələrlə doldurulmuş xətlərlə örtülmüşdür. Dizdən bir qədər yuxarıda qısa xətlər düzülüşdür. Topuğundan da belə xətlər keçir. Bunun da ayağında, birinci insan təsvirində olduğu kimi, ucları yuxarı qatlanmış ayaqqabılar var¹².

Arxeoloji qazıntılar nəticəsində əldə olunmuş maddi mədəniyyət nümunələri içərisində paltarlara tikilmiş düymələr əməli məqsəd daşımaqdan əlavə onların material və forma müxtəlifliyi, düzgün həndəsi quruluşu və gözəlliyi onların bəzədiyi paltarların da müvafiq olaraq daha estetik görünüşlü olmasını təmin etmiş. Bu düymələrə misal olaraq Mingəçevirdən

¹ Г.П.Кесеменли, göstərilən əsəri.

² О.Ш.Исмизаде. О ювелирном ремесле в древней Кавказской Албании. Azərbaycanın Maddi Mədəniyyəti, VII cild, "Elm" nəş., 1973, səh.294.

³ C.Ə.Xəlilov və Q.M.Aslanov. Sirt-Çiçidə arxeoloji tapıntılar. Azərbaycanın Maddi Mədəniyyəti, VII cild, "Elm" nəş., 1973, səh.181.

⁴ İ.H.Nərimanov, Q.M.Aslanov. Mingəçevirin bir qrup qədim abidələri haqqında. Azərbaycanın Maddi Mədəniyyəti, IV cild, "Elm" nəş., 1962, səh.224.

⁵ Yənə orada, səh.228.

⁶ О.А.Даниелиан. К хронологии некоторых курганов Азербайджана. Azərbaycanın Maddi Mədəniyyəti, VII cild, "Elm" nəş., 1973, səh.109.

⁷ Azərbaycanın Maddi Mədəniyyəti, X cild, "Elm" nəş., 1987, səh.65.

⁸ Azərbaycanın Maddi Mədəniyyəti, VI cild, "Elm" nəş., 1965, səh.72.

⁹ C.Ə.Xəlilov. Azərbaycan tapılan tunc kəmərlər. Azərbaycanın Maddi Mədəniyyəti, IV cild, "Elm" nəş., 1962, səh.70.

¹⁰ Yənə orada, səh.81.

¹¹ Azərbaycanın Maddi Mədəniyyəti, III cild, "Elm" nəş., 1953, səh.96.

¹² Azərbaycanın Maddi Mədəniyyəti, IV cild, "Elm" nəş., 1962, səh.81-108.

М. П. Ахундов adına
Azərbaycan Dövlət
KİT ABXANASI

tapılmış və Tunc dövrünə aid edilən, kənarlarından dəşik açılmış 10 ədəd tunc düyməni¹ (T I-10, ILL 5), kurqandan tapılmış daş bəzəkli iri bürünc düymələri² (T I-10, ILL 4), Mingəçevirdən tapılmış düymələri³ göstərmək olar.

Sırt-Çiçidən tapılmış, tuncdan düzəldilmiş bəzək şeylərinin içərisində nazik tunc təbəqədən hazırlanmış qübbə formalı bir neçə ədəd düymə də vardır ki, bu düymələrin də bəzilərinə paltara tikilmək üçün iki dəşik açılmış, qalanlarının isə arxa tərəfinə mil keçirilərək tikilmək üçün ilmək düzəldilmişdir⁴ (T I-10, ILL 6).

Qədim dövrün geyim bəzəklərinə başlıca olaraq düymələr, piləklər, kəmərlər bəndləri, sancaqlar və kəmərlər daxil idi. Paltara tikilən piləklər geniş yayılmışdır. Onlar, adətən, skeletin ətrafında, bəzən 200-dən 500-ə qədər olur. Piləklərin bəzilərinin üzərində paltara tikmək üçün dairəvi dəşiklər vardır.

Düymələr tuncdan, sürmədən, sümükdən, ağac və sədəfdən də düzəldilmişdir. Tökmə üsulu ilə hazırlanmış tunc düymələrin çökək tərəfi bərk əhəngli maddə ilə doldurulmuşdur. Düymələr forma e'tibarı ilə yarımkürəvi, yastı və konusvaridir. Onların bəzilərinin üzərinə konsentrik halqalardan ibarət qabarıq naxışlar vurulmuşdur⁵.

Beləliklə, yuxarıda qeyd etdiyimiz kimi, arxeoloji qazıntılar zamanı əldə olunmuş sənətkarlıq alətləri və avadanlıqları bir daha sübut edir ki, öyirilmiş yun və digər təbii liflərdən istifadə edən qədim dövr insanları, çox nazik ip öyirməyi və ondan müxtəlif məqsədlərlə muncuq düzülmesi, paltar toxunması və s. Məqsədlərlə istifadə etməyi mənimsəmişdilər.

Qədim dövrün toxuculuq sənətində xammal kimi əsasən yun və kətan işlədilmişdir. Yunu daş və yaxud gilədən düzəldilmiş öyircək keçirilmiş əl iyləri vasitəsilə öyirmişlər. Bu məqsədlə işlədilmiş daşdan hazırlanmış iy başları (2 ədəd) (T I-7, ILL 1) 1938-ci ildə Y.İ.Hummelin Şamaxor rayonunun Seyfəlli kəndi yaxınlığında qazmış həmin qəbirlərdən mərci formalı muncuqlar tapılmışdır, onların dəşikləri çox nazikdir. Deməli, bu muncuqlardan keçirilən iplər də çox nazik imiş. Bu isə onu göstərir ki, Tunc dövründə və Dəmir dövrünün əvvəllərində Şamaxorda insanlar çox nazik ip öyirməyi bacarırmışlar⁶.

Yuxarıda qeyd etdiyimiz kimi, mütəxəssislər hesab edirlər ki, dəzgah toxuculuğu qədim dövr insanlarına hələ Eneolit dövründən tanış idi. Mingəçevir katakomb qəbirlərindən tapılmış toxuculuq dəzgahının ağac hissələri⁷ isə dəzgah toxuculuğunun Tunc dövründə geyim materialları hazırlığında əsas fəaliyyət sahələrindən biri olduğunu göstərir (T I-10, ILL 3). Toxuma dəzgahı vasitəsilə daha səliqəli, müxtəlif çeşidli geyim materialları hazırladığını arxeoloji qazıntılar zamanı tapılmış parça tikələri də sübut edir. Şübhəsiz Qərbi Azərbaycanın qədim sakinlərinin ixtiyarında olan çoxlu qoyun sürüləri onların yuna olan ehtiyaclarını yaxşı ödəyirdi və ehtimal ki, onlar yun parçadan daha çox istifadə edirdilər⁸.

¹ İ.H.Nərimanov, Q.M.Aslanov. Mingəçevirdə tapılmış bir qrup qəbir abidələri haqqında. Azərbaycanın Maddi Mədəniyyəti, IV cild, "Elm" nəş., 1962, səh. 218.

² O.A.Даниелиан. К хронологии некоторых курганов Азербайджана. Azərbaycanın Maddi Mədəniyyəti, VII cild, "Elm" nəş., 1973, səh. 109.

³ S.M.Qaziyev. Mingəçevirdə arxeoloji qazıntılar. Azərbaycanın Maddi Mədəniyyəti, I cild, "Elm" nəş., 1949, səh. 84.

⁴ Azərbaycanın Maddi Mədəniyyəti, VII cild, C.Ə.Xəlilov, Q.M.Aslanov. Sırt-Çiçidə arxeoloji tapıntılar. "Elm" nəş., 1973, səh. 181.

⁵ Ş.H.Sadiqzadə. Qədim Azərbaycan bəzəkləri. "İşıq" nəş., Bakı, 1971. (xülasə, geyim bəzəkləri, b bəndi-düymələr).

⁶ C.Ə.Xəlilov. Qədim Azərbaycanın Tunc dövrü və Dəmir dövrünün əvvəllərinə aid arxeoloji abidələri. "Elm" nəş., Bakı, 1959, səh. 152.

⁷ Azərbaycanın Tarixi Abidələri, ş. 29. Az.SSR EA, Azərbaycan Tarixi Muzeyi, red. M.Ə.Qaziyev. Az.SSR EA, Bakı, 1958, səh. 27.

⁸ C.Ə.Xəlilov, göstərilən əsəri, səh. 153.

Orta Tunc dövründə qoyunçuluğun inkişafı ilə əlaqədar yun emalı təkmilləşmiş, yun parça istehsalı mənimsənilmişdi. Maldarlığın inkişafı yun istehsalı ilə yanaşı dabbaqlığın inkişafına da güclü təkan vermişdi. Cənubi Azərbaycanda Urmiya gölünün Cənub sahilində Həsənlu kəndi yaxınlığında aparılmış qazıntılardan bir neçə müxtəlif parça tikəsi, o cümlədən zərif və cod parça nümunələri tapılmışdır. Tədqiqat nəticəsində müəyyən edilmişdir ki, bu parçalar qoyun yunu və keçi qozilindən toxunmuşdur. Parça öriş və arğac saplarını bir-birinə keçirmə üsulu ilə toxunurdu. Parçaların bir qismi xovlu idi-saçaqlısı da olurdu, saçaqsız da. Bəzən xovun uzunluğu 3 sm-ə çatırdı. Parça nümunələrindən birinin kənarı ilməkvəri düzəldilmişdi. Mərlikdə də kiçik parça tikələri, adi və eşmə kəndir qalıqları tapılmışdır. Həsənlu da və Mərlikdə aşkar edilmiş parça tikələri öz vaxtına və yaxşı qalmasına görə Ön Asiya parçaları içərisində nadir tapıntılardır. Yazılı qaynaqlardan bəllidir ki, e.ə. IX əsrdə II Aşşurnasirapal tarixi Azərbaycan ərazisi olan Zamuadan bac olaraq yun və əlvan yun parçadan tikilmiş paltar alırdı¹.

S.M.Qaziyev e.ə. I minilliyə aid edilən Mingəçevir qazıntılarında tapılmış skeletin paltarlı dəfn edildiyini qeyd edir. Müəllif əldə edilmiş parça qalığına əsasən müəyyən edir ki, meyitə alt paltar geyindirildikdən sonra zin'ətlər taxılmış və üstədən digər paltar geyindirilmişdir². Məzarlardan tapılmış libasların qalıqları və öyirmə işləri üçün işlənilməsi zənn olunan çoxlu dairəciklərin tapılması isbat edir ki, bu dövrdə onlar öyirmə işlərini çox yaxşı bilmiş və müxtəlif saplardan zərif parçalar toxumuşlar. S.M.Qaziyev, həmçinin Mingəçevir küp qəbirlərindən şahlar (toxucu dəzgahında, ipi tarım saxlamaq üçün asılan yük) tapıldığını da qeyd edir. O, hesab edir ki, bunlar toxucu dəzgahlarında ipləri dartmaq üçün istifadə edilmişdir³.

E.ə. V yüzillikdə yunan alimi Herodot (484-425) Azərbaycan parçalarının keyfiyyəti barədə yazırdı ki, "Bu yerlərin meşələrində elə ağaclar bitir ki, yerli əhali onların yarpaqlarını əzib su ilə qarışdırır, alınmış məhlul ilə paltarlarına naxışlar vururlar. Bu naxışlar silinməyib, parça köhnələndikdə qədr qalır"⁴.

Beləliklə, araşdırdığımız dövrlərə aid geyim materialları hazırlanması və əldə olunması ilə əlaqədar hörmə-toxuma və biçib-tikmə texnikalarını aydınlaşdırmaq üçün arxeoloji qazıntılardan əldə olunmuş biz, iynə, başlıqlı iynə və sancaqların tipoloji təhlili mühüm əhəmiyyət kəsb edir.

Neolit-eneolit dövrünə aid edilən bizlərin uzunluğu 6-15 sm, Eneolit dövründə 4-12 sm, iynə ucunun uzunluğu 4,8 sm, qırılmış yerində diametri 0,5 sm, iynələrin uzunluğu 4,5-7,5 sm, başlıqlı iynələrin uzunluğu 7-16 sm, qalınlığı 3 sm-dir. Aydındır ki, uzunluqlu 12-16 sm, diametri 3 sm başlıqlı iynəni nə tikis iynəsi kimi, nə də yaxa sancağı kimi istifadə etmək mümkün deyil. O halda bunların ancaq hörmə aləti-mil kimi istifadə edildiyini ehtimal etmək olar.

Xaçbulaqdan tapılmış bir alətin nə məqsədlə istifadə olunması mütəxəssislərə qaranlıq qalmışdır. Buna bənzər alət Kislovodsk yaxınlığından da tapılmışdı. A.P.Rudiç onun tumana bağ keçirmək üçün istifadə olunan "üçkür" olduğunu güman edirdi. Bu alətdə isə dəşik olmadıqından bunu demək mümkün deyil⁵ (T I-9, ILL 6). Fikrimizcə ondan geyim hörmək üçün mil kimi istifadə olunub.

¹ Solmaz Qaşqay. Manna dövləti. "Azərbaycan" nəş., Bakı, 1993, səh. 100.

² S.M.Qaziyev. Mingəçevirdə arxeoloji qazıntılar. Azərbaycanın Maddi Mədəniyyəti, I cild, "Elm" nəş. Bakı, 1949, səh. 76.

³ Yənə orada, səh. 84, 13.

⁴ В.В.Латышев. Известия древних писателей о Скифии и Кавказе. т. 1, СПб, 1980, стр. 7.

⁵ Azərbaycanın Maddi Mədəniyyəti, VIII cild, "Elm" nəş., Bakı, 1976, səh. 73.

Beləliklə aydın olur ki, Poleolit dövrünün insanları ilkin mexaniki gənaşılama işi ilə tanış imişlər və göndən bürüncək tipli geyim əldə etmək üçün daş və sümük bizlərdən istifadə edərək onun müəyyən yerlərindən deşiklər açır və həmin deşiklərdən bağ keçirirmişlər.

Mezolit dövrü insanları artıq bunlarla bərabər, bəzək əşyaları da düzəldir və ondan istifadə edirmişlər.

E.ə. VI minillikdən etibarən artıq geyim hissələri tək cə deşmə-bağlama yolu ilə deyil, həm də iynə vasitəsilə tikmə üsulu ilə birləşdirilmiş.

Eneolit dövrü insanları artıq, yunun əyirmə – toxunma işi ilə tanış olaraq, yundan və bitki liflərindən hörmə materialı əldə edə bilirdilər. Bu hörmə materialın uzunluğu istənilən qədər ola bilsə də, eni, toxuma alətinin eninə müvafiq olaraq, 7-14 sm. ola bilərdi.

Beləliklə, bütün deyilənlərdən aşağıdakı nəticələri çıxarmaq olar:

– Poleolit və Mezolit dövrlərində insanlar, fiziki təsirlərdən qorunmaq üçün, dəri bürüncək tipli geyimdən istifadə etmiş, onu sabit saxlamaq üçün isə biz vasitəsilə müəyyən yerlərdən deşək bağlayırmışlar;

– Mezolit dövrünün sonu və Neolit dövrlərində hörmə sahəsində bəsit texniki vərmişlərə malik imişlər.

– Neolit dövrünün sonu və Eneolit dövründə artıq tək millə (qarmaqla) hörmə texnikası meydana çıxmışdır. Gil məmulatlarının hazırlanmasında parça torbalardan istifadə olunması faktı bir daha göstərir ki, bu dövrdə toxuculuq artıq yerli əhalinin məişətində özünə möhkəm yer tutmuş. Sümükdən və misdən olan iynələrin tapılması göstərir ki, bu dövr adamları hörmə material hissələrini iynə vasitəsilə bir-birinə tikməyi də bacarırmışlar;

– Erkən Tunc dövründə artıq toxuculuq alətlərinə daha çox rast gəlinir və təbii ki, bu da toxunma materialın keyfiyyətinə və toxuma sənətkarlığının genişlənməsinə təsir göstərmiş.

Azərbaycanda parça toxuculuğu və parça boyakarlığı çox qədim dövrlərdən insanların geyim məmulatlarına olan ehtiyaclarını ödəyirmiş. Bu parçaların müxtəlif rənglərdə boyanması və naxışlarının gözəlliyi bu ərazidə yaşamış insanlarda estetik zövqün hələ çox qədim zamanlardan formalaşdığını və daim inkişaf etdiyini göstərir.

1.2. Qadın geyimləri

Dövrümüze qədər gəlib çatmış tarixi məxələrdə, o cümlədən qədim dövr təsviri sənət əsərlərində əsasən döyüş və ov səhnələri əks edildiyindən qadın təsvirlərinə çox nadir hallarda rast gəlinir. Qədim dövrün ilk qadın təsvirlərinə Qobustan qayaüstü rəsmlərini, Ana xanqlığı dövrünə aid qadın heykəlciklərini və s. aid etmək olar.

Qayaüstü təsvirlərin çoxunda qadınlar yan görünüşdən təsvir edilib. İri sinə, dolu budlar, topuqlar, oturucaq çanağının forması bu təsvirlərin məhz qadınlara aid olduğunu göstərir. Böyükdaş dağında, üst səki, qərb tərəfdə 42 saylı daşdakı e.ə. VIII minilliyə aid 3, 4, 5 saylı qadın təsvirlərinə nəzər salaq (T I-13, ILL 1, 2, 3). 5-ci təsvirin budlarındakı zolaqların döymə naxış olduğu güman edilir¹ (T I-13, ILL 4). Onun çiyinə sağdan sola doğru “yay” keçirilib. Böyükdaş, üst səki, 51 saylı daşdakı 1 saylı rəsmə (T I-13, ILL 1) 135 sm hündürlükdə qadın təsvir edilib. Belə hündür, qarın iri təsvir edilmiş qadının çox güman ki, hamiləliyi təsvir edilib. Qarın nahiyəsində, bel və sinədə xətlər çəkilib. İ.M.Cəfərzadə bunun “ola bilsin ki, döymə naxış” olduğunu fəz edir².

Geyim materiallarının istehsalı və əldə edilməsi bölümündə, bu dövrdə, insanlara artıq hörmə texnikası bəlli idi və onlar bu texnika vasitəsilə ensiz, uzun zolaq hörə bilirlərmiş. Bu sayaq, ensiz, hörmə zolaqdan geyim materialı kimi istifadə etmək üçün onun spiralvari formada bədənə sarındığını düşünmək olar (Qeyd etmək yerinə düşər ki, sonradan, mumiyyalanmış adamlar bu üsulla sarınmış, lakin hələlik tapılmış ən qədim mumiyanın yaşı eramızdan 5300 il əvvələ aiddir). Bu halda Böyükdaş dağının, üst səkisindəki 42 saylı daş üzərində e.ə. VIII minilliyə aid olduğu güman edilən 5 saylı qadın təsvirinin (T I-13, ILL 4) budlarındakı zolaqların döymə naxış deyil, yunun təbii ağ və qara rənginə uyğun olaraq hörülmüş, 2 rəngli zolaqların dizlərdən başlayaraq belə qədər budlara spiralvari formada sarınaraq birləşdirildiyini ehtimal edə bilərik. Bu geyimin rekonstruksiyasını T I-14, 1-dəki kimi təqdim etmək olar.

Mütəxəssislərin də qeyd etdiyi kimi, bu dövr insanlarına hörmə texnikası artıq bəlli imiş³. Bu halda, bu təsvirin budlarındakı naxışın “döymə naxış” olduğu fərziyyəsini qəbul etmək o qədər də məntiqə sığmır. Belə ki, “döymə naxış”-tatu bitmiş bir fikri, süjeti ifadə etməklə müəyyən məna daşıyırdı (Tatunun tarixinin, ümumiyyətlə 60 000 ildən çox olduğunu qeyd edən mütəxəssislər, Misir piramidalarının qazıntısı zamanı əldə olunmuş mumiyyalar üzərindəki tatunu ən qədim hesab edirlər ki, onun da yaşı 4 000 il tərtibindədir. Bu mumiyyalar üzərindəki tatuları analiz edən tədqiqatçılar onların vahid skif üslubunda-əşyaların eyni, dəyişməz üsulla stilizasiya olunması yolu ilə işləndiyini aşkar etmişlər. Bu üslubun elementlərinə Avrasiyanın, demək olar ki, bütün ərazisində rast gəlinir).

Həmin daşın cənub hissəsində, 15 və 17 saylı rəsmlərdə ayaqlar xeyli enli təsvir edilib. 17-ci təsvirin dizlərində eninə zolaq var. İ.M.Cəfərzadə bunun bağ olduğunu qeyd edir. O, bu təsvirlərin sinəsində olan çarpaz xətti isə “döymə naxış” hesab edir⁴. Bu təsvirlər e.ə. VII-VI minilliyə aid edilir (T I-18, ILL 1, T I-38, ILL 1). Böyükdaş dağında, üst səki, qərb tərəfdə 42 saylı daşdakı e.ə. VIII minilliyə aid olduğu güman edilən 5 saylı qadın təsvirinin budlarındakı zolaqların hörmə parça zolaqlardan ibarət sarıma geyim olduğunu qəbul etsək, onda bu daşın cənub hissəsindəki e.ə. VII-VI minilliyə aid edilən 15 və 17 saylı rəsmlərin eynində geyim olduğunu qəbul etmək olar. 17-ci təsvirin dizlərindəki xətt paltarın üstündən bağlanaraq hərəki hissədə onun dayanıqlığını artırır.

¹ İ.M.Cəfərzadə. Qobustan. Qayaüstü rəsmlər. “Elm” nəş., Bakı, 1973, səh. 160.

² Yənə orada, səh. 168.

³ A.N.Mustafayev. Azərbaycanda sənətkarlıq. Bakı, “Altay”, 1999, səh. 259.

⁴ İ.M.Cəfərzadə, göstərilən əsəri, səh. 161.

Hər iki rəsm sinəsindəki çal-çarpazların kürəkdən asılan hər hansı bir alətin daşınması üçün vasitə-torba olduğunu güman etmək olar. Rəsm in hər ikisində kürəkdə hər hansı bir əşyanın olduğu görünür. Zənnimizcə, sinənin yanlara doğru qövşəşəkilli təsvir olunmasından belə nəticə çıxarmaq olar ki, 17-ci təsvir qadına aiddir (T I-18, ILL 1). Bu geyimin rekonstruksiyasını T I-18, 1-dəki kimi təsvir etmək olar.

Böyükdaş, alt səki, 2 sayılı daşdakı 1 sayılı qadın təsviri e.ə. VII-VI minilliyə aid edilir. 50 sm hündürlüyü olan bu qadın təsvirinin beli incə, sinəsi iri və yumrudur, xeyli irəli çıxır. Baş, boyun təsvir edilmədən, üstü yastı düzbucaqlı formada çəkilib. Qarnı böyükdür, oma ilə qovuşur. Ola bilsin ki, hamiləlik təsvir edilib. Dizlər dar, baldırlar iri çəkilib. Baş, belin bir hissəsi və şiş çıxıntından başqa bədənin qalan bütün hissələrində düz və çəpinə zolaqlar çəkilib. İ.M.Cəfərzadə, bunun da döymə naxış olduğunu güman edir¹ (T I-14, ILL 1). Yenə əvvəlki halda olduğu kimi qadın bədəninin geyimdə təsvir olunduğunu qəbul etmək olar. Belə ki, hörülmüş ensiz, uzun, üç ədəd zolaq, ortası sinə altında olmaqla, xüsusi üsulla bədənə sarınıb (T I-16, 1, burada oxlar zolaqların sarınma istiqamətini göstərir). Maraqlıdır ki, alınmış geyimdə ayaqlar ayrı-ayrı sarındığından, təbii ehtiyac zamanı geyimi çıxarıb geyinməyə ehtiyac yoxdur (qeyd edək ki, mütəxəssislər tərəfindən orta əsr geyim tipinə aid edilən çaxçur da hər ayağa ayrıca geyinilmişdir. Əgər çaxçurun spiralvari formasında olduğunu nəzərə alsaq, deyə bilərik ki, “ilk vaxtlar o, hər ayağa ayrıca sarınırmış”). Qadın fiqurunun sinə hissəsində zolağın sarınaraq birləşdirilmə istiqaməti T I-15, 1-də oxlarla göstərilib. T I-14, ILL 1.1-də göstəriləndi kimi kompyuter vasitəsilə aparılmış müqayisədən təsvirin boğaz və göbək hissəsinin anfasdan, döş və bel hissəsinin isə profildən çəkildiyi, həmçinin çiyin xəttindən gələn zolağın davamının sinədən keçərək, döş ətrafına sarındığından sonra digər çiyinə tərəf aparıldığı aydın olur. Kürək hissədə zolaqların sarınma üsulu ilə birləşdirilməsi T I-15, 2-də göstərilib. Eynilə buna bənzəyən, Böyükdaş dağının üst səkisindəki 105 sayılı daş üzərindəki 8 sayılı qadın təsviri e.ə. VII-VI minilliyə aid edilir (T I-14, ILL 2). (Müəllif tərəfindən, rekonstruksiya olunmuş bu, sarınma geyim tipinə 7 sm enli, 15 m uzunluğu olan 3 ədəd zolaq istifadə edilib).

Böyükdaş dağının üst səkisindəki 78 sayılı daş üzərində qadın təsvirləri həkk edilib (T I-17, ILL 1). 90-65 sm hündürlükdə olan bu rəsmlərdə qadınların beli incə, ombası enli, diz hissədə dar təsvir edilib. Baldırlar birləşmiş halda göstərilib, ayaq pəncələri nəzərə çarpacaq halda təsvir edilməyib.

Təsvirlərin hər birinin belində üfq xətlərlə kəməri xatırladan bəzək çəkilib. 2-ci və 8-ci rəsmdən başqa, qalan bütün rəsmlərdə omba, 2-3 ədəd maili xətlə bəzədilib. 5 təsvirin dizində 1-2 üfq xətlə bağ göstərilib. Mütəxəssislər bunu, yenə də “ola bilər ki, döymə naxış olsun” kimi təqdim edirlər. Rəsmlər Eneolit dövrü təsvirlərinə çox bənzəyir və e.ə. IV-III minilliklərə aid edilir².

Eneolit dövrünə aid geyim materiallarının hazırlanmasından aydın oldu ki, bu dövr insanlarına əl ilə sıralama hörmə texnikası ilə paralel olaraq əl ilə dövrələmə hörmə texnikası da bölli idi. Hörülmüş məmulat hissələri mis və sümük iynələr vasitəsilə bir-birinə birləşdirilmişdir. 78 sayılı daşın 1-9 rəsmlərindəki qadınlar da əvvəlki rəsmdə olduğu kimi, sarınma zolaqdan hazırlanmış geyim geyiniblər. Burada geyim bütünlüklə təsvir edilməyərək, onun ancaq oynaqlarda dönmə hissələri qeyd olunub. T I-17, 1-də bu zolaqlar qırmızı xətlə verilib. Rəsmlərin sinəsində çəkilmiş, ucları qatlanmış xətti “sağdan sola doğru yönəlmiş yay” hesab edirlər³. Fikrimizcə, bu xətt, hörülmüş zolağı və onun dönmə istiqamətini göstərir. Eyni xətt Böyükdaş dağının üst səkisindəki 29 sayılı daş üzərindəki e.ə. VIII

¹ İ.M.Cəfərzadə, göstərilən əsəri, səh.261.

² Yenə orada, səh.170.

³ Yenə orada.

minilliyə aid olunan 5 sayılı qadın təsvirinin sinəsində də var və fikrimizcə, o da həmin mə'nəni daşıyır (T I-13, ILL 4). Əgər o dövrdə döymə naxış dəbdə idisə, onda qadın bədənini çılpaq təsvir edilib, üzəri naxışlanmalı idi. Bu rəsmlərdə isə qadının əynində hörmə geyim olduğu aydın görünür. Sənətsünas N.Rzayev bu rəsmlərin ovçu kişilərə aid olduğunu iddia etsə də onların bədən görünüşünün ümumi silueti bunu təsdiq etmir⁴.

Qadın geyimlərinə aid nümunələrdən biri də e.ə. I minilliyə aid edilən gil qadın fiqurudur (T I-19, ILL 1). Həmin fiqur hazırda San Fransiskoda Asiya incəsənəti fondunda saxlanılır². Fiqurun oma hissəsi xeyli enli görünür. Əynində təxminən diz, oma bükümü və bel yerində 4 ədəd eninə zolaq cızılıb. İki ayaq arası, qarın nahiyəsinin üstü ilə bəldən bir az yuxarıya qədər 4 ədəd uzununa cızıq çəkilib. Boynunda bütün uzunluq boyu halqalar taxılıb, birinci halqadan iri ürək fiquru asılıb. Başında silindrşəkilli papaq var. Fiqur həm orta, həm də yanlardan aşağıya doğru nazildiyindən onun əynindəki geyimin şalvar və ya çaxçur olduğunu qəbul etmək olar (T I-19, ILL 2). Bu geyimin rekonstruksiyasını T I-20, 1-dəki kimi təsvir etmək olar. Fiqurun boynunda spiralvari halqalar vardır.

Əvvəlki təsvirlərdə qeyd etdiyimiz kimi hələ e.ə. VIII minillikdən başlayaraq hörülmüş zolaqları bədənə spiralvari sarınmaqla geyim düzəltmək texnologiyası insanlara mə'lum idi. Mütəxəssislər qeyd edirlər ki, arxeoloji qazıntılardan tapılmış spiral formalı bəzək əşyaları-üzük, muncuqlar, boyunbağı, qolbaqlar da bu dövr üçün xarakterikdir. Qədim dövr Azərbaycan bəzəklərini araşdıran Ş.H.Sadıqzadə göstərir ki, Mingəçevirdəki 63 sayılı qəbirdən 5 ədəd spiral formalı üzük, Quşçular kəndindəki 24 sayılı daş qutu qəbrindən xeyli spiralvari üzüklər, digər arxeoloji qazıntılardan spiral formalı sığalar və spiral formalı biləzliklər tapılmışdır³.

Xaçbulaq daş qutu qəbirinin qəbir avadanlığı içərisindən də en kəsiyi dairəvi olan, nazik tunc məftildən düzəldilmiş spiral formalı barmaqçıqlar tapılmışdır. Bunların bəziləri 4 sarğılı, bəziləri isə 6 sarğılıdır (T I-21, ILL 2, 3, 4).

Göründüyü kimi qədim dövr əhalisi spiralvari bəzək elementləri, toxuma texnikası və spiralvari geyim konstruksiyasından istifadə edə bilmişdir. Qeyd edək ki, bütün dövrlərdə modada olan yenilik memarlıq, geyim, bəzək əşyaları, dizayn və digər sahələrdə özünü göstərmişdir. Bu dövrdə də spiralvari konstruksiyaya uyğun olaraq tikilmiş Atəşgah da buna nümunə ola bilər⁴ (T I-21, ILL 1). Bu konstruksiya ilə XIX yüzillikdə hazırlanmış çaxçur bu gün də Azərbaycan Dövlət Tarix Muzeyində saxlanılır⁵ (T I-19, ILL 1).

Qeyd etdiyimiz kimi çaxçuru qədim dövr geyimlərinə aid etmək olar. Ümumiyyətlə götürüldükdə T I-14-18-dəki rəsmləri (Qobustandakı qadın təsvirlərinin demək olar ki, çoxunu) və Q.Qaqarının XIX yüzilə məxsus çaxçurlu-çadralı qadın rəsmlərini müqayisə etsək təsviri baxımdan ümumi oxşar cəhətlərin çox olduğunu görürük. Beləliklə, çaxçuru ən qədim dövrlərə aid geyim nümunəsi kimi qəbul etsək daha düzgün olar. Çaxçur topuqda, dizdə və bəldə qaytanla bağlanır.

Mingəçevirdə aparılan arxeoloji qazıntılardan tapılan gil çəkmələr⁶ də (T I-19, ILL 3) çox güman ki, çaxçurun fraqmentini ifadə edir. Belə ki, çəkmə ayağın formasını bütünlüklə aldığından çox güman ki, dəridən tikilmiş ayaq geyimini ifadə edir. Onun altı və topuğa bir-

¹ N.Rzayev. Məcəzəli qərinələr. Azərbaycan Dövlət Nəşriyyatı, Bakı, 1984, səh.17.

² R.Əfəndiyev. Azərbaycan bədii sənətkarlığı dünya muzeylərində. “İşıq”, Bakı, 1980, şəkil 22.

³ Ş. H. Sadıqzadə. Qədim Azərbaycan bəzəkləri. “İşıq” nəş., Bakı, 1971, tablo 1. XVI, şəkil 11, tablo 1. XXV, şəkil 1.

⁴ З.А.Рагозин. Древнейшая История Востока. Том III, Санкт-Петербург, изд., А.Ф.Маркса, 1903, стр.177.

⁵ Azərbaycan milli geyimləri. Fotoalbom, “İskusstvo” nəş., Moskva, 1972, [tablo 94, e.f.3014].

⁶ Г.И.Ионе. Глиняные сосуды – сапожки из Мингечаура. МКА, т. III, стр.96.

ləşən hissəsindəki tikişləri də qırıq xətlərlə təsvir edilib. Topuq hissə geniş olmaqla qırçınlanaraq aşağı hissəyə birləşdirilib. Qeyd etdiyimiz dəri bu formada dik dayana bilməzdi. Ona görə də bunu çaxçurun fraqmenti kimi qəbul etmək daha düzgündür. Çaxçurun tikilmə texnikası T I-20,3-də göstərilirdi kimidir¹. Burada B₁ nöqtəsi A₁ üzərinə düşməklə topuq xəttini əmələ gətirir və A₁A xətti B₁B xətti boyunca birləşdirilir. Bu halda B₂AB üçbucağı sərbəst qalır ki, bu da haqqında söhbət gedən küncdür. A₁B₁ büzülərək 2-də göstərilən ayaqlığa tikilir və sonda 1-də göstərilən forma alınır.

V.P.Fomenko qeyd edir ki, Mingəçevirdə aparılan arxeoloji qazıntılar zamanı, e.ə. IX-VII yüzilliklərə aid edilən 63 sayılı qəbirdən, gənc qadın skeletinin yan-yörəsinə düzülmiş külli miqdarda bürünc düymələr tapılmışdır². Düymələr quruluşuna görə böyük və kiçik formada idi, diametrləri 0,5 sm, 2,5 sm və 5,5 sm-ə çatırdı. Düymələrin hamısı dairəvi formada olub, bir tərəfi çökkük, digər tərəfi isə bərk maddədən hazırlanmış ilgək yerindən ibarət idi. Xırda və orta düymələr skeletin baş hissəsində düzülüşdü. Düymələr altı paralel sıra ilə, hər sırada 20 düymə olmaqla düzülüşdülər. Bə'zi düymələrdə sap qalıqı qalmışdır. Beş düymə bir sap üzərinə düzülərək, iki dəfə burularaq ilgəkdən keçirilmişdir. Xırda düymələr skeletin alına və sağ qolun sümüklərinə zəncirvari bərkidilmişdir. Böyük düymələr isə kəllənin sağ hissəsində, qabırğa nahiyəsində tapılmışdır. Tapılmış düymələrin sayı 200-ə qədərdir. Düymələrin üzərində qəhvəyi və boz-çəhrayı rəngli parçaların tikələri qalmışdır. Bu təsvirlərə əsasən həmin geyim tipini müəyyən etməyə və rekonstruksiyasını verməyə çalışsaq. Düymələrin üzərində iki-üç rəngli parça qalıqı olduğundan hesab etmək olar ki, mərhumun əyninə iki-üç paltar üst-üstə geyindirilibmiş. Qabırğa nahiyəsindən tapılan düymələr mərhumun əynində olan geyimin qol altında olan yan tərəfinə tikilən düymələrdir. Sağ qolun sümüklərinə bərkidilən düymələr geyimin qolunun düymələridir. Kəllənin arxa hissəsindən tapılan düymələr saç torbasının-çütkünün düymələridir. Baş hissədə olan düymələr çütkünün bəzək elementləridir. Çütkü və çütküqabağının bəzədilməsinə dair arxeoloji qazıntılardan tapılan digər sübutlar da əldə olunmuşdur. Bu təsvirlərə əsasən həmin geyim tipini müəyyən etməyə və rekonstruksiyasını verməyə çalışsaq. Mərhum yan tərəf üstdə dəfn edildiyindən bir tərəfə tikilən düymələr də cəsəd çürüdükcə o biri tərəfə düşmüş olur. Beləliklə, sağ və sol qabırğa altında, hərəsində 3 sıra olmaqla, hər sırada 20 ədəd düymə tapılır. Deməli, üst-üstə geyinilmiş üç geyimin hamısı eyni formalı, amma müxtəlif rəngli imiş. Geyimlərin hər biri, hər bir qol altında sıra ilə tikilmiş 20 ədəd iri düymə ilə düymələnibmiş. Qol da sıralama tikilmiş düymələr ilə düymələnibmiş, lakin düymələr ölçüsünə görə nisbətən kiçik imiş. Çütkü də saç altında, başın arxa hissəsində daha kiçik düymələrlə düymələnibmiş. Beləliklə, bütün deyilənləri nəzərə alsaq bu geyimi təxmini təsəvvür edə bilərik. Bu geyimin rekonstruksiyasını T I-20,4-də göstərilirdi kimi vermək olar. Burada düymələrin paltarın sağ və sol yan tikiş xəttinə paralel olaraq tikildiyi qənaətinə gəlmək olur.

V.P.Fomenko belə hesab edir ki, meyit, üzərinə çoxlu düymələr tikilmiş zərif örtüyə bükülmüş və bu düymələr bəzək məqsədi daşıyır. O, həmçinin, cəsədin üzərindən 400-ə qədər müxtəlif muncuqların tapıldığını göstərir. Bu halda mərhumun, üzərinə çoxlu sayda düymələr tikilmiş örtüyə bükülmüş halda deyil, geyimdə dəfn olunduğu qənaətinə gəlmək olar.

E.ə. VII yüzilliyə aid edilən Nineva relyeflərində "Assuriyalıların midiyahıları güclə köçürməsi" səhnəsində qadınlar da təsvir edilib. Onların əynində uzunluğu topuğa qədər olan, düz biçimli köynək və onun üstündən geyinilən, parçadan tikilmiş oval şəkilli üst geyimi

¹ Ф.Д.Люшкевич. Одежда жителей центрального и юго-западного Ирана первой четверти XX в. Традиции и культуры народов Передней и Средней Азии, Ленинград, 1970, стр.280.

² Azərbaycanın Maddi Mədəniyyəti, III cild, В.П.Фоменко. Грунтовое погребение №63 в Мингечауре. "Elm" nəş., səh.68.

var¹. E.ə. IX yüzilliyə aid edilən "Balavat qapıları" relyef təsvirlərində (T I-23, ILL 1), "Midiyahıların məcburi köçürülməsi" (T I-23, ILL 2) təsvirində qadınların ayaqları yalın, başları açıqdır. Saçları arxaya darənaraq kürəyə tökülüb. Nineva relyeflərində "Assuriyalılar tərəfindən əsir alınmış əhalinin köçürülməsi" (T I-23, ILL 3, 4) təsvirindəki qadınların bə'zilərinin üst geyiminin bütün kənar xətləri boyunca saçaq tikilib və alt köynəyi nisbətən uzundur. Bu da, ola bilsin ki, həmin qadınların daha yüksək təbəqəyə aid olduqlarını göstərir². Burada rast gəldiyimiz iki tip köynəyin rekonstruksiyasını T I-24, 1 və 2-də göstərilirdi kimi çəkmək olar. Köynəyin üstündən geyinilən örpəyin açılışının rekonstruksiyasını isə T I-24, 3 və 4-də göstərilirdi kimi çəkmək olar.

Bu cür üst geyiminə e.ə. VIII yüzilə aid edilən Ziviyə qazıntılarında tapılmış tunc cam üzərindəki kişi təsvirlərinin əynində də rast gəlik³.

Ağsu rayonunun Qaraçubulaq kəndindən tapılmış antik dövrə-e.ə. IV yüzilə aid edilən gil qadın fiquru uzun, enli köynəkdə təsvir edilir⁴ (T I-22, ILL 1, 2).

Mingəçevir qazıntıları zamanı gənc qıza məxsus küp qəbirdən (e.ə. II-I yüzillik-b.e. I-II yüzilliyi) tapılmış şalvar parçası bu dövrdə qadınların da şalvar geydiyini göstərir⁵. Y.N.Paxomov qeyd edir ki, gənc qızın ayaq biləyində halqa var idi və bu halqaların arasında parça tikəsi qalmışdı. Bu onu göstərir ki, şalvar balaqda halqalarla sıxılmışdır.

Əməli cəhətdən şalvarın balağı halqalarla sıxılma, hərəkət zamanı formanı saxlamaq mümkün olmaz. Çaxçurun topuq hissəsindəki büzməsinin üstündən isə halqa salmaq olar, bununla da estetik effekt əldə etməklə yanaşı çaxçurun ayaq və balaq hissələrini bir-birinə birləşdirmiş tikişin üstü örtülər. Bildiyimiz kimi, geyimlərin tikiş kənarları boyunca bəzəkli köbə tikilməsinin bir səbəbi də tikiş xəttinin üstünü örtməkdən ibarət olmuşdur. Beləliklə, yuxarıda qeyd edilmiş gənc qızın əynindəkinin şalvar deyil, çaxçur olduğunu güman etmək olar. Elə bu da onun uzaq səfərə (o biri dünyaya) yola salındığını bildirən bir əlamətdir.

S.M.Qaziyev e.ə. I minilliyə aid edilən Mingəçevir qazıntılarında tapılmış skeletin paltarlı dəfn edildiyini qeyd edir. Müəllif əldə edilmiş parça qalıqına əsasən müəyyən edir ki, meyitə alt paltar geyindirildikdən sonra zin'ətlər taxılmış və üstədən digər paltar geyindirilmişdir⁶.

Beləliklə, yuxarıda gətirilən faktlar əsasında qədim dövr qadın geyimlərinin təsnifatını aşağıdakı kimi vermək olar:

İnsanların geyinməyə başladığı ilk dövrlərdən etibarən istifadə etdiyi dəri parçalarını bürünmə geyim tipinə aid edək.

E.ə. VIII-VI minilliklərdə təbii liflərdən hörülmüş ensiz zolaq sarğıdan spiralvari texnika ilə birləşdirilərək, sinəni və ayrı-ayrılıqda ayaqları örtən geyim vasitəsi kimi, istifadə olunmuşdur və bu sayaq geyim tərzii e.ə. VI-IV minilliklərə qədər davam etmişdir. Bu cür geyimi sarınma geyim tipi qəbul edək. Bu geyimin rekonstruksiyasını T I-16, 1-dəki kimi təqdim etmək olar.

E.ə. IV-III minilliklərdə artıq tək millə hörmə texnikası mə'lum idi və bu dövrün adamları hörmə materialını iynə vasitəsilə bir-birinə tikməyi bacarımışlar.

¹ И.М.Дьяконов. История Мидии с древнейших времен до конца IV века до нашей эры. М.-Л., 1956, стр.200.

² И.М.Дьяконов, göstərilən əsəri, səh.310-311.

³ Azərbaycanın Maddi Mədəniyyəti, VI cild, "Elm" nəş., 1965, səh.287.

⁴ Azərbaycan Sovet Ensiklopediyası, III cild, Bakı, 1979, səh.68.

⁵ Е.А.Пухомов. Мингечаурские кушинные погребения. Газета "Бак. раб.", 14.02.1937 г., №3-15139. Hətçinin bax: S.M.Qaziyev. Mingəçevirdə arxeoloji qazıntılar. Azərbaycanın Maddi Mədəniyyəti, "Elm" nəş., I cild, Bakı, 1949, səh.76.

⁶ S.M.Qaziyev, göstərilən əsəri, səh.76.

Qeyd etmək yerinə düşər ki, bu dövrdə (yeni çarlıq dövründə) Misirdə artıq “kalasiris” adlanan geyim növü dəbdə olmuşdur (T I-25, ILL 1).

Erkən Tunc dövründə artıq hörmə alətlərinə daha çox rast gəlinir və təsvirlərdə hörmə üsulu ilə əldə olunmuş geyimlərə (*geyimlə geyim tipi*) təsadüf olunur. Hörmə üsulu ilə hazırlanmış geyimlərin uzunluğu dizə qədər olur və əmək xətti qeyd olunurdu. Bu geyimin rekonstruksiyasını T I-17, 1-dəki kimi təqdim etmək olar.

E.ə. I minillikdə qadın geyimləri alt paltarından (onların varlığı barədə Mingəçevir qazıntılarından məlumat əldə olunsada, forması dəqiq bəlli deyil), əsasən uzunluğu dabana qədər olan sərbəst biçimli, geniş gövdəli, uzunqollu üst geyimindən və ayaqdan sinəyə qədər bütün bədəni örtən, spiralvari (burma-burma) konstruksiya ilə tikilmiş çaxçurdan ibarət imiş.

E.ə. IX-VII yüzilliyin çiyin geyimi üst-üstə geyinilmiş, eyni formalı, müxtəlif rəngli üç ədəd geyimdən ibarət imiş. Geyimlərin hər biri, hər bir qol altında sıra ilə tikilmiş 20 ədəd iri düymə ilə düymələnirmiş. Geyimlər-qol ağzında da sıralama tikilmiş nisbətən kiçik ölçülü düymələrlə düymələnirmiş.

E.ə. VII yüzillikdən e'tibarən qadınlar uzun, düz biçimli, qollarının uzunluğu dirsəyə qədər olan köynək geyir və onun üstündən boynu oyma, ellips formalı, yanları tikişli və ya tikişsiz örpək tipli geyim geyinirmişlər. Bə'zən örpəyin yan xətti boyunca saçaq tikilirdi. Digər formalı köynəklərin əmək xətti düz deyil, çəp olur, belinə kəmər bağlanır, üzərindən isə örpək tipli geyim geyinilmirdi. Bu geyimin rekonstruksiyasını T I-24, 2-dəki kimi təqdim etmək olar.

Azərbaycanın antik dövr geyimləri daha bəzəkli olub, müxtəlif rəngli və çeşidli parçalardan tikilmiş.

Çiyin geyiminin iki formada olduğu müəyyən edilmişdir:

1. Düz biçimli, qısa qollu olub, uzunluğu bir tərəfdə baldırın yarısına, o biri tərəfdə isə dizə qədər olan köynək. Bu geyimin rekonstruksiyasını T I-24, 2-dəki kimi təqdim etmək olar.

Bu geyimin əmək xətti bə'zən qırıq xətlərlə qeyd edilərək ətəyə paralel olan zolaq formasında naxış əmələ gətirir (T I-23, ILL 3-dəki 1-ci təsvir), bə'zən də heç bir işarə qoyulmurdu (T I-23, ILL 3-dəki 3, 4, 5-ci təsvirlər), bu geyimin belinə bir neçə sıra kəmər (və ya qurşaq) bağlanırdı (T I-23, ILL 1-4).

2. Geniş, düz biçimli, uzun qollu olub, uzunluğu dabana qədər olan köynək və ya don.

Bu geyimin ətəyi yerə paralel kəsilir, əmək xəttinə paralel olmaqla zolaqlı naxış-ətəklilik tikilirdi (T I-23, ILL 2-dəki 1 və 2-ci təsvirlər). Hər iki halda köynəyin yaxası boyun dairəsi boyunca dövrələmə kəsilirdi.

Bu geyimin üstündən örpək formalı geyim geyinilirdi.

Örpəklər bir neçə formada olurdu:

1. Eni bədən ölçüsünə uyğun götürülmüş materialdan biçilərək, qol əmələ gətirməklə yan xətti tikili olan;

2. Eni bədən ölçüsündən böyük götürülməklə yan xətti açıq saxlanılan.

Bu halda ya yan xətt sadəcə açıq saxlanır, ya da bütün yan xətt və əmək xətti boyunca saçaq tikilirdi (T I-25, 1).

Bel geyimləri. Arxeoloji qazıntılardan əldə olunmuş dolay materiallardan aydın oldu ki, Qədim dövrdə qadınların bel geyimi əsasən şalvar və çaxçurdan ibarət olmuşdur. Çaxçur spiralvari konstruksiya ilə tikilərək ayaqdan sinəyə qədər bədənin aşağı hissəsini bütünlüklə örtürdü.

Alt geyimləri. Tarixi mə'xələrdə ayrılıqda alt geyiminə rast gəlinməsə də, yuxarıda qeyd etdiyimiz köynəyin həm alt, həm də üst köynəyi əvəzinə geyinildiyi qənaətinə gəlirik. Bə'zi təsvirlərdə köynək tək geyinilərək üzərindən örpək geyinilməyib (T I-23, ILL 3). Bə'zi təs-

virlərdə örpəyin ətəyindəki oval hissənin altından azaçıq görünən köynəyi alt köynəyi kimi qəbul etmək olar (T I-23, ILL 1,2,4).

S.M.Qaziyev e.ə. I minilliyə aid edilən Mingəçevir qazıntılarından tapılmış skeletdən əldə edilmiş parça qalığına əsasən müəyyən edir ki, meyitə alt paltar geyindirildikdən sonra zin'ətlər taxılmış və üstündə üst paltar geyindirilmişdir¹. Lakin bu alt geyiminin forması barədə fikir söyləmək mümkün deyil.

İndi isə arxeoloji qazıntılar nəticəsində əldə olunmuş materiallar və təsviri sənət nümunələri əsasında digər geyim elementlərinin və bəzəklərinin necə yarandığını və inkişaf etdiyini aydınlaşdırmağa çalışaq.

Baş geyimləri. Qobustandakı qayaüstü qadın rəsmlərinin çoxunda baş, qollar və ayaq pəngələri təsvir edilməmişdir. Fikrimizcə, bu onunla əlaqədardır ki, bu cür təsvirlər həmin qadınların əynindəki geyimi göstərmək məqsədi daşıyıb və geyimlə örtülməyən hissələr, bu səbəbdən göstərilməyib.

Mingəçevirdən tapılmış gil fiqurun başında alçaq, silindrik formalı baş geyimi olduğu görünür (T I-19, ILL 1). Ola bilsin ki, gil fiqurun başındakı baş geyimi çox qədim dövrlərdən başlayaraq istifadə edilmiş.

Mingəçevir küp qəbirlərindən II-S (33) küp qəbirdə skeletin kəlləsində tuncdan qayrılmış bəzək şeyləri vardır. Bunları Azərbaycan qadınlarının baş bəzəyi ilə müqayisə edərək, çutqu-tülü qabağı adlandırmaq olar (çutqu əsasən, parçadan tikilir və onun üzərinə metaldan piləklər düzülürdü). Küp qəbirdən tapılmış 12 tunc təbəqə-piləklərin hazırlanma texnikasına görə, onların toxunma parçaya və ya dəriyə bəndlənmiş olduğunu zənn etmək olar.

Çutqu qabağı üçün olan 12 piləkdən başqa, həmin qəbirdən tuncdan hazırlanmış bir neçə ədəd dördkünc təbəqə də tapılmışdır ki, onlar da zəncirdən asılı halda olmuşlar². Hazırda olan çutqu qabaqlarında da alın hissəsinə sallanan bu cür asmalar vardır³.

Küp qəbirlərdən aşkar olunmuş bürünc bəzəklər içərisində skeletin alnında baş bəzəyinin bir hissəsi tapılmışdır. Bu ortası enli, kənarları isə ensiz olan nazik lentdən ibarətdir. Bu lentvari bəzək 10 hissəyə bölünmüşdür. Lentin üst tərəfi, kənarları və ortası həndəsi ornamentlərlə bəzədilib. Lentin uzunluğu 38 sm, eni ortada 3,2 sm, uclarda 1,8 sm, qalınlığı isə 0,5 mm-dir. Buna bənzər lentlər Dolanlar kəndində və Y.İ.Hummel tərəfindən Quşçular kəndində aparılan arxeoloji qazıntılar zamanı 11 və 31 sayılı daş qutu qəbirlərindən və D.M.Şərifov tərəfindən Çovdarda aparılan qazıntılar zamanı tapılmışdır.

Qədim dövr bəzəklərini araşdıran Ş.H.Sadıqzadə “dingə” adlandırdığı bu cür lentlərin Azərbaycan ərazisində qadın və kişi baş geyim elementi kimi geniş yayıldığını qeyd edir. O, həmçinin arxeoloji qazıntılardan əldə olunmuş xeyli sayda baş bəzəklərinə əsaslanaraq qeyd edir ki, saçlar bə'zən açıq saxlanır, başa dingə geyinilirdi, bə'zən də çox sayda hörüklərə bölünərək uclarına saç boruları taxılırmış. Qədim zamanlarda müxtəlif saç bəzəklərindən istifadə olunurmuş. Beləliklə, aydın olur ki, qədim dövr qadınları təkə geyimlərində müxtəlif cür düymə, yaxa sancağı, kəmər və qurşaqlarının gözəlliyinə deyil, həm də saç düzümünün, baş bəzəklərinin baxımlı, yaraşqlı və qəşəng olmasına çalışmışlar (T I-12).

Fomenko bu tip qəbirlərdən biri böyük, digəri kiçik olmaqla iki ədəd bağa çanağı tapıldığını da qeyd edir. O, bu tapıntının ilk dəfə olmadığını göstərərək, bunun nə məqsədlə edil-

¹ S.M.Qaziyev. *Mingəçevirdə arxeoloji qazıntılar. Azərbaycanın Maddi Mədəniyyəti*, “Elm” nəş., Bakı, 1949, səh.76.

² В.П.Фоменко. *Групповое погребение №63 в Мингегауре. Azərbaycanın Maddi Mədəniyyəti. III cild*, “Elm” nəş., səh.68.

³ *Azərbaycan milli geyimləri. Fotoalbom*, “İskusstvo” nəş., Moskva, 1972, tablo 1.24, 66.

diyinin indiyədək mütəxəssislərə qaranlıq qaldığını bildirir¹. Fikrimizcə bu çanaqdan həm qadınlar, həm də kişilər başlıq kimi istifadə edirmişlər. Başında bağa çanağı olan təsvirə Mərlikdən tapılmış gümüş qədəh üzərində çəkilmiş rəsmdəki təsvirin başında da rast gəlməmişik². Bu qəbirdən də çanaq kəllənin yanından tapılıb³. Burada belə bir xalq sözü yada düşür: "Axırda, çanaq mənim başımda çatladı". Fikrimizcə, qədim dövr insanları bağa çanağından mühafizə məqsədli baş geyimi kimi istifadə ediblər.

Ayaq geyimləri. Mingəçevir küp qəbirlərindən tapılmış ayaqqabı formalı gil qablara əsasən demək olar ki, Qədim dövr qadınları səliqəli tikilmiş müxtəlif formalı ayaqqabılar geyinmişlər. Qədim dövr təsvirlərində əsir düşmüş qadınlar ayaqyalın, digərləri uzun geyimdə təsvir edildiklərindən onların ayaq geyimlərinin dəqiq forma və materialı barədə mə'lumat vermək mümkün deyil.

1.3. Kişi geyimləri

Azərbaycanın təsviri sənət nümunələri arasında ilk geyim nümunələri kimi Qobustan qayaüstü rəsmləri xüsusi yer tutur. E.ə. VIII-VII minilliyə aid edilən təsvirlərə nəzər salaraq.

Qobustan qayaüstü təsvirlərinin tədqiqatçısı İ.M.Cəfərzadə e.ə. VIII-VII minilliyə aid edilən Böyükdaş dağının yuxarı səkisindəki 23 saylı daşın qərb tərəfində təsvir edilmiş 7, 8, 9 və 17-ci rəsmlərdəki və 29 saylı daşdakı çoxsaylı kişi təsvirlərinin əksəriyyətinin bel sarğısı geyindiyini iddia edir¹ (T I-26, ILL 1, 2, T I-27, ILL 1,2). Təsvirlərdə əllər sərbəst buraxıldığı halda kürəkdə silah olduğu görünür. Deməli, həmin silah kürəyə nə iləsə bağlanmışdır.

"Ana zağa"²dan 30 metr aralıda yerləşən 38 saylı daşda 3 kişi təsviri həkk edilib. 1 və 3 saylı rəsmlərdəki kişilərin də bel sarğısı geyindiyi iddia olunur (T I-29, ILL 3, 4). 3 saylı təsvir e.ə. VIII (T I-29, ILL 4), 1 və 2 saylı təsvirlər isə e.ə. VII minilliyə aid edilir².

Böyükdaş dağının yuxarı səkisindəki 39 saylı daş üzərindəki təsvirlərdə (1 saylı təsvirdən başqa) bel sarğısı olduğu güman edilir (T I-30, ILL 1,2, T I-31, ILL 1,2, T I-32, ILL 1). 7-ci (T I-30, ILL 1) və 11-ci (T I-31, ILL 2) təsvirlərdə beldəki çıxıntılardan başqa omba çanağı boyunca tərə bucağı aşağıya doğru yönəlmiş üçbucaq formalı bəzək, 11-ci təsvirdə həm də əlavə kəmərdə vardır. 7 və 8-ci təsvirlərdə uzun bir alet sağ çiyindən keçməklə sola salınıb (T I-30, ILL 1, 2). Bu daşdakı 7, 8, 9, 11-ci təsvirlər e.ə. VIII minilliyə aid edilir³.

Böyükdaş dağının yuxarı səkisindəki 23-cü daşdakı 7,8,9,17-ci rəsmləri müqayisə edək (T I-26, ILL 1,2, T I-27, ILL 1,2). Burada 7,9,17-ci təsvirlər öndən, 8-ci təsvir isə arxadan çəkilmiş təsvirlərə bənzəyir. 8-ci təsvirin belindəki çıxıntını bel sarğısı qəbul etsək, silahın beldə necə dayandığını təsəvvür etmək olmur.

Böyükdaş dağının yuxarı səkisindəki 39-cu daşdakı 7 (T I-30, ILL 1) və 11-ci (T I-31, ILL 2) təsvirlərdə beldən aşağıya doğru yönəlmiş köndələn xətlər çəkilib. 11-ci təsvirdə bundan əlavə ortası deşikli kəmərdə vardır. 23-cü daşdakı 17-ci (T I-27, ILL 2), 39-cu daşdakı 7, 8, 9-cu təsvirlərdə (T I-30, ILL 1,2, T I-31, ILL 1) "bel sarğısının" "lələk"ləri belə rəvan bağlanmayıb. 17-ci təsvirdə bir tərəfdə "lələk" var, hətta birincisi "haçalanıb", bir tərəfdə isə yoxdur⁴.

Böyükdaş dağının yuxarı səkisindəki 29 saylı daş üzərindəki e.ə. VIII minilliyə aid edilən təsvirlərdən bə'zilərinin belində çıxıntılar vardır (T I-29, ILL 1, 2), bə'zilərində isə yay çəpinə bir çiyindən o birinə keçirilib. 31 (T I-32, ILL 5,7) və 35 saylı rəsmlərdə təsvirlərin bellərindəki çıxıntılardan başqa, həm də qalın kəmərdə olduğu aydın görünür⁵.

Böyükdaş dağının yuxarı səkisindəki 24 saylı daşdakı e.ə. VII minilliyə aid edilən 26 saylı təsvirdə kişinin əlində daş balta, belində yuxarıda qeyd etdiyimiz kimi çıxıntılar vardır (T I-32, ILL 2). Sol çiyindən sağa doğru yay keçirilib. Ayağı pəncənin üst tərəfi düz olmaqla barmaqların ucu xeyli uzun və yuxarı qatlanmış kimi görünür⁶.

İ.M.Cəfərzadə Böyükdaş dağının yuxarı səkisindəki 105 saylı daşdakı e.ə. VII-VI minilliyə aid edilən 5-ci rəsmdəki kişinin sinə və qarın tərəfində görünən bəzəyin döymə naxış olduğunu fərz edir⁷ (T I-33, ILL 3).

Böyükdaş dağının yuxarı səkisindəki 126 saylı daşdakı e.ə. VI-V minilliyə aid edilən 6-cı rəsmə hər çiyində bir ədəd şaquli xətt var, 7-ci rəsmə çiyində nə isə apardığı görünür⁸.

¹ İ.M.Cəfərzadə, göstərilən əsəri, səh. 146.

² Yənə orada, səh. 149.

³ Yənə orada, səh. 158.

⁴ Yənə orada, səh. 146.

⁵ Yənə orada, səh. 147-151.

⁶ Yənə orada, səh. 147.

⁷ Yənə orada, səh. 175.

⁸ Yənə orada, səh. 176.

¹ Azərbaycan Maddi Mədəniyyəti. III cild, В.П.Фоменко. Грунтовоe погребение №63 в Мингечауре. "Елм" nəş., səh.68.

² S.Qaşqay. Manna dövləti. Azərənəşr, Bakı, 1993, səh.100.

³ Ş.H.Sadıqzadə. Qədim Azərbaycan bəzəkləri. "İşıq" nəş., Bakı, 1971, tablo 1.1.

Böyükdaş dağının yuxarı səkisindəki 35 sayılı daşda təsvir edilmiş, e.ə. VI-V minilliyə aid edilən 2-ci və 3-cü rəsmdəki adamların bellərində çıxıntılar var¹ (T I-35, ILL 2,3). 2-ci rəsmdəki adam çiyinə 2 ədəd yay asıb, 4-cü rəsmdə saç göstərilib. 33 sayılı daşda e.ə. VI-V minilliyə aid edilən 4,24,25,26,38,40 sayılı rəsmlərdəki adamların bellərində çıxıntılar var, saçlarını təpədə bir yerə yığaraq dəstə bağlayıblar (T I-35, ILL 5,7,8, T I-36, ILL 3).

Bu adamlar yay (1,4,30,40-cı rəsmlərdə) və daş balta ilə (1,40-cı rəsmlərdə) silahlanıblar. 9-cu rəsmdəki adamın başında bəzək var². Bu təsvirlərin bellərindəki çıxıntılar maraqlıdır. Yanlara geniş açılmış ayaqların arasında bel sarğısı adlandırılan çıxıntının arxa hissəsində qalan iki “lələyi” də görünür (T I-35, ILL 1, T I-36, ILL 3).

Göründüyü kimi Qobustan abidələrində e.ə. VIII-V minilliklərə qədər tam olaraq geyimli kişi təsvirlərinə, demək olar ki, rast gəlinmir. Lakin onların tam çırpıq olduqlarını da iddia etməyə əlimizdə heç bir əsas yoxdur. Belə ki, əgər bütün bu təsvirlərin belində dəşikli kəmərlər olduğunu fərz etsək (39-cu daşın 11-ci təsvirindəki kimi (T I-31, ILL 2), bu “lələk”lərin bel sarğısı deyil, silah kimi işlədilər və kəmərin dəşiklərinin bir tərəfindən taxılaraq, o biri tərəfdən çıxdığına görə bel sarğısına bənzədilən əşya olduğunu anlamaq olar. Əgər bel sarğısı “lələk”lərdən düzəldilsəydi, o bədənə perpendikulyar olmazdı. Belə olan halda kəmərin ilk geyim elementi kimi meydana gəlməsi aydın olur, bunun hesabına istənilən silah istənilən yerə daşınır və eyni zamanda əllər sərbəst qalır (son dövrə qədər də silahlar kəmərlə taxılır). Bu “bel sarğısının” “lələk”ləri bel xətti boyunca dövrələmə, aşağıya doğru yönəlməmiş, fəqərə sütununa sağ və soldan perpendikulyar olmaqla ancaq arxada sıra ilə təsvir edilmişlər. Beləliklə, bu dövrə aid edilən 29-cu daşın 4, 14 və 17-ci, 39-cu daşın 8-ci (T I-28, ILL 1,2, T I-30, ILL 2), 24-cü daşın 26-cı, 29-cu daşın 31 (T I-31, ILL 2) və 35-ci (T I-36, ILL 5,7) təsvirlərinin əlindəki alətin daş balta deyil, həmin dövr insanlarının kəmərlərinə taxdıqları silah olduğu aydın olur. Əgər balta olsa idi, baltanın sapı qol uzunluğunu daha uzun göstərməli idi və bu halda qolların birinin uzunluğu o birindən fərqlənməli idi. Qeyd edək ki, mənbələrdə e.ə. IX-II minilliklərdə Cənubi Qafqaz ərazisində yaşamış insanların sümük silahlardan, əsasən də heyvan buynuzundan düzəldilmiş silahlardan istifadə etdiyi təsdiq olunur³.

Böyükdaş dağının yuxarı səkisindəki 29 sayılı daşdakı 4 və 14-cü təsvirlərin əynində dəri bürüncək olduğu diz altında bağlanan bağdan bilinir. Hər iki təsvirin əynində çıxıntılar var⁴ (T I-28, ILL 1,2).

Həmin dövr təsvirlərinin çiyin hissəsinə fikir versək, əllər boş və sərbəst olduğu halda belə, kürəkdə yay və daha bir neçə yay uzunluqda alətin olduğunu müşahidə edirik. Güman edirik ki, 42-ci daşdakı 15 və 17-ci rəsmlərin (T I-38, ILL 1) sinəsində olan çarpaz xətti “döymə naxış” deyil, “silah tutan” hesab etsək, daha düzgün olar (qeyd edək ki, son dövrlərə qədər belə çarpaz-keçmə “silah tutan” istifadə edilirdi). Belə bir kəmərdən müxtəlif alətlər də asıla bilərdi.

29-cu daşdakı 31 və 35-ci təsvirlərdə belə bağlanmış kəmərlər açıq-aşkar görünür⁵. 39-cu daşdakı 7 və 11-ci təsvirlərdə dəri zolaqlarının ombadan qarşı-qarşıya çarpaz gələrkən ayaqlar arasında keçməsi göstərilir⁶. Bu dövr təsvirlərində ayaqlar arasında ikiqat üçbucaq xəttin çəkilməsi onu göstərir ki, qədim insanlar etik normalara əməl etmək məqsədilə həmin çarpaz kəmərlər vasitəsilə bəldə bağlanan geyim geyinmişlər.

Qobustan rəsmlərində tələ təsvirlərinə tez-tez rast gəlinir. Təsvirlərdə mütəxəssislər tərəfindən “bel sarğısı” adlandırılmış “lələk”lər eyni ilə həmin tələlərin buynuzlarına bənzəyir. Belə bağlanan dəri kəmərlərə taxılmış bu “lələk”lərin sayı hər tərəfdə ən çoxu dörd ədəddir. Bir çox təsvirlərdə bu “lələk”lər adamların əlindədir (bə’zində bir, bə’zində isə hər iki əldə). Fikrimizcə, bu çıxıntılar “bel sarğısı”nın deyil, tələ buynuzundan düzəldilmiş silahlara təsvirləridir.

Göründüyü kimi, e.ə. VIII-V minilliklərdə kişilər dəridən həm etik normalara əməl etmək, həm təbiətin fiziki təsirlərindən qorunmaq, həm də alət və silahlarını daşımaq məqsədilə istifadə ediblər.

Geyim materiallarının araşdırılmasından aydın oldu ki, e.ə.VII-VI minilliklərdə, artıq hövrülmüş zolaqlardan hazırlanmış paltar geyinildiyini və 42-ci daşdakı VII-VI minilliklərə aid edilmiş 15 və 17 sayılı rəsmlərdəki adamların bu cür geyim geyindiklərini qəbul etmək olar. Bu geyimin rekonstruksiyasını T I-38, 1-dəki kimi çəkmək olar. O halda yuxarıda qeyd olunan təsvirlərdə göstərilmiş adamların əynində də zolaqlardan düzəldilmiş geyim və onun üstündən bağlanmış dəri “silah tutan”, kəmərlər və ayaq sarğısı olduğunu qəbul etmək mümkündür.

Qədim Midiya tarixini araşdıran İ.M.Dyakonov qeyd edir ki, Midiya öz ərazisinin əsas hissəsi ilə Araz çayının cənubunda, sonralar Azərbaycan adlandırılmış ərazidə yerləşir, vaxtaşırı Şimali Azərbaycana doğru da uzanırdı¹. Ona görə də bu dövr Azərbaycan geyimlərinin öyrənilməsi üçün Midiya dövrü geyimləri, müəyyən mə’nada, dəyərli müqayisəli faktik material verir.

E.ə. III minilliyin ikinci yarısına aid edilən Anubanini qaya relyefi üzərindəki Lulubeylər çarının təsviri və Naram-Suena stelasındakı lulubeylərin təsvirləri onların geyimləri barədə müəyyən təsəvvür yaradır. Onlar ya yüngül düz biçimli uzun köynəkdə, ya da bir çiyinə dəri parçası salmış halda təsvir edirlər. Bu geyim e.ə. I minillikdə də mənəhəllərin, qərbi midiyalıların və Herodota görə, kaspilərin xarakterik geyimi olub. Herodot yazırdı ki, “Kaspilər qoyun dərisindən paltar geyinmişdilər...” Bu onu göstərirdi ki, e.ə. III-I minilliklər arasında gələcək Midiya əhalisinin adətləri və etnoantropoloji tərkibi çox az dəyişmişdi² (T I-57, ILL 4).

Yunan alimləri bu geyimin ancaq kaspilərə məxsus olduğunu qəbul edir, Midiya geyimlərini isə başqa cür təsvir edirlər. Onların fikrincə, bu uzunqollu geniş köynəkdən (sarapis), enli qırqıncılı şalvardan ibarətdir. Bu şalvar uzun otaqlı paltarın altında ayaqların arasından keçməklə yuxarı qatlanıb. Bundan başqa geyim dəstinə yun parçadan tikilmiş müxtəlif rəngli, güllü, naxış tikməli xalatlara da aid edirlər³. İ.M.Dyakonov hesab edir ki, bu geyim e.ə. VII yüzillikdə bütün Midiyada yayılmış, e.ə. VI yüzillikdə isə farslar tərəfindən də qəbul edilmişdir. O, həmçinin, qeyd edir ki, skif geyimlərinə bənzəyən bu geyimlərin arizant atlılarının geyimi olub, e.ə. I minilliyin ortalarında Qərbi və Mərkəzi Midiya əhalisi arasında istifadədən çıxıb. Lakin o, ölkənin Qərbində erkən dövrlərdə istifadə edilirdi⁴.

Dur-Şarrukinadakı Assuriya relyeflərində Midiyanın Kişessa qalasının üzərində də eyni geyimdə şəxsin bayraq qaldırması təsvir edilmişdir⁵ (T I-56, ILL 3).

Şimali Azərbaycan əhalisinin geyimləri barədə Tunc dövrünün sonu, Dəmir dövrünün əvvəllərinə aid edilən Xocalı-Gədəbəy mədəniyyətinə aid, üzərində insan təsvirləri olan tunc kəmərlər də müəyyən təsəvvür yaradır⁶ (T I-10, ILL 1, 2).

¹ İ.M.Сәфərzadə, göstərilən əsəri, səh. 157.

² Yənə orada, səh.155.

³ К.Х.Кушнарёва. Южный Кавказ в IX-II тыс. до н. э., Санкт-Петербург, 1993, стр. 15, 28, 39.

⁴ İ.M.Сәфərzadə, göstərilən əsəri, səh. 147-151.

⁵ Yənə orada, səh.147-151.

⁶ Yənə orada, səh.158-159.

¹ И.М.Дьяконов. История Мидии с древнейших времен до конца IV века до нашей эры. М.-Л., 1956, стр.3.

² Yənə orada, səh.103.

³ Yənə orada, səh. 364-365.

⁴ Yənə orada, səh.146, şəkil 26.

⁵ Yənə orada, səh.269, tablo 1.4, 1.

⁶ Azərbaycanın Maddi Mədəniyyəti. IV cild, “Elm” nəş., 1962, səh.68-108.

Müəllif qeyd edir ki, kəmərlərin üzərində insan təsvirləri də çəkilmişdir (T I-48, ILL 1,2, T I-49, ILL 1,2). İnsanın bədəni qövşəkilli paralel xətlərlə örtülmüşdür. Ayaqlarında ucları yuxarıya qatlanmış ayaqqabılar vardır. Belə ayaqqabılar Qafqazda, o cümlədən Azərbaycanda lap qədim dövrlərdən geyinilirdi (T I-48, ILL 1). Həmin təsvirlər üzərindəki xətlərə görə geyimin konstruksiyasını aydınlaşdırmağa çalışaq. Birinci rəsmdəki kişi qılıncoynatma pozasında təsvir edilib. Onun əynində eninə zolaqlı toxunma materialdan tikilmiş şalvar, naxışlı toxunmuş uzunboğaz corab, ucu yuxarı qatlanmış yüngül ayaqqabı var. Şalvarın qısa balağı dizə qədər, corabın içərisinə salınıb, üstündən, diz altında qaytanla bağlanıb. Bəldə geyimin naxışları nisbətən sayı olmaqla sinə hissədə yenə də şalvarın naxışları təkrar olunur. Qol hissədə əlavə qol hörülməmiş, sinə ölçüsü ilə eyni ölçüdə çiyinə qədər hörülərək, qol yeri sadə köbə əmələ gətirməklə dövrələnmişdir. Paltarın boğaz hissəsi, əlavə olaraq, çənə altına qədər eyni naxışla dövrələmə hörülmüşdür. Qılıncoynadan kişinin üzündə müasir qılıncoynadan maskalara bənzər maska var. Bu geyimin rekonstruksiyasını T I-48, 1-dəki kimi çəkmək olar. İkinci rəsmdə təsvir olunan kişinin əynində qədim dövr Qobustan təsvirlərində rast gəldiyimiz kimi hörmə zolaqlardan düzəldilmiş geyim var. Sağ ayağın topuğundan başlayaraq sarıma üsulu ilə ayağa dolanan zolaq yuxarıya doğru davam edib, sinə altında bitmişdir.

Sol ayağa sarınmış zolaq yuxarıya doğru qalxaraq bəldən yenidən aşağı enib, paçaya doğru sarınıb. Qol hissədə hər dirsəkdən sarınmağa başlayan zolaq çiyinə çatandan sonra sinəyə doğru yönəlmişdir. Boğaz hissədə ayrıca sarınaraq birləşdirilən zolaqların ucları sinədən aşağı yönəlib və bel sarısının altına salınmışdır. Bu geyimin rekonstruksiyasını T I-48, 2-dəki kimi çəkmək olar. Bu təsvir eynilə Qobustandakı Böyükdaş dağının alt səkisindəki 2 sayılı daşın 1 sayılı rəsminə bənzərdir və üst səkisindəki 15 və 17 sayılı rəsminə bənzərdir (T I-38, ILL 1). Bu bənzərlik bir daha sübut edir ki, hörülmüş zolaqların bədənə sarınması yolu ilə birləşdirilərək geyim əldə olunması insanlara hələ Neolit dövründən məlum idi və onlar Son Tunc və İlk Dəmir dövründə də bu texniki üsuldən istifadə edərək geyim əldə edirmişlər. Tunc kəmərlər üzərindəki digər insan rəsmlərində də bu cür geyimlər təsvir edildiyini görürük (T I-49, 1, 2).

Qobustan qaya təsvirləri arasında da araşdırdığımız dövrə aid məlumat əldə etmək olur. Qobustanda Yazılı təpədəki 1 sayılı daş üzərindəki e.ə. II minilliyə aid edilən 17-ci rəsmdə kişi təsvir edilib. Onun əynində uzunluğu dizə qədər olan geyim vardır. Dizdən aşağı ayaqlar düz xətlə birləşdirilmişdir, ola bilər ki, bununla bəldə yığılıb bəndlənmiş paltarın ətək xəttini ifadə ediblər¹ (T I-36, ILL 4).

Qobustanda Böyükdaş dağının üst səkisindəki e.ə. II minilliyin ortalarına aid edilən 32 sayılı daş üzərində kahin (və ya biçinçi) təsvir edilib (T I-36, ILL 1). O, ayaqları aralı olmaqla ayaq üstə dayanaraq əlində ora q tutub. Əynində bəldə yığılıb, uzunluğu dizə qədər olan paltar var. Güman etmək olar ki, təsvir bol məhsul naminə qurbanvermə mərasimini ifadə edir².

Qobustanda Böyükdaş dağının üst səkisindəki 14 sayılı daş üzərində, geyiminə görə e.ə. I minilliyə aid edilən 11, 20 və 23 sayılı rəsmlərdə günəşə dua edən kahinlər təsvir edilib (T I-37, ILL 3, 4, 5). Əynlərində bəldə kəmərlə bağlanmış, uzunluğu dabana qədər olan geyim var. Başlarındakı baş geyimi, çox güman ki, lələklərdən düzəldilib³.

Qobustandakı Böyükdaş dağının Üst səkisindəki 193 sayılı daşda e.ə. I minilliyə aid edilən 3 və 7-ci rəsmdəki adamlar uzun paltarda təsvir ediliblər⁴ (T I-36, ILL 1,7).

Təsvirlərdən və araşdırılan dövrdə geyim materialları hazırlanmasına aid əldə etdiyimiz nəticələrdən belə qənaətə gəlmək olar ki, Son Tunc və İlk Dəmir dövründə bu dövr üçün müasir hesab olunan, enli toxunma materialdan tikilmiş uzun, enli geyimlə yanaşı, hələ də qədim dövrlərdəki kimi, ensiz hörmə zolaqlardan bədənə sarınıb birləşdirmə vasitəsilə əldə olunmuş geyimlər istifadə olunurdu.

E.ə. II və I minilliklərdə kişi geyimləri qadın geyimlərindən o qədər də fərqlənməmişdir. Artıq hörmə materiallar istehsalı müəyyən səviyyəyə çatmışdır və bu material vasitəsilə geyim hazırlamaq üçün gerek olan alətlər də təkmilləşmişdir. Bu dövr kişi geyimi uzunluğu dizə və ya dabana qədər olub, düz biçimli, qolunun uzunluğu dirsəyə qədər və bəzən daha uzun olur, üstündən belinə kəmərlə və ya qurşaq bağlanırdı. Bu geyimin forması T I-57, 1-də göstərilirdi kimidir. Bu geyimin üstündən bir çiyinə ya künc dəri salınıb və ya dəri çiyində sancaqla bərkidilirdi. Bu dəri parçası bəzən bəldə kəmərlə bağlanırdı.

Təpə-Siyalkandan tapılmış silindrik möhür üzərindəki təsvirdə e.ə. I minilliyə aid edilən midiyalı atlılar-arizantlar təsvir ediliblər. Onların əynində ancaq uzunluğu dizə qədər olan ornamentli şalvar var¹ (T I-62, ILL 1).

Midiyalı kahinin əynində² uzunqollu, bədənə kip oturmmuş, uzunluğu dizə qədər olan geyim, kip balaqlı şalvar var. Belinə, geyimin üstündən iki sıra dəri kəmərlə bağlanıb. Kəmərdən qılnc asılıb (T I-66, ILL 2).

E.ə. IX-VIII yüzilliyə aid edilən Ziviyə qazıntılarında tapılmış, fil sümüyündən düzəldilmiş fiqurda əllərini öndə çarpazlamış, ayaq üstə dik dayanmış kişi təsvir edilib³ (T I-59, ILL 1). O, uzun saçlı, uzun saqqallıdır. Başına alınlıq taxıb. Əynində uzun, damalı-naxışlı, düz biçimli geyim var, ətəkdə 4-5 sm enində saçaq tikilib. Geyimin qolunun uzunluğu dirsəyə qədərdir, altından başqa paltarın uzun qolu görünür. Boynu dövrələmə kəsilib. Bu geyimin üstündən sağ çiyindən salınaraq sol qol altından keçməklə öndə çarpazlanmış, kənarı köbəli – saçaqlı əlavə örpək salınıb. Ayağında qalın, müstəvi altıqlı ayaqqabı var. Bu geyimin rekonstruksiyasını T I-59, 1-dəki kimi çəkmək olar. Geyimin üstündən salınan saçaq-örtük T I-59, 2-də göstərilirdi kimi olur.

E.ə. VIII yüzilliyə aid edilən Dur-Şarrukinadakı Assuriya relyeflərində manna və midiyalılar təsvir olunub. Onların əynində uzunluğu dizə qədər olan üst köynəyi var, belinə naxışlı kəmərlə bağlanıb. Üst köynəyinin boynu dövrələmə olub, qolu qısaqdır. Bədənə kip yapıdığından hörmə olduğu güman edilir. Üst çiyin geyimi kimi heyvan dərisindən olan bürüncəkdən istifadə edilib. Bürüncək çiyinlərdən tikilərək qol oyuğu əmələ gətirilib və ancaq bədənin kürək hissəsini örtür, yaxa hissə isə açıq qalırdı⁴ (T I-55, ILL 1, 2, T I-56, ILL 1, 3, T I-57, ILL 2). İ.M.Dyakonov bu geyimləri babil tip geyimlər adlandırır⁵. O, qeyd edir ki, sol çiyində bərkidilən bu dəri varlılarda vəsaq dərisi, kasıblarda isə qoyun dərisi olurdu. O, həmçinin qeyd edir ki, bir çiyinə qoyun dərisi salmaq adəti Azərbaycanın dağ çobanları arasında indi də saxlanılır.

E.ə. VIII yüzilliyə aid Assuriya relyeflərində midiyalı və ya mannalılar təsvir edilib⁶. Ortadakı şəxsin əynində şalvar olduğu görünür. Şalvar baldırda kip olmaqla balaqları uzunboğaz çəkmənin üstünə düşüb (T I-56, ILL 1 (1.1)).

E.ə. VIII yüzilliyə aid edilən Ziviyə qazıntılarında tapılmış bürünc kasa üzərində manna və gilzanlıqların təsviri verilib. Onların əynində kənarları saçaqla bəzədilmiş ellipsvari örtük

¹ İ.M.Cəfərzadə, göstərilən əsəri, səh. 24.

² Yenə orada, səh. 43.

³ Yenə orada, səh. 35.

⁴ Yenə orada, səh. 271.

¹ И.М.Дьяконов, *История Мидии с древнейших времен до конца IV века до нашей эры*. М.-Л., 1956, стр.146.

² E.Porada, *Ancient Iran*, London, 1965.

³ Yenə orada.

⁴ Yenə orada.

⁵ И.М.Дьяконов, *гöstərilən əsəri*, səh.144.

⁶ Yenə orada, səh.363.

var. Bu material ortasından oyma kəsilərək boyuna keçirilib, qısa tərəfi önə, uzun tərəfi isə arxaya salınıb¹ (T I-47, ILL 1). Nineva relyeflərində midiyalıların güclə köçürülməsi səhnəsində onların e.ə. VIII yüzilə aid edilən geyim formalarının e.ə. VII yüzillikdə də eynilə saxlanıldığını görmək olar².

E.ə. VII-VI yüzilliyə aid edilən elam möhürü üzərindəki atlı – arizant təsvirində çaparrın əyində ancaq üst bel geyimi-spiralvari şalvar var³ (T I-61, ILL 1), üst çiyin geyimi isə yoxdur. Bu şalvar ensiz və uzunluğu təxminən 3 m olan 2 ədəd toxunma materialdan spiralvari tikilib. Güman etmək olar ki, bu material əl ilə toxunub və milin uzunluğu kiçik olub. Bu əvvəllər geyinilmiş spiralvari, sarınma geyim tipinin bir hissəsidir. Sonradan bu cür konstruksiyadan qadın səfər geyimi olan çaxçurun tikilişində istifadə olunub. Bu şalvarın rekonstruksiyasını T I-61, 1-dəki kimi çəkmək olar.

E.ə. VI yüzilə aid edilən Qızqapan türbəsində qaya relyefi üzərindəki təsvirə nəzər salaq (T I-58, ILL 1,2) Türbənin yanlarında üz-üzə dayanmış iki şəxs təsvir edilib. Sol tərəfdəki şəxsin geyimi onun maq olduğunu göstərir. Onun əyində şalvar, şalvarın üstünə salınmış uzunqollu geyim var. Çiyinə dekorativ qollu, uzun ətkli geyim salınıb. Baş geyimi alın, baş, boyun-boğaz və ağız hissəni örtür. Ayağındakı ayaq geyimi qayıq vasitəsi ilə pəncəyə bağlanıb. Mütəxəssislər Qızqapan türbəsinin qaya relyefi üzərindəki sağdakı təsvirin Kiaksara aid olduğunu iddia edirlər. Onun əyində şalvar, şalvarın üstünə salınmış uzunqollu geyim, belində kəmərlər var. Baş geyimi alın hissədə dik olmaqla baş, boyun, boğaz və ağız hissəni də örtür. Ayağındakı ayaq geyimi qaytanla pəncə və ayağa bağlanıb⁴.

E.ə. VI-V yüzilliyə aid edilən Bisütun relyeflərindəki midiyalı arabaçının əyində sadə, qısa qollu geyim təsvir edilib⁵ (T I-56, ILL 2).

T I-52, ILL 1 və 2-də Persepol (Təxti-Cəmşid) qabartmalarından götürülmüş midiyalı zadəgan təsvirləri verilmişdir. Zadəganın geyiminin ətk hissəsi, ön hissədə ensiz, arxa hissədə enli olmaqla iki ədəd düzbucaqlı parçanın üfq istiqamətdə qırçınlanması vasitəsilə əldə edilib. Ön hissənin yanlara birləşən hissəsinə şaquli qırçınlanmış əlavə parça zolağı tikilib. Bu həm tikilişin üstünü örtür, həm də bəzək elementini əvəz edir. T I-54, ILL 1 və 2-də, hazi rda Ermitajda saxlanılan silindrik möhür üzərindəki Əhəməni çarının geyiminin bədən və arxa hissəsi bu geyimlə eynidir. Ön hissə isə ondan fərqli olaraq üfq istiqamətdə deyil, şaquli istiqamətdə qırçınlanıb. Ətəyin arxa hissəsi ön hissəyə üzərində iri düymələr olan enli köbə vasitəsilə birləşdirilib⁶ (T I-54, 1). Bədən hissədə qol altında səliqə ilə qırçınlanmış, uzun, enli olub, ortadan boyun yeri oyularaq başa keçirilmiş iki dairəvi parçadan ibarətdir. Boyun hissədə naxışlı köbə tikilib⁷.

T I-51, ILL 3-də göstərilən maq, Persepol relyeflərində təsvir edilmiş kahin⁸ (T I-51, ILL 5) və həmin relyeflərdə təsvir edilmiş qvardiyaçılar da (T I-51, ILL 4) eyni geyimdədirlər.

E.ə. VI yüzilliyə aid edilən silindrik möhür üzərindəki təsvirdə midiyalıların skiflərin döyüş səhnəsi təsvir edilib. Midiyalıları zolaqlı bel sarğısında və metal çövsəndə (bədənlikdə) təqdim edilir⁹ (T I-53, ILL 2). Bu midiyalı döyüşçülərin bel geyimi eynilə Əhəməni çarının

¹ И.М.Дьяконов. История Мидии с древнейших времен до конца IV века до нашей эры. М.-Л., 1956, стр. 144.

² Yenə orada, səh. 364.

³ Yenə orada, səh. 200.

⁴ Yenə orada, səh. 151.

⁵ Yenə orada, səh. 153.

⁶ В.Г.Луконин. Искусство древнего Ирана. Москва, "Искусство", стр.86.

⁷ И.М.Дьяконов, göstərilən əsəri, səh.331.

⁸ В.Г.Луконин, göstərilən əsəri, səh.69.

⁹ И.М.Дьяконов, göstərilən əsəri, səh.289.

rının T I-53, ILL 1-də verilən bel geyiminə bənzəyir. Lakin, İ.M.Dyakonov hesab edirdi ki, midiyalıları bel sarğısı geyinmirdilər.

E.ə. V yüzilliyə aid edilən əkinçinin əyində ancaq bel sarğısı təsvir olunub ki, müqayisədə müxtəlif təbəqələrə məxsus adamların geyimlərindəki müxtəliflik nəzərə çarpır.

Digər geyim formasına e.ə. V-III yüzilliyə aid edilən Mingəçevir qazıntılarından tapılmış üzükler üzərindəki təsvirlərdə də rast gəlinir¹ (T I-46, ILL 2). Möhürlərdən birində təsvir edilmiş adam uzunluğu təxminən dizdən aşağı olan geyim geyinib. Geyimin ətk hissəsi çox genişdir və bəldə kəmərlə yığılıb. Paltarın qolu adamın qolundan xeyli uzun olmaqla əlin üstünü örtüb aşağı sallanır. Bu "plaş" əvvəlki dövrlərdən tanıdığımız "cübbə" ilə eyni formadadır. Onun rekonstruksiyasını T I-46, 1-dəki kimi çəkmək olar.

İkinci möhürdə təsvir edilmiş adamın əyində qısa, geniş plaş (ad şərtidir və Dyakonova məxsusdur) var (T I-54, ILL 1). Üçüncü möhürdə təsvir edilmiş adamın əyində uzunluğu dabana qədər olub, bəldə kəmərlə yığılmış sərbəst biçimli gen paltar var (T I-46, ILL 1). Dördüncü möhürdə təsvir edilmiş adamın əyində ikinci möhürdəki kimi qısa bürmə var (T I-54, ILL 2). İkinci və üçüncü təsvirlərin hər ikisində təsvir edilmiş bürmə papaqlı kimi görünür. Hər iki təsvirdə qol tikilməyib və o, sərbəst olaraq, çiyinə salınıb (Çünki qolun hərəkətinə müvafiq plaş da öz formasını dəyişmiş kimi görünür. Əlavə qol tikilmiş paltarlarda qolun hərəkəti geyimin formasını dəyişmir). Bu bürmənin rekonstruksiyasını T I-54, 1-dəki kimi çəkmək olar.

E.ə. V-IV yüzilliklərə aid edilən T I-44, ILL 1-də təsvir edilən Əhəməni çarı və ya midiyalı döyüşçü geyimi iki ədəd düzbucaqlı toxunma parçadan ibarətdir.

Qırçınları üfq istiqamətdə yığılmış ətk hissədə düzbucaqlının yan tərəfləri üst tərəfi ilə birlikdə büzülərək bel dairəsi xəttini əmələ gətirib və bəldə kəmərlə yığılıb. Bədən hissəni düzəltmək üçün üfq qırçınlanmış düzbucaqlının en orta xətti arxada bel xəttində ətəyin içinə qoyulmaq şərti ilə uc hissələr çiyindən önə gətirilərək bəldə ətəyin içinə qoyulub və ucları dizə qədər sallanır. Bu geyimin rekonstruksiyasını T I-44, 1-dəki kimi çəkmək olar.

Cənubi Azərbaycanda, Urmiya gölünün cənubunda, Səlduz rayonunda yerləşən Həsənlu sakinlərinin geyimi bizə yerli sənətkarlar tərəfindən hazırlanmış qablarda, silindrişəkilli möhürlərdə, bəzək şeylərinə təsvir edilmiş rəsmlərdən tanışdır. Görünür, məşğuliyyət növdəndə və sosial vəziyyətdən asılı olaraq adamların geyimi də müxtəlif olurdu. Adətən zəhmət adamları ətəyi topuğa çatan qısaqol paltar geyirdilər-paltarın ətəyi və qolları açıq olurdu. Paltarın üstündən bellərinə enli kəmərlər bağlayırdılar. Həsənlu sakinlərinin tapılmış sümük parçalarından birinin üzərində təsvir edilmiş yürüş səhnəsindəki fiqurların geyimi və duruşu Ziviyədən tapılmış sümük dairəcik üzərində təsvir edilmiş o cür fiqurların geyimi və duruşuna çox oxşayır².

Mərlik sakinlərinin geyimi haqqında gümüş qədəh üzərində çəkilmiş rəsmlərə görə fikir yürütmək olar. Onlar ətəyi dizə qədər olan qısaqol xırqə³ geyir, üstündən enli kəmərlər bağlayırdılar. Qəbirdən tapılmış, paltarın ön hissəsinə tikilmiş bir cərgə qızıl düyməyə əsasən belə bir nəticə çıxarmaq olar ki, Mərlik sakinləri uzun ətkli paltar da geyinmişlər⁴.

¹ С.М.Казиев. Археологические раскопки в Мингечауре. Сб. "Материальная Культура. Азербайджана", I том, Баку, 1949, стр.28.

² S.Qaşqay. Manna dövləti. Azərənşir, Bakı, 1993, səh.100.

³ Qeyd edək ki, "xırqə"-ərəb sözü olub, bir mə'nası bez və ya qumas parçası, ikinci mə'nası dərvişlərin geydikləri üst paltar, digər mə'nası isə cübbənin altından və geşə köynəyinin üstündən geyilən pambıqlı paltarlar (Ərəb və fars sözləri lüğəti, Az. EA Nəşriyyatı. B., 1966, səh.697).

⁴ S.Qaşqay, göstərilən əsəri, səh.100.

Qobustandakı Böyükdaş dağının yuxarı səkisindəki 9 saylı daşda eramızdan əvvələ aid edilən 1-ci rəsmdə təsvir edilmiş adam uzunluğu dizə qədər olan, bədənə kip yapışmış və bəldə kəmərlə yığılmış paltar geyinib¹.

Yuxarıda deyilənlərdən aydın olur ki, Azərbaycan ərazisində e.ə. I minillikdə geyimlərin forması eramızın əvvəllərinə qədər o qədər də dəyişikliyə uğramamışdır. Bu dövr geyim materiallarının hazırlanmasının araşdırılmasından aydın olur ki, geyim materiallarının istehsalı üçün işlədilmiş alətlər əvvəlki dövrlərə nisbətən daha da təkmilləşmiş, təbii ki, buna müvafiq olaraq, əl ilə və toxuma dəzgahı vasitəsilə toxunan materialların keyfiyyəti və çeşidi də inkişaf etmişdir. Artıq e.ə. III minillikdəki kimi əl ilə hörülərək ensiz zolaqdan ibarət olub əyinə kip yapışaraq, tamamilə bədənin formasını alan geyim, e.ə. VIII yüzillikdə eyni formalı, lakin sərbəst biçimli, e.ə. VI-V yüzillikdə isə xeyli enli materialdan tikilir və hətta qırçınlanaraq kəmərlə bəldə yığılırdı. Bu dövrün xarakterik kişi geyimi öz formasına görə uyğun dövr qadın geyimlərinin formasından çox da fərqlənmirdi.

Baş geyimləri. Təsvirlərə əsasən ilk kişi baş geyimlərinə Qobustan qayaüstü rəsmlərində rast gəlirik. Böyükdaş dağının üst səkisində e.ə. VIII-VII minilliklərə aid edilən, "Ana zağa"dan 30 metr aralıda yerləşən 38 saylı daşdakı üçüncü təsvirin başında, İ.M. Cəfərzadənin fikrincə, lələklərdən düzəldilmiş "başlıq" var².

Sonrakı təsvirlərin çoxunda e.ə. VIII minillikdən başlamış, e.ə. IV minilliyədək saçların dəstəyə yığılıb təpədə bağlanması güman edilir. Məsələn, Böyükdaş dağının yuxarı səkisindəki 29³, 33⁴, 126⁵, 128⁶, 81⁷, 67⁸, 86⁹, 34¹⁰ saylı daşlar üzərindəki təsvirlərdə saçlar təpədə dəstəyə yığılıb bağlanıb (T I-71, 3, 4, 7-11, 14, 17-19). Böyükdaş dağı, üst səki, 38 saylı daş üzərindəki e.ə. VIII-VII minilliklərə aid edilən 3-cü təsvirin başında¹¹ T I-71, ILL 1, 19-dəki təsvirlərin başında baş geyimi olduğu görünür. Böyükdaş dağı, üst səki 29 saylı daş üzərindəki, e.ə. VII minilliyə aid edilən 35-ci rəsmi başında¹² qanadlarını yanlara açmış quşa bənzəyən element təsvir edilib (T I-71, ILL 6). Həmin dağın 33 saylı daşındakı e.ə. VI-V minilliyə aid edilən 9-cu rəsmi başında¹³ da buna bənzəyən element var, amma bəzək kimi deyil, başa geyinilmiş şəkildə təsvir edilib (T I-71, ILL 5).

Yazılı təpədə, 14 saylı daş üzərindəki e.ə. I minilliyin ortalarına aid edilən 11 saylı təsvirin¹⁴ və Böyükdaş dağı, üst səki 90 saylı daş üzərindəki, eramızdan əvvələ aid edilən 3 saylı daş üzərindəki təsvirlərin¹⁵ başında da başa geyinilərək qanadları yanlara açılan baş geyimi olduğu görünür (T I-71, ILL 15 və 16).

E.ə. III minilliyə aid edilən Annubaninin qaya təsvirində (e.ə. III minillik) əsirlərin əyni çılpaq olsa da, hamısının başında baş geyimi təsvir edilib. 9 fiqurdan səkkizi şumer-akkad papaqları, öndəki tək fiqurun başında isə şərqi midiyalılarına məxsus baş geyimi-"tiara" var (T I-57, ILL 4). Bu baş geyimi hələ e.ə. I minillikdən şərqi midiyalıların xarakterik geyim ele-

¹ İ.M. Cəfərzadə, göstərilən əsəri, səh. 141.

² Yənə orada, səh. 149.

³ Yənə orada, səh. 147.

⁴ Yənə orada, səh. 155.

⁵ Yənə orada, səh. 176.

⁶ Yənə orada, səh. 177.

⁷ Yənə orada, səh. 170.

⁸ Yənə orada, səh. 170.

⁹ Yənə orada, səh. 172.

¹⁰ Yənə orada, səh. 156.

¹¹ Yənə orada, səh. 158.

¹² Yənə orada, səh. 147.

¹³ Yənə orada, səh. 155.

¹⁴ Yənə orada, səh. 34.

¹⁵ Yənə orada, səh. 172.

menti olub, sonralar isə farslar tərəfindən də qəbul edilib. Bu onu göstərir ki, e.ə. I minilliklə III minillik adətləri və əhalinin etnik tərkibi çox az dəyişmişdi (T I-73, 4)¹.

İ.M. Dyakonov qeyd edir ki, yuxarıda adı çəkilən tiara (e.ə. III minillikdə) həmçinin, Əhəmənilər dövründə (e.ə. VI-IV yüzilliyin əvvəli) istifadə edilib².

E.ə. VIII yüzilliyə aid edilən Ziviyyə qazıntılarından tapılmış insan təsvirlərindən aydın olur ki, mənəvi saqqalları səliqəli burub düzəldir, saçlarını qırmızı lentlə yığırdılar. Təpəsi yana sallanan hündür konusşəkilli papaq da geyinirdilər (T I-72, ILL 8)³ (T I-72, 7).

Kassit dövrünə (e.ə. II minilliyin axırları-S.D.) aid silindrik təsvirdə⁴ sfinksin başında düzbucaqlı üçbucaq dəridən kəsilərək, oturucağı təpəyə doğru paralel qatlanaraq, katetlərin birləşdirilməsindən alınan papaq var. E.ə. I minilliyin əvvəllərinə aid edilən midiyalı atlı-arizantların başında isə uzunluğu baş ölçüsündən bir neçə dəfə böyük olan düzbucaqlıdan düzəldilmiş ornamentli papaq var (T I-62, ILL 7)⁵ (T I-72, 6).

Dur-Şarrukinadakı, e.ə. VIII yüzilliyin axırlarına aid edilən, Assuriya relyeflərində midiyalı və mənəvilərin⁶ təsvirlərinin hər üçündə saç və saqqal burulub, saç alına tökülüb və yaqın ki, metal alınlıqdan (yuxarıda qeyd etdik ki, Qədim dövr bəzəklərini araşdıran Ş.H. Sadiqzadə həmin dövr qadın və kişi baş geyiminin element olan bu metal alınlıq "dingə" adlandırır⁷) istifadə edilib (T I-73, ILL 5).

E.ə. VII-VI yüzilliyə aid edilən elam möhürü üzərindəki midiyalı atlı-arizantın başında göndən hazırlanmış konusşəkilli papaq var⁸ (T I-73, ILL 7). Papağın ön hissəsi içəri basılmışdır. Bu papaq eynilə e.ə. I minilliyin əvvəlinə –kassit dövrünə aid olan papağa bənzəyir (T I-73, 3).

E.ə. IX yüzilliyə aid edilən Qızqapan türbəsində sağdakı təsvirin çar Kiaksara aid olduğu fərz edilir. Onun baş geyimi silindrik formalı olub, arxada boyuna doğru çıxıntı sallanır (T I-72, ILL 6). Bu baş geyiminin konstruksiyası e.ə. I minilliyə aid edilən midiyalı atlı-arizantların papağına bənzəyir (T I-72, 5).

E.ə. VI-V yüzilliyə aid Bisütün relyeflərində Zadəgan midiyalının başında silindrik papaq-tiara var. Dyakonov hesab edir ki, bu papaq şərqi midiyalıların üçün xarakterikdir⁹ (T I-72, ILL 4, 3).

Belə tiaraya biz lullubeylər çarı Annubaninin qaya relyeflərində təsvir olunmuş əsirlərdən birincisinin başında rast gəlmişdik, bu təsvir isə e.ə. III minilliyə aid edilir. Antik dövr qaynaqlarından olan Strabon "Coğrafiya" əsərində qeyd edir ki, "Albanlar... vəhşi heyvan dərisindən dəbilqə qoyurlar"¹⁰.

Şamaxı qazıntılarından tapılan, e.ə. I minilliyə aid edilən, "riton"un "baş" hissəsində iki insan və bir it başı təsvir edilib. İnsanların hər ikisinin başında araxçını xatırladan baş geyimi olmuşdur. "Araççını" bəzəkləri paralel qazma xətlərlə verilmişdir ki, bunların da sayı birində 6, o birində isə 5-dir¹¹.

E.ə. IX-VIII yüzilliyə aid edilən Ziviyyə qazıntılarından tapılmış, fil sümüyündən düzəldilmiş fiqurun və Ziviyyədən tapılmış, e.ə. VIII yüzilliyə aid edilən, hazırda Tehran arxeoloji

¹ İ.M. Cəfərzadə, göstərilən əsəri, səh. 103.

² Yənə orada, səh. 364.

³ Yənə orada, səh. 132.

⁴ Yənə orada, səh. 146.

⁵ Yənə orada, səh. 144.

⁶ И.М. Дьяконов, göstərilən əsəri, səh. 364.

⁷ Ш.Н. Садигзаде, göstərilən əsəri, (xülasə, baş bəzəkləri).

⁸ Yənə orada, səh. 151.

⁹ И.М. Дьяконов, göstərilən əsəri, səh. 103.

¹⁰ Azərbaycan tarixi üzrə qaynaqlar. Azərbaycan Universiteti nəş., Bakı, 1989, səh. 17.

¹¹ Azərbaycanın Maddi Mədəniyyəti, VII cild, "Elm" nəş., 1973, səh. 251-252.

muzeyində saxlanılan qızıl lövhə üzərində təsvir edilmiş “Şirlə döyüş səhnəsi”ndə¹ döyüşçünün başında alınlıq var (T I-72, ILL 1). Saç və saqqallarını qanunauyğun şəkildə buraraq səliqəli saçdüzümü təşkil ediblər.

“Hydes Religi Vet Pers” kitabında atəşkədə kənarında dayanmış kahin təsvir edilib. Baş geyimi ya konus formalı olub, alın və boyun hissələri örtərək qulaqlar üstündən sifətə tərəf yönəlmiş çıxıntılarla ağız üstündən bağlanır, ya da bir tərəfdən uzanan çıxıntı ağız üstündən keçməklə o biri tərəfdə bağlanır. Belə baş geyiminin ensiz tərəfi başa qoyulan kəşik konus formasında olma da var (T I-72, ILL 10, 11, 12, 13). Bu baş geyimlərinin sxemi T I-72, 9, 10, 11, 12-də göstərilib.

Midiyalı kahinin başında² boynu künc çıxıntılı dəbilqə var (T I-72, ILL 3).

Mingəçevir qazıntılarından tapılmış möhürlər üzərindəki e.ə. V-III yüzilliyə aid edilən təsvirlərdən ikinci və üçüncünün əynindəki yapıncı (bürmə) papaqlı kimi görünür³ (T I-73, ILL 2). Bu papağın sxemi T I-73, 2-dəki kimidir.

Digər möhür üzərindəki təsvirin başında silindrik formalı baş geyimi var (T I-73, ILL 3).

Mərləkdən tapılmış gülmüş qədəh üzərində çəkilmiş rəsmdəki təsvirin başında çanaqlı başanın çanağına bənzəyən başlıq var⁴. Əvvəlki bölmədə qeyd etdiyimiz kimi, ola bilsin ki, belə çanaqdan mühafizə məqsədli baş geyimi kimi istifadə edilmiş.

Beləliklə, kişi baş geyimlərinin inkişaf sxemi T I-71, ILL 1-19, T I-72, 1-12, T I-73, 1-4-də göstərilirdiyi kimi olmuşdur.

Ayaq geyimləri. Qobustandakı qayaüstü kişi rəsmlərində ayağın baldır hissəsi bud hissəsinə nisbətən yoğun, pəncə enli, barmaqlara qədər düz, uzun və yuxarı qatlanmış təsvir edilir⁵. Ayaq barmaqları anatomik quruluşuna uyğun olaraq, dayanıqlıq nöqtəyi-nəzərdən içəri qatlandığından, fikrimizcə, bunu yalın ayaq barmaqları kimi başa düşmək düzgün deyil. Eyni zamanda anatomik quruluşuna görə baldır hissə bud hissədən arıq olduğundan bu hissənin də yalın olduğunu söyləmək çətindir (T I-74, ILL 1-4). Fikrimizcə bu ayaq altından keçərək barmaqları örtməklə ucu yuxarı yönəlmiş, uzunluğu dizdən aşağı olan, ayağa bükülmüş dəri parçasıdır. Bəzi təsvirlərdə bu dəri parçası diz altında bağlanıb və bağlar aydın görünür (T I-74, ILL 1, 2).

Xocalı-Gədəbəy abidələrindən tapılan, Tunc dövrünün sonu, Dəmir dövrünün əvvəllərinə aid edilən, üzərində insan təsvirləri olan tunc kəmərlər də ayaq geyimləri barədə müəyyən təsəvvür yaradır (T I-74, ILL 5, 6). Bu kəmərlər üzərində təsvir edilmiş adamların ayaqlarında ucları yuxarıya doğru qatlanmış ayaqqabıları vardır (T I-76, 1). Belə ayaqqabılar Qafqazda, o cümlədən Azərbaycanda lap qədim dövrlərdən geyinilirdi⁶.

Təpə-Siyalkdan tapılmış silindrik möhür üzərindəki e.ə. I minilliyə aid edilən təsvirdə midiya atlılarının ayağında zərif dəri çəkmə olduğu güman edilir, çəkmənin burnu başmaq-sayağı yuxarı qatlanıb (T I-74, ILL 7).

Midiyalı zadəganın ayağında səliqəli tikilmiş, üzərindən 5 ədəd qayış keçirilmiş, kiçik dabanlı ayaqqabı var³ (T I-74, ILL 8, 9, T I-76, 2).

Qızqapan türbəsində çar Kiaksarın olduğu fərz edilən təsvirin ayağında ayaqqabı var və bu ayaqqabının üstü iki qayış vasitəsilə bəzədilib (T I-74, ILL 10, T I-76, 9).

¹ В.Г. Луконин, *гöstərilən əsəri*, səh. 19.

² E. Porada, *Ancient Iran*, London, 1965.

³ С.М. Казиев. *Археологические раскопки в Мингечауре*. Сб. “Мат. Култ. Аз-на”, I том, Баку, 1949, стр. 28.

⁴ S. Qasqay, *göstərilən əsəri*, səh. 100.

⁵ I. M. Cəfərzadə, *göstərilən əsəri*, səh. 173.

⁶ *Azərbaycanın Maddi Mədəniyyəti, IV cild*, “Elm” nəş., 1962, səh. 68-108.

³ И. Алиев. *История Мидии, I том, Изд. “Элм”, Баку, 1960, табл. СХІІІ.*

E.ə. VIII yüzilliyə aid olan Dur-Şarrukinin qaya relyeflərindəki manna və midiyalıların ayaqlarında zərif dəridən hazırlanmış uzunboğaz çəkmə var (T I-74, ILL 11-14). Çəkmənin dabanına və altına gön yapışdırılıb. Çəkmə ön hissədə qaytanla dartılıb kip bağlanıb. Çəkmənin uzunluğu birinci və üçüncü şəkildə dizdən yuxarı olub, üst köynəyinin altında qalır. İkinci şəkildə isə diz altına qədərdir¹. Burada uzunboğaz çəkmənin bağı iki cür, bir-birinə paralel (T I-74, ILL 11) və çal-çarpaz (T I-74, ILL 12-14) formada bağlanıb². T I-76, 1-də bu ayaq geyimlərinin sxemi göstərilmişdir.

Təxti-Cəmşid relyeflərində təsvir edilmiş kahin (T I-51, ILL 5) və həmin relyeflərdə təsvir edilmiş qvardiyaçılar (T I-74, ILL 15, T I-76, 4, 5) nisbətən uzunboğaz çəkmə geyiniblər.

Midiyalı kahinin ayağında pəncə və daban hissədə üzəri qayışla bəzədilmiş rahat ayaqqabı var (T I-74, ILL 16, T I-76, 3).

Atəşkədə kənarında dayanmış kahinin ayağında ucları yuxarıya doğru qatlanmış, nisbətən uzunboğaz çəkmə var (T I-74, ILL 17, T I-76, 7).

E.ə. V yüzilliyə aid edilən “yüngül geyimli midiyalının yunanla döyüşü” səhnəsində midiyalı döyüşçünün ayağında səliqəli tikilmiş, dikdaban çəkmə var. Çəkmənin üzərindən 3 ədəd qaytan keçirilirdiyi görünür (T I-74, ILL 18, T I-76, 6).

Antik dövr qaynaqlarından sayılan Strabonun “Coğrafiya” əsərində qeyd edilib ki, “Qışda dağ zirvələri əlçatmaz olur, yayda isə adamlar qar və buza görə ayaqqabılarının altına xam göndən çıxıntılı çarıq bağlayıb ora çıxırlar. Aşağı düşəndə isə Atropat midiyasında edildiyi kimi, öz yükləri ilə dəri üzərinə uzanıb buzun üstü ilə sürüşürlər. Lakin orada çəkmələrinin altına dımıqlı ağac çarx bağlayırlar”³.

Mingəçevirdə qədim qəbiristanlıq sahəsində arxeoloji qazıntılar aparılan zaman, müxtəlif saxsı məmulatları ilə birlikdə, burunları yuxarıya doğru qatlanmış Qafqaz uzunboğaz çəkmələrinə oxşar saxsı qablar da tapılmışdır⁴. Bu qabları şərti olaraq bir neçə qrupa bölmək olar:

1. Uzunboğaz, altı yastı, dabansız və burnu yuxarıya öyülmüş ayaqqabını xatırladan saxsı qablar (sınıq halda tapılmış bu 3 ədəd qabdan ikisi bərpa edilmişdir). Bu qablar həmin növ başqa saxsı məmulatdan öz incəlikləri, xarici görünüşlərinin diqqətlə işlənilməsi və özlərinə məxsus gözəllikləri ilə fərqlənirlər. Onlar bir növ incəsənət nümunəsini xatırladırlar (T I-75, ILL 1, 3).

2. Öz ölçüsü və tipi e'tibarilə cüst və ya çarığa oxşar saxsı qab. Yaxşı yoğrulmuş gildən düzəlmiş bu qab sınıq halda tapılmışdır (T I-75, ILL 5, 6).

3. Alçaq dabanlı çəkməyə bənzəyən bəzəkli çaraq. Onun boğaz hissəsi və bir yan tərəfi həndəsi xətlərlə bəzədilmişdir⁵ (T I-75, ILL 4).

4. Bu qrupa 1 ədəd bərpa olunmuş və 2 ədəd sınıq saxsı qab daxildir. Bu qabların ölçüsü və hazırlanma üsulları eynidir. İnsan ayağına oxşayan bu qabların üzərində həndəsi təsvirlər vardır. Bu qablar insan ayağı təsəvvürünü versə də, incəsənət nöqtəyi-nəzərindən sadə və kobuddur. Gildən hazırlanmış belə ayaqqabışəkilli qablara Mingəçevirdən başqa, Qızıl-Vəngdə, Xanlarda, Gürcüstanda və Şimali Qafqazda da təsadüf edilib⁶.

¹ И.М. Дьяконов. *История Мидии с древнейших времен до конца IV века до нашей эры*. М.-Л., 1956, стр. 144.

² *Yenə orada*, səh. 190.

³ *Azərbaycan tarixi üzrə qaynaqlar*. Azərbaycan Universiteti nəş., Bakı, 1989, səh. 20.

⁴ Г.И. Ионе. *Глиняные сосуды-сапожки из Мингечаура*. МКА, т. III, стр. 96.

⁵ В.Н. Әлиев. *Азərbaycanda boyalı qablar mədəniyyətinin öyrənilməsinə dair*. Azərbaycanın Maddi Mədəniyyəti, VI cild, 1965, “Elm” nəş., səh. 59.

⁶ Г. И. Ионе, *гöstərilən əsəri*, səh. 96.

Mingəçevirin maddi mədəniyyət qalıqlarına əsasən bu qabların e.ə. XI-VII yüzilliklərə aid olduğunu söyləmək olar. Belə ki, 1-ci və 2-ci qrupa aid qablar e.ə. XI-IX yüzilliklərə, 3-cü və 4-cü qrupa aid qablar isə IX-VIII yüzilliklərə aid edilir.

Qafqazda tapılan ayaqqabışəkili bu cür saxsı qablarda və bir sıra başqa maddi mədəniyyət qalıqlarında oxşar ünsürlərin olması bu ərazidə qədim zamanlarda yaşayan xalqların geyim və ayaqqabılarının tipoloji oxşarlığının öyrənilməsinə kömək edir.

Ayaqqabı şəkilli bu cür saxsı qabların hansı məqsəd üçün hazırlandığı məsələsinə gəlinə, etnoqrafik materiallara əsasən belə zənn etmək olar ki, bu qablar qədimdə dəfn mərasimi ilə əlaqədar olaraq işlədilmişdir. Tunc dövründə ayaqqabıya oxşar belə qabları qəbrin avadanlığı içərisinə qoyaraq, bununla ölünü sanki, "o biri dünyaya" yola salır və ona "yaxşı yol" arzulayırmışlar.

Mingəçevir qazıntıları zamanı gildən hazırlanmış uzunboğaz çəkmələr ayaq fiqurunu tamamilə təsvir etdiyindən, həmin dövrdə zərif dəridən uzunboğaz çəkmələr geyinildiyini göstərir. Əldə olunanmış materiallara əsasən Qədim dövr kimi ayaqqabılarının inkişaf sxemini T I-76, 1-9-da göstərilirdiyi kimi çəkmək olar.

Hərbi geyimlər. İnsan yarandığı zamanlardan başlayaraq özünü müdafiə etmək, öz yaşayışını və maddi durumunu daha da yaxşılaşdırmaq, həmçinin daima daha yaxşı, daha zəngin yaşayışa can atdığı üçün silaha və müdafiə məqsədli geyimə ehtiyac hiss etmişdir. Bu məqsədlə lap qədim dövrlərdən başlayaraq müxtəlif silahlər yaratmış və müdafiə geyimini təkmilləşdirmişdir. Bu geyimlər bizə qədim dövrlərdən başlayaraq müxtəlif təsviri materiallar vasitəsilə gəlib çatmışdır.

Qobustandakı Böyükdaş dağının Üst səkisindəki 90 sayılı daş üzərindəki e.ə. I minilliyə aid edilən 3 sayılı rəsmə atlı təsvir edilmişdir. Çapının bel hissəsində qılınc təsvir edildiyindən belində kəmərlə olduğu və qılıncın kəməre taxıldığını söyləmək olar (T I-42, ILL 2).

Böyükdaş dağının yuxarı səkisindəki 103 sayılı daş üzərindəki b.e. V-VI yüzilliklərinə aid edilən atlı təsvir edilmişdir. Onların belində kəmərlər var və bu kəmərlərə qılınc taxılıb².

Həsənludan tapılmış e.ə. IX yüzilliyə aid edilən bıçaq dəstəyinin üzərində əlində qılınc tutmuş döyüşçü şəklidir. Əynində çox da geniş olmayan, uzunluğu dizə qədər olan paltar var. Paltarın ətəyi diliklənmiş kimi şaquli xətlənib. Oma hissədə səlis, eninə xətt və bel xətti cızılıb. Başında mürekkəb baş geyimi var. Bunu yanaqlıq + dəbilqə + pələng başı qəbul etmək mümkündür (T I-43, ILL 1). Bu geyim dəstəsinin rekonstruksiyasını T I-43, 1-dəki kimi çəkmək olar.

Silindrik möhür üzərində təsvir edilmiş midiya döyüşçüsünün əynində (e.ə. VI-V yüzilliklər) metal döyüş geyimi-döşlük var. Bu döyüş geyimi arxada bir-birinə keçirilərək ilgək vasitəsilə birləşdirilib. Başlarında təsvir edilmiş baş geyimi alınını və qulaqlarının üstünü də örtməklə boğaza doğru çıxıntılıdır. Bu baş geyiminin də metaldan olduğunu fərz etmək olar (T I-72, ILL 3, 3).

Ziviyədən tapılmış, e.ə. VIII yüzilliyə aid edilən, hazırda Tehran arxeoloji muzeyində saxlanılan qızıl lövhə üzərində təsvir edilmiş "Şirlə döyüş səhnəsi"ndə³ döyüşçünün əynində "zirehli" paltar var (T I-67, ILL 1). Paltarın uzunluğu dizdən yuxarıdır. Sağ qol altından keçməklə sol çiyini örtərək, ucları sağ tərəfdə dizə qədər sallanan enli və uzun qanad salınıb. Başına alınlıq taxılıb. Saç və saqqalları nizamlı şəkildə burularaq, səliqəli saçdüzümü əmələ gətirilib. Ziviyə qazıntılarından əldə edilmiş, digər "Şirlə döyüş" səhnəsini təsvir edən rəsm⁴ T I-68, ILL 3-də verilmişdir. Bu təsvir üç hissədən ibarətdir. Üst hissədə şirlə əl-

¹ I.M. Cəfərzadə. Qobustan. Qayaüstü rəsmlər. "Elm" nəş., Bakı, 1973, səh. 172.

² Yenə orada, səh. 173.

³ V. G. Луконин. Искусство древнего Ирана. Москва, "Искусство", 1977, стр. 19.

⁴ A. Godard. Le tresore de Ziviyé. Haarlem, 1950.

bəyaxa döyüşən döyüşçü, aşağı hissədə isə başcını (ola bilsin ki, elçini və ya kahini) müşayiət edən şəxslər təsvir olunub. Döyüşçü, müşayiətçi və başcının geyindiyi paltar eyni biçimdə və eyni damalı materialdan olub, uzunluğuna görə fərqlənir. Başcının paltarının uzunluğu dabana qədər, döyüşçü və müşayiət edən şəxslərin paltarının uzunluğu isə dizə qədərdir ki, bu onların daha çəvik və hərəkətli olmasını təmin edir. Başcının geyimi, Ziviyədən tapılmış, fil sümüyündən düzəldilmiş kişi fiqurunun¹ geyimi ilə eynidir. Döyüşçü və müşayiətçilərin sol çiyinlərinə saldıqı qanadın arxa tərəfi sağ qol altından ön tərəfə gətirilməklə sol çiyinə tərəf aparılıb və sol çiyində bənd edilib. Ön tərəf sərbəst buraxılıb ki, bunun da uzunluğu baldırlara çatır. Bu təsvirdəki başcının və fil sümüyündən düzəldilmiş kişi fiqurunun əynində bu qanadın stilizə olunmuş, uzun saçaqlı formalı tipi var.

Bildiyimiz kimi, bu dövrdə Azərbaycanda atəşpərəstlik geniş yayılmışdır. Görünür döyüşçünün çiyinə saldıqı "quş" həmin inamla əlaqədardır. Çünki relyef təsvirlərində də Zərdüş peyğəmbər qanadlı quş kimi təsvir edilir² (tablo 65, ILL 1). Belə "quş"u çiyinə salan döyüşçü Zərdüş peyğəmbərin ona kömək olacağına inanmış. "Quş" sağ qol altından salınaraq üreyin üstündən keçməklə çiyində bərkidilmişdir.

Cənubi Azərbaycanda, Urmıya gölünün cənubunda, Səlduz rayonunda yerləşən Həsənlü döyüşçülərinin də geyiminin uzunluğu dizə qədər olub, ətəyə doğru genişləndir. Süvari geyimi parçadan və ya dəridən olurdu, üzərinə kiçik metal lövhəciklər tikilirdi. Həmin geyimlər o dövrün Mesopotamiya paltarlarına bənzəyirdi (T I-69, ILL 1). Bu geyimin rekonstruksiyasını T I-69, 1-dəki kimi təqdim etmək olar.

E.ə. IX-VIII yüzilliklərə aid olub Həsənludan tapılmış gümüş vazanın rəsmlərindən və II Sarqon dövrünə aid olub Manna qalasının alınmasını təsvir edən Assuriya relyeflərindən görüldüyü kimi, Manna döyüşçülərinin geyiminin başqa bir növü ətəyi dizdən bir qədər qısa olan "xırqə" idi. (Bax: iqtibas 136). Döyüşçülərin kürəyini sol çiyinə bənd edilən heyvan dərisi örtürdü³.

E.ə. VIII yüzilliyə aid edilən bürünc situla üzərində təsvir edilmiş "Manna atıcısı" rəsminə maraqlı geyim dəsti təsvir edilmişdir (T I-45, ILL 1). "Manna atıcısı"nın paltarları tikiş kənarları boyunca köbələrle (çox güman ki, metal təbəqələrlə) bəzədilib. Ümumi görünüşü bel xəttində təpələri baş-başa durmuş, stilizə edilmiş iki üçbucaq formasındadır. Paltarın uzunluğu dizə qədərdir, ətəyinə saçaqlar tikilib. Atıcı sağ dizi üstə oturub sol ayağını dik saxladığından paltar sağa burulub və arxa ətəyinin naxışı sol dizi üstünə düşüb⁴. Bu geyimin rekonstruksiyasını T I-45, 1-dəki kimi təqdim etmək olar.

E.ə. V yüzilliyə aid edilən "Yüngül geyimli midiyanın yunanla döyüşü" səhnəsində⁵ də midiyanı döyüşçünün əynində zirehli üst geyimi təsvir edilib. Amma bunun altından köynək və şalvar geyinilib. Başında metal baş geyimi var. Ayağında səliqəli tikilmiş çəkmə var. Zirehli üst geyimi bəldə dilimlənib, bu da yəqin ki, onun əyində rahat dayanması məqsədilə edilmişdir (T I-70, ILL 3).

E.ə. IV yüzilliklərə aid edilən Atropatenada zərb edilmiş mis pul üzərində dəbilqəli döyüşçü başı təsvir edilib (T I-68, ILL 1). Dəbilqəyə boyunluq da bərkidilib.

Beləliklə, yuxarıda deyilənlərdən aydın olur ki, lap qədim dövrlərdən başlamış təsvirlərdə silahlı adamlara rast gəlinir. Çox vaxt, sadəcə, adi gündəlik geyim ov və ya döyüş silahla-

¹ E. Porada. Ancient Iran. London, 1965.

² З. А. Рагозин. Древнейшая История Востока. Том III. Санкт-Петербург, изд., А. Ф. Маркса, 1903, стр. 31.

³ S. Qazqay. Manna dövləti. "Azər nəşr", Bakı, 1993, səh. 100.

⁴ И. М. Дьяконов. История Мидии с древнейших времен до конца IV века до нашей эры. М.-Л., 1956, стр. 145.

⁵ И. М. Дьяконов, göstərilən əsəri, səh. 449.

rı ilə tamamlanmışdır. Qədim dövr təsvirlərindəki dəri silah tutanları da döyüş geyiminin elementi kimi qəbul etmək olar.

Tunc kəmərlər üzərindəki təsvirlərdən aydın olur ki, üz örtmək üçün də xüsusi üzlük var imiş.

E.ə. IX yüzillikdən başlayaraq xüsusi döyüşçü geyimi təsvirinə rast gəlinir. Bu geyim dəsti xüsusi metal bədənlik (çövşən), baş geyimi və baş geyiminə bərkidilərək boyun və boğazı mühafizə edən elementlərdən ibarət olurdu. Döyüş geyim dəstinin əsas üstünlüklərindən biri də onun kürəyində silah taxılması üçün xüsusi olaraq düzəldilmiş borucuqlar idi. Bunların hesabına həm silah daşınır, həm də əl sərbəst olaraq hərəkət edə bilirdi. Bu məqsədlə geyimə xüsusi əlavələr edilməsinə biz hələ Qobustan qayaüstü təsvirlərində rast gəlmişdik. Xüsusi oymalanmış-deşilmiş kəmərlərə kürək və bel hissədə silahlar taxılır və beləliklə də əl hərəkət üçün sərbəst qalırdı (T I-26-1. 33).

“Şirlə döyüş səhnəsində” rast gəldiyimiz “quş”u həm də mühafizə məqsədli geyim hesab etmək lazımdır. Belə ki, sol əldə tutulan qalxan sol tərəfi sağ tərəfə nisbətən daha yaxşı mühafizə edir, qalın dəridən tikilmiş “quş” isə sağ tərəfdə mühafizə rolunu oynaya bilirdi.

Xüsusi geyimlər. Xüsusi geyimlərə maq geyimlərini aid etmək olar. Təxti-Cəmşid relyeflərində e.ə. V yüzillikdə təsvir edilmiş maqın geyimi midiyalı zadəgan geyiminə bənzəyir, baş geyimi isə tamamilə fərqlidir. Bu baş geyimi 2 hissədən ibarətdir, biri çənə altından və qulaqların üstündən keçməklə bütünlüklə boyun-boğazı örtür, digəri isə hündür konusşəkilli olmaqla başa geyilir ki, onun da hündür təpəsi arxaya sallanır. Ayağında yüngül, uzunluğu topuğa qədər olan çəkmə var (T I-51, ILL 2, 5).

Həmin relyeflərdə çəpişi qurban aparan maq da¹ təsvir edilib. Onun əynində sadə midiyalı geyimi-üst köynəyi, belində kəmərlər var. Kəmərin ön tərəfdən sallanan ucu üçkünc kəsilib. Başında dəbilqəyəbənzər sərt papaq var. Papağın qulaqüstü çıxıntıları çənənin üstündən keçməklə bağlanıb. Ayağında qayıyla bağlanmış çəkmə var. Hər iki halda baş geyimlərinin altından midiyalılarına məxsus qıvrım saç görünür (T I-66, ILL 1).

Xüsusi geyimlərə atəşpərəst kahininin geyimini də aid etmək olar. “Hydes Religi Vet Pers” kitabında atəşkədə kənarında dayanmış kahin təsvir edilib. O, geniş qollu, uzun, gen ətkli üst geyimini çiyinə salmışdır. Ayaq geyimi yumşaq dəridən, ucu dik, altı yastı, üstü bütöv olub uzunluğu topuğa qədərdir (T I-64, ILL 1). Belə geyim dəstinə Dukani Daud türbəsinin qaya relyefində də rast gəlinib² (T I-64, ILL 2).

Atəşpərəstlər ibadət vaxtı “sədrə” adlanan ağ rəngli köynək geyinir, bellərinə “kəsti” adlanan kəmərlər³ bağlayır (T I-65, ILL 2) və ağızlarını yaşmaqla⁴ bağlayırdılar (T I-65, ILL 3).

Beləliklə, qədim dövr kişi geyimlərinin təsnifatını aşağıdakı kimi vermək olar:

1) *Bürünmə tipli geyim*

2) *Sarıma tipli geyim.*

3) *Geyilmə tipli geyim.*

Geyilmə geyim tipi çiyin və bel geyimlərinə bölünürdü.

Çiyin geyimi. Köynək və onun üzərindən geyinilən bürüncəkdən (adlar şərtidir, belə ki, yazılı mənbələrdə bu geyimlərin adları haqqında hələlik heç bir məlumat yoxdur. Əcnəbi mənbələrdə bu geyimlərə verilən adlar isə onların özləri tərəfindən sərbəst seçilirdi) ibarət idi.

¹ III yüzilin filosofu *Pofstosa görə maq Allahla sitayiş edib, onun elmi sirlərinə yiyələnməyə şəxsə deyilir* (Abdulla Fazili, *Atropatena, Bakı, Elm, 1992, səh.163*).

² *И.М.Дьяконов. История Мидии с древнейших времен до конца IV века до нашей эры. М.-Л., 1956, стр.411.*

³ *З.А.Рагозин. Древнейшая История Востока. Том III, Санкт-Петербург, Изд., А.Ф.Маркса, 1903, стр.134.*

⁴ *Yenə orada, səh.133.*

Köynək iki formada olurdu:

1. Boyvəboy, düz biçimli, qısa qollu olub, uzunluğu dizə qədər olan;

Bu geyimin əmək xətti bəzən qeyd edilərək ətəyə paralel olan zolaq formasında naxış əmələ gətirir (T I-47, ILL 2), bəzən də heç bir işarə qoyulmurdu (T I-57, ILL 1).

2. Boyvəboy, düz biçimli, uzun qollu olub, uzunluğu dabana qədər olan (T I-55, ILL 3);

Hər iki halda geyimin yaxası boyun dairəsi boyunca dövrələmə kəsilirdi. Təsvirlərdə qolunun uzunluğu dirsəyə və biləyə qədər olan köynəklərə nəzər salaq. Qol aşağı salındığı halda qol altında heç bir qırıq hissə olmur. Deməli, ya material hörmə olub, paltarın qolu bədənə bitişik toxunub, ya da sıx toxunmuş materialdan əlavə qol kəsilərək qol oyuğuna tikilib. Bu halda qol oyuğu oval şəkilli deyil, düzbucaqlı götürülüb.

Bel geyimi-şalvar. Yuxarıda qeyd olunmuş təsvirlərdən bir neçə cür şalvar formasına rast gəldik:

1. Uzun, ensiz hörmə zolağın sarıdır kimi birləşdirilməsi vasitəsilə əldə olunan şalvar (Son Tunc və İlk Dəmir dövrü). Bu geyimin rekonstruksiyasını T I-48, 2 dəki kimi təqdim etmək olar;

2. I-ci bənddə qeyd olunmuş zolaqların eninə birləşdirilməsindən alınan dördkünc materialdan tikilmiş, balağı uzunboğaz, toxunma corabın içərisinə qoyulan nisbətən qısa şalvar (dizlik) (Son Tunc və İlk Dəmir dövrü). Bu geyimin rekonstruksiyasını T I-48, 1-dəki kimi təqdim etmək olar.

3. Uzunluğu dizə qədər olan ornamentli şalvar (e.ə. I minilliyin başlanğıcı). Bu geyimin rekonstruksiyasını T I-62, 1-dəki kimi təqdim etmək olar;

4. Baldırda kip dayanmaqla arxa hissəsi uzunboğaz çəkmənin üstünə düşən şalvar (e.ə. VIII yüzillik);

5. Spiralvari texnika ilə tikilmiş şalvar (e.ə. VII-VI y.). Bu geyimin rekonstruksiyasını T I-61, 1-dəki kimi təqdim etmək olar;

6. Uzunluğu dabana qədər olan, düz biçimli şalvar (e.ə. VI yüzillik) (T I-58, ILL 1 və 2).

4) *Örtülmə tipli geyim*

Geyimin üstündən çiyinə örtük salınırmış. Bu örtüklər də iki cür olurdu:

1. Heyvan dərisindən düzəldilmiş dəri bürüncək;

Bu bürüncək bir qola geyinilərək çiyinə salınırdı (T I-56, ILL 1). Bəzən bu dəri parçasının üstündən belə kəmərlər bağlanırdı.

1.Ellips formalı parça örtüklər (T I-47, ILL 3);

Faktiki materialların təhlili göstərir ki, e.ə. VIII yüzildən başlayaraq dəri bürüncəklə yanaşı örtük də geyinilməyə başlayır. Örtük ellips formalı toxunma materialdan hazırlanır və ortası oyularaq başa keçirilirdi (T I-47, ILL 3). Onun kənarları tikişsiz olmaqla açıq saxlanılır və bütün kənar xətləri boyunca saçaq tikilirdi. Ziviyədən tapılmış bürünc kasa üzərindəki təsvirlərdə (T I-47, ILL 3) örtüyün üst çiyin geyimindən xeyli uzun olduğu görünür. Pasaraq sarayında sütun üzərində təsvir olunmuş Əhəməni çarı Kirin də əynində belə ellipsvari örtüyə bənzər örtük var¹ (T I-50, ILL 1), lakin bu örtüyün kənarları iri düymələr bərkidilmiş köbə ilə birləşdirilib.

3. Plaş (bürmə, xırqə);

Bu geyim tipi yuxarıda qeyd olunan örtüyə bənzər olub, köynəyin üstündən geyinilirdi (geyimin adı Dyakonova məxsus olub, müasir geyimlə bənzərliyinə görə verilmişdir). Təsvirlərdə bu geyim növünün bir neçə forması ilə rastlaşırıq:

1) Qısa olub, qolun üstünü də örtməklə çiyinə salınan və bəzi hallarda papaqlı tikilən bürmə. Bu geyimin rekonstruksiyasını T I-54, 1-dəki kimi təqdim etmək olar;

¹ *З.А.Рагозин. Древнейшая история Востока. Том III, Санкт-Петербург, изд.А.Ф.Маркса, 1903, стр.336.*

2) Uzun olub, uzunqollu, gen ətkli olmaqla bəldə kəmərlə yığılan. Bu geyimin rekonstruksiyasını tablo 64, 1-dəki kimi təqdim etmək olar;

3) Geniş biçimli olub, qırçınlarla bəldə yığılan bürmə. Bu geyimin rekonstruksiyasını T I-64, 1-dəki kimi təqdim etmək olar;

"Qızqapan" türbəsinin qaya relyefi üzərindəki maqa məxsus olan təsvirin əynində də bu cür üst geyimi vardır.

Onun dekorativ məqsəd daşıyan qolları geyinilmədən sərbəst sallanır. Təsvirdən görünür ki, bu dekorativ qol, qol oyuğu ilə birlikdə ayrıca kəsilərək ona tikilmişdir. Bu geyimin rekonstruksiyasını T I-58, 1-dəki kimi təqdim etmək olar;

Mingəçevirdən tapılmış üzük-möhürlərdəki təsvirlərdən (T I-46, ILL 2,4) görüldüyü kimi qısa bürmə belə qədər, uzun bürmə isə dabana qədər bədəni örtürdü (T I-46, ILL 1,2). Plaş gen və sərbəst biçilir və bu zaman bədənin forması nəzərə alınmırdı. Bu geyimin rekonstruksiyasını T I-46, 1-dəki kimi təqdim etmək olar.

Geyim dəstinin əlavə elementi-Üst köynəyinin belinə qurşaq və ya kəmərlə bağlanır, qurşağın bir ucu sərbəst salladırdı. Belə qurşağa Nineva relyeflərindəki təsvirlərdə¹ (e.ə. VII yüzillik), Assuriya relyeflərindəki midiyahların geyimlərində (T I-55, ILL 1-3, T I-56, ILL 1-3) (e.ə. VIII yüzillik), bürünc situla üzərindəki kahin geyimində² (T I-57, ILL 3) və s. rast gəlinib.

Alt geyimləri. Ayrı-ayrılıqda alt geyiminə rast gəlinməsə də yuxarıda qeyd etdiyimiz köynəyin həm alt, həm də üst köynəyi əvəzinə geyinildiyi qənaətinə gəlirik. Bə'zi təsvirlərdə şalvar tək geyinilərək heç çiyn geyimi geyinilməyib (T I-61, ILL 1, T I-62, ILL 1). Bə'zi təsvirlərdə köynəyin altından azacıq görünərək dizi örtən, şalvar adlandırdığımız bel geyimi var ki, onu da alt bel geyimi kimi qəbul etmək olar.

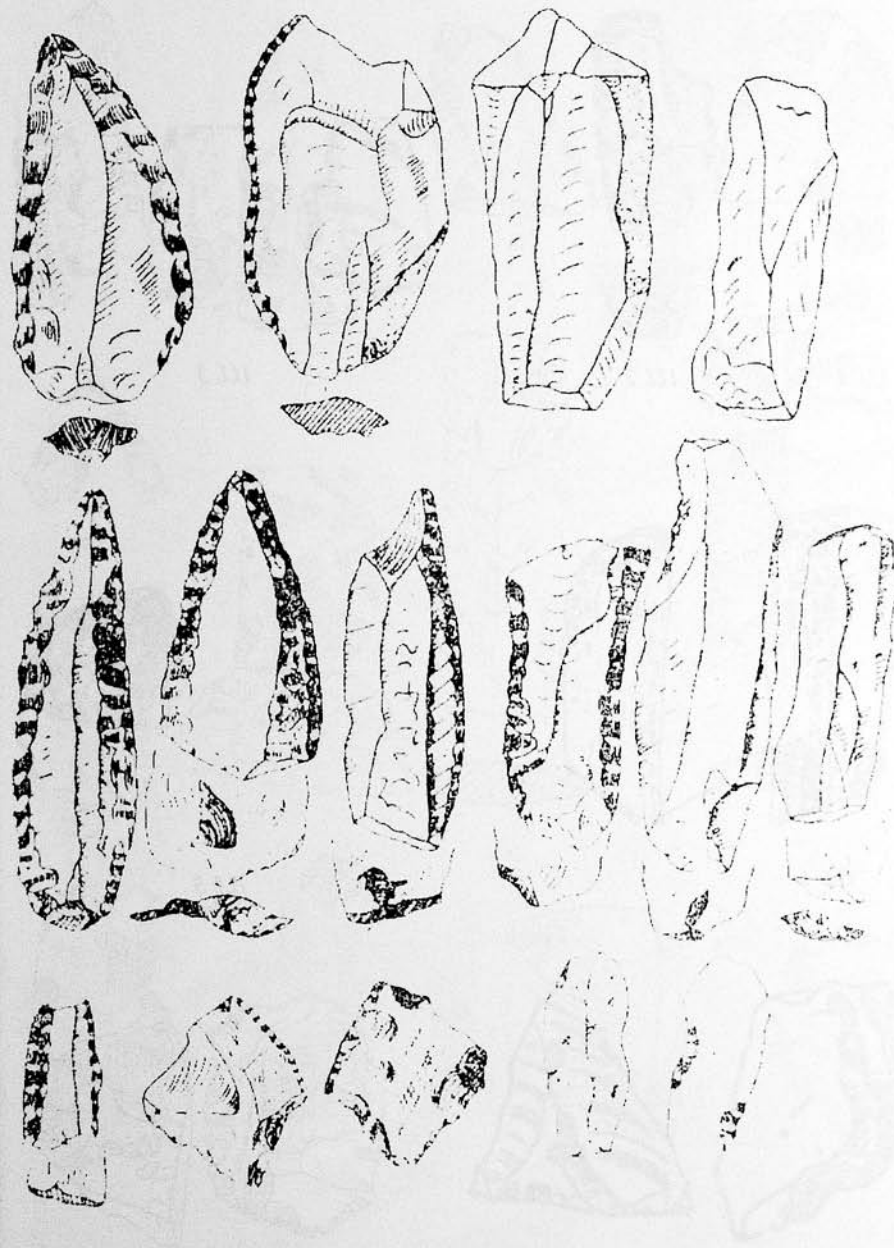

¹ И.М.Дьяконов. История Мидии с древнейших времен до конца IV века до нашей эры. М.-Л., 1956, стр. 341.

² Yənə orada, səh. 145.



ILL 1



ILL 2



ILL 3

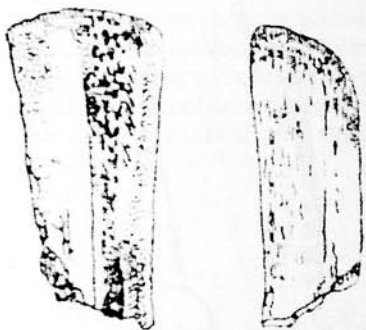

ILL 4



ILL 5

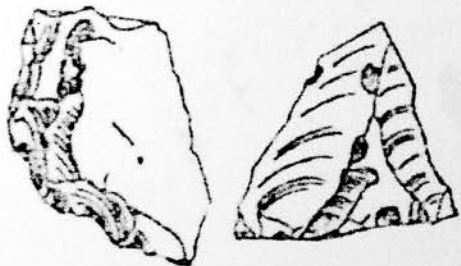

ILL 6

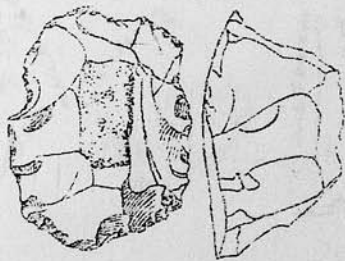

ILL 7

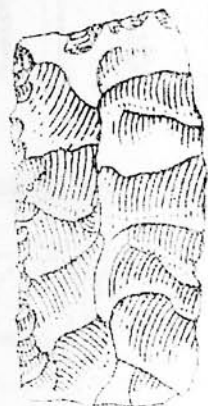
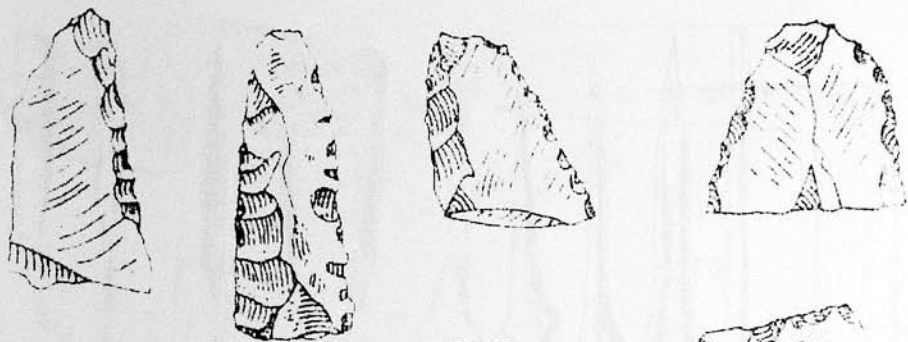

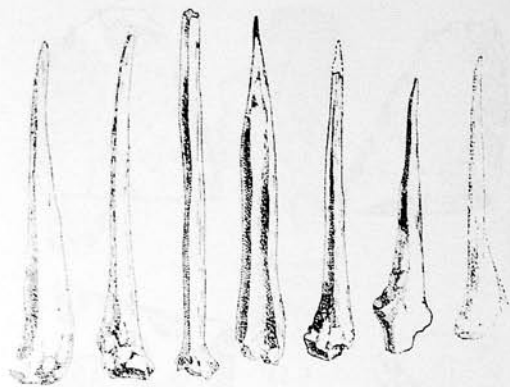

ILL 1

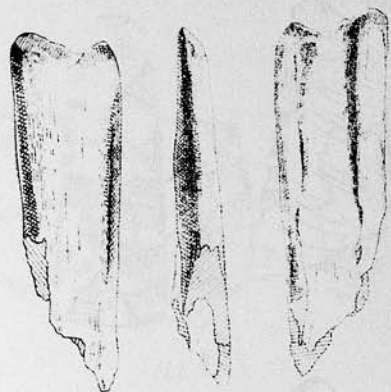

ILL 2

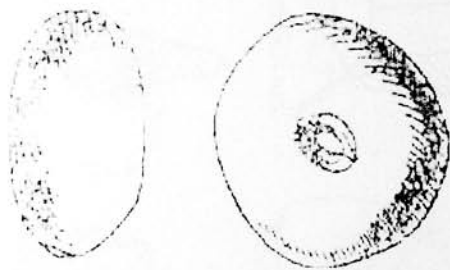

ILL 3

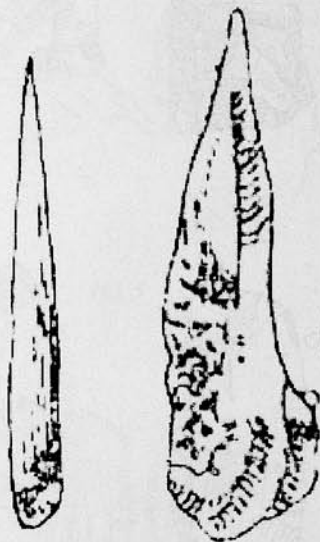

ILL 4

TI-4



ILL 1

ILL 2



ILL 3

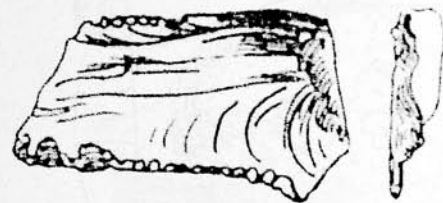

ILL 4



ILL 5

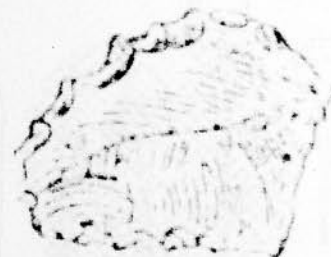

ILL 6

TI-5

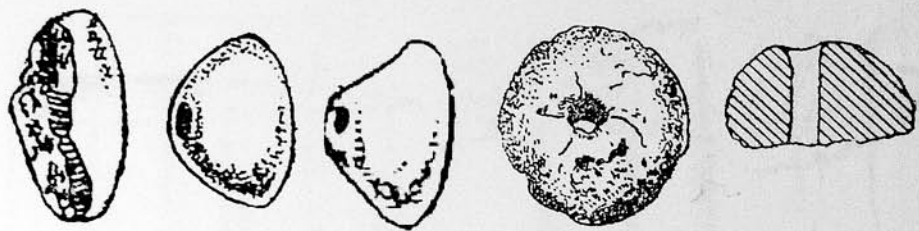

ILL 1

ILL 2

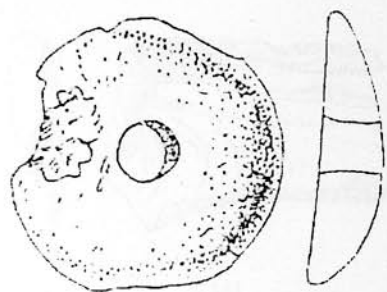

ILL 3

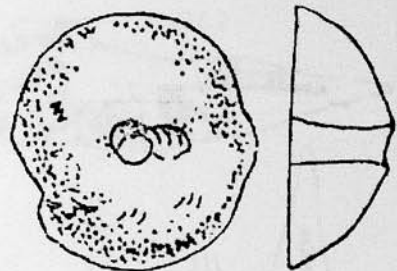

ILL 4



ILL 5

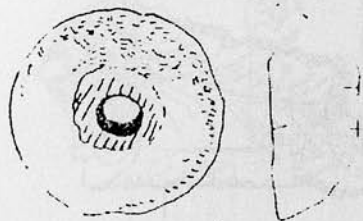

ILL 6

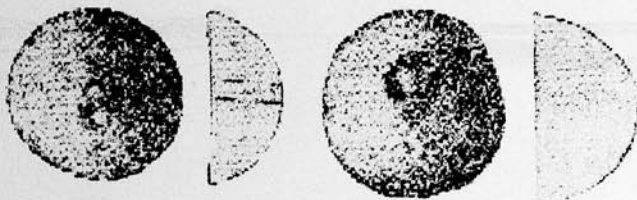

ILL 1

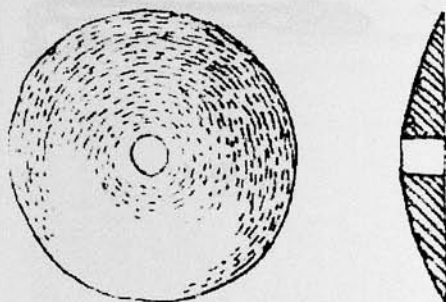

ILL 2

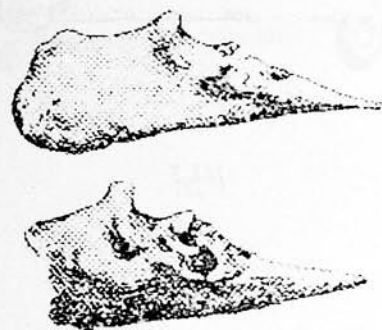

ILL 4

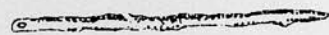

ILL 3



ILL 5

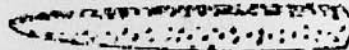

ILL 6

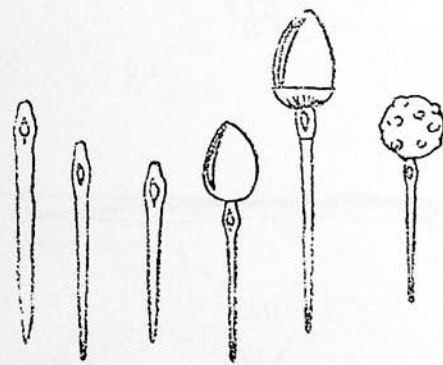

ILL 7



ILL 1



ILL 2

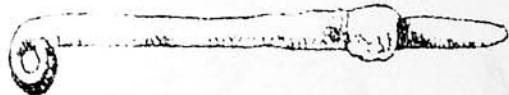

ILL 3

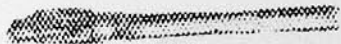

ILL 4



ILL 5

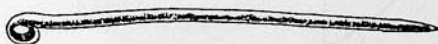

ILL 6



ILL 7

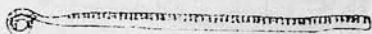

ILL 8



ILL 1



ILL 2



ILL 3



ILL 4



ILL 5



ILL 6



ILL 7

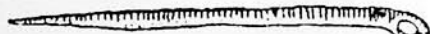

ILL 8



ILL 1

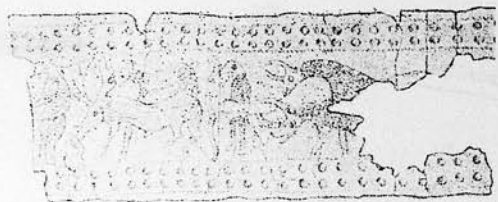

ILL 2



ILL 3

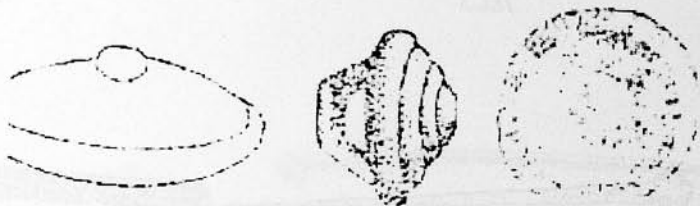

ILL 4



ILL 5



ILL 6

TI-10



ILL 1



ILL 2



ILL 3



ILL 4

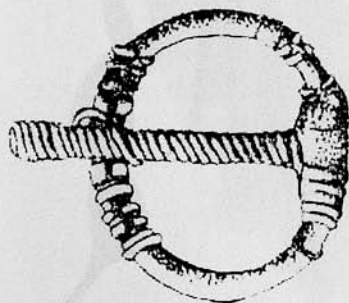

ILL 5

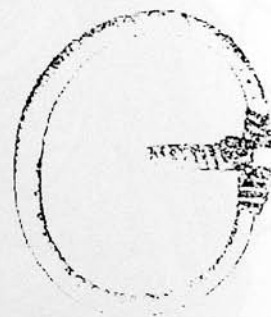

ILL 6

TI-11



T1-12

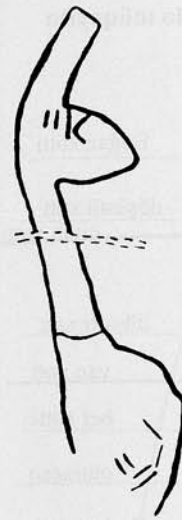

ILL 1



1



ILL 2



ILL 3



ILL 4

T1-13

Kompüter vasitəsilə müqayisə



ILL 1

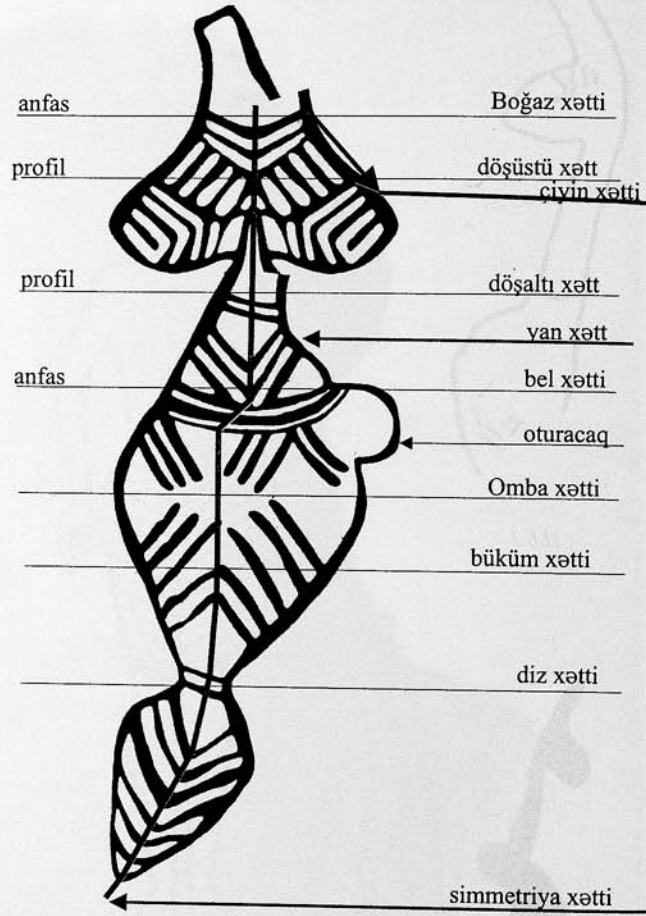

ILL 1.1

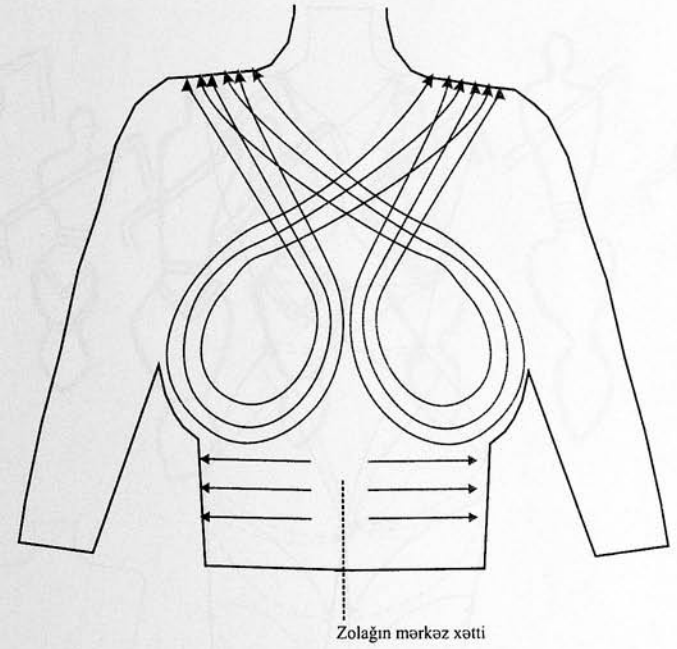

1. Sınədə zolaqların sarınma istiqaməti

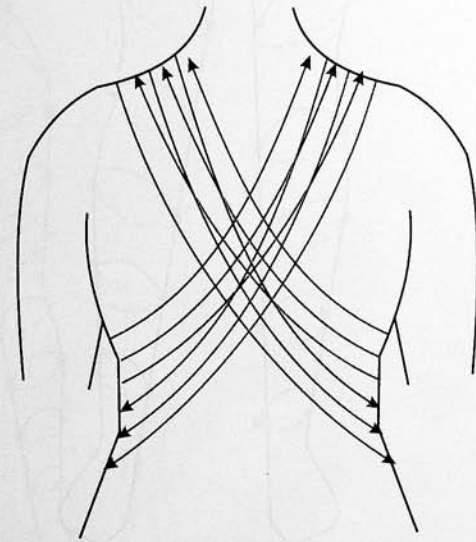

2. Kürəkdə zolaqların sarınma istiqaməti



ILL 2

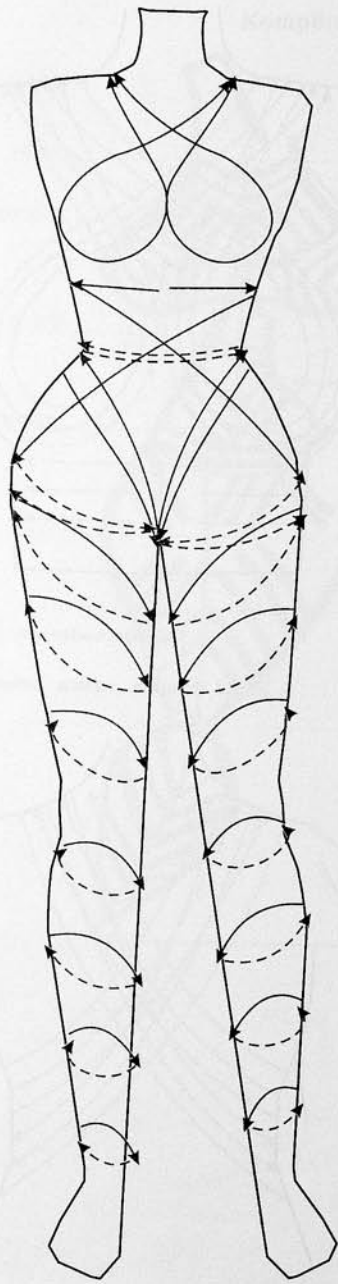

1

TI-16

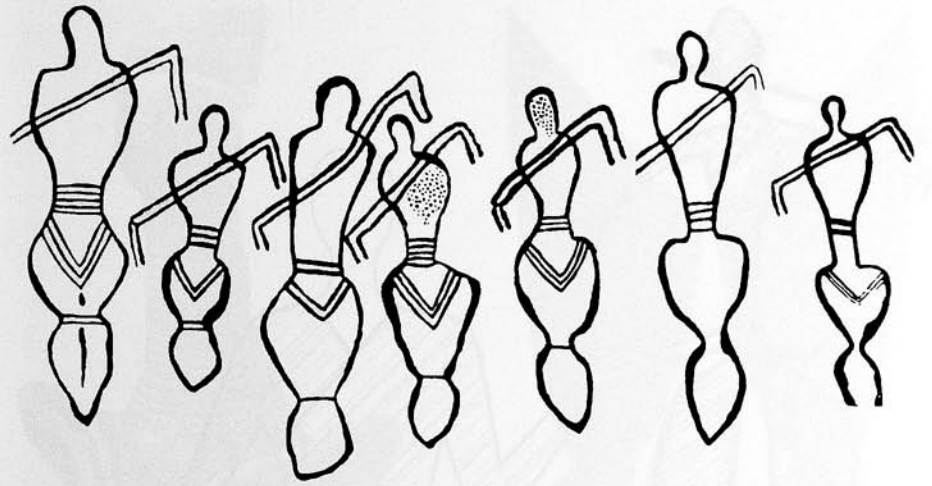

ILL 1

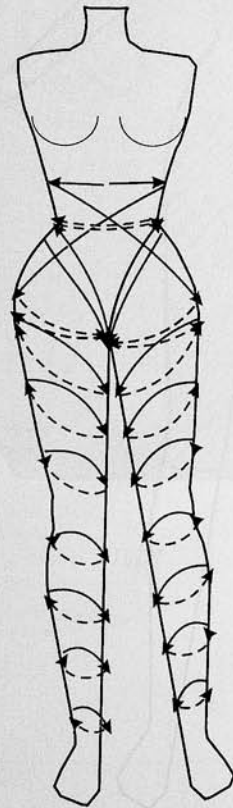

1

TI-17

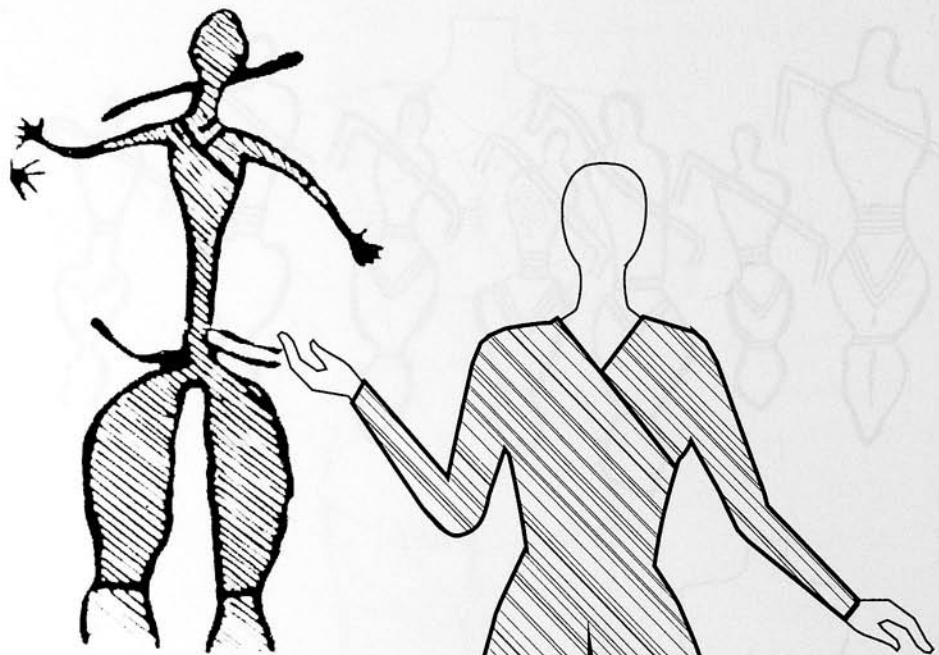

ILL 1

T1-18

1



ILL 1



ILL 3

T1-19

ILL 2

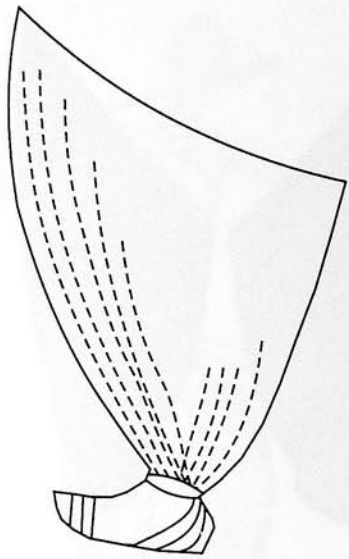

1

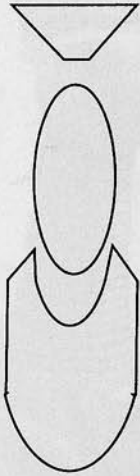

2

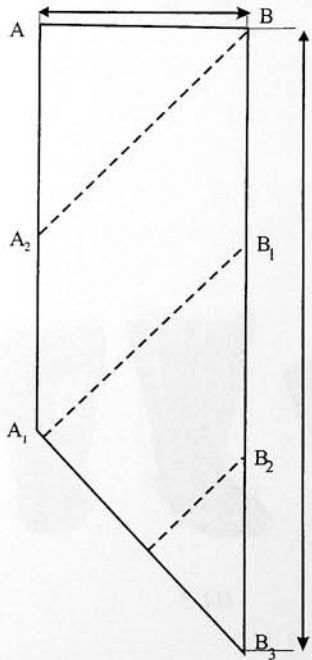

3

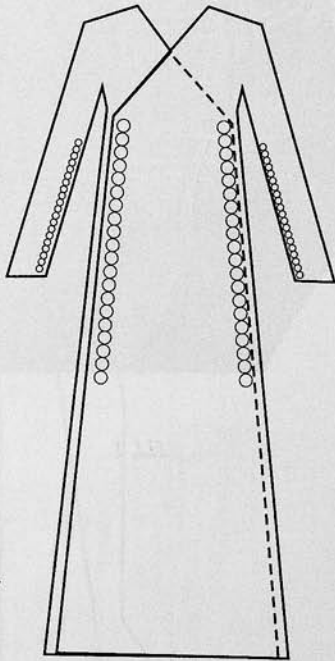

4

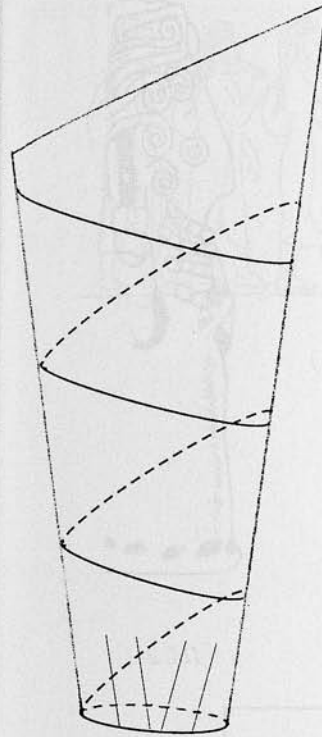

1

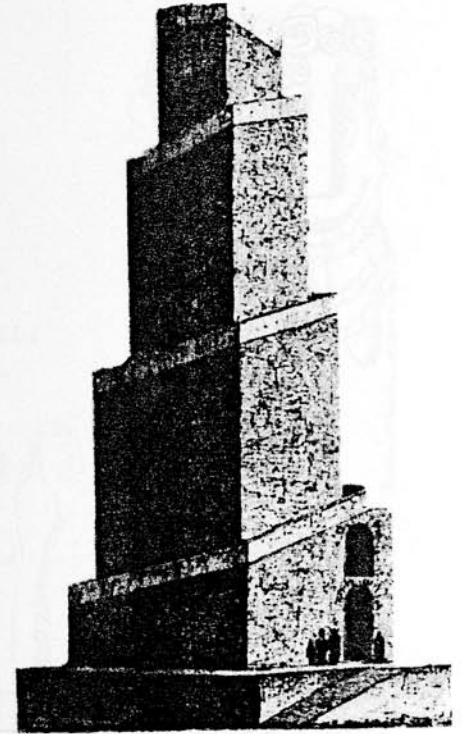

ILL 1



ILL 2



ILL 3



ILL 4



ILL 1



ILL 2

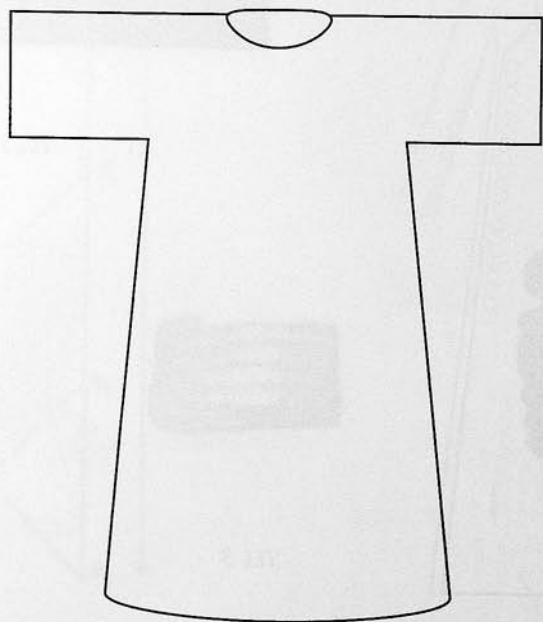

1

TI-22

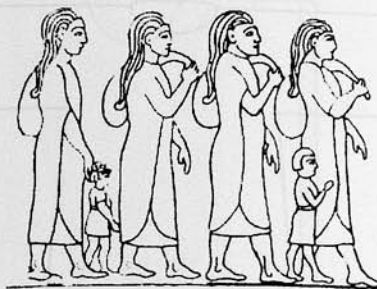

ILL 1



ILL 2

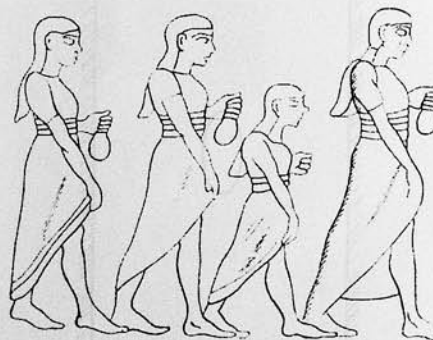

ILL 3

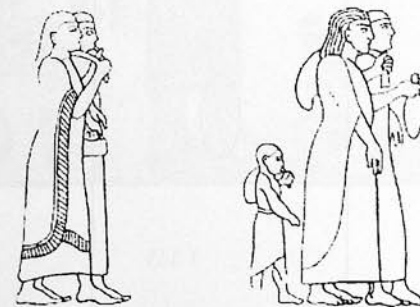

ILL 4

TI-23

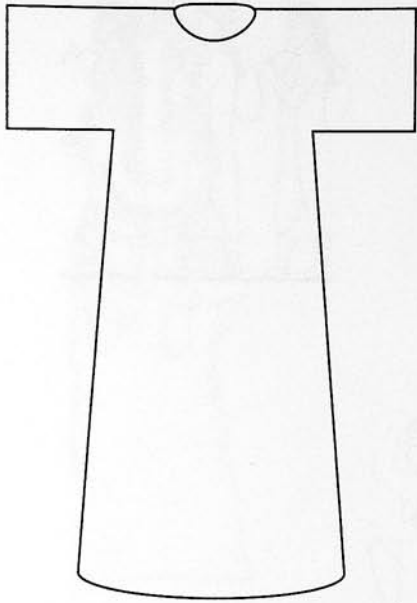

1

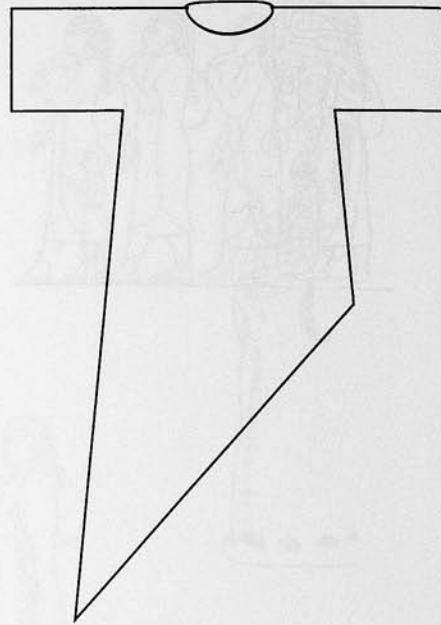

2

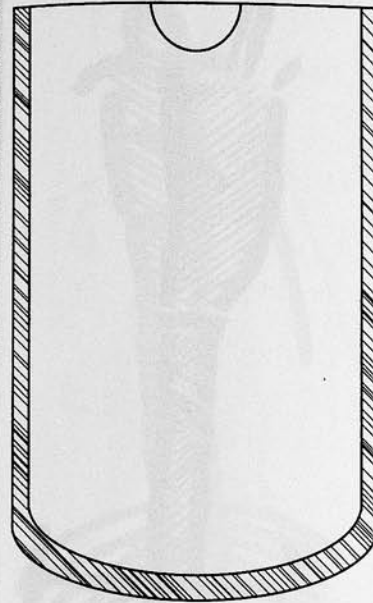

1

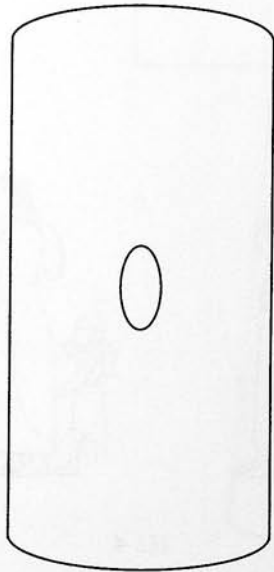

3

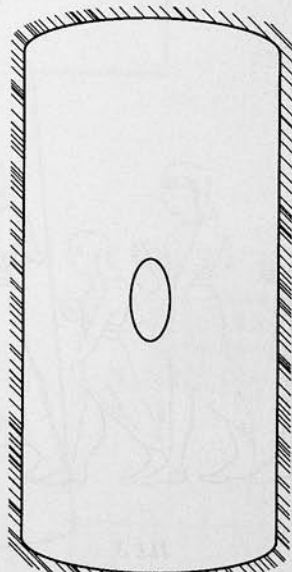

4

TI-24

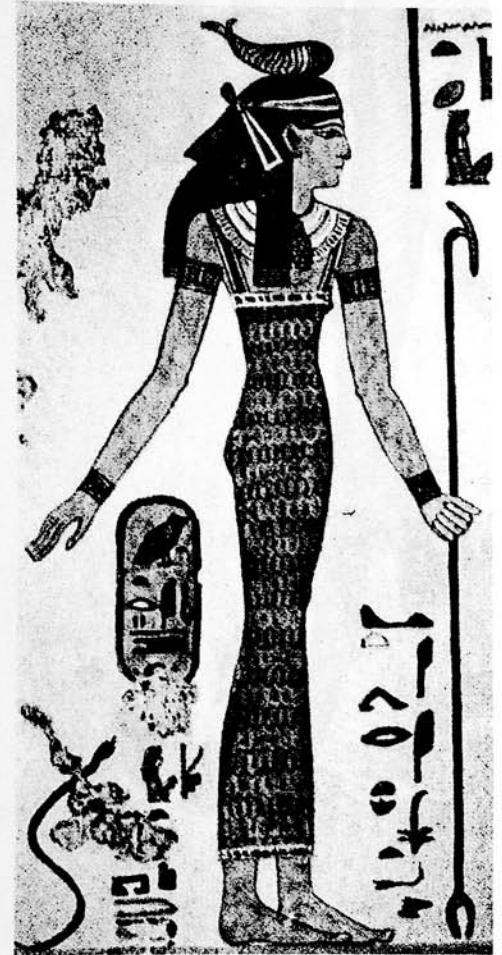

ILL 1

TI-25



ILL 1

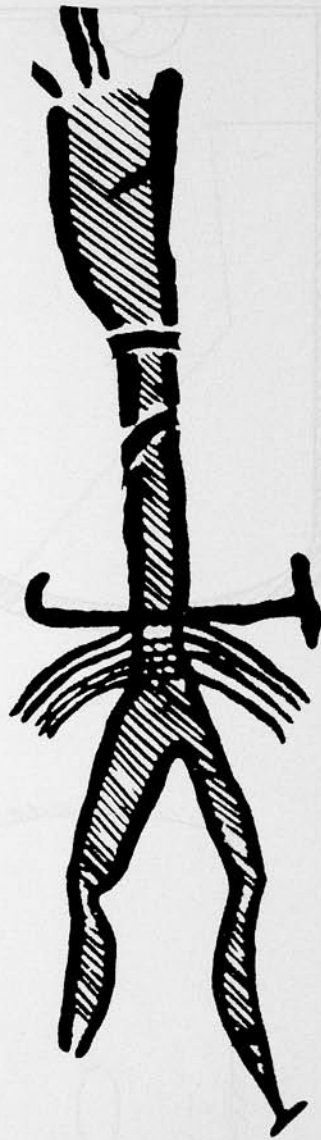

ILL 2



ILL 1



ILL 2

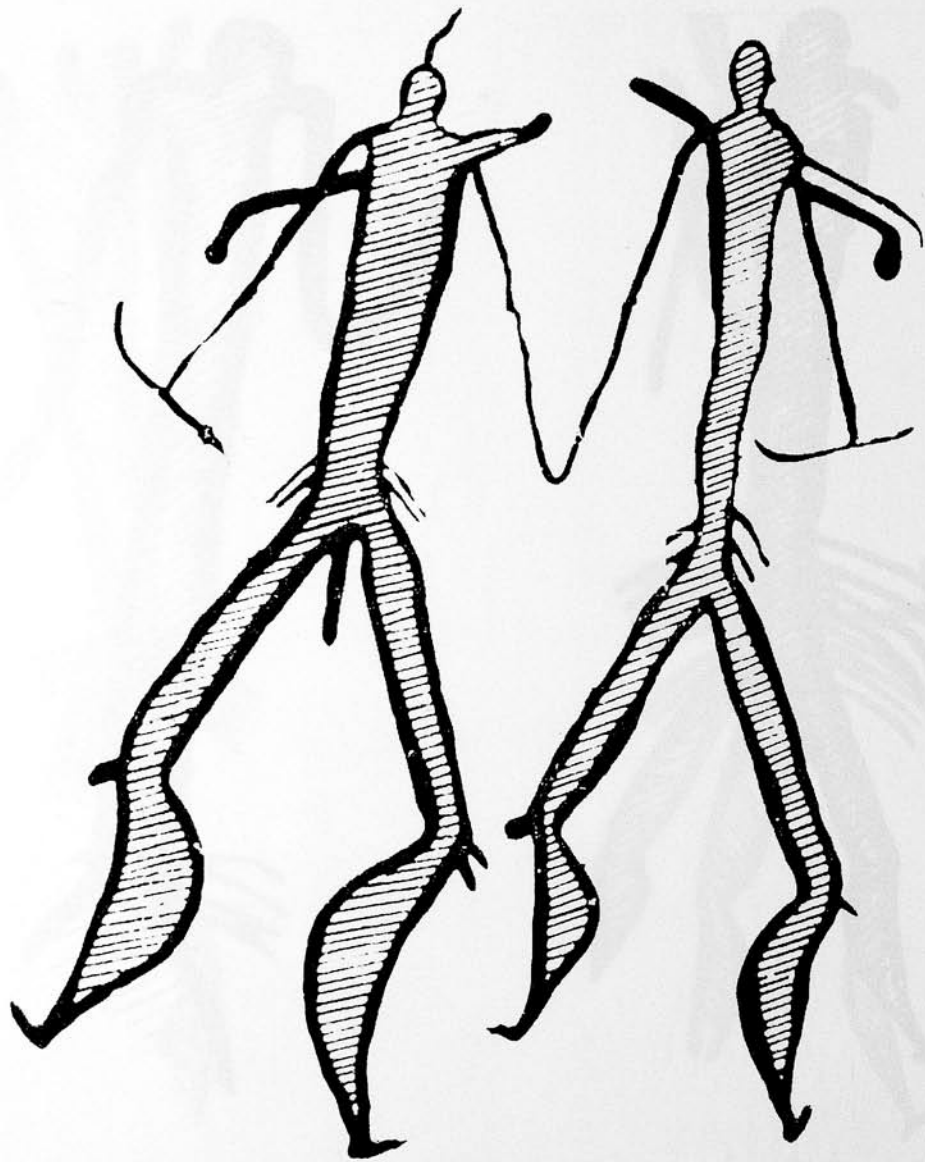

ILL 1

ILL 2

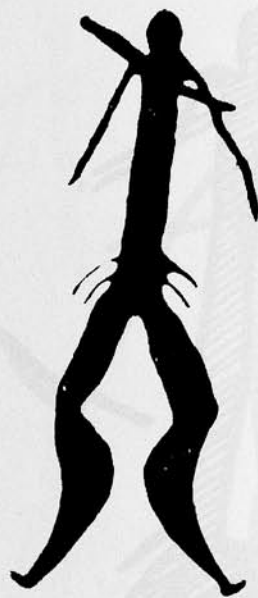

ILL 1



ILL 2



ILL 3



ILL 4

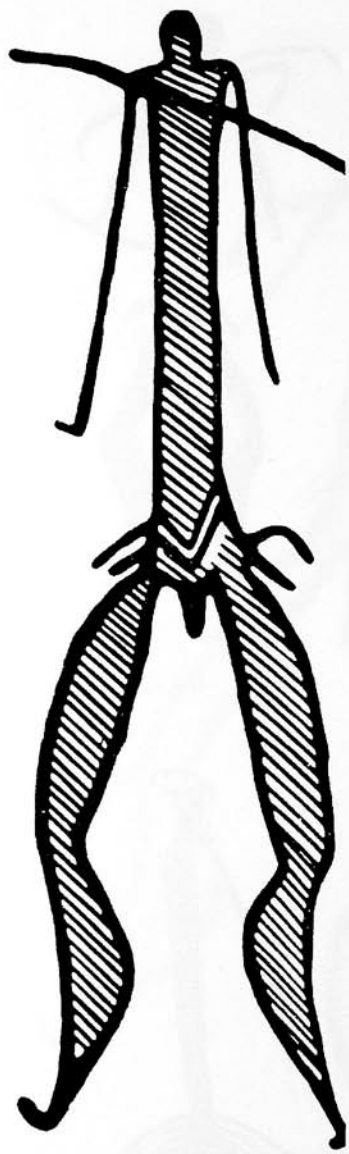

ILL 1



ILL 2

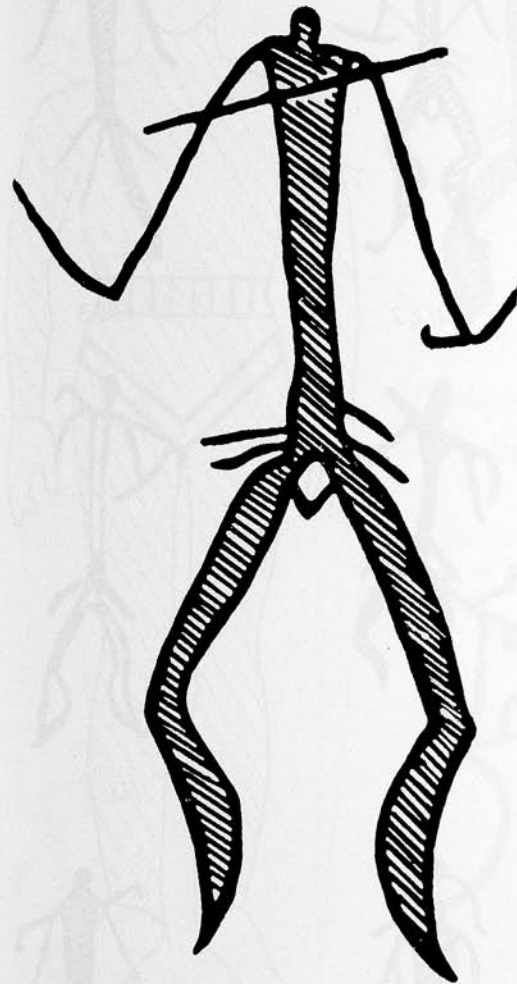

ILL 1



ILL 2



ILL 1



ILL 2



ILL 5



ILL 4



ILL 5



ILL 7



ILL 8

ILL 6

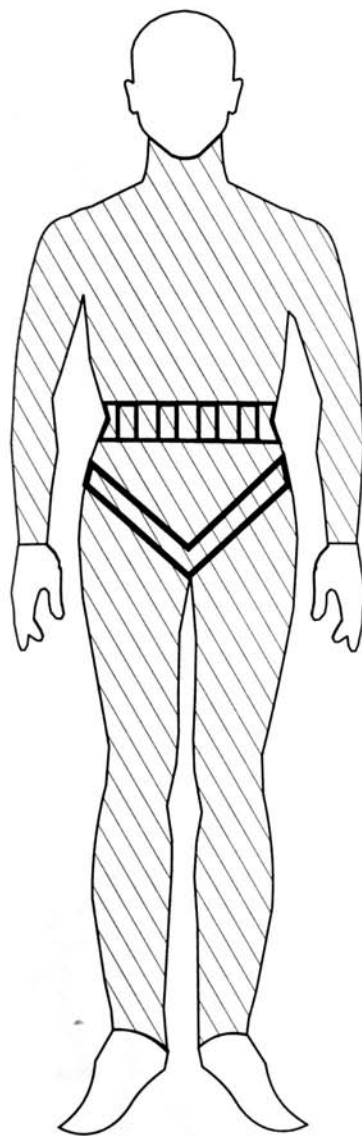

1



ILL 1



ILL 2



ILL 3



ILL 4

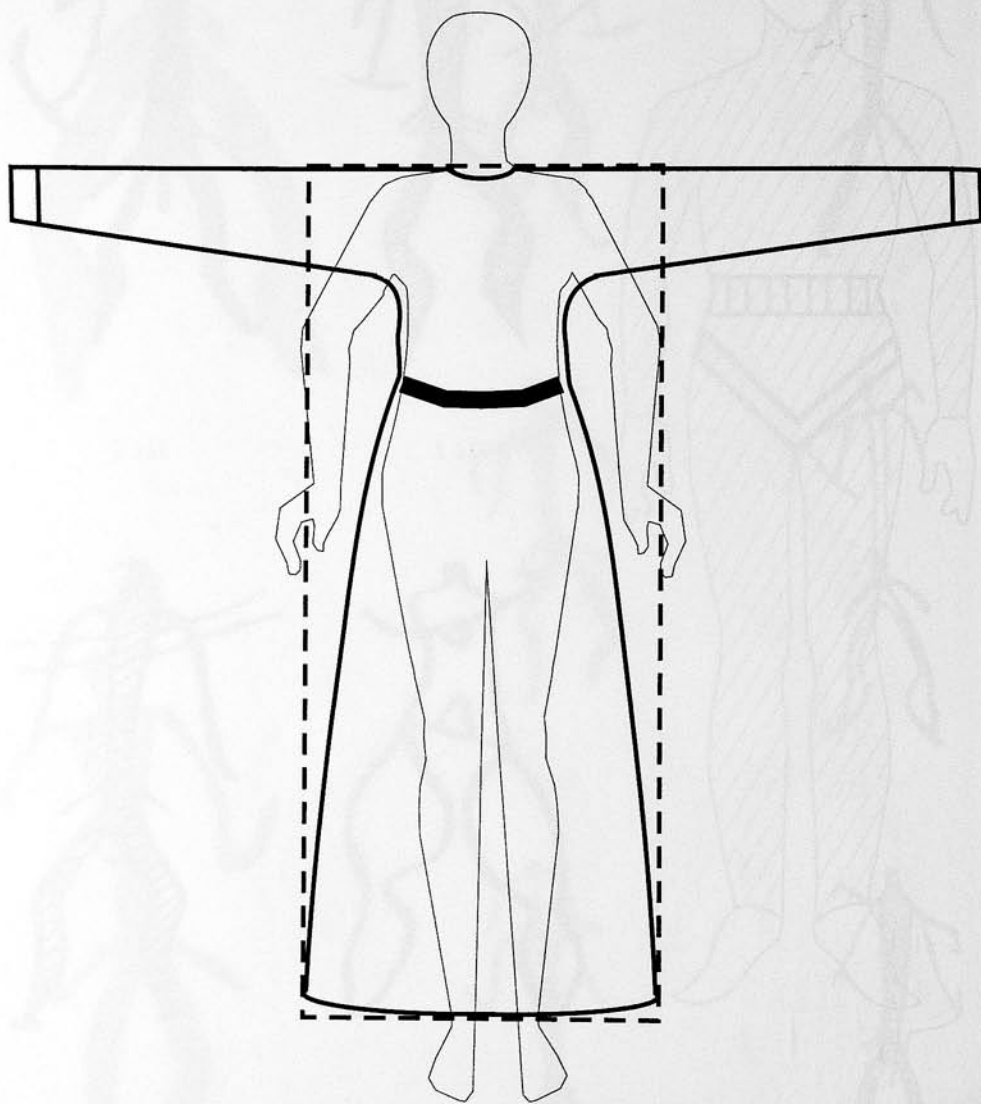

1

T I - 34



ILL 1



ILL 4



ILL 2



ILL 5



ILL 7



ILL 3



ILL 6



ILL 8

T I - 35

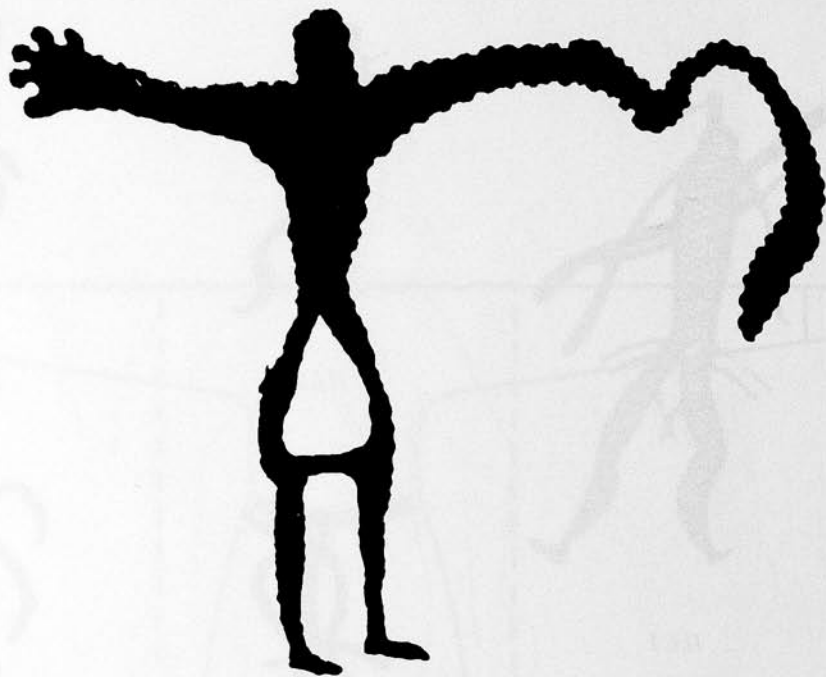

ILL 1



ILL 2



ILL 3



ILL 4



ILL 1



ILL 2



ILL 3



ILL 4



ILL 5



ILL 6



ILL 7

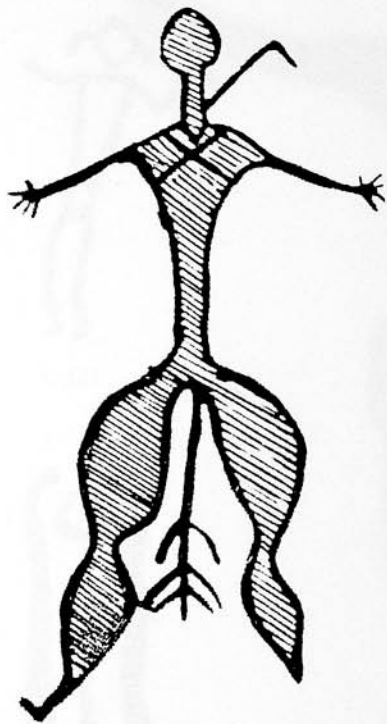

ILL 1

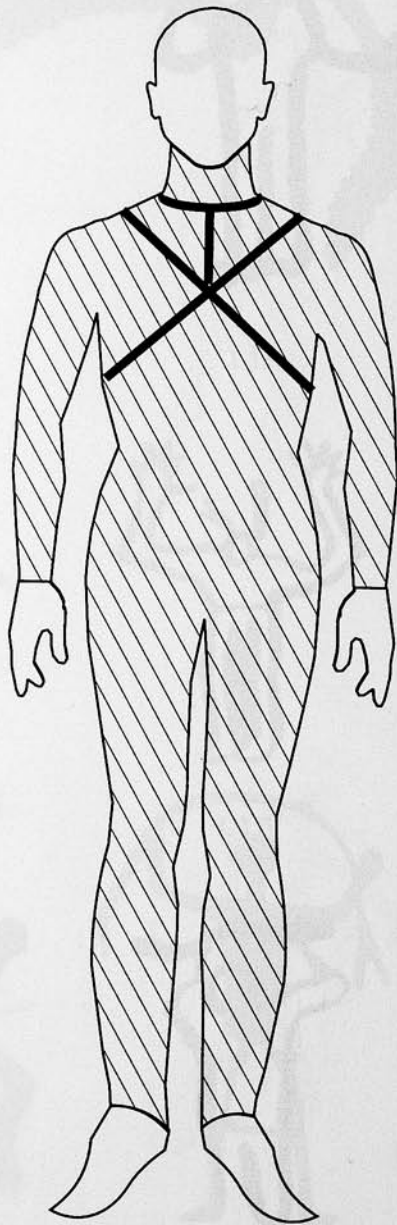

1

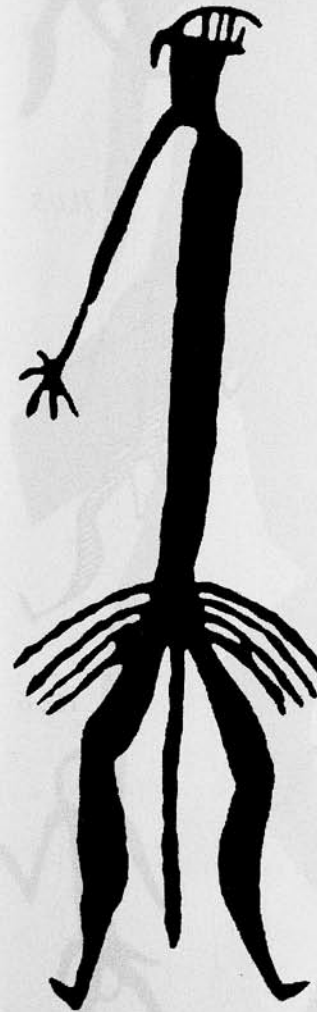

ILL 1



ILL 2



ILL 3



ILL 4



ILL 5

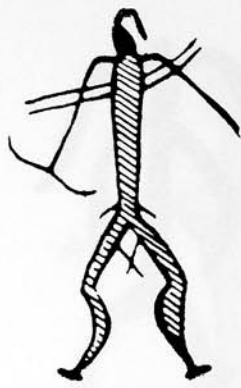

ILL 1



ILL 2



ILL 3



ILL 4



ILL 5

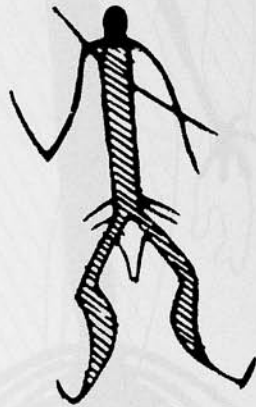

ILL 6



ILL 7



TI - 40



ILL 8



ILL 9



ILL 2



ILL 1

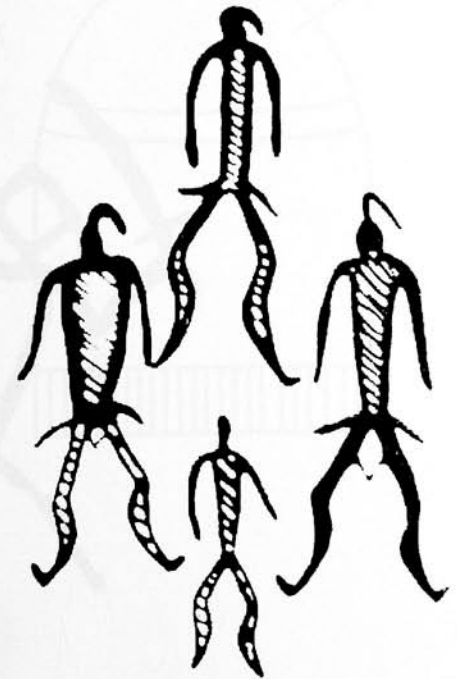

ILL 3

TI - 41

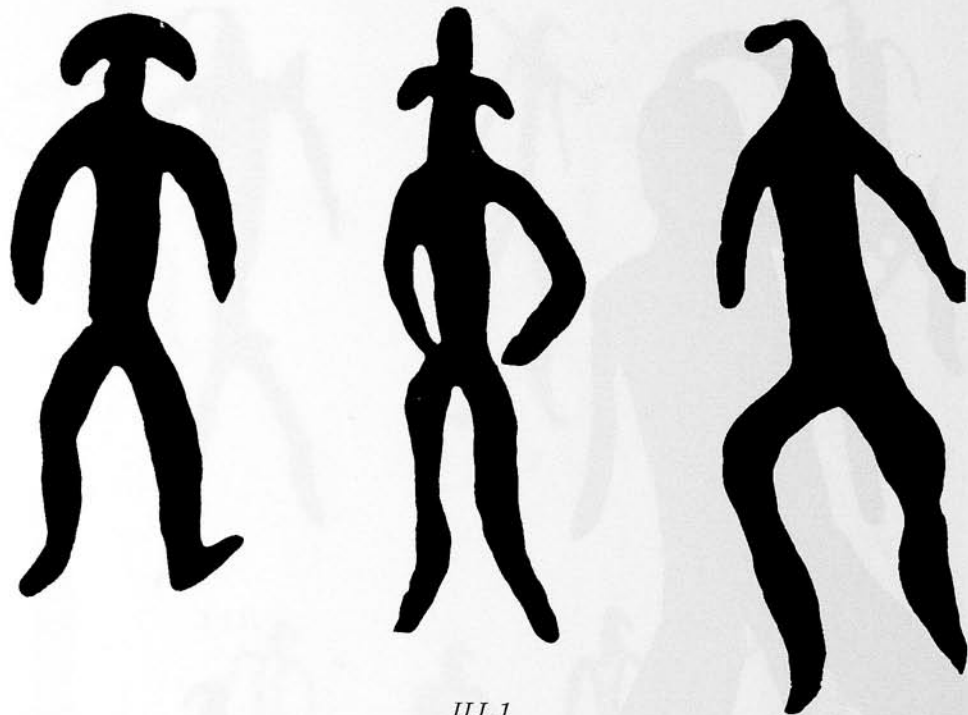

ILL 1



ILL 2

T I - 42



ILL 1

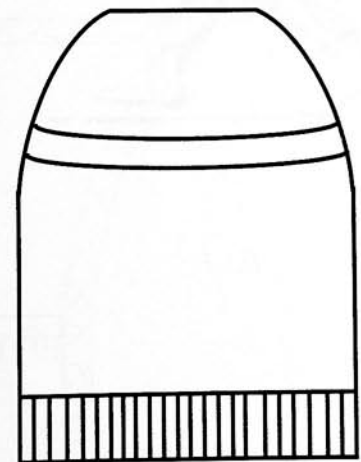
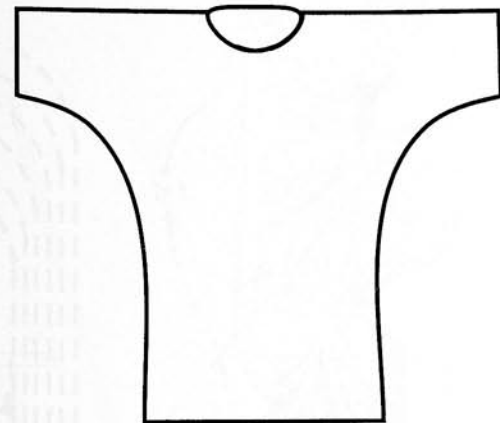

1

T I - 43



ILL 1

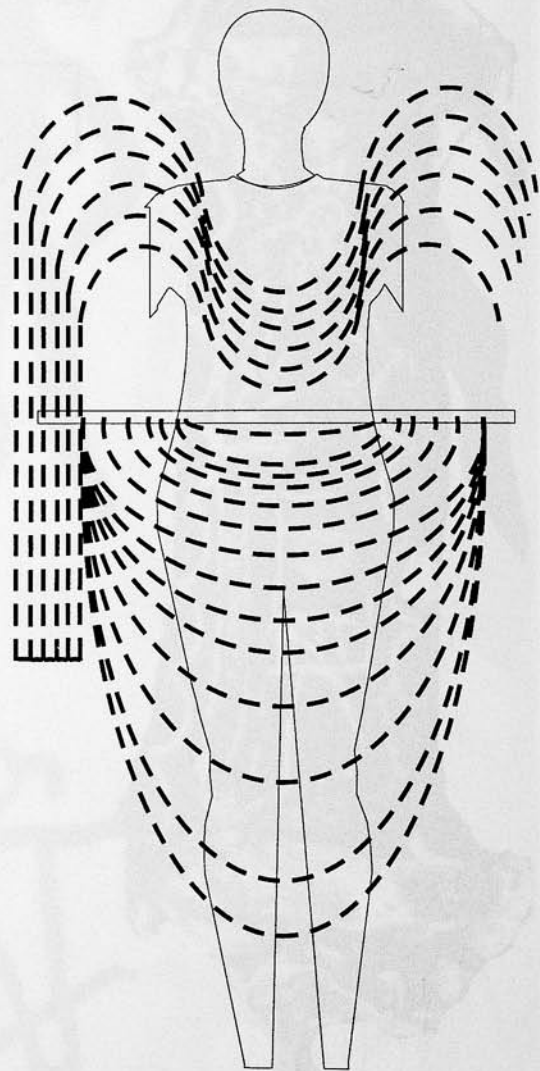

1

TI-44



ILL 1



ILL 2

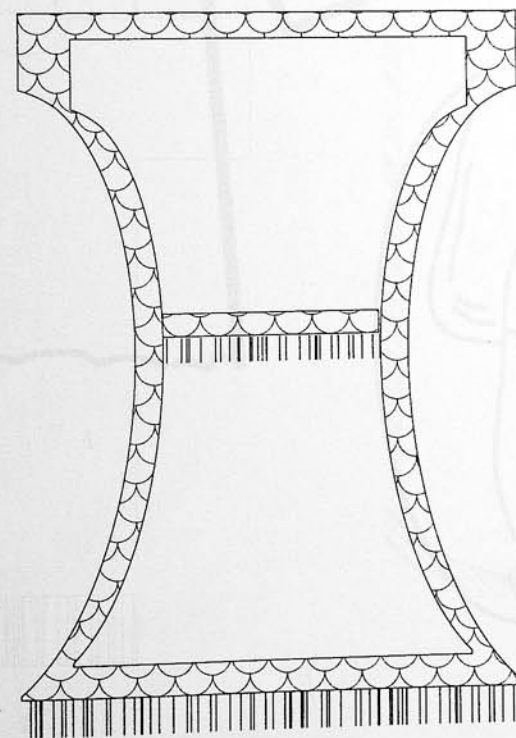

1

TI-45



ILL 1

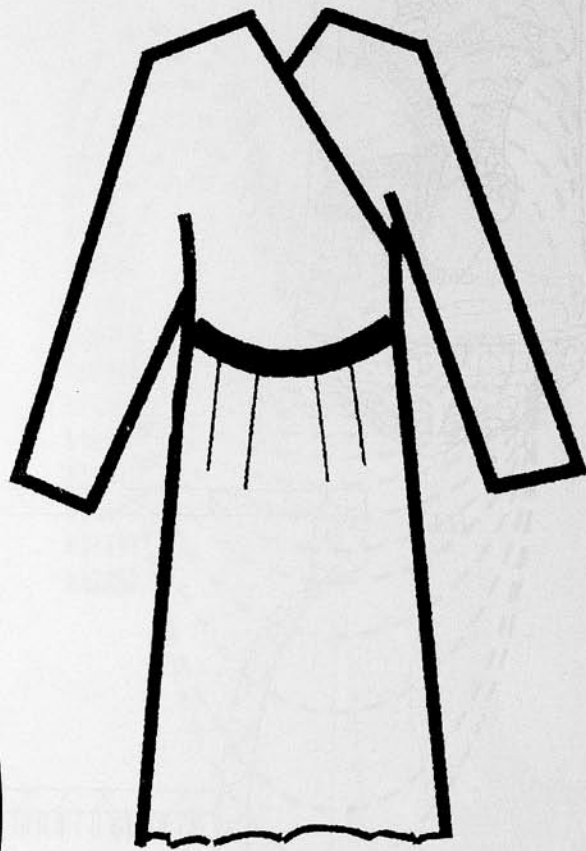

1

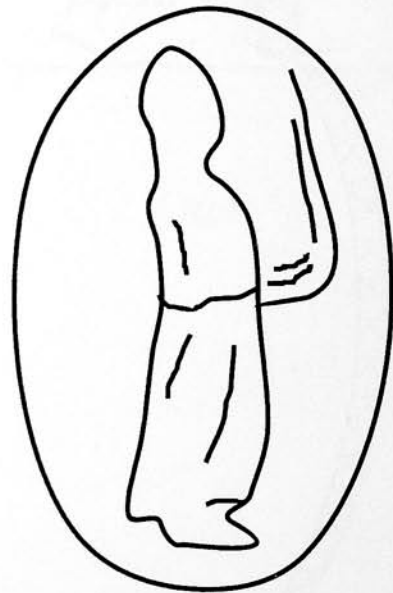

ILL 2



ILL 1

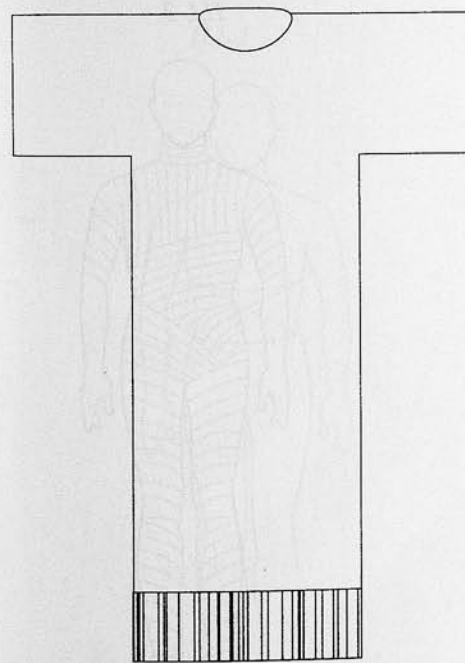

1



2

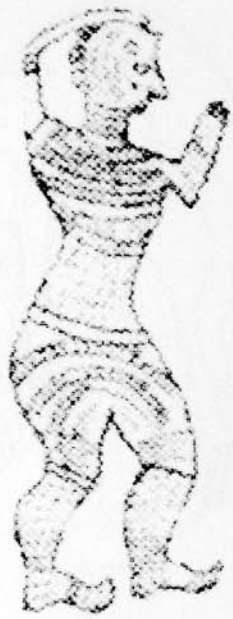

ILL 1

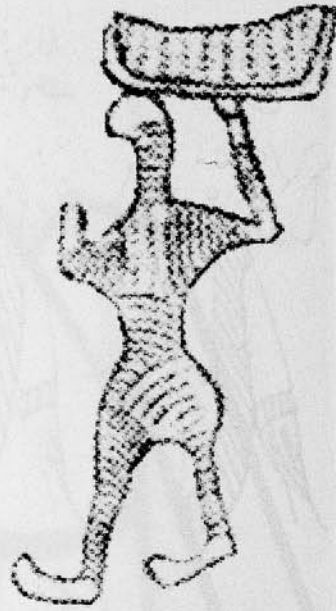

ILL 2

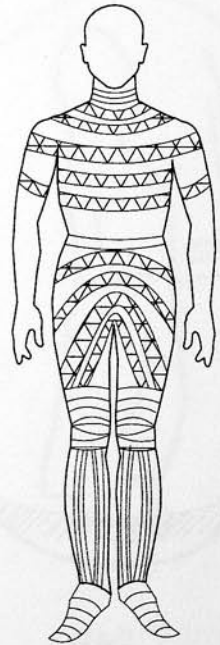

1

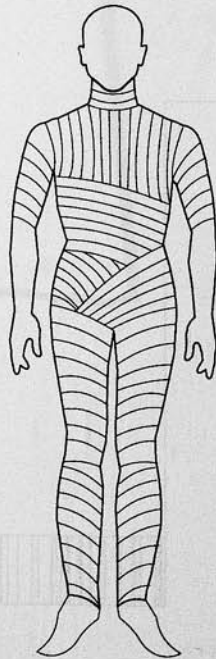

2



ILL 1

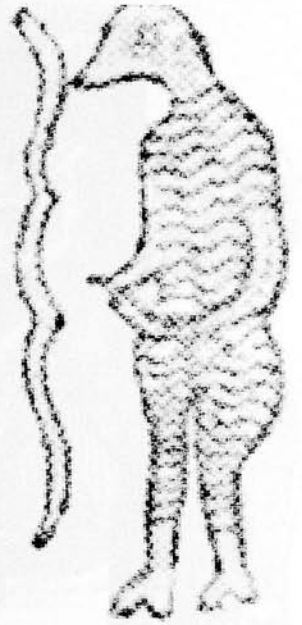

ILL 2

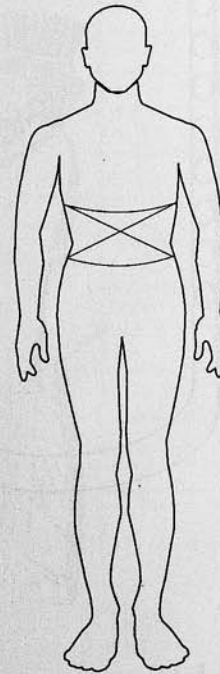

1

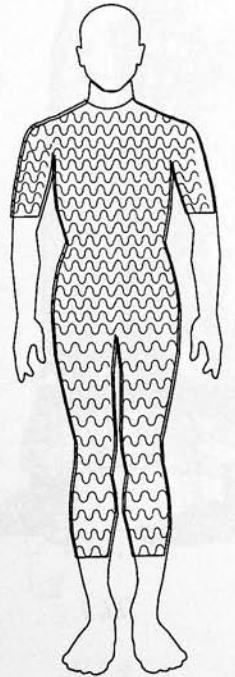

2



ILL 1

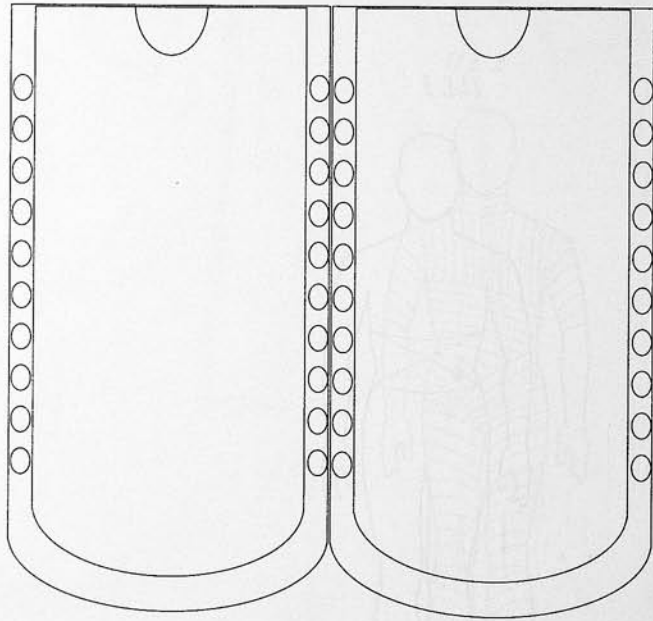

1

T I - 50



ILL 1



ILL 2

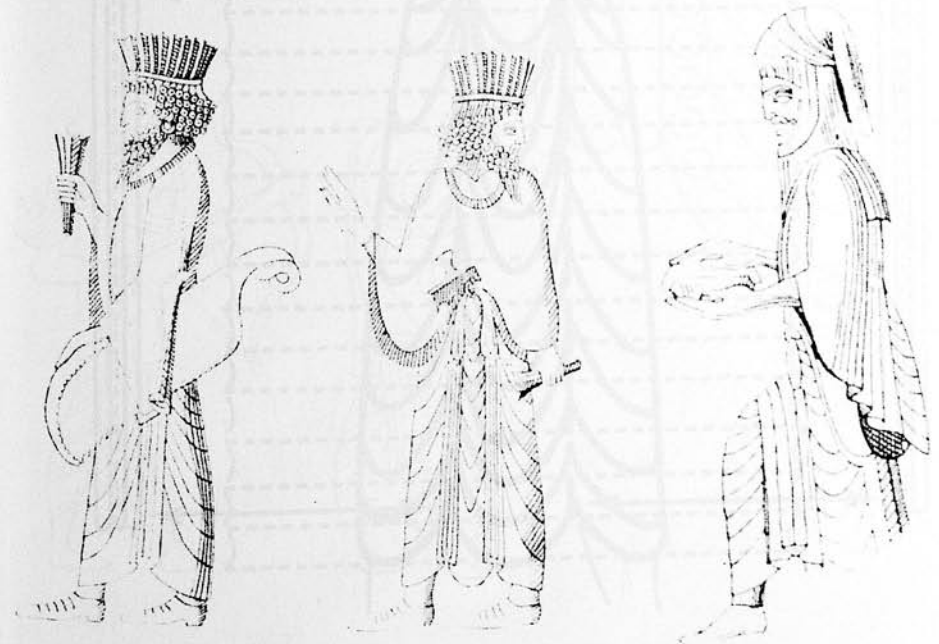

ILL 3

ILL 4

T I - 51

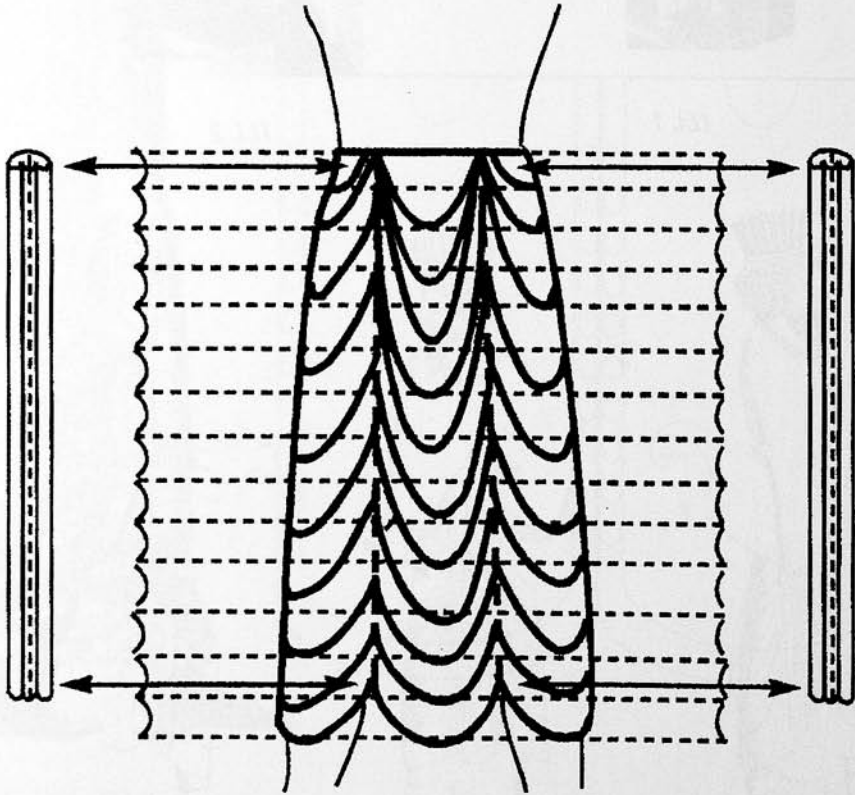
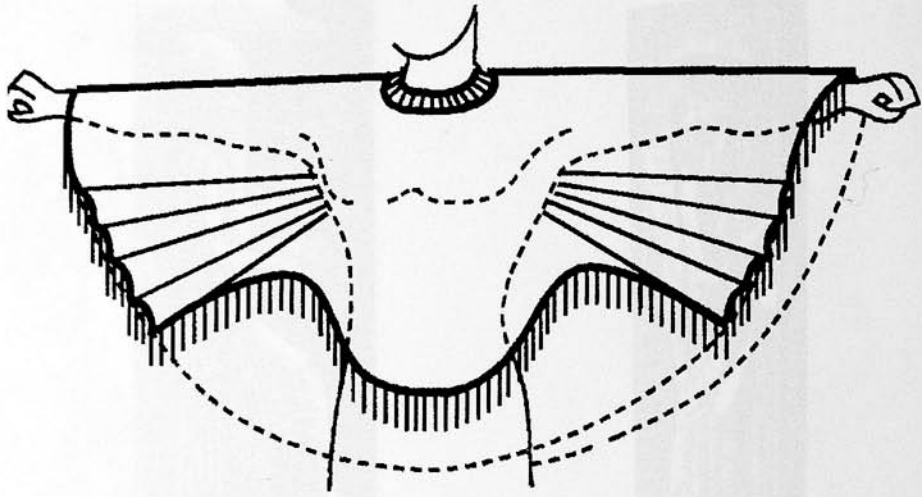

TI-52



ILL 1

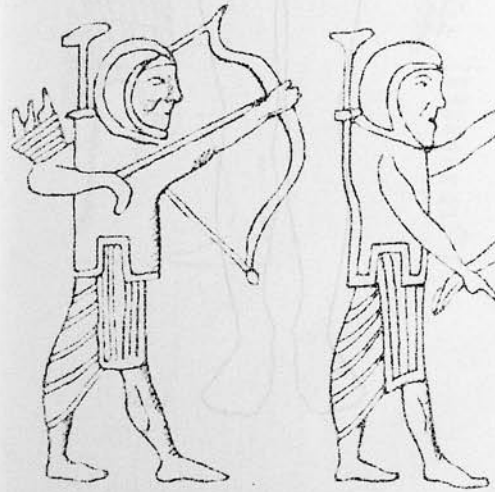

ILL 2

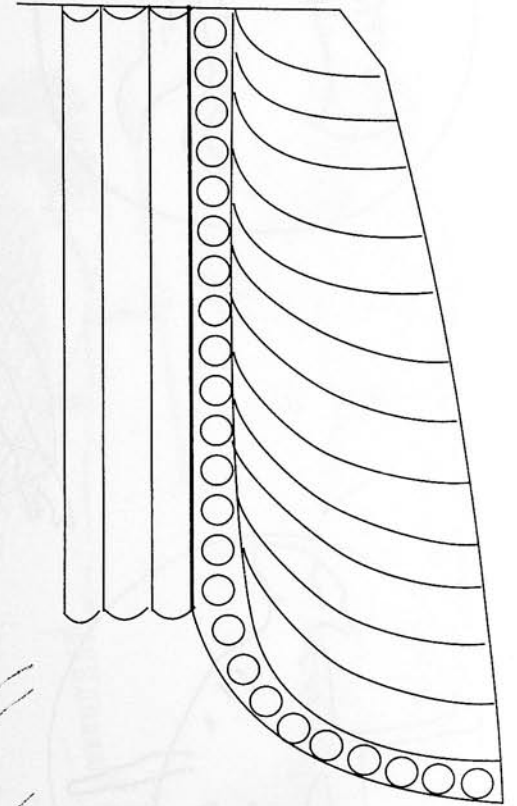

TI-53



ILL 1

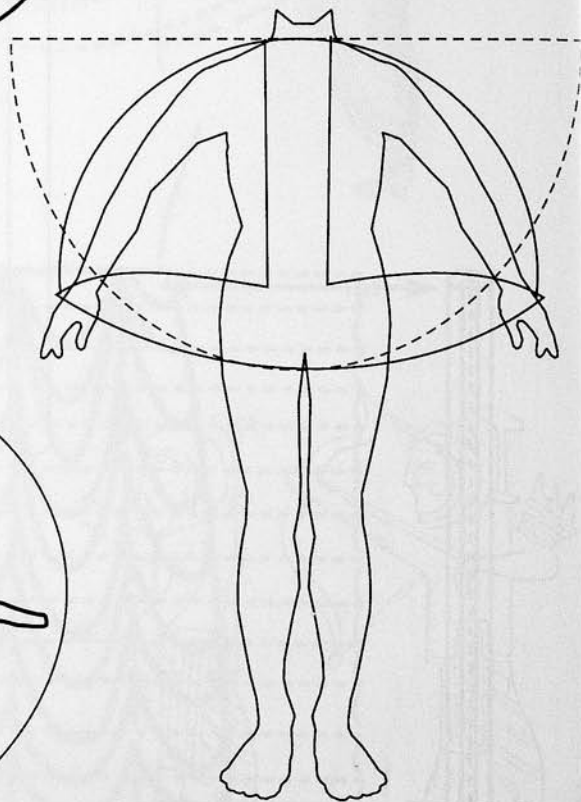

1



ILL 2

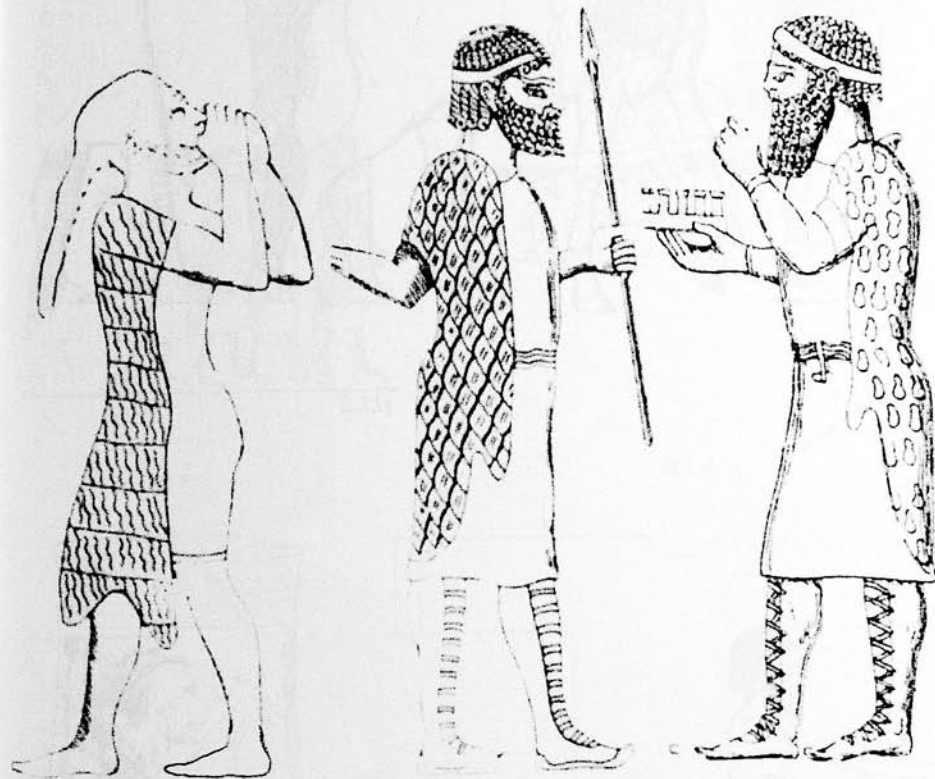

ILL 1

ILL 2

ILL 3

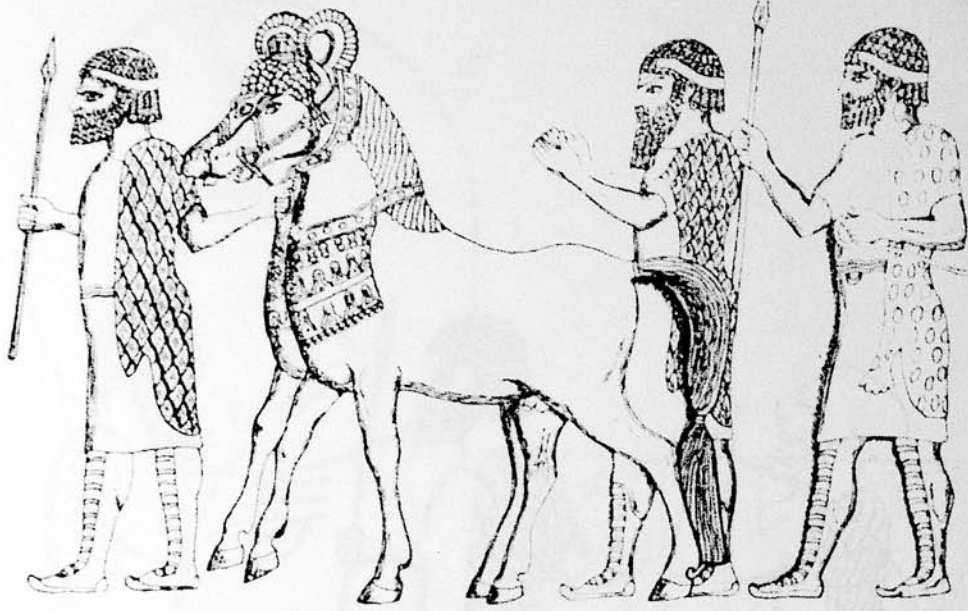

ILL 1

ILL 2

ILL 3



ILL 4



ILL 5



ILL 1



ILL 2



ILL 4



ILL 3

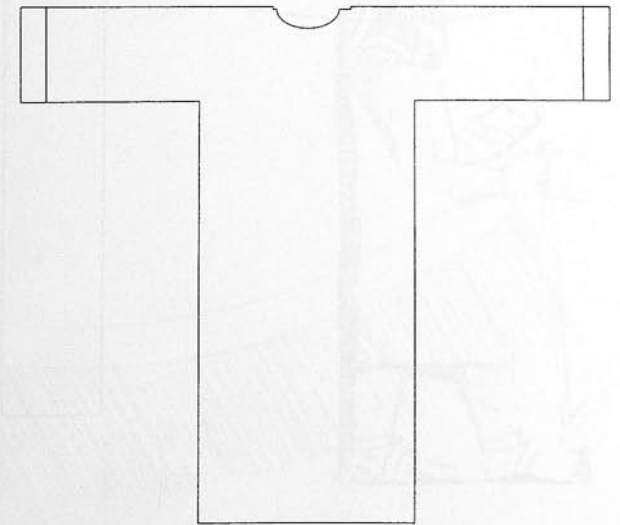

1

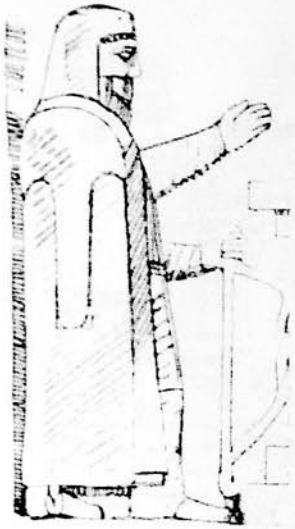

ILL 1



ILL 2

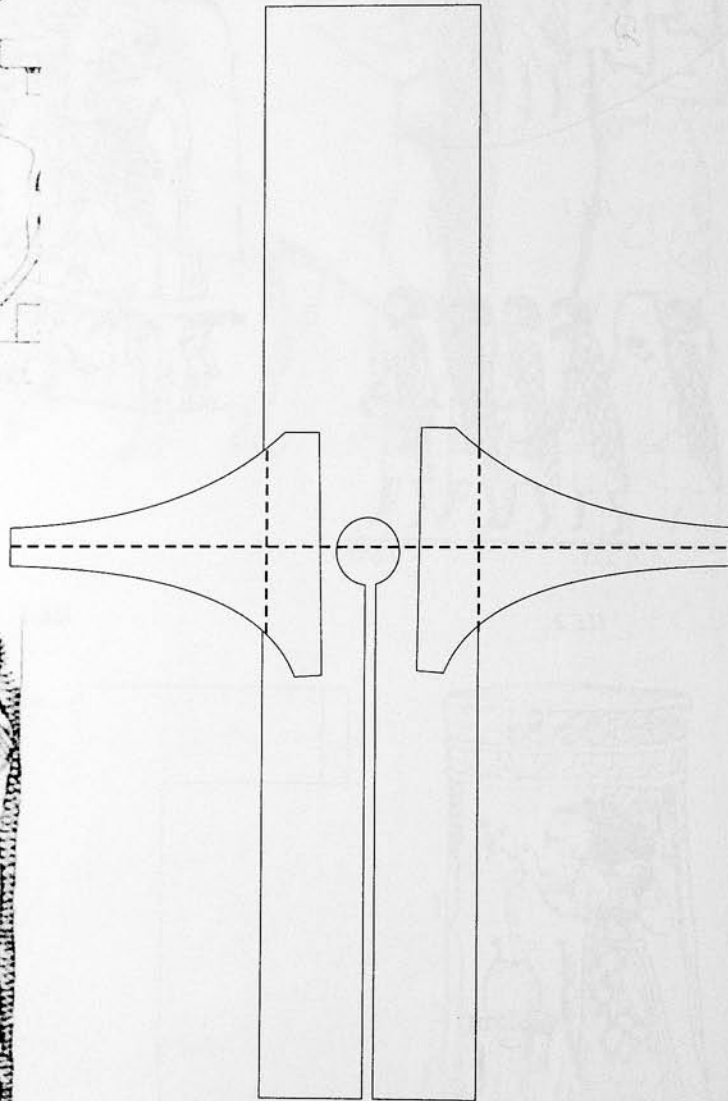

1



ILL 1

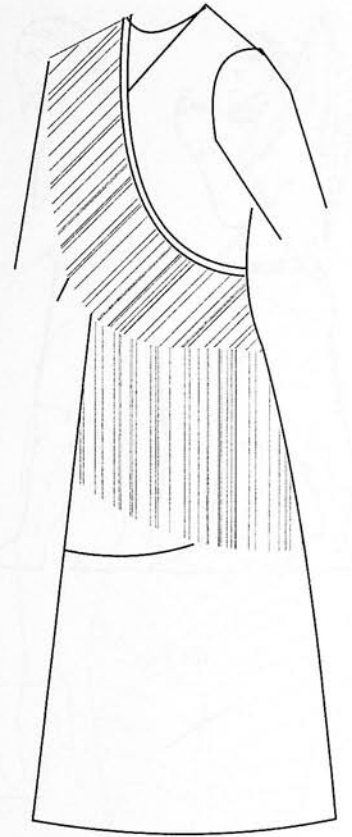

1

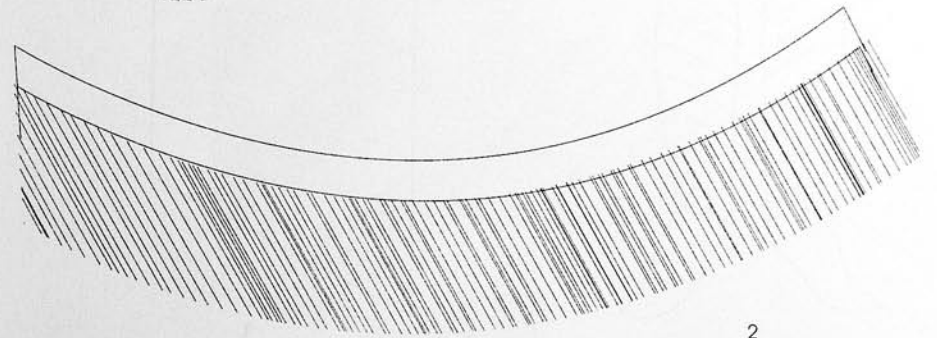

2



ILL 1

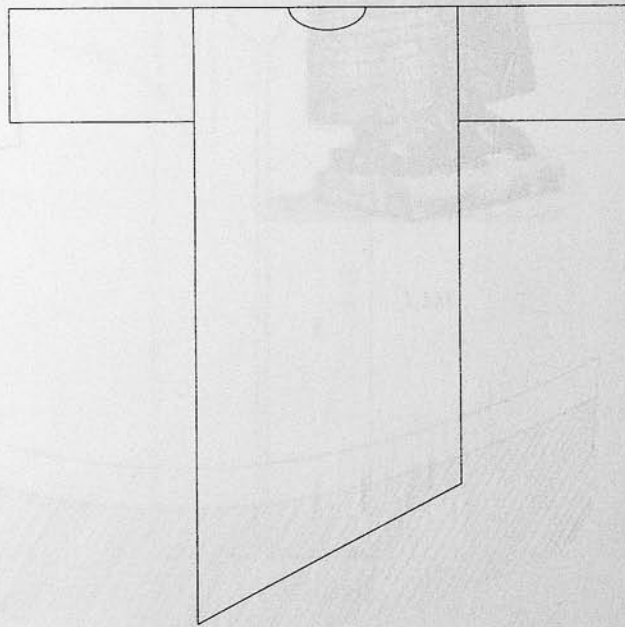

1

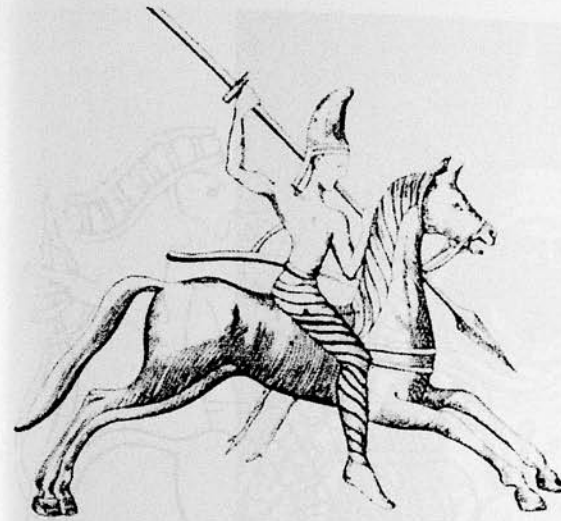

ILL 1

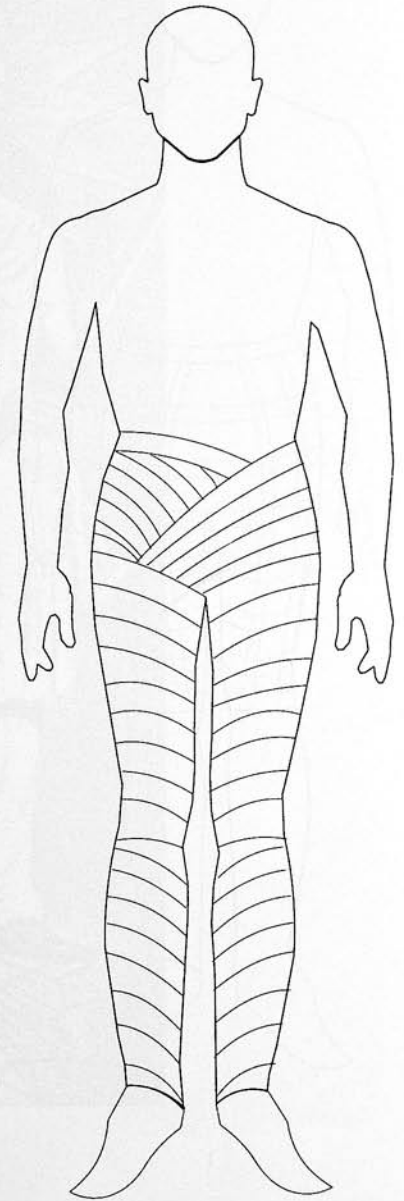

1

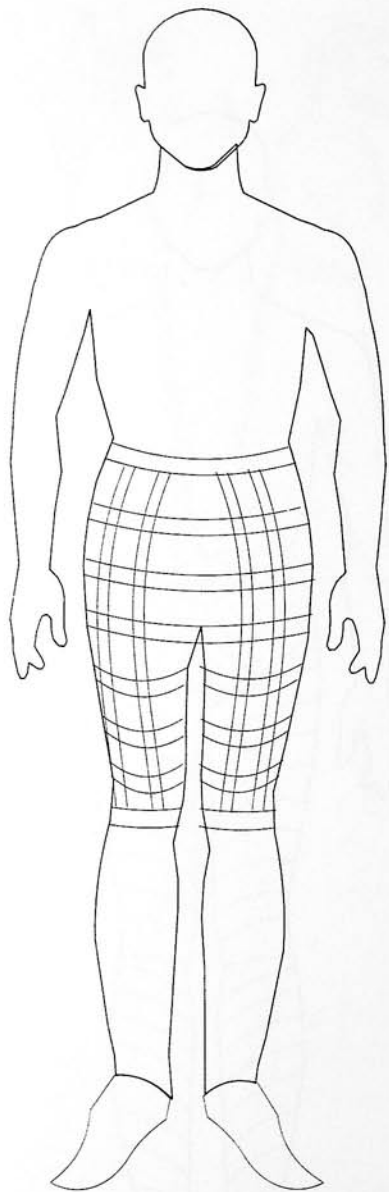

1



ILL 1

TI-62



ILL 1

TI-63



ILL 1

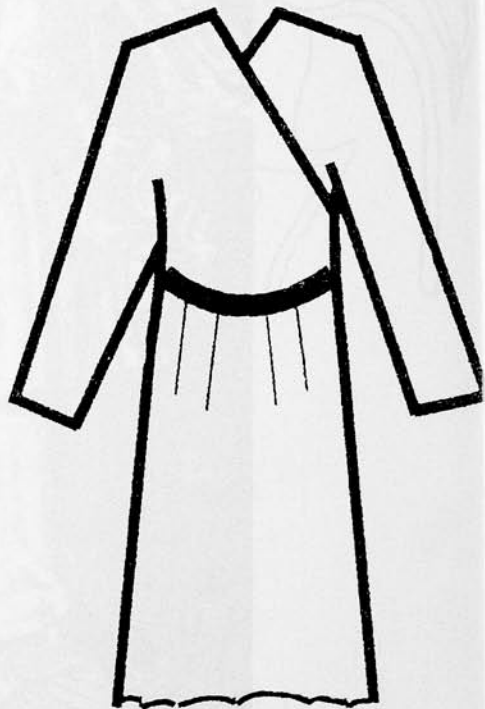

1

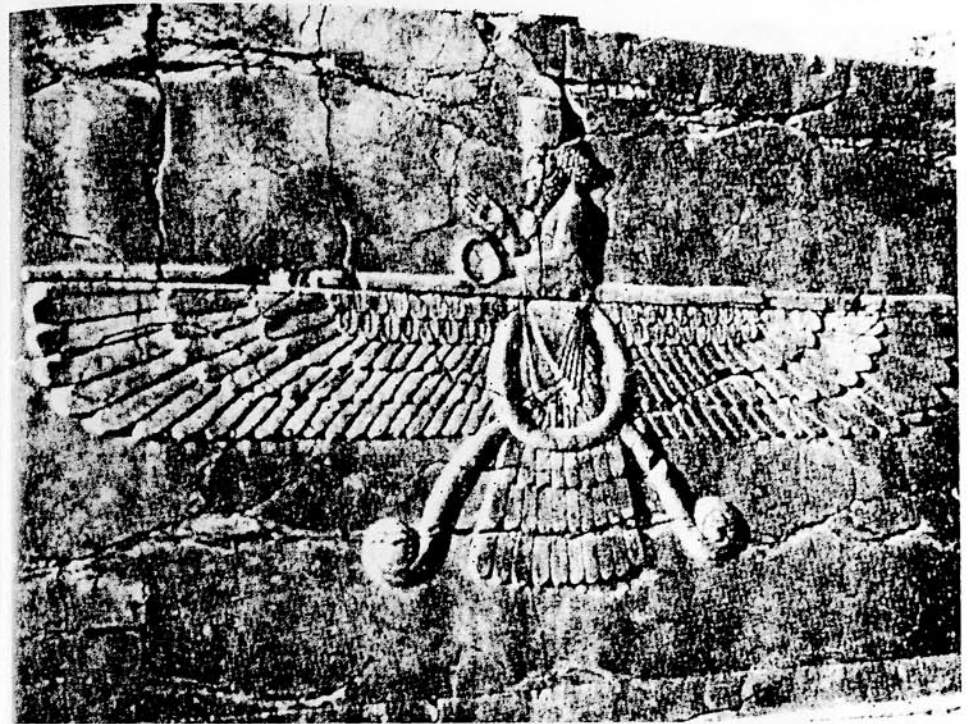

ILL 1

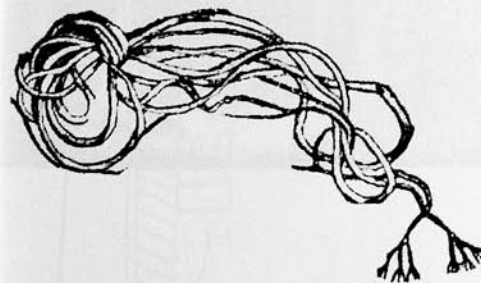

ILL 2



ILL 3



ILL 2



ILL 1



ILL 2



ILL 1



ILL 2

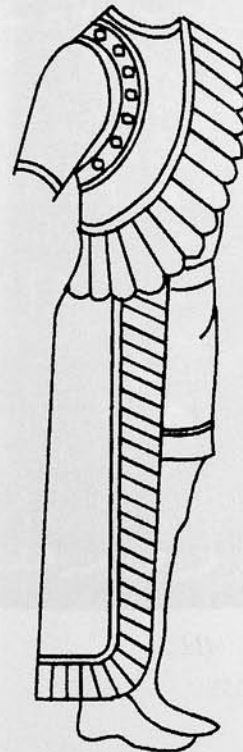

1

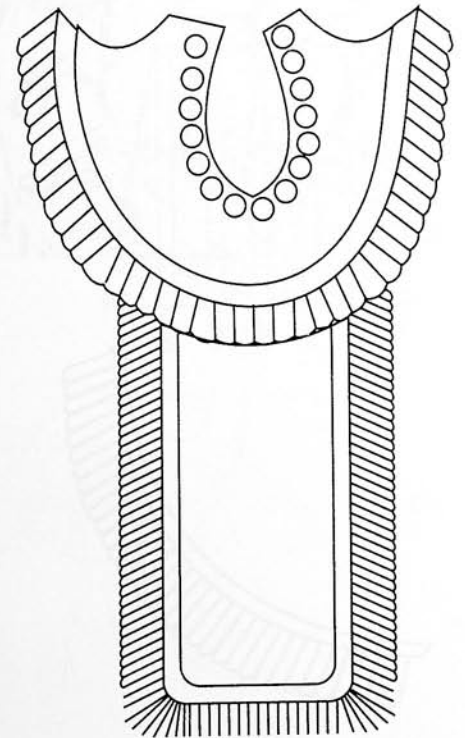

2



ILL 1



ILL 2

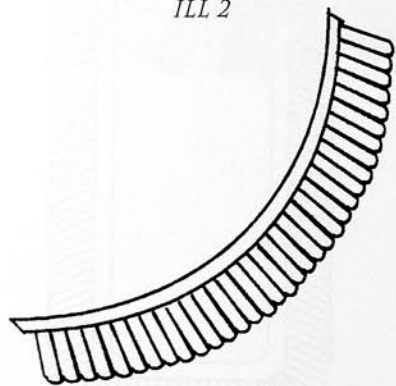

1



ILL 3



ILL 1

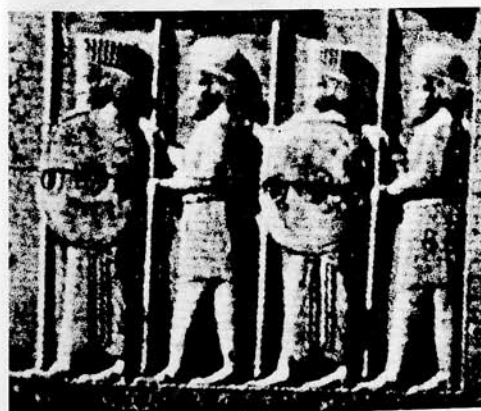
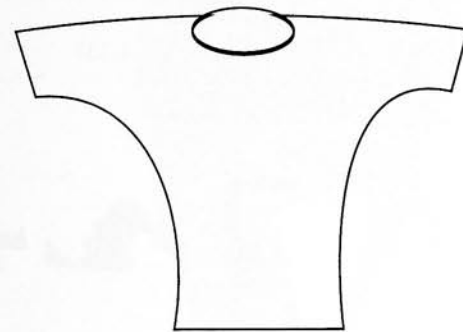

ILL 2

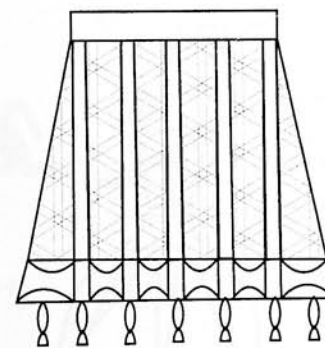

1



ILL 1



ILL 2

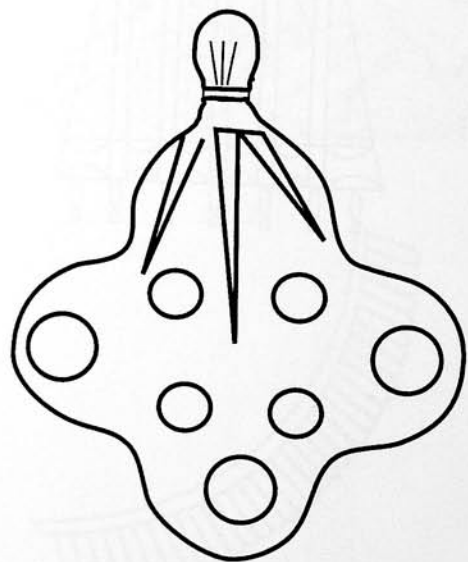

ILL 3

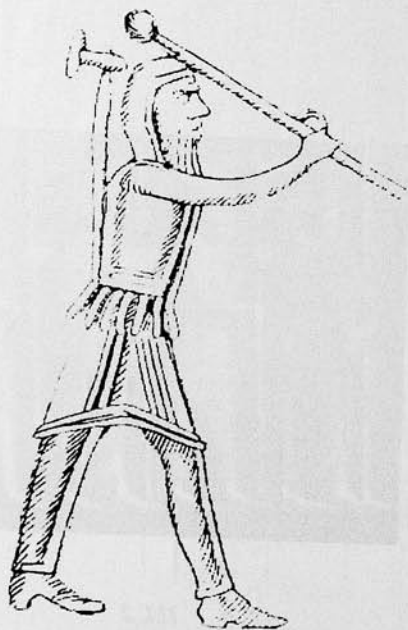

ILL 4



ILL 1



ILL 2



ILL 3



ILL 4



ILL 5



ILL 6



ILL 7



ILL 8



ILL 9



ILL 10



ILL 11



ILL 12



ILL 13



ILL 14



ILL 15



ILL 16



ILL 17



ILL 18



ILL 19



ILL 20





ILL 1



ILL 2



1



ILL 3

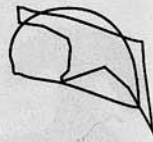

2



ILL 1



1



ILL 2



2



ILL 3



ILL 4



3



ILL 5



4



ILL 6



5



ILL 4



ILL 5



ILL 6



ILL 7

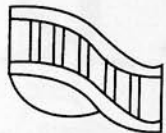

6



ILL 8



7



ILL 9



8



ILL 10



9



ILL 11

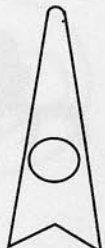

10



ILL 12

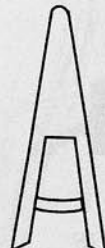

11



ILL 13



12



ILL 7



3



ILL 8

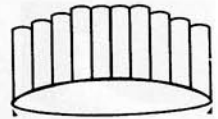

4



ILL 1



ILL 2



ILL 3



ILL 4



ILL 5



ILL 6



ILL 7



ILL 8



ILL 9



ILL 10



ILL 11



ILL 12



ILL 13

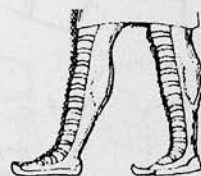

ILL 14



ILL 15



ILL 16



ILL 17



ILL 18



ILL 1



ILL 2



ILL 3



ILL 4



ILL 5

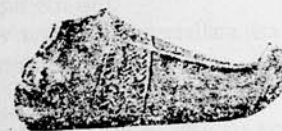

ILL 6



ILL 7

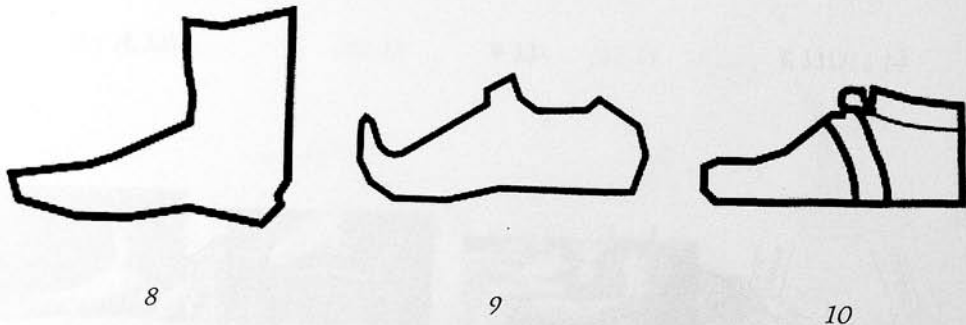
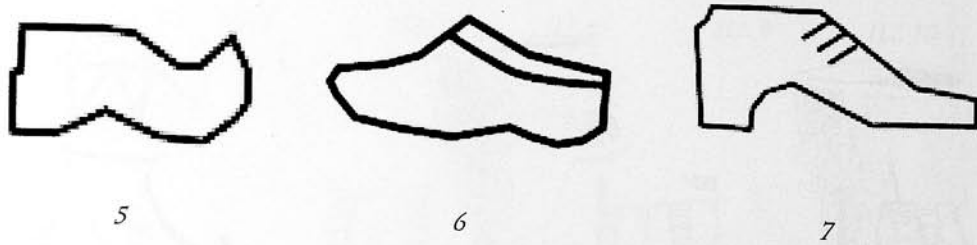
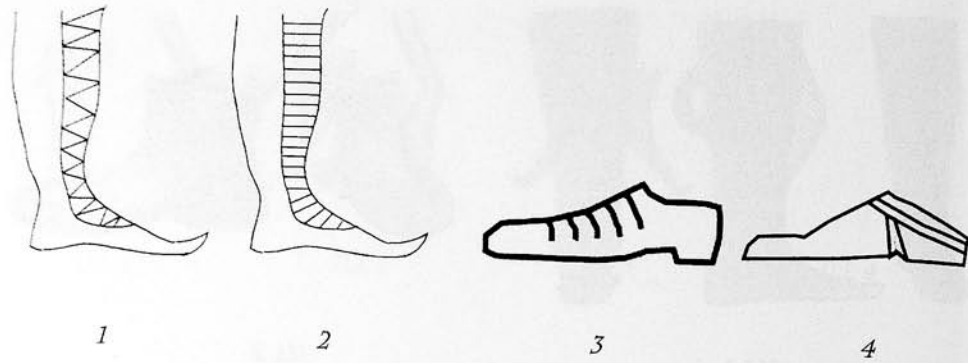

II FƏSİL

I BÖLMƏ. ERKƏN ORTA YÜZİLLİKLƏR AZƏRBAYCAN GEYİMLƏRİ

2.1.1. Geyim materiallarının istehsalı və əldə olunması

Əvvəlki fəsildən göründüyü kimi erkən orta yüzilliklər Azərbaycan geyimləri artıq müəyyən inkişaf mərhələsinə çatmış qədim dövr geyimlərinin və daim inkişaf etməkdə olan zəngin geyim mədəniyyətinin əsasında inkişaf edirdi.

Mütəxəssislər orta yüzilliklər dövrünün başlanğıcını III yüzilliyin II yarısından (241-272-ci illərdən) hesab edirlər.

Əvvəlki fəsildən göründüyü kimi aşlanmış dəridən geyim hazırlanması lap qədim dövrlərdən insanların əsas məşğuliyyətlərindən olub. Bu dövrdə samur, aslan, buğa və dəvə dərilərindən geyim hazırlanması Dədə Qorqud dastanından da aydın olur. Qanlı qoca oğlu Qanturalı boyunda deyilir ki, "Trabuzən təkürünün sevimli qızının üç canvər qalınlığı-qaftanlığı vardı. Ol üç canvərin biri çağan aslandı, biri qara buğaydı, biri dəxi qara buğra idi"¹. Həmin dövrdə samur dərisi də geyim materialı kimi yüksək qiymətləndirilirdi. Boyu uzun Burla xatun haqqında deyilir ki, "Xan qızı gördü kim, Qazan gəlür, yumrulanıb yerindən uru turdı, samur cübbəsin öyninə aldı"².

Aslan və buğanın dərisindən, buğranın (dəvə balası) isə həm də yunundan istifadə edilirdi. Amma burada ancaq həmin heyvanların dərisindən istifadə etmək haqqında danışılır, çünki xan "Hər kim ol üç canvəri basa-yensə, öldürsə, qızımı ana verirəm deyü vəd etmişdi"³.

XIII yüzilin görkəmli ərəb tarixçisi İbn əl-Əsir "Əl Kamil fi-t-tarix" əsərində Azərbaycan əhalisindən bəhs edərək yazırdı: "...gözəl xirqələr tikdilər. Onların üzünü gözəl və zərli atlasdan, astarını samur və qunduz dərisindən tikdilər. Bu onlara çox baha oturdu"⁴.

Buradan aydın olur ki, Dədə Qorqud dastanında qeyd edildiyi kimi, XIII yüzilliklərdə də samur, qunduz dərisindən və digər heyvan dərilərindən geyim materialı kimi istifadə olunurdu.

Klavdiy Elian "Heyvanlar haqqında" əsərində qeyd edirdi ki, "Qafqazda ...zərif yunlu çoxlu dəvə var və onların yunu yumşaqlığına görə miltet yunundan geri qalmır. Bunlardan hazırlanan paltarları kahinlər və ən varlı, zadəgan xəzərlər geyinirlər"⁵.

Təbiidir ki, əvvəllər olduğu kimi bu dövrdə də müxtəlif cür hörmə texnikasından və toxuculuq dəzgahından istifadə etməklə təbii lifli bitkilərdən geyim materialları istehsal olunur, müxtəlif formalarda geyimlər hazırlanırdı.

Qədim Albaniyada toxuculuğun inkişafını əks etdirən çoxlu arxeoloji material aşkar olunmuşdur. Bu dövrə aid edilən katakomba, torpaq və küp qəbirlərindən tapılmış yun qırxmaq üçün istifadə olunmuş dəmir qırxılıq⁶ da sübut edirdi ki, Albaniyada yun emalı kifayət qədər yaxşı inkişaf etmişdi.

R.M.Vahidov arxeoloji materiallara əsasən qeyd edir ki, Mingəçevirdə ən qədim parçalar kətdandan toxunmuşdur⁷.

¹ Kitabi Dədə Qorqud. "Yazıçı", Bakı, 1988, səh.85.

² Yenə orada, səh.72.

³ Yenə orada, səh.85.

⁴ Azərbaycan tarixi üzrə qaynaqlar. Azərbaycan Universiteti nəş., Bakı, 1988, səh.159.

⁵ В.В.Латышев. История древних писателей о скифе и кавказе. ВДИ, № 2, 1948, стр.226.

⁶ Т.Ə.Бінядов. Qədim Azərbaycanda toxuculuq və keçəçiliyin inkişaf tarixinə dair. Azərbaycan etnoqrafik məcmuəsi, I buraxılış, "Elm", Bakı, 1964, səh.56.

⁷ R.M.Vahidov. Mingəçevir III-VIII əsrlərdə. "Elm" nəş., 1961, səh.84.

Bu dövrdə kətan və pambıqdan bez adlanan parça hazırlanırdı. Bu barədə Dədə Qorqud dastanında deyim də deyilirdi: “Əski pambuq bez olmaz”¹. Dastanda bezin incə kətandan toxunması, müəyyən hissə qızilla işlənildiyi barədə məlumatlar da var: “Qanturalı ...altunlu incə kətan bezin belinə sardı” və s.².

Erkən orta yüzilliklər mənbələrindən aydın olur ki, bu dövrdə Azərbaycanda yun, ipək və kətandan başqa, pambıqdan da geyim materialları hazırlanmış³.

A.N.Mustafayev mənbələrə əsaslanaraq qeyd edir ki, Albaniyada bol pambıq becərilirdi⁴.

Erkən orta yüzilliklərə aid Mingəçevir qazıntılarından tapılmış pambıq toxumu da, bir daha həmin dövrdə Azərbaycanda pambıq yetişdirildiyini sübut edir⁵.

Mingəçevir arxeoloji qazıntılarından tapılan maddi mədəniyyət nümunələrinə əsaslanan R.M.Vahidov hesab edir ki, müxtəlif növ yerli xammalın olması burada toxuculuğun inkişafı üçün əlverişli şərait yaratmış və III-VIII yüzilliklərdə onu əsas sənət sahələrindən birinə çevirmişdir. Bu dövrdə burada kətan, pambıq və başqa sapları ucuna gil tağalaq keçirilmiş ağac iylərlə öyürmüşlər⁶.

Geyim materiallarının hazırlanmasında yun və pambıqdan başqa ən çox istifadə edilən təbii liflərdən biri də ipək idi. Bu dövrdə Azərbaycanda bol ipək olduğunu “Kitabi Dədə Qorqud” dastanında da oxuyuruq: “Toqsan yerdə ala-qalı ipək dösətmişdi”⁷. Dastanda, həmçinin, qeyd edilir ki, Azərbaycanda müxtəlif növ ipək parçalar, müxtəlif keyfiyyətli qumaşlar istehsal olunmuş. Məsələn, xanlar xanı Bayındıra “qumaşın arusu” hədiyyə göndərilmiş⁸.

“Quşun ala qatını, qumaşın arusını, toquzlama cırğab çuqa⁹ Bayındır xana pəncycək çağır-dılar”. Yaxud: “Atlasda yapılanda gög sayvanlu”¹⁰.

Dastanda həmçinin geyim materialı kimi qızılı tikməli və üzəri tovuzquşu rəsmləri ilə işlənmiş (ola bilər ki, tikmələnməmiş) parçalardan istifadə edilmiş (məlum olduğu kimi, tovuzquşu günəş və od tanrısı kimi, ilahi və rəmzi bir məna daşıdığıdır). Qanturalının belinə sarıdığı altunlu, incə kətan bezi və toquzlama (tovuzlama-tovuzquşu ilə bəzədilmiş mənasındadır) cırğab (bəzəkli) çuqa (çuxa) bunu ifadə edir.

Mingəçevirdə bir sərdabə məqbərəsi qazılarkən toxucu dəzgahı hissələri, çəkməçilik ləvazimatı, ipək və yun parça qırıqları, pambıq, yun və ipək saplar, xalı tikələri və s. tapılmışdır. Bunlar da bir daha, Arranda yun və ipək parça istehsalının geniş yayıldığı göstərir¹¹.

Erkən orta yüzilliklərə aid edilən Mingəçevir katakombə qəbirlərindən çoxlu parça qalığı da tapılmışdır. Buradan tapılmış möhrün bağının da bu parça kənarlarından hazırlandığı zənn edilir. Müəlliflər hesab edirlər ki, keçmişdə iri muncuq və düymələri çox vaxt saplara yox, toxuma parçaların kənarlarından cırlmış şəridə düzərdilər. Bu nazik şəridə “gərzək” deyilirdi. Gərzəyi möhkəm olan parça qiymətli sayılırdı. Azərbaycanda belə bir misal da vardır: gərzəyinə bax bezini al, anasına bax qızını al¹².

¹ Kitabi Dədə Qorqud. “Yazıcı”, Bakı, 1988, səh.31.

² Yenə orada, səh.87.

³ A.N.Mustafayev. Azərbaycanda sənətkarlıq. “Altay” nəş., Bakı, 1999, səh.261.

⁴ Yenə orada, səh.261.

⁵ Azərbaycanın Maddi Mədəniyyəti. V cild, səh.97.

⁶ R.M.Vahidov, Mingəçevir III-VIII əsrlərdə. “Elm” nəş., 1961, səh.85.

⁷ Kitabi Dədə Qorqud. “Yazıcı”, Bakı, 1988, səh.42.

⁸ Yenə orada, səh.67.

⁹ Yenə orada, səh.97.

¹⁰ Yenə orada, səh.63.

¹¹ Г.М.Асланов. К изучению раннесредневековых памятников Мингечаура. КСИИМК, вып.60, М., 1955, стр.68-69.

¹² Azərbaycanın Maddi Mədəniyyəti. III cild, “Elm” nəş., 1953, səh.23, qeyd 1.

Katakombə qəbirlərində toxuma alət və materiallarına da (ip öyürən teşi, tağalaq, ip, toxuma dəzgahı hissələri və s.) təsadüf edilir. Bu faktlar bir daha göstərir ki, bu dövrdə toxuculuğa çox əhəmiyyət verilməmiş. Müəllif həmçinin qeyd edir ki, toxuma işində yundan başqa, kətan və ipəkdən də istifadə edilmiş¹.

İplik və parça istehsalının yüksək səviyyədə inkişaf etməsi Azərbaycanın iri şəhərlərinin toxuculuq mərkəzlərinə çevirilməsinə şərait yaratmışdır.

IX-X yüzillik ərəb müəllifləri göstərir ki, Azərbaycanın Şimal-Qərbindən, Samur çayının sol sahilindən marena adlı boyaq bitkisi ixrac olunurdu. Bitki Bab-əl-Əbvab (indiki Dərbənd) limanına daxil olur, oradan nəinki Xilafətin bütün şəhərlərinə, həmçinin Hindistana ixrac olunurdu ki, orada bu rəngin səbəbinə pambıq parçaların qırmızı rəngə boyanma işi çox yüksək səviyyədə təşkil olunmuşdu². Pambıq və ipəyin rənglənməsində narın döyülmüş, yunun rənglənməsində iri döyülmüş, qumaşın rənglənməsində isə birinci növ marena işlədilir³.

Əl-İstəxri (X yüzillik) “Kitabi məsalik-əl-məmalik” əsərində yazırdı: “Buradan (Bərdədən-S.D.) çoxlu ipək aparırlar. [Bərdə] Fars və Xuzistanı çoxlu ipəklə təchiz edir”⁴.

Mənbələrdən aydın olur ki, bu dövr Azərbaycanında yun və pambıq parçalarla yanaşı, yüksək keyfiyyətli kətan parçalar və hazır paltarlar da istehsal olunmuş. Əl-İstəxri “Kitabi-məsalik-əl-məmalik” əsərində bu barədə məlumat verirdi: “[Əl-bab] kətan parçalar ixrac edir. Arran, Ərməniyyə və Azərbaycandan başqa heç yerdə kətan paltarlar hazırlanmır”⁵. Bu faktı XIII yüzillikdə Yaqut əl-Həməvi də özünün “Mucəm-əl-buldən” əsərində təsdiq edir⁶.

Parça istehsalı ilə paralel olaraq geyim istehsalı da inkişaf edirdi. V.F.Minorski ölkənin bol ipəyindən, gözəl parçalarından, sənətkar dərzilərin tikdikləri qiymətli geyimlərdən bəhs edir⁷.

XIII yüzilliyin görkəmli ərəb tarixçisi İbn əl-Əsir “Əl-Kamil fi-t-tarix” əsərində o dövrdə Təbrizdə gözəl ipək parçaların olması ilə yanaşı, mahir sənətkarların da olmasını qeyd edir. Bu məqalədə göstərilir ki, “Təbrizlilər ona (tatarlara-S.D.) çoxlu pul, ipək parça və başqa şeylərdən hədiyyələr göndərdilər. [Padşah] sonra bunlardan xətai və başqa paltar tikmək üçün dərzilər istədi ki, gəlib onların böyük padşahları üçün paltar tiksinlər. Onlar dərziləri gətirdilər. Padşah istədiyi işləri onlara tapşırırdı, ancaq dərzilərin pulunu təbrizlilər ödədilər... ondan sonra Təbriz əhalisinə, hər ildə ödəmək şərtilə, çoxlu pul və paltar vergisi qoydu”⁸.

Albaniya əhalisinin istehsal etdiyi paltarlar yüksək qiymətləndirilir və qiyməti qızıl-gümüşlə müqayisə edilirdi. Albaniya əhalisi Xəzər xaqanına “qızıl, gümüş və paltar” hədiyyə edirdi⁹.

Dahi Azərbaycan şairi N.Gəncəvi ipəyin emal və istehsal texnologiyası ilə tanış olduğundan, bunun nə qədər zəhmət tələb etdiyini, lakin nəticədə gözəl məmulat alındığını “bəsləsən atlas olar tut yarpağından” mısrası ilə ifadə edir. Şair qeyd edirdi ki, qonağa hörmət əlaməti olaraq, ipək onun ayaqları altına da salınmış:

“Zər ipək sərrəm ayaqlarına”!

¹ Azərbaycanın Maddi Mədəniyyəti. III cild, “Elm” nəş., 1953, səh.33.

² В.А.Петров. Растительные красители Азербайджана. Изд. Аз. ФАН, Баку, 1940, стр.38.

³ Yenə orada, səh.42.

⁴ Azərbaycan tarixi üzrə qaynaqlar. B., 1988, səh.112.

⁵ Yenə orada, səh.113.

⁶ Яакут-ал-Хамави. Муджам ал булдан. X. Казвини, Нузхат ал-кулуб, Б., 1983, стр.9.

⁷ В. Ф. Минорский. История Ширвана и Дербента X-XI вв., стр.61-62.

⁸ Azərbaycan tarixi üzrə qaynaqlar. B., 1988, səh.159.

⁹ Z. Bünyadov. Azərbaycan VII-IX əsrlərdə, Azərnəşr, B., 1989, səh.52.

*"Yoluna döşəndi xalı, ipək, zər"²;
"Atlasdan səhraya fərşlər açaraq,
Yaqutlar altında gizlənmiş torpaq"³;*

O, həmçinin göstərdi ki, sərrast ox atanlar ipək və kağız nişangah yerinə istifadə edərmişlər:

*"Dayədən istədi ox ilə kaman,
Kağızı, ipəyi hey aldı nişan"⁴.*

N.Gəncəvi öz əsərlərində XII yüzillikdə Azərbaycanda istehsal edilən və başqa ölkələrdən gətirilən geyim materialları haqqında geniş məlumat verir. Bu parçalar, əsasən, ipək, atlas, xara, zərxara idi. Bafta mürəkkəb naxışlı olduğundan onun toxunması peşəkarlıq tələb edər, həsir isə sadə toxunuşlu olub, asan başa gələrdi. Şair, "Bafta toxuyarmı həsir toxuyar?"⁵ deməklə işi onu bacarana tapşırmaq lazım olduğunu ifadə edir. "Gah qumaş, gah həsir toxuyur insan"⁶ – deməklə şair, insanın həm kobud və sadə, həm də zərif və mürəkkəb işlər görməyə qadir olmasını göstərir.

*"Biri ipək qayıran, hərənin bir qurda əgər,
O biri mütləq ipək yeyən bir qurda bənzer"⁷*

– deyir.

N.Gəncəvinin əsərlərindən aydın olur ki, ipək təkcə müxtəlif rənglərdə deyil, həm də zərli, gözəl naxışlı və kənarları xəzlə bəzədilmiş, bəzən də aşılınmış zərif xəzin üstünə çəkilmə halda istifadə edilmiş.

*"...Leyli xəznədəki xəzlə ipəkdən,
Bir geyim çıxartdı o nazik bədən"⁸
"Rüzgarın təbibə əfsun satandır,
Odur əynindəki yüz rəng kətan"⁹
"Pambıqla kətanı ayırd etməyə, n,
Asımanı çəşib risman deyən
Doldurur sandığa qızıl, xəz, xara,
Kətan, qumaş vurur hər gün anbara"¹⁰*

– misralarından bir daha aydın olur ki, Azərbaycanda pambıqla yanaşı kətan və ipək də geyim materialları istehsalında əsas xammallar idilər. Buradan, həmçinin, aydın olur ki, xəz və xara qızıla bərabər tutularaq varidat sayılırmış. Bu misralarla pambığın yetişdirilməsi və emalının kətana nisbətən çətin başa gəldiyindən, zəhmətin dəyərinin düzgün qiymətləndirilməsinin tərəfdarı olan şair, qabiliyyəti olmayanların asan yolla var-dövlət əldə etməsinə qarşı çıxır.

Qızıl-gümüşə bərabər tutulan və varidat sayılan ipək, xəz anbarlara yığılır, lazım gələndə layiq olanlara hədiyyə verilir:

*"Gətirsin adına layiq bir xələt,
Sırğa və həmayil, cəvahir, zin'ət,
Həm qılinc, həm qədəh, cəvahir, ipək
Verilsin padşaha layiq bir bəzək"¹¹.*

N.Gəncəvinin əsərlərindən öyrənirik ki, ipək nə qədər zərif və gözəl olsa da, yenə də daş-qaşla bəzədilmiş:

*"Mişkin kəməndlərə düzüldü gövhər,
Daş-qaşa büründü ipək geyimlər"¹².*

Bu dövrdə gözəl, süjetli parçalar hazırlandığı da Nizami əsərlərindən aydın olur. Süjetli parça istehsalı elə inkişaf səviyyəsinə çatmış ki, rəssamlar insan rəsmi dəqiqliklə ipək parça üzərində təsvir edilmişlər:

*"Padşahlar rəsmi öpən ipəyə";
"...İpəkdə göstərdi ona bir bucaq,"*

Söylədi:

*"Əlində tut, diqqətlə bax"
...Yazılı ipəyi açdı sürətlə,
Rəsmi tanıdı baxınca şəkklə"¹³.*

Parça istehsalında ən çox istifadə edilən naxış stilizə olunmuş tovuzquşu rəsmi idi. Araşdırmalar göstərir ki, əsrlər keçdikcə tovuzquşu rəsmləri öz keçmiş mənasını itirmiş və nəhayət, sadələşərək Şərq aləmində ən geniş yayılmış "buta" ornamentinə çevrilmişdir. Tovuzquşu rəsmlərinin türk xalqlarında başlıca ornament motivi olduğunu hələ XII yüzillikdə böyük Azərbaycan şairi Nizami Gəncəvi də qeyd etmişdir. Şair "İsgəndərnamə" poemasında Nüşabənin Bərdədəki sarayını təsvir edərkən bir neçə dəfə ipək parçalar üzərinə salınmış tovuzquşu rəsmlərindən bəhs edir⁴. Şair göstərir ki, geyim materialları kimi istifadə edilən dəriyə, pis iy gəlməsin deyər, müşk vurarmışlar. Dəridə adsorbsiya prosesi yaxşı getdiyindən müşk dəriyə asanlıqla diffuziya olunur, ipəkdə isə bu proses olmadığından müşk uçub gedərmiş:

*"Bəllidir ki, müşk sərt dəridə qalar,
İpəkdə olsa əgər, yel tək uçub dağlar"¹⁵.*

¹ Azərbaycan Klassik Ədəbiyyatı Kitabxanası. Nizami Gəncəvi. IV cild, "Elm" nəş., Bakı, 1985, səh.193.

² Yenə orada, səh.117.

³ Yenə orada, səh.450.

⁴ Yenə orada, səh.408.

⁵ Yenə orada, səh.141.

⁶ Yenə orada, səh.210.

⁷ Yenə orada, səh.74.

⁸ Yenə orada, səh.288.

⁹ Yenə orada, səh.196.

¹⁰ Yenə orada, səh.310.

¹ Azərbaycan Klassik Ədəbiyyatı Kitabxanası. Nizami Gəncəvi. IV cild, "Elm" nəş., Bakı, 1985, səh.451.

² Yenə orada, səh.454.

³ Yenə orada, səh.457.

⁴ R.Əfəndi. Azərbaycan el sənəti. Azərneşr, Bakı, 1971, səh.11-12.

⁵ Azərbaycan Klassik Ədəbiyyatı Kitabxanası. Nizami Gəncəvi. IV cild, "Elm" nəş., Bakı, 1985, səh.63.

Geyimlərin bəzədilməsində istifadə edilən pələklərin balıq pulcuqlarından düzəldiyi də Nizami poeziyasından aydın olur:

“Balığa bir bələdir üzərindəki pullar”¹.

Geyimlərdə istifadə olunan yun məmulatının kəndən daha asan hazırlandığı və həm də yun paltarın ipək paltara nisbətən ucuz olduğu barədə məlumatlara da Nizami əsərlərində rast gəlinir:

*“...Bu gün nə qədər də desələr əhsən,
Bir yun paltar belə görməyəcəksən”².*

Mənbələrdən bəlli olur ki, erkən orta yüzilliklərdə Azərbaycan nəinki öz ehtiyacını və daim yeniləşən, inkişaf edən zövqünü ödəmək məqsədilə gözəl və qiymətli parçalar istehsal edir, həmçinin burada istehsal edilən parçalar xarici ölkələrə ixrac edilirdi.

Tanınmış ərəb səyyahı və Coğrafiyaşünası Yaqut Əl-Həməvi (1179-1229) “Mucəmə əl-Buldən” əsərində yazırdı: “Təbrizdə əba üçün, habelə saklatun (qızılı sapla işlənmiş ipək parça), xətai (toxunma çin parçası), ətlas və başqa parçalar hazırlanır, buradan bütün gündəğər və günbatar ölkələrinə aparılır”³.

M.Kağanqatlı “İstoriə Aqvan” əsərində orta yüzilliklərdə cürbəcür rəngli yun parçaların olması haqqında məlumat verir⁴.

Qırmızı rəngli ipək parça ilə yanaşı, tərkibi bir hissə qızıldan ibarət olan qiymətli və gözəl parçalar hazırlanması da mənbələrdə qeyd edilir. 1298-ci ildə səyyah Marko Polo yazırdı: “Burada çoxlu tut ağacı var; burada elə gözəl ipək və qızılı parçalar düzəldirlər ki, beləsinə başqa yerdə görməzsən”. Səyyah öz qeydlərində yazırdı ki, “Mənim haqqında danışdığım dəniz lap dağların qoynunda yerləşir. Qleveselan adlanır... Buradan Genuyaya jell adlanan ipək aparılır”⁵.

Səyyahların qeyd etdikləri qızılı tikməli parçalar çox qiymətli hesab edilir, “şahlara layiq hədiyyə” kimi qiymətləndirilirdi. M.Kağanqatlının “Aqvan tarixi” kitabında göstərilir ki, “O, (Yunan hökmdarı Konstantin-S.D.) Cavanşirə qızılı sapla tikilmiş paltarlar, öz belindən açdığı mirvarilərlə örtülmüş qılınc göndərdi”⁶.

İlk orta əsrlərdə Qafqaz Albaniyasının ticarət əlaqələrini araşdıran N.M.Quliyev qeyd edir ki, “toxuculuq Albaniya iqtisadiyyatının inkişafında özünəməxsus yer tutmuşdu. Lakin buna baxmayaraq, Albaniyada başqa ölkələrdən ticarət yolu ilə gətirilən ipək parçalardan da istifadə edilmişdir. Gətirilmə ipək parçalardan iki növü 1952-ci ildə Mingəçevirin 5 sayı erkən xristian qəbrindən tapılmışdır. Birinci növ ipək parça açıq qəhvəyi rəngli tafta olub, olduqca nazikdir. Əriş və argacı qəhvəyi rəngdədir. Naxışları toxuma romblardan ibarətdir.

Digər ipək parça qalığı yenə də Mingəçevirdə 12-ci qazıntı sahəsinin 8 sayı digər xristian qəbrindən tapılan iki rəngli sarjadır. Toxuma zamanı işlənmiş sapların rəngi tünd mavi və qəhvəyidir. Parça qalığı çox kiçik olduğundan naxışının şəkillərini təyin etmək mümkün olmamışdır. Toxuması isə çox mürəkkəbdir. Parçanı naxışlama zamanı yerlərini dəyişən tünd

mavi və qəhvəyi argaqla toxumuşlar. Toxumada iki ərişin varlığı müəyyən edilmişdir. Digəri isə ikilənmiş sapdan ibarət olub, toxuma zamanı sərbəst qalır”¹.

Hər iki parçanın aşkar edildiyi qəbir tipini müqayisəli şəkildə tədqiq edən R.M.Vahidov həmin kompleksi eramızın IV-VIII yüzilliklərinə aid edir. Müəllif bu ipək parça nümunələrinin buraya Çindən gətirildiyini hesab edir. Qeyd edək ki, bu parçaların nəyə görə “gətirilmə” adlandırıldığı qaranlıq qalır.

Azərbaycanda istehsal olunan geyim məmulatları və hazır geyimlərin dünya bazarında yüksək qiymətləndirilməsinin bir səbəbi də həmin materialların müxtəlif təbii rənglərlə boyanması idi. Qeyd etmək lazımdır ki, süjetli, naxışlı, rəngarəng parça istehsalı erkən orta yüzilliklər Azərbaycanında bədii zövqün yüksək inkişaf səviyyəsindən xəbər verir. Sənətkarlar bütün hiss və duyğularını rənglər, naxışlar və çox vaxt parça üzərində tam bir mövzunun təsviri vasitəsilə ifadə edirdilər. İnsanlar sanki bir-biri ilə rənglər vasitəsilə söhbət edir, fikirlərini anladırırlar. N.Gəncəvi əsərlərindən aydın olur ki, bu dövrdə rənglər böyük bir həyat fəlsəfəsini ifadə etmişdir. Geyimlərdə istifadə edilən rəngləri rəssam məharəti ilə təsvir edən şair həmin dövr geyimlərinin estetik gözəlliyini oxucuya çatdırır. O, qeyd edir ki, hər bir rəng təbiətdən götürüldüyü üçün, hər bir rəngin yaranışına və istifadəsinə müvafiq fəlsəfəsi var:

*“Bayrağın altında durmuş hökmdar,
Əynində bənövşə rəngində paltar”².*

Bildiyimiz kimi, bənövşə bitki kölgəsində bitir. Özü zərif olsa da, sanki ağaca arxalanır. Burada, hökmdarın dövlət bayrağının fonunda bənövşə rəngli geyimdə təsvir edilməsi onun hökməvanlığının, qüdrətinin bayrağa bağlı olduğunu göstərir.

Nisbilik nəzəriyyəsinə poeziya dili ilə ifadə edən şair göstərir ki, qara rəngli zülmət gecənin fonunda ay daha parlaq və işıqlı görünür. Əgər qara rəng olmasaydı ayın parlaqlığı bu qədər qabarıq nəzərə çarpmazdı. Bütün rənglərdən üstün hesab edilən qara rəng qalan altı rəngi özündə birləşdirir.

Bu mə'nada o daha güclüdür. Beləliklə, qara rəng birlik rəmzi kimi ifadə edilir:

*“Rənglərin yaxşısı qaradır, qara”;
“Gecə örtməsəydi qara ipəklər”;
“...Yeddi rəng tanyır geniş asiman,
Qaradır rənglərə üstün hər zaman”³,*

Səndəl rənginin, səndəl ağacının sağlamlığa səbəb olan xüsusiyyətlərini:

*“Səndəl rəng olmuşdu onun libası”⁴;
Sarı rəngin şadlıq, şənlik rəmzi zərlə müqayisəsinə:
“Ürəkaçan olur sarı hər zaman”;
“Sarıdır, şənliyin mayasıdır zər”⁵,*

Göy rəngin günəş şüalarını udan xislətini:

¹ Azərbaycan Klassik Ədəbiyyatı Kitabxanası. Nizami Gəncəvi. IV cild, “Elm” nəş., Bakı, 1985, səh.9.

² Yenə orada, səh.142.

³ Azərbaycan tarixi üzrə qaynaqlar. ADU nəş., B., 1988, səh.168.

⁴ М.Каганкатаџи. История Азџан. СПб, 1861, стр.45.

⁵ Путешественники об Азербайджане. Т. I, Баку, 1961, стр.33-34.

⁶ Azərbaycan tarixi üzrə qaynaqlar. ADU nəş., B., 1988, səh.50.

¹ Azərbaycanın Maddi Mədəniyyəti, IX cild, “Elm” nəş., 1980, səh.101-102.

² Azərbaycan Klassik Ədəbiyyatı Kitabxanası. Nizami Gəncəvi. IV cild, “Elm” nəş., Bakı, 1985, səh.414.

³ Yenə orada, səh.358.

⁴ Yenə orada, səh.372-373.

⁵ Yenə orada, səh.361.

Geyim onu geyenin zövqünü, dünyagörüşünü, əxlaqını, əhvali ruhiyyəsini göstərən əsas şərt kimi baxıldığından bu hissləri sifarişçiyə bəxş edən əliaçıqlığı geyim sənətkarının kəmil, tam insan olduğuna sübutdur. Buradan da böyük Nizamın əsil peşəkar haqqında dediyi:

**“Kamil bir palançı olsa da insan,
Yaxşıdır yarımçıq papaqçılıqdan”¹**

– kəlamı təsdiqlənir.

Geyimin qiyməti, gözəlliyi ilə yanaşı təmiz, səliqəli olması da əsas amillərdən imiş. Dədə Qorqud dastanında “Ağ tonuma kir əgləndi sənünçin”² deyərək, Qazan xan oğlunun uğrunda çəkdiyi zəhməti ifadə edir.

XII yüzillikdə hədiyyə olaraq geyim elementləri verilməsi N.Gəncəvi əsərlərində də qeyd edilir:

“Əlbürzün başında günəş göründü,

Cəmşid xələtinə dünya büründü”³.

Şair göstərir ki, günəş çıxanda dünya-ələm necə sevinirsə “mərhəmətli hökmdar” Cəmşid xələt verəndə, insanlar da o cür sevinir. Burada “xələt” hədiyyə verilən geyim elementlərinin ümumiləşmiş adıdır. Qeyd edək ki, N.Gəncəvinin Azərbaycan EA Əlyazmalar İnstitutunda saxlanılan əlyazmasında geyim adlarının orijinalı ilə tərcümədəki adlar arasında bir sıra fərqlər var. Bu qəbildən olan “xələt” sözü də rus dilinə “xalat” kimi tərcümə olunaraq əsas mənasını itirmiş və ədəbiyyata geyim adı kimi daxil olmuşdur. Buradan da, müasir tədqiqatçıların əsərlərində, o cümlədən, bizim ilkin məqalələrimizdə “xalat” sözü “cübbə” sözünü tamamilə sıradan çıxardaraq onun yerini tutmuşdur.

Tərcümədə həmçinin Məcnunun atasının oğluna geyim verməsini təsvir edən misrada “Bir xələt götürüb öz heybəsindən”⁴ əvəzinə “Bir paltar götürüb öz heybəsindən” olmalı idi.

R.Əfəndiyev “Azərbaycan el sənəti” kitabında bu dövrdə Azərbaycan ərazisində istehsal olunmuş parçalardan, onların yaranması, materialı, ornamentləri, rəng seçimi və digər bədii xüsusiyyətləri haqqında geniş məlumat vermiş, həmçinin, əcnəbi tədqiqatçıların bu parçalar barədə fikirlərini geniş işıqlandırmışdır⁵. Mənbələrə əsaslanan R.Əfəndiyev bu dövrdə Gəncədə zərlə işlənmiş ətlaz, diba kimi ipək parçalar, habelə sadə ipək, Beyləqanda ipək parça (kəzəkəşidə), Ərdəbildə qara rəngli zərif parça (camə), Səlmas və Xoyda diba, nazik kətandan paltar, Bərdədə ipək və s., istehsal olduğunu qeyd edirdi⁶. O, bu dövrdə Azərbaycanda parça istehsalı ilə yanaşı hazır geyim istehsalının da yüksək səviyyədə olduğunu-Gəncədə yun paltarlar, Naxçıvanda məşhur çuxalar, Təbrizdə ətlaz və kişi üst geyimləri, Xoyda nazik kətandan paltarlar hazırlandığını göstərirdi⁷.

O, 1940-cı ildə Gəncədə N.Gəncəvinin qəbrində aparılmış qazıntı işləri zamanı aşkara çıxmış parça tikələri barədə də geniş məlumat verərək, həmin parça üzərindəki ornamentlərin həmin dövrün başqa abidələrindəki ornamentlərlə oxşar-həndəsi və stilizə olunmuş nəbatı ornamentlər olduğunu qeyd edir⁸.

2.1.2. Qadın geyimləri

Əvvəlki fəsildən və geyim materialları hazırlığının vəziyyətindən aydın olur ki, erkən orta yüzilliklər qadın geyimləri müxtəlif elementlərdən ibarət olduğu kimi həm də rəngarəng, zəngin və təntənəli idi. Geyim materialları müxtəlif olduğu qədər də gözəl toxunuşlu, daş-qaş, cəvahirat, pələklər, tikmələr, müxtəlif formalı düymələr və xəzlərlə bəzədilirdi. Göründüyü kimi artıq geyim tək fiziki təsirlərdən qorunmaq, etik normalara əməl etmək funksiyalarını daşımaqla bitmir, insanların daim yeniləşən bədii zövqünün göstəricisi və sənətkarın, geyim materialı yaradıcısının bədii təxəyyülünün məhsulu kimi bədii-estetik məna kəsb edir. Bunlarla yanaşı, geyim həm də zənginliyin və igidliyin göstəricisinə çevrilir.

Oğuzların ibtidai dövründən (b.e. III-IV yüzilliklərindən) başlamış əsrlər boyu dildən-dilə keçən “Kitabi-Dədə Qorqud” dastanları öz dövrünün geyim, məişət və silah tarixini də lazımi dərəcədə işıqlandırır. Bu dastanlarda, yazılı mənbələrdə ilk dəfə olaraq, həmin dövr geyimlərinin adları çəkilir. Bununla yanaşı, onların bədii-dekorativ xüsusiyyətləri, fəlsəfi duyumu, material seçimi, etnoqrafik məzmunu, hətta geyimin gigiyenik tələbləri belə təsvir edilir.

Dastandan aydın olur ki, geyim yuxarıda sadaladığımız bütün xüsusiyyətləri ilə yanaşı sahibinin kimliyinin göstəricisi kimi çıxış edirsə də, geyimin dəyişməsi şəxsiyyətin dəyişməsinə səbəb olmur. Modanın dəyişməsi ilə mədəniyyətin dəyişməsi çox zaman uzlaşmır. Geyimi ilə bir qadın o birindən seçilsə də kimliyi, davranışı, cəmiyyətdəki mövqeyi, əsil-nəcabəti təkcə geyimlə müəyyənləşdirmək olmaz, yəni “Qaravaşa ton¹ geyirsən, qadın olmaz”². Sadalanan keyfiyyətlərə malik olduğdan sonra geyimlə seçilmək mümkündür.

“Kitabi-Dədə Qorqud”da, ümumiyyətlə, geyimə verilən ad ton-don idi. “Yalncığı tonatmaq” acı doyurmaq kimi savab sayılırmış: “Qara tonlu dərvişlərə nəzirlər verdim”, “Ac görsən toyurğul, yalncıq görsən tonatğı!”³ və s. deməklə ton-don sözünün, ümumiyyətlə, geyim ifadə etdiyini bildirir.

Qadın geyimləri müxtəlif materiallardan, əsasən də ipəkdən tikilirdi. İpəyin zərifliyi ilə qadınların zərifliyi, incəliyi arasında bir uyğunluq görünən N.Gəncəvi bunu tez-tez qeyd edirdi:

**“Nargülü rəngində ipək geyindi”
“Zərli ipək geyən o nazik bədən
Qamış teli kimi incəldi birdən”⁴**

Qırmızı-al rəng qadın geyimində ən çox istifadə olunan rəng idi. Digər rəngli geyimlər isə fərqli olduğu üçün seçilirdi. Bu barədə Dədə Qorqud dastanında oxuyuruq: “Hamı qızlar al geymişlərdi, kəndi sarı geymiş idi”. Buna görə də ona Sarı tonlu Selcan xatun deyirdilər.

Qadın geyimlərində rənglərdən bol-bol istifadə edilsə də onların uyuşmasına o qədər də diqqət verilmirdi. Məsələn:

**“Bir örtüyü vardı, sarı nahidək,
Əynində günəşdən qırmızı ipək”⁵**

¹ N.Gəncəvi. Leyli və Məcnun. “Yazıçı” nəş., Bakı, 1982, səh.65.

² Kitabi Dədə Qorqud. “Yazıçı”, Bakı, 1988, səh.75.

³ Azərbaycan Klassik Ədəbiyyatı Kitabxanası. Nizami Gəncəvi. IV cild, “Elm” nəş., Bakı, 1985, səh.106.

⁴ Yənə orada, səh.255.

⁵ Rasim Əfəndi. Azərbaycan el sənəti. Azərənşr, Bakı, 1971, səh.14.

⁶ Yənə orada, səh.8.

⁷ Yənə orada, səh.7.

⁸ Yənə orada.

¹ Kitabi-Dədəm Qorqud, əla lisane-tayifeyi-oğuzan. Drezden əlyazmasının düzəltməsi və tərtib edən Şamil Cəmşidov. Bakı, 1995, “Göytürk”, səh.14.

² Kitabi Dədə Qorqud. “Yazıçı”, Bakı, 1988, səh.31.

³ Yənə orada, səh.35.

⁴ Azərbaycan Klassik Ədəbiyyatı Kitabxanası. Nizami Gəncəvi. IV cild, “Elm” nəş., Bakı, 1985, səh.170

⁵ Yənə orada, səh.293.

⁶ Yənə orada, səh.194.

Alt geyimi. İlk orta yüzilliklərə aid təsviri materiallarda qadın alt geyiminin təsvirinə heç yerdə rast gəlinməsə də, onun, formasına görə, üst geyimin formasından çox da fərqlənmədiyini söyləmək olar. Mingəçevirdən tapılmış gil fiqurunun (bax: I fəsil, T I-22, ILL 1, 2) təsvirlərinə əsasən köynəyin formasının qaftanla təxminən eyni olduğunu söyləmək olar (Bu təxmini olaraq I fəsil, tablo I. 22, ILL 3 də olduğu kimidir).

Y.A.Paxomov Mingəçevirdəki küp qəbirdən tapılmış gənc qızın əynində toxunma parçadan şalvar olduğunu qeyd edir¹.

Klassik ədəbiyyatda çox az rastlaşılan haldır ki, ilkin orta yüzilliklər qadın camaşırını da N.Gəncəvinin "Xosrov və Şirin" poemasında təsvir edilib:

"...Mavi rəngli fitə bağladı Şirin".²

Beləliklə, demək olar ki, erkən orta yüzilliklər qadın alt geyimləri alt çiyin geyimi və alt bel geyimi olmaqla iki yerə bölünürdü. Bu qaftanla eyni formada olan, düz biçimli köynək və dizlikdən ibarət idi.

Üst geyimləri. Qeyd etdik ki, geyim adları barədə ilk yazılı mənbə kimi Dədə Qorqud dastanından məlum əldə etmək olur. Dastanda qadın üst geyimi kimi qaftan haqqında danışılır. Gəlinlik paltarı kimi qırmızı qaftan, al duvaq³ geyinilməsi dastanda xüsusi qeyd edilir, məsələn, "Bançıçək qırmızı qaftanın geydi"⁴ və sair. Adı, gündəlik geyim növü kimi istifadə olunan qaftan isə ağ rəngdə imiş: "Bançıçək qaralar geydi, ağ qaftanını çıxardı"⁵. Məlum olduğu kimi, qaftanın qolu (yeni) çox uzun imiş və əli bütünlüklə onun içində gizlətmək olarmış. Qaftanın bu uzun qolundan yaralanan vaxtı sarğı materialı kimi də istifadə edərmişlər. Dirsə xanın xatını oğlunu axtararkən "Yaralanıb Qazlıq atından enməyincə, yə-nümlə⁶ alca qanım silməyincə"⁷ bu yoldan dönməyəcəyini bildirir. Dastandan aydın olur ki, qaftan həm də isti geyim növü imiş və çox vaxt heyvan dərisindən tikilmiş. Burada deyilir ki, "Trabuzən təkurunun sevimli qızının üç canvər qalınlığı, qaftanlığı vardı"⁸. Cübbə və çuxa geyim adları dastanda tez-tez çəkilir. Lakin qırmızı qaftanın geyib, əlini yeninə çəkən Bançıçək Beyrəyi tanıyan kimi "cübbəsilə-çuxasılə Beyrəkin ayağına düşdi"⁹-deyilsə, cübbə-çuxa qaftanla eyni zamanda geyilmiş kimi anlaşılır. Bu halda qaftan, cübbə və çuxa birlikdə geyim dəstini təşkil edirmiş. Digər boyda boyu uzun Burla xatun haqqında deyilir "Xan qızı yumrulanıb yerindən ırı durdı, samur cübbəsin əyninə aldı"¹⁰. Buradan cübbənin samur dərisindən olduğu aydın olur. Qaftanın da qalınlıq olduğu, "canvər" dərilərindən tikildiyi yuxarıda qeyd edilmişdi.

Dədə Qorqud dastanından aydın olur ki, paltarın yaxasına qızıl düymələr tikilmiş. Dastanda "köksi qızıl düyməli"¹¹ qızlar tərif edilir. Beləliklə, düymələrin geyimin sinəsinə tikilmiş olduğu aydınlaşır və bu geyimin digər tipinə rast gəlik (T II-1, 2).

¹ E.A.Пaxomov. *Мингечаурские кубинские погребения. газета "Бақ. раб.", 14.02.1937 q., №3-15139. Həmçinin bax: S.M.Qaziyev. Mingəçevirdə arxeoloji qazıntılar. Azərbaycanın Maddi Mədəniyyəti, "Elm" nəş., Bakı, 1949, səh.73.*

² Azərbaycan Klassik Ədəbiyyatı Kitabxanası. Nizami Gəncəvi. IV cild, "Elm" nəş., Bakı, 1985, səh.112.

³ Kitabı Dədə Qorqud. "Yazıçı", Bakı, 1988, səh.58.

⁴ Yenə orada, səh.65.

⁵ Yenə orada, səh.58.

⁶ Kitabı-Dədə Qorqud, əla lisane-tayifeyi-oğuzan. Drezden əlyazmasının düzəltməsi və nəşri mətni əsasında tərtib edən Şamil Cəmişidov. Bakı, 1995, "Göytürk", səh. 36, 75.

⁷ Kitabı Dədə Qorqud. "Yazıçı", Bakı, 1988, səh.38.

⁸ Yenə orada, səh.85.

⁹ Yenə orada, səh.65.

¹⁰ Yenə orada, səh.72.

¹¹ Yenə orada, səh.42.

Londona, Böyük Britaniyanın Kortauld İnstitutunun qalereyasında saxlanılan XIII yüzilə aid edilən bürünc şamdan üzərində dairə içərisində qadın və kişi təsvirləri verilmişdir (T II-2, ILL 1, ayrıca T II-2, ILL 2). Qadının əynində geniş, qırcımlı və uzun ətkli tuman, bədə-nə kip yapışan, sadə toxunuşlu köynək (qofta) var. Bu geyim dəstinin rekonstruksiyasını T II-2, 1-də göstərildiyi kimi vermək olar¹.

Sankt-Peterburq Dövlət Ermitajında saxlanılan, Örnəqaladan tapılmış, XII-XIII yüzilliklərə aid edilən mürəkkəb boyalı bədii saxsı nimçə üzərində ox atan qadın təsvir edilmişdir² (T II-3, ILL 1). Onun əynində uzunluğu dizə qədər olan trapes formalı tuman və toxunma köynək (qofta) var. Tuman növbələşən enli yaşıl, şabalıdı zolaqlardan və bu zolaqların arasından keçən ensiz qara və nisbətən enli ağ zolaqlardan ibarət olub köndələn toxunuşludur. Qofta yaşıl rəngli saya toxunuşlu, bədə-nə kip yapışan formadadır. Sinəsində oval Şəkilli ağ sahədə qara-ağ rənglərdən naxış salınıb. Qoftanın qolunun uzunluğu biləyə qədərdir və bədən hissə ilə birlikdə, qol altında ilmələrin tədricən artırılması vasitəsilə toxunub. Çiyin hissədən qola doğru ətkdəki enli zolağa uyğun olan, şabalıdı rəngli, qara naxışlı bə-zək hörülüb. Bu geyimin rekonstruksiyasını T II-3, 1-də göstərildiyi kimi vermək olar.

Arxeoloq Q.M.Əhmədov qeyd edir ki, zər naxışlı fayans qablar üzərindəki naxışlardan ən çox yayılanı bardaş qurub oturmş qadın şəkilləridir. Qıyma gözü, enli və yumru üzü, iki yana darlanmış hörüklü saç olan belə qızların əynində sərçəgözü parçadan tikilmiş gen paltar vardır. Şəkillər çox aydın və təbii çəkilmişdir. Bütün orta əsr şərq incəsənətində olduğu kimi fayans qablarda da qadınların üzü bütünlüklə, qarşidan təsvir edilmişdir³.

Londona əntiq mallar mağazasında saxlanılan, XIII-XIV yüzilliklərə aid edilən, Nizaminin "Xosrov və Şirin" poemasına həsr edilmiş bədii nimçə üzərində də buna bənzər qadın təsviri var. Qadın sərçəgözü parçadan tikilmiş çox enli qolları olan, geniş, uzun paltar geyinib⁴ (T II-3, ILL 2).

Hər iki paltarın forması, genişliyi, uzunluğu və ümumi görünüşü Ağsu rayonunun Qaraçı-bulaq kəndindən tapılmış antik dövrə-e.ə. IV yüzilə aid edilən gil qadın fiqurunun əynindəki uzun, enli köynəyə bənzəyir⁵.

Erkən orta yüzilliklər geyim formalarının araşdırılmasında Beyləqandan tapılmış, XI-XIII yüzilliklərə aid edilən və usta Bədəlin əl işi olduğu təsdiq edilən saxsı qab özünün bədii-dekorativ xüsusiyyətləri ilə diqqəti cəlb edir.

Düzbucaqlı ornamentlərlə bəzədilmiş qab üzərində iki şəxs təsvir edilmişdir. Hər iki şəxsin baş və bel geyimləri, demək olar ki, eynidir. Bel geyimi üzərində ornamental təsvir olan ətkdən ibarətdir. Ətəyin uzunluğu təxminən dizə qədərdir. Bədən kip olub, ətəyə doğru, iç rəvan olaraq, genişdir. Ön ətkdə təsvir edilən ornamentlər hər birində üç sıra ilə verilib, iç sıranın küncələri ayrılaraq ortada gözə bənzər naxış vurulmuşdur. Sol tərəfdəki şəxsin ətəyində isə ikinci və üçüncü sıra ornamentin köməyi ilə qovuşmuşdur. Paltarın əyən hissəsi sağ tərəfdəkinin qadın olduğunu göstərir. Qadının paltarının bədən uzunqollu, biləyi məcəli, dərin, oyma yaxalıdır. Yaxa kəsiyinin ətrafına dövrələmə bəzək vurulub. Boynuna mirvari və ya muncuq düzümü asdığı ehtimal edilir. Muncuğun ancaq belə çatan aşağı hissəsi görünür. Güman etmək olar ki, boyun hissəsi yaxalığın altında qalıb⁶ (T II-4, ILL 1). Bu geyimin rekonstruksiyasını T II-4, 1-də göstərildiyi kimi vermək olar.

¹ Rasim Əfəndi. Azərbaycanın bədii sənətkarlığı dünyə muzeylərində. "İşiq" nəş., Bakı, 1980, səh.81.

² Yenə orada, səh.30.

³ Q.M.Əhmədov. Örnəqala. "Elm" nəş., Bakı, 1962, səh.88.

⁴ Rasim Əfəndi, göstərilən əsəri, səh.84.

⁵ Bax: I fəsil, tablo I-22.

⁶ Qara Əhmədov. Qədim Beyləqan. B., Azərənşr, 1977 səh.98.

Bu, mürəkkəb boyalı bədii saxsı nimçə üzərindəki təsvirdən və Mingəçevirdən tapılmış küp qəbirdəki qızın əynindəki üst çiyin geyimindən digər geyim forması da aydın olur. Bu, ənənəvi geyim tiplərindən biri olan müxtəlif cür hörülmüş şəbəkəli-naxışlı qoftalardan ibarət imiş.

Qədim dövrdə olduğu kimi, bu dövrdə də xəzdən geyim materialı kimi geniş istifadə olunmuş. Qadın geyimlərində xəzdən istifadə olunması N.Gəncəvinin əsərlərində də tez-tez qeyd edilir:

**“...Leyli xəznədəki xəzlə ipəkdən,
Bir geyim çıxartdı o nazik bədən”.**

Bu halda, xəz həm də ipək geyimin üzərinə tikilərək istifadə olunmuş kimi anlaşılır. Bu, yuxarıda qeyd etdiyimiz kimi, İbn əl-Əsirin “Əl Kamil fi-t-tarix” əsərində təsvir edilən, “xirqə” adlandırılmış geyimə bənzəyir².

Yuxarıda deyilənlərə əsasən erkən orta yüzilliklər qadın geyim formasını aşağıdakı kimi təsvir etmək olur:

- Üst çiyin geyimləri.* I. a) Qaftan-xeyli uzun qollu, düz biçimli, geniş ətəkli, oyma yaxalı;
b) Cübbə-cüt yaxalı, uzun ətəkli, sinədə sıralama düyməli, uzun qollu;
v) Çuxa-düz biçimli, sinəsi düyməli.
q) Qofta-müxtəlif cür hörülmüş şəbəkəli-naxışlı qoftalar.
Üst bel geyimləri. 1) Uzunluğu baldıra qədər olan qırçınlı tuman;
2) Uzunluğu dizə qədər olan trapesşəkilli müxtəlif cür toxunmuş tumanlar;
3) Şalvar;
4) Çaxçur-enli, şalvar-tumana bənzər olaraq alt bel geyiminin üstündən geyinilən.

Geyim dəstinin əlavə elementləri. Kəmər. Mingəçevir qazıntılarından tapılmış əşyalar içərisində b.e. II-IV yüzilliyinə aid edilən bürünc və dəmir kəmər toqqası və yaxa sancağının da olduğu qeyd edilir (T II-8, ILL 5).

Y.A.Paxomov küp qəbirdən tapılmış qızın belində qırmızı dəridən kəmər olduğunu qeyd edir³.

Baş geyimi. Əvvəlki fəsildən aydın oldu ki, qədim dövrdə qadınlar saçlarını hörür və müxtəlif saç bəzəklərindən istifadə edirdilər. Bu dövrdə də Azərbaycan qadınlarının saçlarını hörməsi mənbələrdə qeyd edilir. Məsələn, Dədə Qorqud dastanında “saçı ardına urulu”⁴, “örmə saçlı”⁵ qadınlar təsvir edilir. N.Gəncəvinin əsərlərində isə qadınlar “Saçlarını hördü, qəşəng geyindi”⁶ deyərək tərif edirlər.

Dədə Qorqud dastanında qadın baş geyimləri barədə heç bir məlumat olmasa da, əsər boyu ancaq yaşmaq haqqında söhbət gedir: “Baniçicək yaşmaqlandı”⁷, “Ayağım başmaq, yüzüm yaşmaq görmədi”⁸ və s. Buradan aydın olur ki, Oğuz qızları evdə və elarası üzuaçiq gəzərmişlər. Elə ona görə də Beyrək onları tanıyır və bir-bir nişanlarını sadalayır. Ancaq

toyu olan qızın üzü bağlı (yəqin ki, örpəkli), al duvaqlı olarmış. Məs., “Al duvağım iyəsi”¹, “Ala gözli oğluna al duvaxlu gəlin aldı”² və s.

Dədə Qorqud dastanında Burla xatun Qazan xanın gəldiyini eşidəndə, onu qarşılamağa çıxır və bu yerdə “Qazana qarşı gəldi, qabaq qaldırdı. Qazanın yüzünə toğrı baqdı”-yazılıb³. Qeyd edək ki, “Qabaq qaldırdı” ifadəsi Həmid Arashıda “Qabaq qaldırıb” kimi yazılıb. “Qabaq” sözü “Qapaq” kimi işlədilərək Dədə Qorqud ensiklopediyasında üz geyimi kimi təqdim olunub. Bu isə “göz qapaqların qaldırdı” deməkdir. Müqayisə üçün 91-ci səhifədəki “Qanturalı gözün açdı, qapaqların qaldırdı”⁴ cümləsinə diqqət etmək kifayətdir və dastan boyu heç bir yerdə qadın üz örtüsü barədə söhbət getmir.

Arxeoloqlar qeyd edirlər ki, Mingəçevir katakomb qəbirlərində skeletlərin başında çalma (burada çalma arxeoloqun baş geyiminə verdiyi addır-S. D.) var idi. Barmaqlarında üzükler olduğuna görə bu skeletlərin qadınlara aid olduğunu ehtimal edirlər⁵. Lakin çalmanın forma və materialı barədə məlumat verilmir.

Erkən orta yüzilliklər qadın baş geyimləri olan örpək, çalma, külah barədə əsasən N.Gəncəvi əsərlərində məlumat verilir. Şair əsərlərində üz örtüsü olan niqab haqqında da məlumat verir. Qeyd edək ki, N.Gəncəvinin Azərbaycan MEA Əlyazmalar İnstitutunda saxlanılan əlyazmasında geyim adlarının orijinalı ilə tərcümədəki adlar arasında bir sıra fərqlər var. Məsələn, həmin tərcümədə “Qəhrəman bir qızıdır, başda kəlağay”-yazılıb⁶, lakin əlyazmada “kəlağayı” adı çəkilməyib, “müqneə” yazılıb. Bu isə qənaətbəxş, kifayət qədər mənasındadır. Bu beyt “sanki bir pəridir, pəri yox bir ər, qəhrəman bir qızıdır, kifayət qədər” mənasındadır.

“Gizlətdi zülfərini papağında əlləri”⁷-burada “külah” sözü “papaq” kimi tərcümə edildiyindən onun forması aydın olmur və baş geyiminin adı itirilir. Əslində “Gizlətdi zülfərini külahında əlləri” olmalıdır.

**“Ətirli saç kimi rübəndi aldı,
Ay kimi parlayan üzünə saldı”⁸**

– bəndi isə daha fərqli alınır. Belə ki, əlyazmada bu rübənd deyil (ru-üz, bənd – bağlamaq, yə’ni üz örtmək), “həlqəli kəmənd” şəklində ifadə edilib. Burada deyilir ki, “işiq saçı ayın kənarına zülmət gecə həlqəli kəmənd kimi necə dolanıbsa, eləcə də nigar, belə ay kimi işiq saçı üzünün kənarına örpəyini həlqəli kəmənd kimi doladı”. Onda bəndin tərcüməsi belə alınır:

**“Kəməndə bənzəyəm örpəyini aldı,
Ay tək üzünü həlqəyə saldı”.**

Qeyd edək ki, burada örpəyin kvadrat formada deyil, uzun, enli zolaq formasında olduğu anlaşılır.

¹ Azərbaycan Klassik Ədəbiyyatı Kitabxanası. Nizami Gəncəvi. IV cild, “Elm” nəş., Bakı, 1985, səh.288.

² Azərbaycan tarixi üzrə qaynaqlar, Bakı, 1988, səh.159.

³ E.A.Пахомов. Мингечаурские кувшинные погребения, газета Бак. раб., 14.02.1937г., № 3-15139.

⁴ Kitabı Dədə Qorqud. “Yazıçı”, Bakı, 1988, səh.42.

⁵ Yənə orada, səh.68.

⁶ Azərbaycan Klassik Ədəbiyyatı Kitabxanası. Nizami Gəncəvi. IV cild, “Elm” nəş., Bakı, 1985, səh.170.

⁷ Kitabı Dədə Qorqud. “Yazıçı”, Bakı, 1988, səh.54.

⁸ Yənə orada, səh.33.

¹ Kitabı Dədə Qorqud. “Yazıçı”, Bakı, 1988, səh.58.

² Yənə orada, səh.109

³ Yənə orada, səh.72

⁴ Yənə orada, səh.91

⁵ Azərbaycanın Maddi Mədəniyyəti, III cild, səh.19.

⁶ Azərbaycan Klassik Ədəbiyyatı Kitabxanası. Nizami Gəncəvi. IV cild, “Elm” nəş., Bakı, 1985, səh.103.

⁷ Yənə orada, səh.48.

⁸ Yənə orada, səh.170.

Geyim elementlərinin ən kiçik detallarına belə fəlsəfi mə'nə verən şair gözəlin başına çaldığı (başına bürüyüb düyünlədiyi) çalma ilə fələyin gözəli saldıği çətin vəziyyəti müqayisə edir:

*"Başına bağlarkən qızıl çalmalar,
Başqa bir çalmaya düşdü o nigar"¹.*

Qeyd edək ki, çox vaxt qızıl sözü ilə qırmızı sözü eyni mə'nada işlənir. Ona görə də burada "qızıl çalma" ifadəsini "qırmızı çalma" kimi də anlamaq olar. Bu bənddən çalmanın örpəklə eyni formalı olduğu da aydın olur.

N.Gəncəvinin əsərlərindən aydın olur ki, o dövr qadınları saçlarını hörür, başlarına külah qoyur, örpək örtürdülər. Örpək başa örtüldükdən sonra ucları üz ətrafında dolanaraq düyünlənirmiş. Örpəyin və ya külahın üstündən başa çalma çalınır, qızıl ilgəklər vasitəsilə bənd edilmiş.

Ümumiyyətlə götürdükdə, Nizami Gəncəvi saç və üz örtməyi şəriət qanunları ilə əlaqələndirmirdi:

*"Onlara toxunmaz deyə bədnəzər
Üzlərinə əsla niqab örtməzlər"².
"Burulmuş kəmənddir cüt qara saçlar,
Saçının qıvrımı hər an can alır,
Burub birçəyini üzünə salır"³.
"İpək örpəyini üzə çəkərək
Anaya sirrini açdı balası"⁴.
"Ağarmış saçından götürüb örpək,
Saçını küləyə verdi səməntək"⁵.*

Biz əvvəlki araşdırmalarımızda N.Gəncəvinin əsərlərinin tərcümə olunmuş variantına əsaslandığımızdan çarşab haqqında ilk mənbə kimi "Yeddi gözəl" əsərinə istinad etmişdik⁶:

*"Getdi ev əhlindən kədər nə ki, var,
Örtüb üzlərini könül açdılar"*

– bəndi 1964-cü ildə İranda çap olunmuş fars variantından tərcümə edilib. 1853-cü il əlyazmasında isə⁷:

*"Əhli xanə zirənci dil rəstənd
Del ki, şadənd-o-mehri dər bəstənd"*

– yazılıb. Yə'ni üz bağlamaq deyil, könül bağlamaq, mehr salmaq mə'nasındadır. Beləliklə, aydın olur ki, N.Gəncəvi dövründə də qadınlar, əsasən, üzuaçıq gəzərmişlər.

Beyləqandan tapılmış, XI-XIII yüzilliklərə aid edilən təsvirdə qadın və kişinin baş geyimi hər ikisində eyni olmaqla konusşəkillidir. Əlavə olaraq papağın önündə üçbucaqşəkilli element nazik lent vasitəsilə dövrələmə papağa bağlanmış¹ (T II-8, 1).

Bu dövrə aid əldə olunmuş təsviri materiallara əsasən erkən orta yüzilliklər qadın baş geyiminin rekonstruksiyası T II-4, 2-də görüldüyü kimi olur.

Beləliklə, erkən orta yüzilliklər qadın baş geyimləri külah, çalma, örpək adlanır, baş geyimləri başa qızıl ilgəklər vasitəsilə bənd edilir, örpəklər isə çalınırdı.

Külahın forması, Beyləqandan tapılmış təsvirlərdəki baş geyimlərinin isə adı barədə dəqiq fikir söyləmək mümkün deyil. Ola bilsin ki, bu baş geyimləri elə külah adlandırılmış.

Ayaq geyimləri Hələ qədim dövrlərdən Azərbaycan qadınlarının geyindikləri ayaqqabılar barədə Mingəçevir qazıntılarından tapılmış gil çəkmələr müəyyən təsəvvür yaradır. S.M.Qaziyev Mingəçevir katakombalarında skeletlərin ayağında dəri ayaqqabının qalıqları olduğunu qeyd edir².

Professor Y.A.Paxomov da Mingəçevirdəki küp qəbirdən tapılmış qızın ayağında qırmızı dəridən başmaq olduğunu qeyd edir. Lakin onun forması və bəzəyi barədə heç bir mə'lumat əldə edilməyib³.

Dədə Qorqud dastanındakı "Ayağım başmaq, yüzim yaşmaq görmədi"⁴ ifadəsinə diqqət yetirək. Kəsibçilik əlaməti olaraq deyilmiş bu ifadədən aydın olur ki, qadın ayaq geyimləri qiymətli olduğundan, hamının onu alıb istifadə etməsi mümkün deyilmiş.

Beyləqandan tapılmış mürəkkəb boyalı saxsı nimçə üzərindəki təsvirin ayağında şabalıdı rəngli uzunboğaz çəkmə var (T II-3, ILL 1, T II-8, 7).

¹ Azərbaycan Klassik Ədəbiyyatı Kitabxanası. Nizami Gəncəvi. IV cild, "Elm" nəş., Bakı, 1985, səh. 293.

² Yə'nə orada, səh. 104.

³ Yə'nə orada, səh. 103.

⁴ Yə'nə orada, səh. 293.

⁵ Yə'nə orada, səh. 295.

⁶ Yə'nə orada, səh. 16.

⁷ Azərbaycan MEA, M.Fizuli adına Əlyazmalar İnstitutunda saxlanılır.

¹ Qara Əhmədov. Qədim Beyləqan. B., Azərənşr, 1977, səh. 98.

² Azərbaycan Klassik Ədəbiyyatı Kitabxanası, III cild, "Elm" nəş, 1953, səh. 35.

³ Е.А.Пухомов. Мингечаурские кувшинные погребения, газета Бак. раб., 14.02.1937г., № 3-15139.

⁴ Kitabı Dədə Qorqud. "Yazıçı", Bakı, 1988, səh. 33.

2.1.3. Kişi geyimləri

Erkən orta yüzillik kişi geyimləri barədə kifayət qədər maddi və təsviri materiallar var. Dədə Qorqud dastanından kişi geyimlərinin hansı elementlərdən ibarət olması ilə yanaşı, onların forması da aydın olur. Həmçinin, aydın olur ki, kişi geyimlərinin adları qadın geyimlərinin adlarından fərqlənmirdi. XII yüzil kişi geyim dəsti Nizami Gəncəvinin "Leyli və Məcnun" əsərində Məcnunun atasının ona verdiyi geyimdə sadalanır:

*"Sonra boy uzunluğunu oğluna baxdı,
Gördü ölü kimi o çıl-çılpaqdır.
Başı papaqsızdır, yalın ayaqdır.
Bir paltar götürüb öz heybəsindən,
Geydirdi oğluna, örtüldü bədən.
Başmaq da, papaq da verdi, müxtəsər,
Bəzədi tərədən dırnağa qədər"¹.*

Zadəgan zümresinə məxsus kişi geyimləri də qadın geyimləri kimi ipək parçadan tikilir. İpək nə qədər zərif və gözəl olsa da, yenə də daş-qaşla bəzədilir:

*"Xosrovun geyimi ləldir deyirlər,
Bəs o nişan hanı, dildarsa, əgər"².*

Hökmdarlar, hər ehtimala qarşı, zər-zivərlə bəzədilmiş bahalı paltarları səfərə çıxanda geyinməz, həm özünü tanımaqdan, həm də paltarları zədələnməkdən qoruyarmışlar:

*"Bilmirdi ki, səfər edərkən şahlar,
Ehtiyatdan geyir başqa cür paltar"³.*

Alt çiyin geyimi. Dədə Qorqud dövründə kətandan və pambıqdan toxunmuş "bez" adlanan parçadan tikilmiş çiyin geyimi-gömlək geyinmişlər.

Kitabın qəhrəmanlarından Qazan qoca oğlu Yegnək yuxuda görür ki, kömləğini çıxarıb yelkən qurur, "iləri yatan dənizi dəlib keçir"⁴. Bildiyimiz kimi, yelkən, paraşüt və bu kimi sürətə davamlı və sürtünmədən tez alışmayan material tələb olunduqda təbii ipəkdən istifadə edəmişlər. Bu halda köynəyin təbii ipəkdən də tikildiyi qənaətinə gəlmək olur.

Nişanlı qızlar adaxlılarına gömlək tikib verərmişlər. Banıçığəyin Beyrəyə verdiyi gömlək haqqında dastanda deyilir: "Məgər Banıçığək buna bir gömlək bağışlamış idi; geyməz idi, saqlardı"⁵. Vardı, gömləgi qana-quna baturdi, Bayındır xanın önünə götürüb biraqdı"⁶.

Bayındır xan aydır-mərə, bu nə gömləkdir?

"Beyrəki Qara Dərvənddə öldürmüşlər, uş bu da nişanı, sultanım" – dedi. Gömləki görüncə bəglər ökür-ökür ağlaşdılar, zarlıqlara girdilər.

Bayındır xan aydır-mərə, niyə ağlarsız? Biz bunu tanımazız. Adaqlısına aparın, görsün. Ol yaxşı bilir. Zira ol dikübdür, yenə ol tanır – dedi.

¹ Azərbaycan Klassik Ədəbiyyatı Kitabxanası. Nizami Gəncəvi. IV cild, "Elm" nəş., Bakı, 1985, səh.255.

² Yenə orada, səh.115.

³ Yenə orada, səh.115.

⁴ Kitabı Dədə Qorqud. "Yazıcı", Bakı, 1988, səh.95.

⁵ Yenə orada, səh.58.

⁶ Yenə orada.

Vardılar, gömləki Banıçığəyə ilətdilər. Gördü, tanıdı. Oldur – dedi"¹.

Rəssam Əbdül Mömin Məhəmməd əl-Xoyinin XIII yüzilliyin əvvəllərində çəkdiyi "Vərqa və Gülşə" miniatüründə² kişilərin əynində köynək təsvir edilib.

Alt bel geyimi. Erkən orta yüzilliklər kişi alt bel geyimi sadə, ağ parçadan tikilmiş dizlikdən ibarət idi. Rəssam Əbdül Mömin Məhəmməd əl-Xoyinin XIII yüzilliyin əvvəllərində çəkdiyi "Vərqa və Gülşə" miniatüründə³ əsir düşmüş Vərqanın əynində ağ rəngli, iri naxışlı, gen biçimli dizlik təsvir edilib.

Üst geyimləri. Qaftan. Gömləkdən sonra yaranan üst çiyin geyimi qaftan idi.

L.İ.Qumilevin yazdığına görə, qaftan və enli şalvarlar hələ V yüzillikdə hunların geyimi olmuş və sonralar çinlilər və romalılar tərəfindən də qəbul edilmişdir⁴. Qaftan ilk vaxtlar qafadan, yə'ni başdan geyinilən, boynu oyma geyim idi. Qaftan heyvan dərisindən tikilmiş. Bu heyvanları ovlamağın özü elə bir hünər sayılmış. Düşmənin gücsüz olduğunu onun qaftanının köhnəliyindən, yırtıqlığından bilmişlər – "Yedi bin qaftanın ardı yırtıxlu"⁵ – deyərək təqdim edəmişlər. Beləliklə, qeyd etdiyimiz kimi, geyim həm də igidliyin göstəricisi funksiyasını daşıyırdı.

Dastanda Beyrək əsirlikdən qayıtdıqdan sonra öz evlərinə gəlir və onu tanımayan bacılarına "Köhnə qaftanınız varsa geyəyin, düyünə varayın"⁶ – deyir.

"Vardılar, Beyrəgin qaftanı varmış buna verdilər. Aldı, geydi. Boyu boyına, beli belinə, qolu qoluna yaqışdı"⁷.

Demək qaftan oyma boyunlu, qollu, bel yeri qeyd edilmiş və boyaboy imiş. Görəndə ki, qızlar az qala onu tanıyaçaqlar, "qaftanı sıyırdı, qızların üstünə atı verdi, bir əski dəvə çuvalı buldı, dəldi boynuna keçürdi". Elə buradan da qaftanın adına uyğun biçim konstruksiyası aydın olur.

Qaftan hədiyyə verilər ("Xan Bəkilə yaxşı qaftan verdi"⁸), qaftan verilməsi yaxşılıq hesab edilir, haqq-say kimi qiymətləndirilirdi. Dastan qəhrəmanı bu haqq-sayı itirməyi özünə ar bilir – "Yaxşı qaftanların çox geymişəm, bilməzsəm kəfənim olsun"⁹ – deyir.

Aşıqlara, dərvişlərə də hədiyyə olaraq qaftan verilməmiş. Beyrək bacılarına "Dügündə əlimə qaftan verür, geri qaftanınız verəyim"¹⁰ – deyir.

"Ağam Beyrək gedəli bizə ozan gəldüğü yox.

Əgnimüzdən qaftanımız aldığı yox.

Başımızdan gecəligümüz aldığı yox"¹¹;

"Xeyir xəbər gətürənə at, ton verəm, qaftanlar geydürəm"¹².

Adi günlərdə geyilən qaftan, ümumiyyətlə ağ rəngdə olur (məs., "Ol bəglər ağ çıxardı, qara geydi səninçün, Bamsı!"¹³), qırmızı rəngli qaftan qızıl qiymətli sayılırdı. Ərgənlik geyimi kimi qızlar adaxlılarına qırmızı qaftan göndərmişlər.

¹ Kitabı Dədə Qorqud. "Yazıcı", Bakı, 1988, səh.58.

² K.Kərimov. Azərbaycan miniatürələri. "İşıq" nəş., Bakı 1980, №841.

³ Yenə orada.

⁴ Л.И.Гумилев. Открытие Хазарии. М., 1966, стр.56.

⁵ Kitabı Dədə Qorqud. "Yazıcı", Bakı, 1988, səh.42.

⁶ Yenə orada, səh.62.

⁷ Yenə orada.

⁸ Yenə orada, səh.104.

⁹ Yenə orada, səh.157.

¹⁰ Yenə orada, səh.62.

¹¹ Yenə orada.

¹² Yenə orada, səh.112.

¹³ Yenə orada, səh.59.

Bu dövrdə xarici ölkələrə ixrac edilən qırmızı baha qiymətə olduğundan onunla rənglənməmiş dəri də baha olarmış-dastanda bu belə təsvir edilir "Adağlusından ərgənlik bir qırmızı qaftan gəldi. Beyrək geydi. Yoldaşlarına bu xoş gəlmədi. Səxt oldular. Beyrək aydır-niyə səxt oldunuz?-dedi. Ayıtdılar-necə səxt olmalıyım? Sən qızıl qaftan geyərsən, biz ağ qaftan geyəriz-dedilər. Beyrək aydır: – Bu qəder nəsnədən ötrü niyə səxt olursuz? Bu gün bən geydim, yarın naibim geysün. Qırq günə dəkin sıravardı geyəküz. Ondan sonra bir dərvişə verəlim-dedi.

Burada "Palaza bürün, elnən sürün" ifadəsi yada düşür-dostları Beyrəyin onlardan seçilməsini istəmədiyi kimi, Beyrək də onlardan seçilmək istəmir. Dastandan, həmçinin, aydın olur ki, qaftan uzun olub ayaqları örtürmüş:

"Qaftanı altından ayağın bərk sardı"¹.

Adətən qaftanın yaxasını boğaz altında bağlardılar, açıq saxlamaq yaxşı əlamət sayılmazdı, belə ki, igidlərə bir bədbəxtlik üz verəndə dartıb qaftanın yaxasını cıramışlar. Məsələn, Beyrəgin ölüm xəbərini eşidən babası "...tartdı, yaqasını yırtı. "Oğul! Oğul!" deyübən zarıdı"².

Cübbə. Erkən orta yüzilliklər dövrünün ən çox şöhrət qazanmış geyimi cübbə idi. Cübbə haqqında ən dəqiq mə'lumatı Dədə Qorqud dastanından alırıq. Dastanda igidlik göstərmiş, ad-san qazanmış gənc haqqında Dədə Qorqud onun atasına belə deyir: "Çigin³ quşlu cübbə-ton vergil bu oğlana, geyər olsun, hünərlidir"⁴.

Digər boyda Qazan xan oğlunun xilas olması münasibətilə "Qırq evli qulla, qırq cariyə oğlu başına çevirdi, azad eylədi, cılasun ərənlərə qara ölkə verdi, cübbə-quş verdi"⁵ – deyilir.

Qədim dövr geyimlərindən bəhs edərkən bir neçə eyni formalı geyimin üst-üstə geyinildiyini qeyd etmişdik. Bu dövrdə də bir neçə cübbənin üst-üstə geyinildiyi haqqında dastanda mə'lumat var: "...qırq cübbə bürünüb"⁶.

Erkən orta yüzilliklər geyim materiallarını araşdıranda qeyd etmişdik ki, cübbə xəzdən tikilmiş. Deməli, xəzdən tikilmiş cübbənin çiyində "quş" varmış. Bura fikir verək. Əgər "quş" deməklə adi quş bəzəkli, quş tikməli çiyin deyilsə, bunu döyüşçü geyimi kimi tərif etmək mə'nasız olar. Şamil Cəmsidov bunu rütbə bildirən paqon kimi izah edir⁷. Təbiidir ki, orduya qəbul olunan gün döyüşçüyə yüksək hərbi rütbə verilə bilməzdi. Hədiyyə verildəndə də cübbə-quş verilir. Burada çox güman ki, cübbənin üstündən çiyinə salınmış "quş"dan söhbət gedir. Maraqlıdır ki, dastanda qadın cübbələri haqqında çox söhbət getsə də heç yerdə "quş"dan danışılmır. Bəzək olsa idi, təbii ki, bundan qadınlar ilk növbədə istifadə edərdilər. Təsvirə, deyimə və mühafizə, inam simvolu kimi təqdim edildiyinə görə bu quş, Ziviyyədən tapılmış, e.ə. VIII yüzilliyə aid edilən, hazırda Tehran arxeoloji muzeyində saxlanılan qızıl lövhə üzərində təsvir edilmiş "Şirlə döyüş səhnəsi"ndə döyüşçünün çiyinə saldığı "quş"u xatırladı⁸ (və elə təsəvvür yaranır ki, bu qızıl təbəqə Qanturalının aslanla döyüşdüyü səhnəni təsvir edir). Çox güman ki, oğuz bəyləri də igidlik göstərən gəncə "çiyini quşlu cübbə-ton" verərkən bu cür "quş"lu cübbəni nəzərdə tutur və beləliklə həm onu artıq döyüşçü kimi qəbul edir, həm də rəmzi olaraq bununla igidlik ən'ənəsinin davamçısı olduğunu ona xatırladırdılar. Əvvəlki bölmədə biz qaftanın təzəliyinin igidlik rəmzi olduğunu

¹ *Kitabi-Dədə Qorqud*. "Yazıçı", Bakı, 1988, səh.105.

² *Yenə orada*, səh.57.

³ *Kitabi-Dədə Qorqud, əla lisane-tayifeyi-oğuzan. Drezden əlyazmasının düürüstləşdirilmiş mətni əsasında tərtib edən Şamil Cəmsidov*. Bakı, 1995, "Göytürk", səh.21.

⁴ *Kitabi-Dədə Qorqud*. "Yazıçı", Bakı, 1988, səh.36.

⁵ *Yenə orada*, səh.78.

⁶ *Yenə orada*, səh.50.

⁷ *Kitabi-Dədə Qorqud, əla lisane-tayifeyi-oğuzan. Drezden əlyazmasının düürüstləşdirilmiş mətni əsasında tərtib edən Şamil Cəmsidov*. Bakı, 1995, "Göytürk", izahlı lüğət.

⁸ *Bax: tablo I-67, şəkil 1, 2, 1 və 2.*

qeyd etmişdik. Fikrimizcə, əsər boyu, hörmətli şəxsiyyətlərə hədiyyə verilən, igidlər haqqında "çal qaraquş ərdəmlı" deyərək tərif edilən, vətənpərvər, igid döyüşçü geyim dəstinin elementi kimi təqdim edilən "quş", igidlər tərəfindən öldürülən və ya tutulan çalıcı qaraquşa bənzədilmiş. Qaraquşu quşların ən məğlubedilməzi kimi qəbul edən oğuz döyüşçülərini tərif edərkən qəhrəmanı ona bənzətməyə çalışırdılar:

**Cümlə quşlar sultanı Çal qaraquş,
Qanadı ala sağsağana kəndizin şaqdarmı?!**

Yəqin elə buna görə də Dirsə xan oğlu Buğac xan boyunda Dədəm Qorqud boy boylayır, soy soylayır, deyir:

**"Qanadların ucları qırılmasun"⁹
"Ağ saqqallı baban yeri ucmağ olsun"¹⁰**

Qeyd edək ki, "quş"un astarının, həm də al rəngli olması da əsərdə qeyd edilir və bu cür quşun daha qiymətli olması nəzərə çarpdırılırdı. Belə ki, Bayındır xana verilən vergini sadalayarkən "Quşun ala qatını, qumaşın arusını, toquzlama çırğab çuqa⁴ Bayındır xana pəncəyək çadırıdır" – deyilir.

Cübbə erkən orta yüzilliklər geyimlərində təxmini təsvir etdiyimiz geyim formasına tam uyğun olan, yə'ni yaxası cüt biçilərə, çəpinə olmaqla üst-üstə gəlib qol altında bağlanan və ya düymələnən geyimdir. Bu geyimin ön tərəfi iki qat önürlü biçilirdi (T II-1, 1-dəki kimi).

Cübbənin sinə hissədə dar, ətək hissədə isə gen olduğu da dastanda qeyd edilir. "Gen ətəginə, dar qoltuğuna qısılmağa gəlmişəm" – deyilir⁵.

Rəssam Əbdül Mömin Məhəmməd əl-Xoyinin XIII yüzilliyin əvvəllərində çəkdiyi "Vərqa və Gülşə" miniatüründə⁶ kişilərin əynində cübbə təsvir edilib.

Çuxa. Kişi üst çiyin geyimlərindən biri də çuxa idi. Bu cübbənin digər variantı kimi tikilirdi. Cübbənin ön tərəfi önürsüz biçilərə, yaxalar qarşı-qarşıya gəlməklə düymələnib və sanki materiala qənaət edilib. Beləliklə, parçanın çıxarına uyğun digər geyim forması alınıb. Bu geyimi çuxa adlandırırlar.

Dastan boyu çuxanın bəzəkli, qiymətli olması qeyd edilir. Bu geyim elementi də qaftan və cübbə kimi yüksək qiymətləndirilən, hörmət əlaməti olaraq hədiyyə verilərdi. "Cılasun ərənlərə... cübbə-çuqa verdi"⁷.

Dastanda çox vaxt "çuxa", "çırğab çuxa" deyərək təqdim olunur. Məsələn: "Çırğab [çuxa] verərdim"⁸, "Cübbə-çuğa çırğab geyürdi"⁹ və s. M.Dadaşzadə "Dədə Qorqud dastanlarında Azərbaycan etnoqrafiyasına dair bə'zi mə'lumatlar" məqaləsində "çırğab"ı ayrıca geyim elementi kimi təqdim edir¹⁰. Belə olarsa "Çırğab-çırğab çadır otaq bağışları"¹ deyir

¹ *Kitabi-Dədə Qorqud, əla lisane-tayifeyi-oğuzan. Drezden əlyazmasının düürüstləşdirilmiş mətni əsasında tərtib edən Şamil Cəmsidov*. Bakı, 1995, "Göytürk", səh.97.

² *Kitabi-Dədə Qorqud*. "Yazıçı", Bakı, 1988, səh.41.

³ *Yenə orada*, səh.78.

⁴ *Kitabi-Dədə Qorqud*. "Yazıçı", Bakı, 1988, səh.97.

⁵ *Kitabi-Dədə Qorqud, əla lisane-tayifeyi-oğuzan. Drezden əlyazmasının düürüstləşdirilmiş mətni əsasında tərtib edən Şamil Cəmsidov*. Bakı, 1995, "Göytürk", səh.50.

⁶ *K.Kərimov. Azərbaycan miniatürələri*. "İşıq" nəş., Bakı, 1980, №841.

⁷ *Kitabi Dədə Qorqud*. "Yazıçı", Bakı, 1988, səh.78.

⁸ *Yenə orada*, səh.58.

⁹ *Yenə orada*, səh.109.

¹⁰ *M.Dadaşzadə. Dədə Qorqud dastanlarında Azərbaycan etnoqrafiyasına dair bə'zi mə'lumatlar. Azərbaycan etnoqrafik məcmuəsi, III buraxılış, "Elm", Bakı, 1977.*

minin mə'nası aydın olmur və çirğab sözünə sərbəst geyim adı kimi heç bir yerdə rast gəlinmir. Ş.Cəmsidovun fikrincə çirğab təzə, bəzəkli deməkdir və ona görə də bu söz həm geyimə, həm də çadır və s. aid edilib.

Qeyd etdik ki, cübbə və çuxa həm qadın, həm də kişi geyimi idi.

Üst geyimlərinin ətkələri çox uzun olduğundan, lazım gəldikdə ətkələrini qurşağa bənd edərmişlər. Bu dastanda da qeyd olunur: "Basat ...qılıcın həm quşandı...Ətkələrin qıvrıdı"² və s.

Görkəmli ərəb tarixçisi İbn əl-Əsir "Əl Kamil fi-t-tarix" əsərində Azərbaycan əhalisinin tatarlara tabe olması haqqında məqaləsində yazırdı: "Sonra (tatarlar) onlardan tatarların böyük padşahı üçün xirçələr (uzun don) də istədi. Ona indiyə qədər misli görünməyən gözəl xirçələr tikdilər. Onların üzünü gözəl və zərli atlasdan, astarını samur və qunduz dərisindən tikdilər. Bu onlara çox baha oturdu"³. Qeyd edək ki, "Ərəb və fars sözləri lüğəti"⁴ndə xirçə sözünün ərəb sözü olduğu və dərvişlərin geydikləri üst paltar, cübbənin altından və gecə köynəyinin üstündən geyilən pambıqlı paltar kimi izahı verilmişdir. Burada isə xirçənin üzünün gözəl və zərli atlasdan, astarının isə samur və qunduz dərisindən tikildiyi qeyd edilir. Deməli, xirçəni ayrıca Azərbaycan geyim adı kimi qəbul etmək deyil, onun bə'zən, ümumiyyətlə geyim (paltar) mə'nasında işlədildiyini qəbul etmək daha düzgün olar.

Qeyd edək ki, xirçə geyim adına Azərbaycan geyimlərində rast gəlinməyib. İbn əl-Əsirin təsvirindən görünür ki, o, xirçə deyəndə samur və qunduz xəzindən tikilərək üstünə ipək çəkilmiş cübbəni nəzərdə tutur.

Əbu-Cəfər Məhəmməd ibn Cərir ət-Təbəri "Tarix ər-rüsul və-l-mülük" əsərində deyilir ki, Babəki atdan endirib Afşinə çatanədək onu öz dürrə(sində)... apardılar⁵. "Dürrə" geyim adına digər mənbələrdə rast gəlinmədiyindən bunu "cübbə" geyim adının təhrif olunmuş deyilişi (əslində isə yazılışı) kimi başa düşmək olar. Qeyd edək ki, ərəb əlifbası ilə olan yazılı mənbələrin oxunmasında nöqtələrin, hərəkələrin tam oxunaqlı olmaması ilə əlaqədar bə'zən belə anlaşılmazlıqlara rast gəlinir⁶.

Yuxarıda sadalanan kişi üst çiyin geyimlərinin hamısının, əsasən, uzun ətkəli olduğu qeyd edilir. Təsviri materiallardan görünür ki, bununla yanaşı olaraq uzunluğu dizə qədər olan kişi üst geyimləri də geyinilmişdir.

Qobustandakı Böyükdaş dağının üst səkisindəki 103 sayılı daşdakı, bizim eranın V-VI yüzilliklərinə aid edilən 7 sayılı rəsmdə təsvir edilən kişi də uzun paltardadır, belinə kəmərlə bağlanmış, 3 sayılı rəsmdə təsvir edilən kişi isə qısa paltardadır⁷ (T II-7, ILL 4, 5).

III-IX yüzilliyə aid edilən Mingəçevir qazıntılarından tapılan möhürlərin üstündə müxtəlif təsvirlər, o cümlədən, insan təsvirləri vardır. Bu qazıntılardan tapılan möhürlərdən birinin üzərində uzunluğu dizədək olan qaftan geyinmiş adam təsvir edilmişdir. Üst geyimi belə kəmərlə yığılaraq, qırçınılamb. İkinci möhürdəki təsvirdəki geyimin də ətəyi eynilə birinciyə bənzəyir⁸ (T II-7, ILL 1, 2, 3).

Mingəçevir katakombası qəbirlərindən tapılmış möhürlərdən birində adam təsviri vardır. Adamın üzü sola olub, əlləri yuxarı qaldırılmışdır. Bel hissə iki köndələn cizgi ilə göstərilir.

¹ M.Dadaşzadə, göstərilən əsəri, səh.68.

² Kitabı-Dədə Qorqud. "Yazıçı", Bakı, 1988, səh.101.

³ İbn Əl-Əsir. Əl-Kamil fi-t-tarix. Azərbaycan tarixi üzrə qaynaqlar, B., 1988, səh.159.

⁴ Ərəb və fars sözləri lüğəti. Azərənşr, Bakı, 1996, səh.697.

⁵ Əbu-Cəfər Məhəmməd ibn Cərir ət-Təbəri. Tarix ər-rüsul və-l-mülük. Azərbaycan tarixi üzrə qaynaqlar. B., 1988, səh.105.

⁶ Filologiya elmləri doktoru, əməkdar elm xadimi Şamil Cəmsidovun təsdiqi və gəldiyi nəticə. Bakı, MEA, Füzuli adına Əlyazmalar İnstitutu, 07.09.2001.

⁷ İ.M.Cəfərzadə. Qobustan. "Elm" nəş., Bakı, 1973, səh.173.

⁸ Azərbaycanın Maddi Mədəniyyəti. IX cild, Elm nəş., 1980, səh.104.

mişdir ki, guya kəməri təsvir edir. Qollar da oyma cizgilərlə düzəldilmişdir. Qol dirsəyə kimi bir xətlə, dirsəkdən sonra isə ikinci xətlə çəkilmişdir. Bədən aşağı, dizdən yuxarı hissədəki paltarın aşağısı enli, bədən dar, tuman şəklində çəkilməklə, dikinə altı ədəd oyma xətlə dilikli düzəldilmişdir¹. Hər üç təsvirdə geyimin bədəninin kip, ətəyinin isə qırçınılı olduğu görünür (T II-7, ILL 1, 2, 3). Bu geyimin rekonstruksiyasını T II-7, 1-dəki kimi vermək olar. Bu geyim dəsti Londonda, Böyük Britaniyanın Kortauld İnstitutunun qaleresində saxlanılan XIII yüzilə aid edilən bürünc şamdan üzərində dairə içərisində verilmiş qadın təsvirinin əynindəki qırçınılı tumana (T II-2, ILL 1) və bədənə kip yapışan, sadə toxunuşlu köynəyə bənzəyir. Lakin uzunluğu ondan fərqli olaraq dizə qədərdir.

Beyləqandan tapılmış, XI-XIII yüzilliklərə aid olan və usta Bədəlin əl işi olduğu təsdiq edilən keramik qabın üstündəki təsvirlərin əyin geyiminin müqayisəsi sol tərəfdəki şəxsin kişi olduğunu göstərir. Belə ki, kişi çiyin geyimi uzunqollu, oyma yaxalı və bəzəksizdir. Kip gövdəli olduğundan hörmə olduğu güman edilir. Ətəyi trapes şəkilli, uzunluğu dizə qədər olan bel geyimi var. Sinədə əlavə oval şəkilli tikiz kənarları haşiyələnmiş döşlük və ya zireh geyinilib. Bu hissə hər çiyindən dörd əlavə qaytanla asılıb. Döşlüyün əyilməsi kişinin əyilmə hərəkətinə müvafiq gəlmədiyindən bunu asma metal təbəqə kimi də başa düşmək olar² (T II-5, ILL 1). Bu geyim dəstinin rekonstruksiyasını T II-5, 1-də göstəriləndiyi kimi çəkmək olar (T II-5, 2).

Bu rəsmi Mingəçevir qazıntıları zamanı tapılmış və e.ə. VII-V yüzilliklərə aid edilən bürünc üzük üzərindəki rəsmə müqayisə etmək olar. Belə olan halda həmin dövr miniatürlərində olan geyimlərlə bu keramika üzərindəki geyimlərin tamamilə fərqli olduğunu görürük. Bu geyimlər qədim dövr geyimlərinə, məsələn, Mingəçevir küp qəbirlərindən tapılmış möhür üzərindəki rəsmə təsvir edilən geyimlərə daha çox bənzəyir.

Qızıl-Vəng qazıntılarından tapılmış kişi fiquru bu yerlərin qədim əhalisinin tip və geyimi haqqında mə'lumat verir. Saqqallı təsvir edilmiş kişinin əynində qısa kaftan... var idi³.

Alban tarixçisi Moisey Kağanqatlı alban sərkərdələrindən olan Anarisin keçədən paltar geydiyini qeyd edir⁴.

Kürk. Dədə Qorqud dastanında isti geyim növü kimi kürk geyildiyi qeyd olunur. İgidin nəhəngliyini, yekəpərliyini göstərmək üçün onun geyiminə sərf edilən materialın qədərini sadalayır—"altmış erkək dərisindən kürk eləsə, topuqlarını örtməyən"⁵— deyərək təqdim edirdilər. Burada xəzdən tikilmiş kürkün forması aydın olur—kürk uzun olub topuqları örtməliymiş. Bəz xəzdən tikilmiş üst çiyin geyimi kimi cübbəni təqdim etmişdik və qeyd etmişdik ki, cübbə bə'zən xəzdən tikilərək, üzərinə ipək çəkilir, bə'zən də parçadan tikilərək tikiz yerinin kənarlarına xəz qoyulur, formal olaraq əsil cübbə görüntüsü yaradılırdı. Cübbədən fərqli olaraq kürkün üzərinə parça çəkilmişdir. Kürkün təkcə qiymətli xəzdən deyil, erkək dərisindən də tikilməsi sinfi fərqləri bir daha nəzərə çarpdırır.

Geyim materiallarını araşdırarkən qara buğa dərisindən geyim materialı kimi istifadə olduğunu qeyd etmişdik. Dastanda qara buğa dərisindən tikilən isti üst çiyin geyiminin yaxalı olduğu da qeyd edilir—Qazanın qardaşı Qaragünənin "qara buğa dərisindən puşəginin, yapuğu olan" geyimi tə'rif edilir⁶. Fars dilində "puşidən" — "geyinmək", "pustin" — "kürk", "puşak" isə "paltar", "geyim" mə'nasındadır⁷. Yeri gəlmişkən qeyd edək ki, M.Dadaşzadə

¹ Azərbaycanın Maddi Mədəniyyəti. III cild, Elm nəş., 1953, səh.22.

² Qara Əhmədov. Qədim Beyləqan. B., Azərənşr, 1977, səh.98, şəkil 9.

³ Azərbaycanın Maddi Mədəniyyəti. III cild, A.A.Спутсын. Некоторые кавказские могильники (Могилиник Кызыл-Ванкский), səh.44.

⁴ M.Каганкатвацци. История Агван, СПб, 1861, стр.22.

⁵ Kitabı-Dədə Qorqud. "Yazıçı", Bakı, 1988, səh.49.

⁶ Yenə orada, səh.80.

⁷ Ərəb və fars sözləri lüğəti.— səh.502-503.

tülbənd və yapuq adlarının da geyim adı olduğunu iddia edir, lakin Ş.Cəmsidovun "Kitabi-Dədəm-Qorqud" kitabının lüğətində "yapuq"un bir mə'nasının da paltar boyunluğu olduğu qeyd edilir¹.

Nizami poeziyasında geyim elementi kimi xəz, dəridən bol-bol istifadə edilməsi qeyd edilir, lakin poetik dillə insan xarakterindəki unutulmazlıq, ziddiyyət aşağıdakı kimi təsvir edilir:

*"Bircə tük qar yağdı, qaçaraq yenə
Bürünürük qalın heyvan kürkünə"*².

Kəpənək. T.Ə.Bünyadov göstərir ki, orta yüzilliklərdə yüksək keyfiyyətli saçaqlı yapıncılar varlılar, sərkərdə və mötəbər şəxslər geyinirdilər. Lakin əhəlinin əsas hissəsi içəri-sində adi keçədən hazırlanmış yapıncı daha geniş yayılmışdı³.

Dədə Qorqud dastanlarında kəpənək adlı geyimin də adı tez-tez çəkilir: "Qanturalı bir kəpənəgi qapağına toladı, Aslanın pəncəsinə sunı verdi... alnın gözəddüb bir yumruq eylə urdu kim, yumruq çənəsinə toqundı, ovatdı", "Çoban kəpənəğini üzərlərinə atdı"⁴.

Kəpənək keçədən və ya keçi qəziləndən, qılından ("qıl kəpənək boyuncuğun sürər, de-gil"⁵) olmaqla yanaşı pambıqdan da düzəldilmiş ("dəxi kəpənəgindən qırımsu edib yarasına basdı"⁶). Qeyd edək ki, indi də pambıq parçanı yandırır, yağla qataraq yaraya qoyurlar.

Qurşaq. Geyim dəstini tamamlayan elementlərdən biri qurşaq idi. İgidlərin belinə qurşaq bağlaması dastanlarda tez-tez qeyd edilir. Qurşaqdan tək bel bağlamaq üçün deyil, başqa məqsədlər üçün də istifadə edilmişlər. Məsələn, Təkur Qanturalını "anadan doğma soyun" deyib, soyunduracağı əmr edəndə, "Qanturalı altunlu incə kətan bezin belinə sarır"⁷.

Qurşağın nişanlarından biri də qurqurma⁸ olması idi ("Çayın baqsa çalmalu, qara quş ərdəmlü, qurqurma quşaqlı, qulağı altun küpəli...qazılıq Qoca oğlu bəg Yegnək"⁹). Qurama kimi anlaşılan "qurqurma qurşaq", görünür, xüsusi texnologiya ilə düzəldilmiş. Ola bilsin ki, kəmərlərdən diaqonal boyunca kəsilmiş zolaqlardan calanaraq qurama qurşaq düzəldilsin. Düz parçadan qurama qurşaq düzəldilsə praktiki cəhətdən dartılma əldə edilməz (qurşaq dartılaraq belə sarınır) və tikiş yerləri tez aralanar, sökülər. Qədim dövr qadın geyimlərində spiral formalı çaxçur tikildiyini qeyd etmişdik. Səfər geyimi olan çaxçur da bu texnologiyaya əsaslanaraq tikilirdi. Müasir texnologiyada bu cür qurmadan geyimin dartılan hissələrinə köbə qoyulmasında istifadə edilir.

Kəmərlər. Geyim dəstini tamamlayan digər elementlərdən biri də kəmərlər idi.

Qızıl-Vəng qazıntılarından tapılmış kişi fiqurunun belində enli kəmərlər var idi¹⁰.

Kəmərlərin funksiyası ilə bərabər atəşpərəstlikdən qalma xüsusi mə'nası da var imiş. Əyninə sədrə geyib, belinə keşti bağlayan gəncin artıq atəşpərəstlik dinini qəbul edib, bu dinə sədaqətli olacağına inanardılar. Nizami Gəncəvi bunu poetik dillə belə ifadə edirdi:

*"Yüzlərlə xidmətçi taxmış zər-zivər,
Pərəstiş etməyə bağlamış kəmərlər"¹.
"Sən hər zaman belini dairə tək bağlı et,
Fələkdənsən, fələklə yaxşı dolan, yola get"².*

– deməklə, şair göstərirdi ki, belə dairə kimi dolanıb bağlanan kəmərlər, xeyir və şər qüvvələr arasında, tarazlıq mərkəzində olur. Bu dünyanın mizan tərəzisi ki, tarazlıq pozulsa dünya məhvərindən çıxar. Şərin bir ucunun xeyir, xeyirin bir ucunun şər olduğunu nəzərə almaq lazımdır. Bu işə ancaq şərle yola getməklə, onun artıqlıq edib tarazlığı pozmamasına nail olmaqla mümkündür.

*"Xəznədə əyləşən ilan deyildir yoxsul,
Kəmərlər kimi qıvrılıb olmuş qarşında bir qul.
Bu fələk də baş tacı olmadı nahaq yərə,
Döndü xidmət ucundan bədəni bir kəmərlə.
Hünərin cilovundan tutaraq çəkn adam,
Kəmərlər çəkdiyindədir tutmuş o da bir məqam.
"Sən öyrənmisən, kəmərlər bağlamağa, Nizami!"³.*

Yaxud:

"Kəmərlər bağlamağa belim varmayır"⁴.

Şalvar. Rəssam Əbdül Mömin Məhəmməd əl-Xoyinin XIII yüzilliyin əvvəllərində çəkdiyi "Vərqa və Gülşə" miniatüründə⁵ kişilərin əynində şalvar təsvir edilib. Forması və konstruksiyası aydın görünməsə də, qızılı-sarı rəngli geniş şalvar balaqlarının uzunboğaz çəkmənin içərisinə salındığı görünür.

Dədə Qorqud dastanında oğuz qəhrəmanlarından biri Qaragünə oğlu Qarabudağın "Al məxmuri şalvar" geyməsi xüsusi qeyd edilir: "Gələbən Qazanın qızın ərlilə alan, "oğuzun ağ saqqallı qocaları görəndə ol yigidi təhsinləyən, al məxmuri şalvarlı, atı bəhri hotazlı Qaragünə oğlu Qarabudağ çapar yetdi"⁶.

"Qazan bəy Uruz başına qırq baş qul, qırq qırmaq oğlu azad elədi. Cılasun qoç yigidlərə qalaba ölkə verdi, şalvar, cübbə, çuxa verdi"⁷. Buradan aydın olur ki, şalvar da başqa geyim elementləri kimi hədiyyə verilmiş.

Baş geyimi. Əbu-Cəfər Məhəmməd ibn Cərir ət-Təbəri Tarix ər-rüsil və-l-mülük əsərində deyilir ki, Babəki atdan endirib Afşinə çatanadək onu öz ... çalma(sında)... apardılar⁸.

Mənbələr XIII yüzillikdə Gəncə şəhərinin cavanlarının çoxunun başına keçə papaq qoyduğunu qeyd edirlər⁹.

¹ Kitabi-Dədəm Qorqud, əla lisane-tayifeyi-oğuzan. Drezden əlyazmasının dürüstləşdirilmiş mətni əsasında tərtib edən Şamil Cəmsidov, Bakı, 1995, "Göytürk", səh.161.

² Azərbaycan Klassik Ədəbiyyatı Kitabxanası. Nizami Gəncəvi. IV cild, "Elm" nəş., Bakı, 1985, səh.197.

³ T.Ə.Bünyadov. Qədim Azərbaycanda toxuculuq və keçəçiliyin inkişaf tarixinə dair. Azərbaycan Etnoqrafik Məcmuəsi, I buraxılış, "Elm" nəş., 1964, səh.104.

⁴ Kitabi Dədə Qorqud. "Yazıçı", Bakı, 1988, səh.98.

⁵ Yenə orada, səh.75.

⁶ Yenə orada, səh.44.

⁷ Yenə orada, səh.87.

⁸ Yenə orada, səh.49.

⁹ Yenə orada, səh.77.

¹⁰ Azərbaycanın Maddi Mədəniyyəti. III cild, A.A.Спитсын. Некоторые кавказские могильники (Могильник Кызыл-Банский), səh.44.

¹ Azərbaycan Klassik Ədəbiyyatı Kitabxanası. Nizami Gəncəvi. IV cild, "Elm" nəş., Bakı, 1985, səh.442.

² Yenə orada, səh.49.

³ Yenə orada, səh.66.

⁴ Yenə orada, səh.313.

⁵ K.Кərimov. Azərbaycan miniatürləri. "İşıq" nəş., Bakı, 1980, №841.

⁶ Kitabi Dədə Qorqud. "Yazıçı", Bakı, 1988, səh.49.

⁷ Yenə orada, səh.78.

⁸ Əbu-Cəfər Məhəmməd ibn Cərir ət-Təbəri. Tarix ər-rüsil və-l-mülük. Azərbaycan tarixi üzrə qaynaqlar, B., 1988, səh.105.

⁹ N.D.Mikluxo-Maklay. Əcaib-əd-dünya. səh.208.

Qızıl-Vəng qazıntılarından tapılmış kişi fiqurunun başında ucu şiş papaq... var idi¹.

Mingəçevir katakombə qəbirlərindən tapılmış möhür üzərindəki insan rəsmi əsasən düz xətlərlə çəkilmişdir (T II-7, ILL 1-3, T II-8, ILL 3). Onun baş geyimi əvəzinə çəpinə dərin bir xətt çəkilmişdir. Bu xəttin yuxarısında 5 xətdən ibarət dişlər cızılmış, çəp xətdən aşağı, sol tərəfdə (axırıncı xətlə müqabil) daha uzun bir cizgi çəkilmişdir ki, bu da burun və gözləri mühafizə edən sipəri təsvir edir. Bundan sağa-arıya doğru çox kiçik aypara şəklindəki oyma cizgi və bu aypara xəttin qabaq ucu-burnu, alt hissədəki kəsmə xətlər isə üst və alt dodaqları əmələ gətirmişdir. Bu xətdən aşağı dairəvi bir xətt əlavə etməklə çənə göstərilmişdir. Baş örtüyünü göstərən köndələn xətdən çiyinə müqabil, çəpinə bir cizgi çəkməklə, başın arxa hissəsi göstərilmişdir² (T II-7, 1). Birinci möhür üzərində (T II-7, ILL 1) təsvir edilmiş baş geyiminin rekonstruksiyasını T II-8, 2, ikinci möhür üzərində (T II-7, ILL 2) təsvir edilmiş baş geyiminin rekonstruksiyasını T II-8, 3, üçüncü möhür üzərində (T II-7, ILL 3) təsvir edilmiş baş geyiminin rekonstruksiyasını T II-8, 4, dördüncü möhür üzərində (T II-8, ILL 3) təsvir edilmiş baş geyiminin rekonstruksiyasını T II-8, 5-də göstərilirdi kimi çəkmək olar.

Dədə Qorqud dastanında kişi baş geyimi olan çalma (çaya çalma³, çayın baqsa çalması⁴), sarıq (qaba sarıq), bərk, külah bərədə də mə'lumat verilir. İgidlərə bədbəxtlik üz verəndə başlarından qaba sarıq alıb yerə vurur, qəzəblənər, hiddətlənər, əlac düşünər, qərar verərmişlər. Bu hərəkət günümüzdə də işlənən "papağını qabağına qoyub düşünmək" ifadəsini yada salır. "Beyrəgin babası qaba sarıq götürüb, yerə çaldı"⁵, "Beyrək qaba sarıq götürdi, yerə çaldı"⁶... "qırq yigidi qaba sarıqlarını götürdilər, yerə çaldılar"⁷... və s.

Dastanda "Çəpək baqsa çalması ... Qazılıq Qoca oğlu bəg Yegnək"⁸ haqqında söhbət gəlir. Görünür, çalmanın qırçınları, adətən altına paralel olmaqla başa sarınmış ki, Yegnəyin çalmasının çəp olması onun nişanlarından biri kimi təqdim edilir.

Bürümək-bürük-sözlərindən yaranmış bərk dəridən (göndən) tikilmiş. Azərbaycan milli geyimlərində bərkün müxtəlif formalarına rast gəlsək də, onun ilkin forması eramızın əvvəllərindən başlayaraq üçbucaq formalı göndən tikilib. Bu üçbucağın oturucağı paralel olaraq köbə əmələ gətirməklə üstə qatılaraq, üçbucaq şəklində başa bürünərək katetlər bir-birinə tikilib. Üçbucağın təpəsi şiş uclu qalıb.

Qazan xanın evinin yağmalanması boyunda çoban Şöklü Məlikə "Başındakı tulğulğanı nə ögərsən, mərə kafər başımdakı bərkümcə gəlməz bana"⁹-deyir. Mütəxəssislər qeyd edirlər ki, tulğulğa tuğulba adlanan bitkidən düzəldilən "sultan" imiş. Bu baş geyiminə-çalmaya taxılaraq rütbə, təbəqə bildirmiş. Burada da, igidə zənginliyi, mənəviyyə ilə deyil, ərənliliyi ilə öyünməli olduğu xatırladılır, yə'ni başqa sözlə desək, "dədənlə dədəmi deyincə özünə özümü de" mə'nasını verir.

Dədə Qorqud dastanlarında igidin nəhəngliyini, yekəpərliyini göstərmək üçün onun geyiminə sərf edilən materialın qədərini sadalayır-"altı ökək dərisindən külah etsə, qulaqla-

¹ Azərbaycanın Maddi Mədəniyyəti, III cild, A.A.Спитский. Некоторые кавказские могильники (Могильник Кызыл-Банкский), səh.44.

² Azərbaycanın Maddi Mədəniyyəti, IX cild, Elm nəş., Bakı, 1980, səh.104 (tablo II-21, şəkil 1,2,3).

³ Kitabı Dədə Qorqud. "Yazıçı", Bakı, 1988, səh.49.

⁴ Yenə orada, səh.77.

⁵ Yenə orada, səh.57.

⁶ Yenə orada, səh.59.

⁷ Yenə orada.

⁸ Kitabı-Dədəm Qorqud, əla lisane-tayifeyi-oğuzan. Drezden əlyazmasının dürüstləşdirilmiş mətni əsasında tərtib edən Şamil Cəmsədov, Bakı, 1995, "Göytürk", səh.80.

⁹ Kitabı Dədə Qorqud. "Yazıçı", Bakı, 1988, səh.43.

rını örtməyən"¹-deyə təqdim edərdilər. Burada göndən tikilmiş baş geyiminin forması aydın olur-külah iri olub qulaqları örtməliymiş.

Bə'zi oğuz bəyləri sifəti ilə deyil, igidliyi, qoçaqlığı ilə seçilməyə üstünlük verərmişlər. "Onlar Oğuzda niqabla gəzərdilər. Biri Qanturalı, biri Qaraçəkür və oğlu Qırqqınuq və boz ayğırly Beyrək"². Niqabla gəzdiklərindən onların ilk baxışdan, çirkin olduqları, üzlərinin eyibli olduğu düşünülə bilər. Lakin dastanda qeyd edilir ki, onlar yaraşlıq idilər: "Qanturalı niqabın sərpdi... (Qızın) avsal olmuş tana kibi ağzının suyu aqdı"³.

Beyrək haqqında-"Səni yüzü niqablu Beyrəgə verməmişəm"⁴ deyirdi, "Bu yigit üzünü niqablu yaxşı yigiddir"⁵.

III-IX yüzilliyə aid edilən Mingəçevir qazıntılarından tapılan möhürlərin üstündəki insan təsvirlərinin başında kənarı dövrələmə köbəli, yarımşferik, dikinə zolaqlı baş geyimi var. Birinci təsvirdəki baş geyimindəki köbənin buna bənzər olduğu görünür, üstə qalan hissəsi isə, güman etmək olar ki, silinib⁶.

Ət-Təbərinin "Tarixi ər-rüsul və-l-mülük əsərində qeyd edilir ki, "...Babək atdan endirib Afşinə çatanadək onu öz ... çalma(sında) ... apardılar"⁷. Həmin mənbədə qeyd edilir ki, sonra ona (Babəkə-S. D.) "...samur xəzindən kalansuva geydirdilər". Kalansuva çalma altından bağlanan parça və ya xəz imiş. Kalansuva sözüne də digər mənbələrdə rast gəlmədiyimizdən bu sözün "qaba-sarıq" və ya "qalın sarıq" sözlərinin təhrif edilmiş deyilişi olduğunu güman etmək olar.

Nizami poeziyasında kişi papağı namus, qeyrət rəmzi sayılırdı, onun başın özündən də çox qorunmalı olduğu xatırladılırdı-papağı dik saxla, baş getsə belə⁸-deyilirdi. Kişilərin papağını göylərə qaldırmasını, dik saxlamasını başını dik tutması, əyilməzliyi ilə eyniləşdirən şair yazırdı:

**"İsfahan şəhərində sakin oldu şah,
Başından göylərə ucaldı külah"⁹.**

Qızıla hərisliyin insanı ucaldan bir adət olduğunu qeyd edən şair:

**"Bu kimin papağını qapmamışdır başından,
Bu şeytan nə etməmiş insana öz yaşından"¹⁰**

- deyirdi.

Bütün dövrlərdə əsl-nəcəbəti, var-dövləti ilə seçilən adamlar, bu seçimi ən çox papaqlarında və kəmərlərində qeyd ediblər. N.Gəncəvi bu seçimlərdən birincisinin-papağın birmə'nalı, kəmərin isə ikimə'nalı olduğunu qeyd edir. Birmə'nalı seçim odur ki, insanın sinfi mənsubiyyəti, var-dövləti müvəqqəti, gül ömrü kimi qısa ola bilər, onunla o qədər də fəxr etməyə dəyməz, kəməri isə dinə gəlib, and içilib belə bağlandığından bu sədaqət, bu inam

¹ Kitabı Dədə Qorqud. "Yazıçı", Bakı, 1988, səh.49.

² Yenə orada, səh.49.

³ Yenə orada, səh.87.

⁴ Yenə orada, səh.54.

⁵ Yenə orada, səh.54.

⁶ Azərbaycanın Maddi Mədəniyyəti. IX cild, Elm nəş., Bakı, 1980, səh.104 (T II-21, şəkil 1,2,3).

⁷ Ət-Təbəri. Tarixi ər-rüsul və-l-mülük. Azərbaycan tarixi üzrə qaynaqlar, B., 1988, səh.105.

⁸ Azərbaycan Klassik Ədəbiyyatı Kitabxanası. Nizami Gəncəvi. IV cild, "Elm" nəş., Bakı, 1985, səh.207.

⁹ Yenə orada, səh.442.

¹⁰ Yenə orada, səh.75.

daimi olur. Bu cür sədaqət rəmzi kimi birinci mə'nası olan kəməyə var-dövlət rəmzi kimi ikinci mə'na verərək daha qiymətli, bərbəzəklilik etmək olar.

Beləliklə, papağın mə'nası səni özünə qul etmək, kəmərin mə'nası isə sənin qulun olmaqdır. Hər səhər gün başlayanda belinə kəməyə bağlayan insan onun mə'nasına varmalı, çalışıb xeyirlə şəri tarazlıqda saxlamalıdır. Bunların hər hansı birinin tarazlığının pozulması faciəyə gətirib çıxarar. Xeyirin artıqlığı yaltaqlığa, şərin artıqlığı isə alçaqlığa sövq edir. Həyatı isə necə varsa, eləcə də real qəbul etmək, xoşbəxtliyi yer üzündə qazanmaq lazımdır.

*"Nə vaxtdək gül kimi dikbaşlılıq edib sən,
Papağın, kəmərinlə belə öyünəcəksən...,
Papaq, gül ağalığı, gün gələr verər sənə,
Öz könlünü qul edər, bə'zən də kəməyə sənə"*.

Şair həmçinin qeyd edirdi ki, insanın dostu nə qədər çox olsa, insan nə qədər xoş əməllər sahibi olsa, o qədər də başı uca olar:

*"Bir də ipək taclı barama qurdu,
Tacını yoldaşlıq əliylə qurdu"*.

Papağın materialı, mə'nası ilə yanaşı ustalıqla tikilməsi də əsas şərtlərdən biri imiş. Sənətə, sənətkara yüksək qiymət verən şair hər sənətkarın öz sənətinə ləyaqətlə, yüksək peşəkarlıqla yiyələnməsini tövsiyə edərək:

*"Kamil bir palançı olsa da insan,
Yaxşıdır yarımçıq papaqçılıqdan"*

– deyir.

Rəssam Əbdül Mömin Məhəmməd əl-Xoyinin XIII yüzilliyin əvvəllərində çəkdiyi "Vərqa və Gülşə" miniatüründə⁴ kişilərin... başında əmmamə və dəbilqə təsvir edilmiş.

Ayaq geyimi. S.M.Qaziyev Qəbələ şəhərində aparılmış qazıntılardan tapılmış ayaqqabı nalları haqqında mə'lumat verir və ayaqqabı nallarının əsasən çust dabanı üçün olduğunu qeyd edir. O, həmçinin tapıntılara əsasən IX-XIV yüzilliklərdə nallı başmaqların az geyinildiyini ehtimal edir. Burada kişi başmaqlarının nallarına çox az təsadüf edildiyi halda, qadın başmaqlarının nallarına heç təsadüf edilmədiyini qeyd edilir⁵.

Nizami poeziyasında kişi ayaq geyiminin də adı çəkilir, insana öz ölçüsünə uyğun başmaq geymək, yə'ni imkanına müvafiq hərəkət etmək məsləhət görülür:

*"Ayağını bu dar çəkmədən tez çıxar,
Dar başmaq geyinən tez çolaq olar"*⁶.

İlk orta yüzilliklər kişi ayaq geyimləri haqqında geniş mə'lumat əldə etmək mümkün deyil. Tək bir mənbədə çəkmə adlanan ayaq geyiminin adı çəkilir. Ət-Təbəri "Tarixi ər-

¹ Azərbaycan Klassik Ədəbiyyatı Kitabxanası. Nizami Gəncəvi. IV cild, "Elm" nəş., Bakı, 1985, səh.72.

² Yə'nə orada, səh.210.

³ N.Gəncəvi. Leyli və Məcnun. "Yazıçı" nəş., Bakı, 1982, səh.65.

⁴ K.Kərimov. Azərbaycan miniatürələri. "İşıq" nəş., Bakı, 1980, səh.36. İstanbul, Topqapı muzeyi, № 841.

⁵ Azərbaycanın Maddi Mədəniyyəti. V cild, səh.43.

⁶ Azərbaycan Klassik Ədəbiyyatı Kitabxanası. Nizami Gəncəvi. IV cild, "Elm" nəş., Bakı, 1985, səh.197.

rüsul və l-mülük əsərində" qeyd edilir ki, "...Babəki atdan endirib Afşinə çatanadək onu öz... çəkməsində... apardılar"¹.

Rəssam Əbdül Mömin Məhəmməd əl-Xoyinin XIII yüzilliyin əvvəllərində çəkdiyi "Vərqa və Gülşə" miniatüründə² kişilərin... ayaqlarında qara və şabalıdı rəngli uzunboğaz çəkmə təsvir edilmiş.

IX-XIII yüzilliklərdə Beyləqandan tapılmış keramik kasa üzərində təsvir olunmuş ov səhnələrində³ süvarilərin ayaqlarında yüngül və dabanlı ayaqqabılar var.

Xüsusi, hərbi və dini geyimlər. Kitabı Dədə Qorqud dastanından aydın olur ki, erkən orta yüzilliklər matəm geyimləri qara və göy rəngdə idi. "Yedi qız qardaşı ağ çıxardılar, qara tonlar geydilər"⁴, "Beyrəgin yarü yoldaşları ağ çıxarıb, qara geydilər"⁵, "Qız qardaşları qaralı-göglü oturlarlar"⁶ və s. Dərvişlər "qara tonlu"⁷, düşmənlər isə "qara tonlu azğun dinli kafərlər" kimi təqdim edilirlər⁸. N.Gəncəvinin əsərlərindən aydın olur ki, o dövr matəm geyimi göy rəngdə olurmuş.

Dədə Qorqud dastanlarında hərbi geyimlər də xüsusi yer tutur. Gündəlik hərbi geyim kimi əsər boyu adı çəkilən "çigin quşlu cübbə ton" müəyyən mənada mühafizə məqsədli olsa da, döyüş geyimi daha e'tibarlı olub, metaldan hazırlanır, müxtəlif silahlarla zənginləşmiş. Dastanda oğuz döyüşçülərinin bərk dəmir donu olduğu tez-tez qeyd edilir: "...ağ ələmlü, bəg dəmir tonlu Oğuzun ögüncə gəldi"⁹ və s.

Düşmən tərəfindən aldadılmış Bamsı Beyrək belə deyir: "Arız, mana bu işi edəcəgin bilseydim. Qaraqucda Qazlıq atuma binərdim. Əgni bərk dəmir tonum geyərdim. ... Alın başa qunt işığı urardım"¹⁰; "Əgni bərk dəmir tonum mana vergil!"¹¹; "At, yaraq və işiq Bəkilin, Bəkil içində degil!"¹²; "Əgnimdəki dəmir tonum çignüm qısar"¹³ və s.

Dəmir donlu igid "alın başa qond işığını urarsa"– qızılı rəngli, günəş kimi parlaq dəbilqəsini geyərsə, sanki günəşdən güc alar, düşməne qalib gələcəyinə inanarmış¹⁴.

Bəkil oğlu Əmran boyunda xatunun Bəkilə dediyi "Alnunda altun işıq cübbəsi yoq"¹⁵ cümləsinə diqqət edək. "Alnunda" Həmid Araslıda "əgnündə" kimi yazılıb. Müasir mətnlərdə cümlə "Alnını örtən qızılı işıqlı zirehin yoxdur" kimi tərcümə edilmiş. Əslində isə, bu cümləyə "Əgnündə altun işıq cübbəsi yoq" və ya "Alnunda altun işıq cıqqası yoq" olmalıdır. Birinci halda, "altun işıq cübbə" olarsa, bu cübbə, üzərində qızılı tikməli naxışları olan parçadan tikilmiş cübbədir. Həmin dövrdə qızılı tikməli parçalar yüksək qiymətləndirilsə də bunun döyüş geyimi kimi istifadə olunduğu şübhə doğurur. İkinci halda, cümlə daha aydın olur, burada "Altun işıq cıqqa", oğuz igidlərinin başına taxdığı qızıl cıqqa imiş.

¹ Ət-Təbəri. Tarixi ər-rüsul və l-mülük. Azərbaycan tarixi üzrə qaynaqlar, B., 1988, səh.105.

² K.Kərimov. Azərbaycan miniatürələri. "İşıq" nəş., Bakı, 1980, №841.

³ Azərbaycanın Maddi Mədəniyyəti. IX cild, "Elm" nəş., Bakı, 1980, səh.174-175.

⁴ Kitabı Dədə Qorqud. "Yazıçı", Bakı, 1988, səh.57.

⁵ Yə'nə orada, səh.58.

⁶ Yə'nə orada, səh.62.

⁷ Yə'nə orada, səh.38.

⁸ Yə'nə orada.

⁹ Yə'nə orada, səh.120.

¹⁰ Yə'nə orada, səh.124.

¹¹ Yə'nə orada, səh.107.

¹² Yə'nə orada, səh.107.

¹³ Yə'nə orada, səh.108.

¹⁴ Bax: N.Rzayev. Möcüzələr, qərinələr. səh.100; Həmçinin bax: E.Aslanov. El-oba oyunları, xalq tamaşası.

¹⁵ Kitabı Dədə Qorqud. "Yazıçı", Bakı, 1988, səh.105. (Kitabi-Dədəm Qorqud, əla lisanə-tayifeyi-oğuzan. Drezden əlyazmasının düzəldilmiş mətni əsasında tərtib edən Şamil Cəmşidov) əsərində "Alnunda altun işıq cübbəsi yoq" kimi yazılıb, Bakı, 1995, "Göytürk", səh.119)

Başqa bir oğuz igidi əmr edir: “Nə dedigimi yetürin, geyinimlə mənəim şahbaz atımı gətürin!”.

“Əgri bərk dəmir tonum saqlardım bu gün için”.

“Baş yarağın eylən, üzəriüzə yağı gəlür”¹

Mingəçevir qazıntılarında tapılmış möhür üzərindəki üçüncü təsvirdə döyüşçü təsvir edilib. Onun əynində dəmir don, başında daraqlı dəbilqə var. Əlində yay və nizə tutub, məğrucasına dayanıb (T II-29, ILL 2).

Hərbi geyim olan dəmir dondan başqa döyüşçülərin ayrıca dəmir sinəlik və dəmir qolçaq da geyindikləri barədə Dədə Qorqud dastanında məlumat var. Belə ki, Qazan bəy oğlu Uruz bəy boyunda Uruz bəy atasına: “Günü gəldi, yen-yaqalar dikdürəyim səninçün. Başında qunt işiqlər saqlardım səninçün”² – deyir. “Yen” Həmid Araslıda “yey” kimi, “dikdürəyim” isə “dögürəyim” kimi yazılıb.

Şamil Cəmişidovda “Yeg yəqalər dökürəyim”-yazılıb³. Müasir mətndə “Günü gəldi, qolçaq-yaxa tikdirib-taxım sənin üçün”-yazılıb. Tikmələnməmiş qolçaq-yaxa döyüşçü geyimi kimi tərif edilmədiyindən “dikdürəyim” deyil, “dögürəyim”-“dökürəyim” daha düzgündür. Bu da döyüşçü geyim elementi olan qolçaq və yaxalığın dəmirdən döyürülməsinə (ola bilər ki, “tökdürülməsinə”) işarədir.

Döyüş geyiminə dəmirdən döyülmüş “yen” və “yaq”dan əlavə “dizcik” və “qarucıq” da daxil idi. “Qaru” qolun dirsəyi ilə çiyin arasındakı hissəsidir⁴. Uşun Qoca oğlu Səgrək haqqında “Uru turdı, tövlədən bir şahbaz at çıxardı, əyərlədi, geyimin geydi. Dizcik, qarucıq bağlandı”⁵ – deyilir.

Nizami Gəncəvi gözəlin baxışlarına tuş gəlmiş gəncin başqa baxışlara qarşı etinasız olduğunu poetik tərzdə belə ifadə etmişdir:

*“Geymişdir baxışından əyninə dəmir geyim,
Bu dəmir geyiminə kim ox vura bilər, kim?”⁶*

Döyüş geyimi olan dəmir don da davamlı, e’tibarlı olub ox keçirtmirdi.

Göründüyü kimi, bu dövr hərbi geyimləri dəmir don, qond işıq-dəbilqə, daraqlı dəbilqə, dəmir yen (qolçaq), yaqa (dəmirdən döyürülərək dəbilqəyə birləşdirilən yaxalıq), dizcik və qarucıqdan ibarət imiş. Hərbi geyim olan dəmir don və daraqlı dəbilqənin forması Mingəçevir qazıntılarında tapılmış dördüncü möhürdən aydın olur (T II-29, ILL 2).

Dədə Qorqud dövründə ov zamanı geyinilən xüsusi geyim gündəlik geyimdən bir qədər fərqlənirdi, təbiətə uyğun olaraq daha bəzəkli olurmuş. Qazan xan oğlu Uruz bəyi yanına alıb ova çıxanda “Üç yüz mürəssə donlu yigid soyladı boyuna aldı” – deyilir⁷. Geyimdə simvolikləşmə burada özünü aydın göstərir. Təbiətə ova çıxan igidlər, təbiətin rəngləri və çalqlarını geyimlərində təkrar etməklə, təbiətin ayrılmaz hissəsi olduğunu göstərməklə yanaşı, həm də təbiətdən seçilməmək, ovu duyduq düşürməmək məqsədini güdüblər. Müasir səhra döyüş geyiminin də ala-bula olması bu səbəbdəndir.

¹ *Kitabi Dədə Qorqud. “Yazıçı”, Bakı, 1988, səh.106.*

² *Yenə orada, səh. 70.*

³ *“Kitabi-Dədəm Qorqud, əla lisane-tayifeyi-oğuzan. Drezden əlyazmasının dürüstləşdirilmiş mətni əsasında tərtib edilmiş Şamil Cəmişidov, Bakı, 1995, “Göytürk”, səh.122.*

⁴ *Yenə orada, səh.156.*

⁵ *Kitabi Dədə Qorqud. “Yazıçı”, Bakı, 1988, səh.112.*

⁶ *Azərbaycan Klassik Ədəbiyyatı Kitabxanası. Nizami Gəncəvi. IV cild, “Elm” nəş., Bakı, 1985, səh.66.*

⁷ *Kitabi-Dədəm Qorqud, əla lisane-tayifeyi-oğuzan. Drezden əlyazmasının dürüstləşdirilmiş mətni əsasında tərtib edilmiş Şamil Cəmişidov, Bakı, 1995, “Göytürk”, səh.69.*

Ov və idman oyunları zamanı qadınların da xüsusi geyim geyməsi faktlarına N.Gəncəvi poeziyasında rast gəlirik. Məsələn, qadınların da kişilərlə eyni geyimdə-kəşi geyimində ova gətməsi çox maraqlı faktdır:

*“Papaq qoyub gözəl oğlanlar sayaq,
Qızlar geyindilər, sığallanaraq.
Belə adət vardı-ova gedənlər,
Oğlan paltarında gedərdi, yeksər”¹.*

Nizami poeziyasında kişi paltarı geyib, kişi kimi döyüşə bilən qadınlar, igid qızlar haqqında da maraqlı məlumatlar verilir:

*“Paltar geyinmişdi kişilər kimi”²
“Çox gözəl arvad var, mərdlikdə bir şir,
Çox ipək içində şirlər gizlədir”³.*

Rəssam Əbdül Mömin Məhəmməd əl-Xoyinin XIII yüzilliyin əvvəllərində çəkdiyi “Vərqa və Gülşar” miniatüründə atlı döyüşçülərin əynində qara, mavi, çəhray rəngli, uzunluğuna topuğa qədər olan uzun qollu cübbələr, başlarında qırmızı rəngli çalmalar, dəbilqə və ona birləşdirilmiş yaxalıq-boyunluq, ayaqlarında uzunboğaz, alçaqdaban çəkmələr var. Cübbələrin qolunda bazubənd kimi bəzək elementi var. Ola bilsin ki, bu üst-üstə geyinilmiş cübbələrdən üstə geyinilən qısa qollu cübbənin qol ağzıdır.

Çəhray rəngli cübbə, qızılı-sarı rəngli, uzunboğaz çəkmə geyinmiş Gülşarın əynində qara rəngli, qısa, qolsuz qoruyucu, ola bilsin ki, dəmir geyim var.

Beləliklə, demək olar ki, erkən orta yüzilliklər kişi geyimləri alt və üst geyiminə bölünürdü.

Alt geyimləri alt çiyin və bel geyimi olmaqla iki hissədən ibarət idi.

Alt çiyin geyimi. Alt çiyin geyimi kətdən və pambıqdan toxunmuş “bez” adlanan parçadan tikilmiş – gömləkdən, *alt bel geyimi* isə sadə, ağ parçadan tikilmiş dizlikdən ibarət idi.

Üst geyimləri. Qaftan. Gömləkdən sonra yaranan üst çiyin geyimi qaftan idi. Qaftan oyma boyunlu, qollu, bel yeri qeyd edilmiş və boyaboy imiş. Adi günlərdə geyilən qaftan, ümumiyyətlə ağ rəngdə olur, qırmızı rəngli qaftan qızıl qiymətli sayılırdı. Qaftanın yaxasını boğaz altında kip bağlardılar.

Cübbə. Erkən orta yüzilliklər dövrünün ən çox şöhrət qazanmış geyimi cübbə idi. Bu dövrdə bir neçə eyni formalı geyim üst-üstə geyinilirdi.

Cübbənin sinə hissədə dar, ətək hissədə isə gen olmaqla, yaxası cüt biçilərə, çəpənə olmaqla üst-üstə gəlib qol altında bağlanır və ya düymələnirdi.

Çuxa. Bu dövrdə geyilən üst çiyin geyimlərindən biri də çuxa idi. Çuxa xeyli bəzəkli olmaqla, qiymətli parçalardan tikilirdi. Cübbə bəzən xəzdən tikilərək, üzərinə ipək çəkilib, bəzən də parçadan tikilərək tikiş yerinin kənarlarına xəz qoyulur, formal olaraq əsil cübbə görüntüsü yaradılırdı.

Üst geyimləri ətəklərinin uzunluğuna görə fərqlənirdi. Cübbə və çuxanın ətəkləri çox uzun olduğundan, lazım gəldikdə ətəklərini qurşağa bənd edərdilər. Bununla yanaşı olaraq uzunluğuna görə qədər olan kişi üst geyimləri də geyinilirdi. Bu cür geyimlər əsasən dinamik

¹ *Azərbaycan Klassik Ədəbiyyatı Kitabxanası. Nizami Gəncəvi. IV cild, “Elm” nəş., Bakı, 1985, səh.111.*

² *Yenə orada, səh.112.*

³ *Yenə orada, səh.95.*

⁴ *K.Kərimov. Azərbaycan miniatürələri. “İşıq” nəş., Bakı, 1980, səh.36, İstanbul, Topqapı muzeyi, №841.*

işlə məşğul olan adamlar arasında geniş yayılmışdı. Bu qrupa daxil olan geyimlər əsasən hörmə üsulu ilə hazırlanırdı.

Yuxarıda deyilənlərə əsasən erkən orta yüzilliklər kişi geyim dəstini formasını sxematik olaraq aşağıdakı kimi təsvir etmək olur:

Üst çiyin geyimləri. I. a) Qaftan-xeyli uzun qollu, düz biçimli, geniş ətkli, oyma yaxalı;

b) Cübbə-cüt yaxalı, uzun ətkli, yan tikiş xətti boyunca sıralama düyməli, uzun qollu;

v) Çuxa-düz biçimli, sinəsi düyməli.

q) Qofta-müxtəlif cür hörülmüş qoftalar.

Üst bel geyimləri. 1) Uzunluğu baldıra qədər olan qırçınlı tuman;

2) Uzunluğu dizə qədər olan trapesşəkilli müxtəlif cür toxunmuş tumanlar;

3) Şalvar;

Kürk. İsti üst çiyin geyimi olan kürk bahalı xəzdən və ya erkək dərisindən tikilirdi. O, uzun olub topuqları örtürdü. Cübbədən fərqli olaraq kürkün üzərinə parça çəkilmirdi.

Kəpənək. Kürklə yanaşı olaraq kəpənək adlanan, keçədən hazırlanmış isti üst geyimi də geyinilirdi. Varlılar, sərkərdə və mötəbər şəxslər saçaqlı yapıncı, əhəlinin əsas hissəsi isə adi keçədən hazırlanmış yapıncı geyinirdi.

Qurşaq və kəmərlər. Geyim dəstini tamamlayan əsas elementlərdən biri qurşaq digəri isə kəmərlər idi. Qurşaq bəzən qurama üsulla tikilirdi.

Şalvar. Kişilər balaqları uzunboğaz çəkmənin içərisinə salınan şalvar geyinirdilər. Şalvar müxtəlif rənglərdə, hətta al qırmızı rəngdə də olurdu.

Baş geyimi. kişi baş geyimləri çalma, sarıq, börk və külahdan ibarət idi.

Hərbi geyimlər. Bu dövrdə Azərbaycanda nizamlı ordu və uyğun olaraq təkmil hərbi geyim dəsti olmuşdur. Hərbi geyim dəsti dəmir dondan ibarət idi. Bu dondan əlavə geyim dəsti əlavə olaraq, ayrıca, dəmirdən döyülmüş sinəlik, qolçaq, yaxalıq, dizcik və qarucıqla tamamlanırdı. Baş geyimi *qunt işıq* deyilən dəmir başlıqla tamamlanırdı. Hərbi geyim elementi cübbənin çiyində "quş" simvolik elementindən istifadə edirdilər. Rütbəli döyüşçülərin geyindiği "quş"un astarı, həm də al rəngli olurdu.

II FƏSİL

II BÖLMƏ. İNKİŞAF ETMİŞ ORTA YÜZİLLİKLƏRDƏ AZƏRBAYCAN GEYİMLƏRİ

2.2.1. Geyim materiallarının istehsalı və əldə olunması

Bu dövrdə başlıca geyim materialları yenə də yun, pambıq, kətan və ipəkdən hazırlanırdı. 1403-cü ildə Səmərqəndə Teymurun yanına gedən Kastiliya elçisi Ryu Qonzales de Klavixo yolüstü Azərbaycanda olarkən Şamaxı ipəyi ilə maraqlanmış, Qərbdən və Şərqdən buraya ipək almağa gələn tacirlərdən bəhs etmişdir¹. İspaniya (Kastiliya) elçisi R.Q.Klavixo "Gündəliyi"ndə Azərbaycan (Təbriz) dükənləri barədə yazırdı: "qapılar müxtəlif şeylər, misal üçün, ipək və pambıq parçalar, sandal və tafta, ipək və mirvari satılan ayrı-ayrı küçələrə açılır..."². Daha sonra o yazırdı: Gilanda emal edilmiş ipəyin çox hissəsi Sultaniyyəyə aparılır. Gilan ipəyi Suriyanın Dəməşq şəhərinə, Türkiyəyə, Zafəyə və başqa yerlərə də aparılır. Buraya Şamaxıda istehsal olunan ipək də gətirirlər. Şamaxıda çoxlu ipək istehsal olunur və buraya ipək aparmağa Genuya və Venetsiyadan da gəlirlər. Şirazdan da buraya çoxlu ipək, tafta, pambıq parçalar, sandal gətirilir. Xorasandan bura çoxlu əyirilmiş və əyirilməmiş, müxtəlif rənglərə boyadılmış pambıq gətirirlər. Bunlardan müxtəlif geyim materialları hazırlanırdı³.

Hazırda dünyanın bir neçə məşhur muzeyində, eləcə də ölkəmizdə XIV yüzillikdə Azərbaycanda toxunmuş belə orijinal parça nümunələri saxlanılmışdır.

Bu parçalar içərisində Almaniya Federativ Respublikasının Brunşveyq şəhərindəki Herşoq Anton Uilrix adına muzeydə, İtaliyanın Verona şəhərində Qastello Vekkionun şəxsi kolleksiyasında, eləcə də Bakıda Azərbaycan Tarixi Muzeyində nümayiş etdirilən parçalar diqqəti cəlb edir. Yüksək texniki üsulla toxunan bu parçalar quş, heyvan və stilizə edilmiş gül-çiçək rəsmləri ilə bəzədilmişdir⁴.

Birinci parça üzərində qızıl, gümüş saplarla toxunmuş, bir-birinin ardınca təkrar olunan tovuzquşu rəsmləri təsvir edilmişdir. Tovuzquşu rəsmləri horizontal vəziyyətdə: yə'ni bir cərgə yandan (profil), bir cərgə üzəndən (anfas) qanadları açılmış bir tərzdə təsvir olunaraq, parça üzərində yeknəsəqliyi pozaraq çox gözəl ritmik hərəkət yaradır. Qeyd etmək lazımdır ki, tovuzquşu rəsmləri keçmişdə Azərbaycanda ən geniş yayılmış rəsm ünsürlərindən olmuşdur. O dövrdə həmin quşun təsvirinə nəinki parça üzərində, hətta daş, metal və keramikada da tez-tez rast gəlinir. Mə'lum olduğu kimi, tovuzquşu hələ uzaq keçmişlərdə günəş və od tanrısı kimi, ilahi və rəmzi bir mə'nə daşmışdır⁵.

Eyni kompozisiya üsulu Qastello Vekkionun şəxsi kolleksiyasında saxlanılan ipək parçada da vardır. Burada da bəzəklər ardıcıl təkrar olunmuş, lakin yeknəsəq görünməsi üçün təsvirlər müxtəlif vəziyyətlərdə və ayrı-ayrı rəsmlərlə əvəz edilmişdir⁶.

Azərbaycan Tarixi Muzeyində nümayiş etdirilən üçüncü parça bəzəkləri və kompozisiya quruluşu e'tibarilə o birilərindən fərqlənsə də, bu bəzəklərin toxunuşu, üslub xüsusiyyətləri eynidir. Keçmişdə əba tikməkdə istifadə olunan bu zərif ipək parça üzərində stilizə edilmiş

¹ Путешественнику об Азербайджане. Т. I, Баку, 1961, стр.50.

² Yenə orada, səh.60.

³ Yenə orada, səh.57.

⁴ Rasim Əfəndi. Azərbaycan el sənəti. Azərənəşr, Bakı, 1971, səh.12.

⁵ Yenə orada, səh.11.

⁶ Yenə orada, səh.12.

gül-çiçək rəsmləri toxunmuşdur. Gül-çiçək rəsmləri ucları iti dilimli böyük qübbələr içəri-sində yerləşdirilərək əbanın döş və ətək hissələrində istifadə edilmişdir¹.

XIV-XV yüzillikdə Azərbaycan ərazisində belə yüksək keyfiyyətli parça istehsalı, təbii ki, geyimlərə də müsbət təsir göstərmişdir.

Hazırda Moskva, Bakı, həmçinin, dünyanın bir çox məşhur muzeylərində o zaman Təbrizdə, Ərdəbildə, Şamaxıda, Gəncədə və Azərbaycanın başqa şəhərlərində hazırlanmış ipək parçalardan, qırmızı, yaşıl məxmərlərdən, tərkibinə qızıl-gümüş qarışdırılmış saplarla toxunmuş zərbaflar və s. parçalardan çox nümunə saxlanılır².

Vaxtı ilə yüksək dərəcədə qiymətləndirilən bu gözəl sənət nümunələrinə Venetsiya, Gənuya, Hollandiya, Fransa, İngiltərə və Rusiyada həmişə böyük tələbat olmuşdur.

Azərbaycan parçaları bu yüzilliklərdə Rusiyada xüsusilə çox məşhur idi. Məşhur rus alimi B. Denike "Şərq sənəti" adlı kitabında yazır ki, qızılbaş məxməri və zərbaflar mə'mulata bu dövrdə Rusiya şəhərlərində alıcılar arasında çox geniş yayılmışdır³. Dünya bazarlarında bu vaxt Azərbaycan ipəyi çox şöhrət tapmışdır.

Rus və Qərbi Avropa tacirləri Azərbaycandan pudu 15-16 manata aldıkları bu ipəkləri öz ölkələrində çox baha qiymətə sataraq, çoxlu gəlir əldə edirdilər. Məsələn, Azərbaycan ipəyinin bir pudu Rusiyanın Yaroslavl şəhərində 50-60 manata, Arxangelskdə isə 70 manata satılırdı⁴.

Orta yüzilliklərin sonlarına doğru Azərbaycan geyim mədəniyyətinin səviyyəsini göstərən faktlardan biri də geyim simvolikasının daha da zənginləşməsi və ya başqa sözlə, geyim motivləşməsinin dərinləşməsidir-müxtəlif mərasimlərə (toy, qonaqlıq, bayram, yas və s.), müxtəlif cəmiyyətlərə uyğun geyim formaları biçiminə, rənginə, bəzəyinə və s. görə fərqlənir; bu cür motivləşmə xalq məişətinin ayrı-ayrı sahələrini əks etdirən miniatürlərdəki personajların geyimlərində özünü bütün aydınlığı ilə göstərir⁵.

XIV-XV yüzilliklərdə Azərbaycanda türk islam mədəniyyəti öz inkişafının ən yüksək səviyyəsinə qalxır-sənətdə mücərrədlik, həndəsi ornamentlərin mürəkkəb sistemi qərarlaşır; bütün bunlar özünü geyim mədəniyyətində də hiss etdirir. Həmin yüzilliklərdə Azərbaycanda olmuş Klavixov, A. Kontarini, A. Cenkinson, A. Eduards, L. Çepmen, D. Deket, T. Benster və başqaları geyimlərdə rəng harmoniyasını, biçim gözəlliyini, simmetriyasını, geyimi daşıma zövqünü və s. yüksək qiymətləndirmişlər ki, bu da XIV-XV yüzilliklər Azərbaycan geyim mədəniyyətinin zənginliyini bir daha təsdiq edir.

Bu dövrlərə aid miniatürlərdə və saxsı mə'mulaların üzərində əks olunmuş geyim və bəzək nümunələri göstərir ki, onlar həm biçimi, forması, həm də bəzəkləri baxımından əvvəlki dövrlərdəkilərə oxşar olmuşdur.

Bu dövrlərə aid miniatürlərdə təsvir edilmiş obrazlardan görünür ki, bu dövrün geyimləri müxtəlif naxışlı, müxtəlif rəngli olsalar da əsasən eyni formalı idilər.

¹ Rasim Əfəndi. Azərbaycan el sənəti. Azərnaşr, Bakı, 1971, səh. 12.

² Yəna orada.

³ Б. Денике. Искусство Востока. Казань, 1923, стр. 184.

⁴ Rasim Əfəndi, göstərilən əsəri, səh. 12-13.

⁵ С. Ю. Садыгова. Азербайджанская миниатюрная живопись XIV– XVII веков как источник по истории костюма. АҚД, Б., 1990, стр. 14-15.

2.2.2. Qadın geyimləri

Alt geyimi. İnkişaf etmiş orta yüzilliklər qadın alt geyimləri düz biçimli, sadə, uzunqollu, künc yaxalı köynəkdir. Köynəyin forması eynilə əvvəlki bölmədən tanış olan qaftanın formasına bənzəyir. Qaftandan ancaq yaxa kəsiminə və əsasən də, materialına görə fərqlənir. "Kəlilə və Dimnə" əsərinə 1360-1374-cü illərdə Təbrizdə çəkilmiş "Aldanmış oğru" miniatüründə¹ qadının gecəliyi şabalıdı rəngli ipəkdən olub, uzunqolludur. Yaxası boyundan sinəyə doğru künc kəsilib (T II-5, ILL 1). Qadın alt bel geyimi barədə təsviri materiala rast gəlməsək də, bunun əvvəlki dövrün davamı kimi inkişaf etdiyini demək olar.

Alt çiyin geyiminin rekonstruksiyasını T II-5, 1-də göstərdiyi kimi çəkmək olar.

Üst geyimləri. 1330-1340-cü illərdə Firdovsinin "Şahnamə" əsərinə çəkilən "Hədiyyənin şaha təqdim edilməsi"² miniatüründə qadınların əynində üzəri naxışlı parçadan tikilmiş qırmızı və çəhrayı rəngli cübbələr var (T II-6, ILL 1 və T II-7, ILL 1). Bu cübbələrin rekonstruksiyasını uyğun olaraq T II-6, 1 və T II-7, 1-dəki kimi çəkmək olar.

1370-ci ildə Təbrizdə çəkilmiş "Zal ovda" miniatüründə³ kənardan baxan qadınların əynində müxtəlif rəngli cübbələr, başlarında örpək və onun üstündən başa taxılmış oturucağı alına tərəf olan sektor şəkilli alnıq var. Geyimlər tam görünmədiyindən, onların rekonstruksiyasını vermək mümkün deyil.

Nizaminin "Xosrov və Şirin" əsərinə 1405-1410-cu illərdə Təbrizdə çəkilmiş, "Şapur Fərhadı Şirinin yanına gətirir"⁴ miniatüründə 17 qadın təsvir edilib. Şirinin əynində boynu boyun dairəsinə müvafiq dövrələmə kəsilmiş sarı rəngli köynək var, onun üstündən üç ədəd çuxa geyinib. Birinci və ikinci çuxanın yaxası nisbətən açıq olmaqla künc kəsilib, ikincinin yaxası birincidən daha dərin. Birinci çuxa xıneyi, ikinci sarı astarlı, bənövşəyi, üçüncü ağ astarlı qırmızı rəngdədir. Üçüncü çuxanın qolları uzundur və qollar onun içində gizlədilib. Çuxanın boynuna tünd rəngli qatlama yaxalıq tikilib. Başında həmin rəngdə örpək var. Qalan qadınlardan on birinin cübbələrinin rəngləri müxtəlif olsa da, onlar eyni tipli geyimdəirlər (T II-8, ILL 1). Burada rast gəldiyimiz 5 tip geyimin rekonstruksiyasını T II-8, 1, T II-9, 1 və 2, T II-10, 1 və 2-dəki kimi çəkmək olar. Burada T II-8, 1 və T II-9, 1-də təsvir edilən geyimlər uyğun olaraq köynək və qaftanı təsvir edir, bir-birindən ancaq boğaz kəsiyinin dərinliyinə görə fərqlənirlər. T II-10 1-dəki geyim T II-9, 2-dəkindən ancaq yaxalığına görə, T II-10, 2-dəki geyim isə həmin T II-dəki ikinci rəsmdə göstərilən geyimdən ancaq qolunun xeyli uzun olması ilə fərqlənir. Geyimlərə tikilmiş yaxalıq haqqında əvvəlki bölmədə mə'lumat versək də⁵, onun təsvirinə birinci dəfədir ki, rast gəlirik.

İnkişaf etmiş orta yüzilliklərə aid miniatürlərin araşdırılmasından aydın olur ki, 1330-1340-cü illərdə qadın üst geyimləri uzun, geniş, çəp yaxalı cübbələrdən (T II-6, 1 və T II-6, 1) ibarətdir. Bu cübbələr eyni formalı olub, müxtəlif rəngli parçalardan və astarlı tikilirdi.

1360-1374-cü illərdə geyinilmiş ipək qadın gecəliyinin yaxası boyundan sinəaltına qədər üçbucaqşəkilli açılıb. 1405-1410-cu illərdə isə oyma yaxalı köynəkdən (T II-8, 1), onun üstündən geyinilən, yaxası köynəyin yaxasından bir qədər dərin kəsilmiş qaftandan (T II-9, 1), qaftanın üstündən geyinilmiş yaxası daha dərin kəsilmiş çuxadan və onun üstündən geyinilmiş qatlama yaxalıqlı çuxalardan ibarətdir (T II-9, 2, T II-10, 1 və 2).

Bu dövrə aid araşdırılmış 24 qadın təsvirlərində üst geyimlərdən 13-ü qırmızı, 4-ü bənövşəyi, 5-i yaşıl, 6-sı isə sarı rənglərdən ibarət idi. Qadın çuxalarının uzunluğu topuqdan

¹ Kərim Kərimov. Azərbaycan miniatürləri. Bakı, "İşıq", 1980. Tablo 10.

² Yəna orada, tablo 6.

³ Yəna orada, tablo 12.

⁴ Yəna orada.

⁵ Bax: I hissə, səh. 112.

aşağı olub, ayaqları bütünlüklə örtürdü. Bütün geyimlərin qolları uzundur, köynəyin yaxası boğaz altından kip bağlanır. Qaftanın və qolu uzun, yaxası açıq üst çuxanın yaxalığı əsas materiala zidd rəngdə, əsasən qara olurdu. Beləliklə, yuxarıda sadalanan təsviri materiallardan aydın olur ki, inkişaf etmiş orta yüzilliklər qadın geyimlərinin forması erkən orta yüzilliklər qadın geyimlərinin formasından bir o qədər də fərqlənmir. Bütün miniatürlər sarayda-xili həyatı əks etdirdiyindən isti üst geyimlərinə-xəz cübbə, çuxa və digər geyimlər barədə heç bir mə'lumata rast gəlinmir. Lakin şübhəsiz ki, əvvəlki dövrlərdə dəbdə olmuş müxtəlif cür geyimlər bu dövrdə də kifayət qədər istifadə olunubmuş. Əldə olunmuş təsviri materialları əvvəlki dövrlərlə müqayisə etdikdə modanın uzun müddət dəyişməz olduğunu müşahidə edirik. Yəne də əvvəlki dövrlərdə olduğu kimi, geyimin ancaq materialında və yaxasında moda dəyişikliyi hiss olunur. Geyimlərin biçimində yenilik nəzərə çarpmır. Eyni dövrə aid müxtəlif geyimlərin hamısında geyimlərin biçimi eyni olsa da, rənglərin seçimi baxımından bunu demək olmaz. Bu dövrə qadın geyimlərində də rəng bolluğunu təcəssüm etdirmək meyl açıq hiss olunur. Göründüyü kimi orta yüzilliklərdə Azərbaycanda müxtəlif geyim materialları istehsalı xeyli inkişaf etmişdi. Buna baxmayaraq dəbdə hələ də bir durğunluq hökm sürür, geyim insanın bədən quruluşuna uyğunlaşdırılmır, insan bu geyimlərin forması vasitəsilə özünü təbiətdən ayırır, eyni zamanda geyimlərin rəngləri vasitəsilə özünün təbiətin bir parçası olduğunu təsdiq edirdi. 1473-1477-ci illərdə Təbrizdə olmuş A.Kontarinin yazdığı: "Qadınlar kifayət qədər yaxşı geyindikləri kimi, at sürməkdə də kişilərdən geri qalmırdılar"¹. A.Kontarinin fikirləri bizə hələ əvvəlki bölmədən, N.Gəncəvinin əsərlərindən tanışdır. Belə ki, qadınların da kişilərlə bərabər ova getməsinə, idman oyunlarında iştirak etməsinə və hətta, bu zaman uyğunlaşdırılmış xüsusi geyim geyməsinə də qeyd etmişdik. Azərbaycan geyim mədəniyyətinin inkişafını izləyərkən bu amil xüsusi qeyd olunmalıdır.

Baş geyimləri. İnkişaf etmiş orta yüzilliklərdə dəbdə olmuş qadın baş geyimlərini aşağıdakı kimi təsvir etmək olar: 1330-1340-cı illərdə Firdovsinin "Şahnamə" əsərinə çəkilən "Hədiyyənin şahə təqdim edilməsi" miniatüründə qadınların başında ensiz tərəfi aşağı yönələn kəşik konus formalı baş geyimi var. Baş geyiminin ortasında qübbə formada buta və ya od təsviri var². Bu baş geyiminin sxemini T II-12, 1-dəki kimi çəkmək olar. 1370-ci ildə Təbrizdə çəkilmiş "Zal ovda" miniatüründə³ kənardan baxan qadınların başında küləh və onun üstündən başa örtülmüş örpək var (T II-11, ILL 2). Küləhin sxemini T II-11, 2-də göstəriləndiyi kimi çəkmək olar. Örpək T II-11, 1-də göstəriləndiyi kimi düzbucaqlı formada olmaqla, geyimin rənginə müvafiq olub, qırmızı, göy, sarı rənglərdə seçilibdir. 1405-1410-cu illərdə küləhlər səkkiz dilimli idilər.

Nizaminin "Xosrov və Şirin" əsərinə 1405-1410-cu illərdə Təbrizdə çəkilmiş, "Şapur Fərhadı Şirinin yanına gətirir" miniatüründə qadınların bir qisminin baş geyimi konus səthli küləhdır (T II-12, ILL 4). Bu küləhin sxemini T II-12, 3-də göstəriləndiyi kimi çəkmək olar. Bu miniatürdə sağ küncdə oturmış beş qadın eyni tip geyimdə olsalar da, başlarına müxtəlif rəngli saya örpəklər örtmüşlər (T II-11, ILL 3). 1330-1340-cı illərdə Firdovsinin "Şahnamə" əsərinə çəkilən "İsgəndərin cənazəsi üzərində ağlaşma"⁴ adlı miniatürdə cənazə üzərində ağlayan qadının çadrası sürüşüb düşdüyündən qadınların çadra geyindiyi aydın olur. İspaniya (Kastiliya) elçisi Klavixo (XV yüzilliyin əvvəli) "Gündəliy"ində Azərbaycan (Təbriz) qadınlarının geyimi barədə yazdığı: "...Onlar başdan ayağa kimi ağ örtüyə bürünmüş halda gəzirlər ki, onları tanımaq mümkün olmasın"⁵. Aydındır ki, adı çə-

kilən ağ örtük çadradır. Qeyd edək ki, qadın baş geyimlərində çadraya ilk dəfə olaraq "İsgəndərin cənazəsi üzərində ağlaşma" miniatüründə və Klavixonun qeydində rast gəlirik. Ona görə də bu baş geyiminin nə zamandan geyinilməyə başlaması haqqında dəqiq fikir söyləmək mümkün deyil.

Ayaq geyimləri. Bu dövrə aid olan miniatürlərdəki təsvirlərdə üst geyimlər uzun olub, ayaqların üstünü bütünlüklə örtüyündən qadınların ayaq geyimləri görünür. Ayaq geyiminə dair digər faktik material əldə olunmasa da qadın ayaq geyimlərinin əvvəlki dövrün davamı olaraq inkişaf etdiyini demək olar.

Beləliklə, demək olar ki inkişaf etmiş orta yüzilliklər qadın alt geyimləri alt çiyin geyimi və alt bel geyimi olmaqla iki yerə bölünürdü. Bu qaftanla eyni formada olan, düz biçimli köynək və dizlikdən ibarət idi.

Erkən orta yüzilliklər qadın üst geyim dəstinin formasını aşağıdakı kimi təsvir etmək olar:

Üst çiyin geyimləri. I. a) Qaftan-xeyli uzun qollu, düz biçimli, geniş ətəklili, oyma yaxalı (T II-9, 1);

b) Cübbə-cüt yaxalı, uzun ətəklili, yan tikiş xətti boyunca sıralama düyməli, uzun qollu (T II-10, 1), (T II-11, 1);

v) Çuxa-düz biçimli, sinəsi düyməli, qatlama yaxalılıq, düz, biləyədək uzun qollu (T II-13, 2), düz biçimli, sinəsi açıq saxlanılan, qatlama yaxalılıq, düz, biləyədək uzun qollu (T II-14, 1), düz biçimli, sinəsi düyməli, qatlama yaxalılıq, tətəyədək uzun qollu (T II-14, 2),.

Üst bel geyimləri. 1) Uzunluğu baldıra qədər olan alt tumanı;

3) Şalvar;

4) Çaxçur-enli, şalvar-tumana bənzər olaraq alt bel geyiminin üstündən geyinilən.

¹ Путешественники об Азербайджане. Т.1, Баку, 1961, стр.84.

² К.Кərimов, göstərilən əsəri, tablo 6.

³ Yəne orada, tablo 12.

⁴ Yəne orada, tablo 4.

⁵ Путешественники об Азербайджане. Т.1, Баку, 1961, стр.60.

2.2.3. Kişi geyimləri

Alt geyimi. İnkişaf etmiş orta yüzilliklər kişi alt geyimləri, təbii ki, əvvəlki dövrlərin davamı olaraq inkişaf edirdi. Təsviri şəkildə “Kəlilə və Dimnə” əsərinə 1360-1374-cü illərdə Təbrizdə çəkilmiş “Aldanmış oğru”¹ miniatüründə kişi alt geyimləri təsvir olunub. Miniatürdə təsvir olunmuş ev sahibinin əynində ağ rəngli, yuxarıdan gen, ayaqda dar və xeyli uzun olmaqla topuqda büzmələnməmiş dizlik var. Dizliyin rekonstruksiyasını T II-16, 2-də göstərilmiş kimi çəkmək olar.

Alt çiyin geyimi. Uzunqollu, oyma yaxalı, geniş, uzun ətkli alt köynəyidir. Bu köynəyin rekonstruksiyasını T II-16, 1-də göstərilmiş kimi çəkmək olar.

Oğru ağ rəngli dizlik və alt köynəyi, onun üstündən uzun qollu, geniş ətkli innabı rəngli üst geyimi geyinib. Lakin bu üst geyiminin forması aydın görünmür (T II-15, ILL 1).

Nizaminin “Xosrov və Şirin” əsərinə 1405-1410-cu illərdə Təbrizdə çəkilmiş “Şapur Fərhadı Şirinin yanına gətirir”² miniatüründə dörd kişi təsvir edilib (T II-25, ILL 1). Bu kişi təsvirlərinin əynində uzun qollu, oyma yaxası boğaz altında kip düymələnən köynək var. Bu köynəyin rekonstruksiyasını T II-25, 2-də göstərilmiş kimi çəkmək olar.

Üst geyimləri. *Üst çiyin geyimi.* Mənbələrdə geyim adı kimi qaftanın da adı çəkilir. Təbii ki, əvvəlki dövrlərin davamı olaraq bu dövrdə də qaftan geyinilirdi. A.Kontarini yazırdı: “Hökmdar ayın 31-ci günü səhər Lüdoviki öz yanına dəvət etdi. İstədi ki, biz də onun yanında olaq. Patriarx əvvəlcə ona qızılı parçadan olan üç qaftandan ibarət adi hədiyyələr, sonra isə üç ədəd al-qırmızı məxmərdən və üç ədəd də bənövşəyi rəngli mahuddan qaftan bağışladı”³. Fikrimizcə, artıq qaftan, ümumiyyətlə geyim adı kimi işlədilir. Ona görə də forma və materialına görə hansı geyimin qaftan adlandırılmasının o qədər də fərqi olmur.

Çuxa. İnkişaf etmiş orta yüzilliklər üst geyimləri barədə bu dövr miniatürələrindən təsvir əldə etmək olar. 1330-1340-cı illərdə Firdovsinin “Şahnamə” əsərinə çəkilən “İsgəndərin cənazəsi üzərində ağlaşma”⁴ miniatüründə kişilər ətəyi şalvarın içinə salınmış boynu oyma köynək geyiniblər. Bu köynəyin rekonstruksiyasını T II-17, 2-də göstərilmiş kimi çəkmək olar.

Həmin miniatürdə uzun qollu, uzun ətkli, gen çuxa geymiş kişilər təsvir olunub. Çuxaların hamısının yaxası açıq saxlanılıb. Bu çuxaların rekonstruksiyasını T II-18, 1-də göstərilmiş kimi çəkmək olar.

1330-1340-cı illərdə Firdovsinin “Şahnamə” əsərinə çəkilən “Firudin oğlunun cənazəsini qarşılایır”⁵ miniatüründə kişilərin əynində müxtəlif rəngli qolu və ətəyi xeyli uzun biçilmiş, geniş çuxalar təsvir olunub. Bu çuxalar eynilə T II-18, 1-dəki çuxaya bənzəyir.

Həmin miniatürdə təsvir olunmuş Firudin əynindəki çuxanın yaxasında öz parçasından qatlama yaxalıq görünür. Çuxanın yaxası əvvəlki miniatürdəki çuxalardan fərqli olaraq boğazdan aşağı sıx düymələnib. Bu çuxanın rekonstruksiyasını T II-20, 2-də göstərilmiş kimi çəkmək olar.

1330-1340-cı illərdə Firdovsinin “Şahnamə” əsərinə çəkilən həmin əlyazmadan “Hədiyyənin şahə təqdim edilməsi”⁶ miniatüründə şahın əynində ağ rəngli uzun qollu, uzun, enli ətkli çuxa təsvir edilmişdir.

Həmin miniatürdəki ikinci kişinin əynindəki boz rəngli, uzun qollu çuxanın üstündən geyindiği qısa qollu çuxa xıneyi rəngdədir. Çuxanın yaxasında öz parçasından tikilmiş qatlama yaxalıq görünür. Sınədən aşağı sıralama düymələr tikilib və düymələnib. Bu çuxanın rekonstruksiyasını T II-23, 1-də göstərilmiş kimi çəkmək olar.

Cübbə. “Hədiyyənin şahə təqdim edilməsi” miniatüründə şahın əynində çuxanın üstündən geyinilmiş uzun dekorativ qolu olan, geniş ətkli, uzun cübbə təsvir edilib. Cübbənin parçası zolaqlı-naxışlı olub, yerliyi narıncı-qırmızı rəngdə, astarı isə tünd yaşıl rəngdədir (T II-19, ILL 1). Cübbənin yaxasında astarın parçasından tikilmiş qatlama yaxalıq görünür. Bu cübbənin rekonstruksiyasını T II-20, 1-də göstərilmiş kimi çəkmək olar.

1330-1340-cı illərdə Firdovsinin “Şahnamə” əsərinə çəkilən həmin əlyazmadan “Hədiyyənin şahə təqdim edilməsi” miniatüründə şahın əynində çuxanın üstündən geyinilmiş qısa qollu, uzun ətkli, üzərində ağ naxışları olan göy yerlikli parçadan cübbə təsvir edilmişdir.

1330-1340-cı illərdə Firdovsinin “Şahnamə” əsərinə çəkilən “Ərdəvan Ərdəşirin hüzurunda”¹ miniatüründə Ərdəşir uzun qollu, uzun, gen ətkli, qırmızı rəngli cübbənin üstündən tünd mavi rəngli, qısa qollu, uzun və geniş cübbə geyinib. Cübbənin yaxasından alt geyiminin-ağ köynəyin yaxası görünür. Cübbənin yaxası və qolları tikmələnilib. Bu cübbənin rekonstruksiyasını T II-24, 1-də göstərilmiş kimi çəkmək olar.

Həmin miniatürdə şahın əyanları boz, qırmızı, göy rəngli uzun qollu, uzunətkli, geniş cübbələr geymişlər. Qolları arxadan bağlanmış Ərdəvanın əynində uzunluğu topuğa çatan göy, ağ naxışlı, zolaqlı cübbə var (T II-24, ILL 1).

1370-ci ildə Təbrizdə çəkilmiş “Zal ovda” miniatüründə Zalin və kənardə dayanmış kişilərin əynində cübbə təsvir edilib. Zalin əynində qızılı naxışlı qara parçadan tikilmiş uzunqollu, geniş, uzun ətkli cübbə, onun üstündən geyinilmiş qırmızı rəngli, yaşıl astarlı, qısa qollu, sağ qoltuq altında bağlanan, uzun, geniş ətkli cübbə var. Bu cübbənin rekonstruksiyasını T II-27, 1-də göstərilmiş kimi çəkmək olar. Sağ tərəfdəki kişilər narıncı və yaşıl rəngli, qırmızı astarlı, uzun qollu, geniş ətkli cübbə, onun üstündən qısa qollu, innabı və göy rəngli, qırmızı astarlı cübbə geyiniblər (T II-27, ILL 1 və 2).

1330-1340-cı illərdə Firdovsinin “Şahnamə” əsərinə çəkilən “Bəhramin əcaib şiri öldürməsi”² miniatüründə Bəhramin əynində uzunqollu, xına rəngli cübbə, onun üstündən geyinilmiş qısa qollu, qızılı naxışlı, qırmızı astarlı çuxa var. Çuxanın yaxası künc kəsilməklə sinədən belə qədər düymələnib (T II-28, ILL 1).

Nizaminin “Xosrov və Şirin” əsərinə 1405-1410-cu illərdə Təbrizdə çəkilmiş “Şapur Fərhadı Şirinin yanına gətirir” miniatüründə 4 kişi təsvir edilib (T II-25, ILL 1). Bu kişi təsvirlərinin əynində 4 cür çuxaya rast gəlirik. Soldan birinci dayanan kişinin əynindəki çuxa qırmızı rəngdə olub qolu qısaqdır. Boynuna yaxalıq tikilib. Bu çuxanın rekonstruksiyasını T II-25, 1-də göstərilmiş kimi çəkmək olar. İkinci kişinin əynində T II-25, 2-də göstərilmiş köynəyin üstündən geyinilmiş çuxanın yaxası künc kəsilib. Bu çuxanın rekonstruksiyasını T II-26, 1-də göstərilmiş kimi çəkmək olar. Bu çuxanın üstündən geyinilmiş göy rəngli, uzunluğu altadakı çuxaya nisbətən qısa olan çuxanın yaxası açıq saxlanılıb. Üçüncü kişinin geyimi birincidən ancaq alt köynəyin rəngi ilə fərqlənir. Birincinin alt köynəyi ağ, ikincinininki isə göy rəngdədir. Dördüncü kişi köynəyin üstündən T II-26, 2-də göstərilmiş kimi açıq mavi rəngli çuxa geyinib. Çuxanın sinəsinə çiyin xəttinə paralel olmaqla, tünd mavi rəngli parçadan qurama tikilib. Onun əynində çuxanın üstündən geyinilmiş tünd göy rəngli cübbə də

¹ K.Kərimov, göstərilən əsəri, tablo 10.

² Yənə orada, tablo 13.

³ Путешественники об Азербайджане. Т.1, Баку, 1961, стр.86.

⁴ K.Kərimov, göstərilən əsəri, tablo 4.

⁵ Yənə orada, tablo 5.

⁶ Yənə orada, tablo 6.

¹ K.Kərimov, göstərilən əsəri, tablo 8.

² Yənə orada, tablo 9.

var. Bütün cübbənin qolu xeyli uzun tikilib, belə ki, əlləri bütünlüklə bu qolların içində görünməz olub. Cübbənin yaxası künc biçilib və heç bir bəzək elementindən istifadə olunmayıb.

Geyim tiplərinin müqayisəsindən görünür ki, bütün cübbələrin əsasında T II-26, 1-də göstərilən forma durur və hər bir yeni tip bu əsas formadan ancaq bir elementi ilə fərqlənir. Təsvirlərdən görünür ki, kişilərin çuxaları qadınların çuxalarına nisbətən qısadır. Geyimlərdə ən çox istifadə edilmiş rəng qırmızıdır.

Üst bel geyimləri. 1330-1340-cı illərdə Firdovsinin "Şahnamə" əsərinə çəkilən "İsgəndərin cənazəsi üzərində ağlaşma" miniatüründə¹ təsvir edilmiş kişilər gen şalvar geyiniblər. Bu şalvarların rekonstruksiyasını T II-17, 1-də göstəriləndiyi kimi çəkmək olar.

İsti üst çiyin geyimi. Kəpənək. Bu dövrdə "kəpənək" adlı üst geyiminin olması Nəsimi poeziyasından aydın olur. Belə ki, İ.Nəsiminin Fəzlullah Nəimiyyə yazdığı qəzəldə onun qələndərilər təriqətinə qəbul olunması barədə belə bir misra var:

"Kəpənək-puşəm o əz taifəhəyə-digərəm,
Şərəfim bəs ke, tora yaftəəm dər kəpənək!"

Tərcüməsi: "Mən kəpənək-puş oldum (puşidən-geyinmək) və başqa təriqətlərə mənsub olanlara nisbətən mənə o şərəf bəsdir ki, kəpənəkdə səni tapmışam".

Nəsiminin şe'rlərində qələndərilərin qolsuz, qısa paltar geymələri və bu geyimin yun ilə at tükündən hazırlanması barədə də mə'lumatlar var².

Baş geyimləri. 1330-1340-cı illərdə Firdovsinin "Şahnamə" əsərinə çəkilən "Hədiyyənin saha təqdim edilməsi" miniatüründə şahın başında tac var. Miniatürdəki ikinci kişi başına əmmamə qoyub.

1330-1340-cı illərdə Firdovsinin "Şahnamə" əsərinə çəkilən "Ərdəvan Ərdəşirin hüzurunda" miniatüründə Ərdəşirin başında tac var.

Miniatürdə şahın əyanlarından birinin başında türkmən papağına bənzər konusşəkilli, yanları qatlanıb açıla bilən ağ rəngli papaq var, digərinin başındakı papaq buna bir qədər bənzərsə də qatlanan hissəsi qırmızı rəngdədir. Kənarda küncdə dayanmış ikinci atlının başındakı papaq da buna bənzəyir. Kənardakı atlıların papaqları isə formaca bunlara bir qədər bənzərsə də qatlanan hissəsi göy rəngdədir.

1330-1340-cı illərdə Firdovsinin "Şahnamə" əsərinə çəkilən "Ərdəvan Ərdəşirin hüzurunda" miniatüründə qolları arxadan bağlanmış Ərdəvanın başında təsək var.

1330-1340-cı illərdə Firdovsinin "Şahnamə" əsərinə çəkilən "Bəhramın əcaib şiri öldürməsi" miniatüründə Bəhramın başında tac var.

1370-ci ildə Təbrizdə çəkilmiş "Zal ovda" miniatüründə Zalin başında tirmə əmmamə var. Ağ rəngli əmmamə qırmızı rəngli külah üzərinə sarınıb.

Sağ tərəfdəki kişilərin başlarında təpəsi yuvarlaq, konik olmaqla, yanları üstə qatlanmış qırmızı astarlı innabı və göy astarlı yaşıl papaqlar var.

Nizaminin "Xosrov və Şirin" əsərinə 1405-1410-cu illərdə Təbrizdə çəkilmiş, "Şapur Fərhadı Şirinin yanına gətirir" miniatüründə təsvir edilmiş kişilərin başlarında külahın üstündən sarınmış əmmamə var.

Bu dövrdə yurdumuzda olmuş Avropa səyyahlarının gündəliklərindən mə'lum olur ki, qələndərilər saçlarını dibindən qırxır, başlarına keçədən ağ papaq qoyurdular. Deyildiyinə görə, bunlar bütünlüklə yunan keşişlərinin papağına bənzəyirdi. Bu papaqların kənarlarından bir qarış saçaqlar sallanırdı. Onlar at tükündən qayrıldığı üçün çox möhkəm olurdu³.

Geyim dəstəsinin əlavə elementləri. İnkişaf etmiş orta yüzilliklərə aid əldə edilən təsvirlərdən görünür ki, bu dövrdə kişilər bellərinə parça tikəsi, qurşaq və ya kəmərlər bağlayırdılar.

1330-1340-cı illərdə Firdovsinin "Şahnamə" əsərinə çəkilən "Firudin oğlunun cənazəsinin qarşılıyır" miniatüründə təsvir edilmiş kişilər yaxası açıq çuxalarının belinə diaqonal boyunca qatlanmış düzbucaqlı parça bağlamışlar. Bə'zi təsvirlərdə bu parça şalvarın belinə bağlanıb, çuxa sərbəst buraxılıb. Bu parça T II-17, 3-də göstəriləndiyi kimidir.

Əbdül Baqi Bakuvinin (XIV yüzil) hazırda İstanbulda Topqapı sarayı muzeyində saxlanılan Fateh albomu miniatürələrində üzərinə bədii metal hissələr bərkidilmiş orijinal toqqa məşin kəmərlərin təsvirini görürük. Adətə görə belə məşin kəmərlərin sol yan tərəfindən içərisində biçəq və ya pul saxlamaq üçün dəri kisə salladardılar¹. 1330-1340-cı illərdə Firdovsinin "Şahnamə" əsərinə çəkilən "Bəhramın əcaib şiri öldürməsi" miniatüründə Bəhramın çuxasının üstündən bağlanmış kəmərdən yay qabı, ox qabı və qılınc asıldığı görünür. 1370-ci ildə Təbrizdə çəkilmiş "Zal ovda" miniatüründə Zal cübbənin üstündən belinə qurşaq bağlayıb, qara qızılı zolaqlardan düzəldilmiş bu qurşağın ucunda qızılı rəngdə qotaz var (T II-27, ILL 1). Kəmərdən qəhvəyi rəngli kiçik torba asılıb.

Ayaq geyimləri. 1330-1340-cı illərdə Firdovsinin "Şahnamə" əsərinə çəkilən "İsgəndərin cənazəsi üzərində ağlaşma" adlı miniatürdə kişilərin ayaq geyimi qara rəngli, uzunboğaz çəkmədən ibarətdir. Çəkmənin boğazı arxada diz altını, diz qapağında isə diz üstünü əhatə edən üçbucaqşəkilli biçilib. 1330-1340-cı illərdə Firdovsinin "Şahnamə" əsərinə çəkilən "Firudin oğlunun cənazəsinin qarşılıyır" miniatüründə kişilərin ayağında tünd rəngli ayaqqabı olduğu görünür. 1330-1340-cı illərdə Firdovsinin "Şahnamə" əsərinə çəkilən "Ərdəvan Ərdəşirin hüzurunda" miniatüründə Ərdəşirin ayağında şabalıdı rəngli dəridən uzunboğaz çəkmə var. Həmin miniatürdə şahın əyanlarının ayaqlarında qara, uzunboğaz, dəri çəkmələr var. Qolları arxadan bağlanmış Ərdəvanın ayağında uzunboğaz corab, yüngül başmaq var. 1330-1340-cı illərdə Firdovsinin "Şahnamə" əsərinə çəkilən "Bəhramın əcaib şiri öldürməsi" miniatüründə Bəhramın ayağında uzunboğaz corab və onun üstündən geyinilmiş zərif, qara başmaq var. 1370-ci ildə Təbrizdə çəkilmiş "Zal ovda" miniatüründə Zalin ayağında corab, onun üstündən geyinilmiş zərif, qara başmaq var. Həmin miniatürdə sağ tərəfdəki kişilərin ayaqlarında qara, uzunboğaz çəkmələr var.

Nizaminin "Xosrov və Şirin" əsərinə 1405-1410-cu illərdə Təbrizdə çəkilmiş, "Şapur Fərhadı Şirinin yanına gətirir" miniatüründə təsvir edilmiş kişilərin ayağındakı corabları və zərif başmaqları görünür.

Hərbi və dini geyimlər. 1330-1340-cı illərdə Firdovsinin "Şahnamə" əsərinə çəkilən "Bəhram Gurun əjdahanı öldürməsi" miniatüründə (Paris, Roqersin kolleksiyası) Bəhram uzun qollu, uzun, gen ətkli, bənövşə rəngli cübbənin üstündən, çiyinlərinə dəmir döşlük geyinib. Dəbilqədən çiyinlərə qədər dəmir boyunluq (yaxa) asılıb. Döyüş geyimini yay qabı, ox qabı və qılınc tamamlayır. 1330-1340-cı illərdə Firdovsinin "Şahnamə" əsərinə çəkilən "Ərdəvan Ərdəşirin hüzurunda" miniatüründə döyüşçülərin öyündə göy, qırmızı rəngli cübbələrinin üstündən geyinilmiş düzbucaqlı, metal təbəqələrdən düzəldilmiş dəmir don var. Dəmir donun uzunluğu dizdən bir qədər aşağıdır. Başlarında dəbilqə və dəbilqədən asılmış dəmir yaxalıq var. Ayaqlarında qırmızı, qara rəngli corablar, onların üstündən geyinilmiş incə, qırmızı, qara rəngli başmaqlar var. Dəmir donun üstündən bellərinə silah asmaq üçün kəmərlər bağlayıblar. 1370-ci ildə Təbrizdə çəkilmiş "Mənuçöhrün Tur ilə vuruşması" miniatüründə süvari döyüşçü geyimləri təsvir edilib. Mənuçöhrün döyüşçüləri düzbucaqlı, metal təbəqələrdən düzəldilmiş uzun qollu dəmir don geyiniblər. Donun sinəsinə əlavə metal təbəqə-yaxalıq geyinilib. Düzbucaqlı metal təbəqələr qazma naxışlıdır, sinə və kürəyi tutan əlavə metal yaxanın sinəsində və kürəyində dairə içərisində bəzək və ya, çox güman ki,

¹ K. Kərimov, göstərilən əsəri, tablo 4.

² Əfəndiyev R., Dünyamalyeva S. Azərbaycan geyimləri. "Azərneşr", 1997, səh.28.

³ P. C. Ефендиев. Азербайджанский костюм XVI—XVIII вв., Ленинград 1961, (автореферат канд. дис.).

¹ R. Əfəndiyev, göstərilən əsəri.

müəyyən inamla bağlı yazı (dua) çəkilib. Başlarında dəbilqə, dəbilqədən asılmış boyunluq, qollarında dəmir qolçaq var. Ayaqlarında qara, uzunboğaz çəkmələr var.

S.Sadiqova orta yüzilliklərin son dövrünə aid miniatürlər əsasında qeyd edir ki, ruhanilərin geydikləri libasın qolu o qədər uzun idi ki, onların əlləri qolun içərisində qalırdı-bu, o deməkdir ki, ruhanilər özlərini bütünlüklə dinə həsr etdiklərindən bu dünyanın işləri ilə qətiyyənlə məşğul olmurlar¹. Məsələn, XV yüzil miniatürçü rəssamı Qasım Əlinin "Mistiklər bağda" adlı əsərində bunu müşahidə edirik². Din xadimləri başlarında, əsasən, ağ çalma, əyinlərində yaxası açıq uzun əba, əllərində kitab bağda, görünür, xalça üzərində oturub çox ciddi bir şəkildə söhbət edirlər.

Beləliklə, demək olar ki, inkişaf etmiş orta yüzilliklər kişi alt geyimləri alt çiyin geyimi və alt bel geyimi olmaqla iki yerə bölünürdü. Bu qaftanla eyni formada olan, düz biçimli köynək və dizlikdən ibarət idi.

Yuxarıda deyilənlərə əsasən inkişaf etmiş orta yüzilliklər kişi üst geyim dəstəsinin formasını aşağıdakı kimi təsvir etmək olar:

Üst çiyin geyimləri. I. a) Qaftan-xeyli uzun qollu, düz biçimli, geniş ətəkli, oyma. kəsmə yaxalı (T II-18, 1);

b) Cübbə-cüt yaxalı, uzun ətəkli, yan tikiş xətti boyunca sıralama düyməli, uzun qollu (T II-21, 1), (T II-24, 1); (T II-27, 1);

e) Cübbə-cüt yaxalı, uzun ətəkli, yan tikiş xətti boyunca sıralama düyməli, qısa qollu (T II-27, 1);

v) Çuxa-düz biçimli, sinəsi düyməli, biləyədək uzun qollu (T II-20, 1);

q) Çuxa-düz biçimli, sinəsi düyməli, biləyədək uzun qollu, kəsmə-calama yaxalı (T II-26, 2);

d) Çuxa-düz biçimli, sinəsi düyməli, ətəyədək uzun qollu (T II-26, 3);

f) Çuxa-düz biçimli, sinəsi düyməli, qısa qolu, qatlama yaxalıqlı (T II-25, 2);

j) Çuxa-düz biçimli, sinəsi düyməli, biləyədək uzun, kəsmə qolu, qatlama yaxalıqlı (T II-22, 1);

k) Çuxa-düz biçimli, sinəsi düyməli, qısa qolu, qatlama yaxalıqlı (T II-23, 1);

Üst bel geyimləri

3) Şalvar;

Geyim dəstəsinin əlavə elementləri. Kişi geyim dəstəsinə ov silahları daxil idi; Kəmərlər və qurşaqlardan istifadə olunurdu.

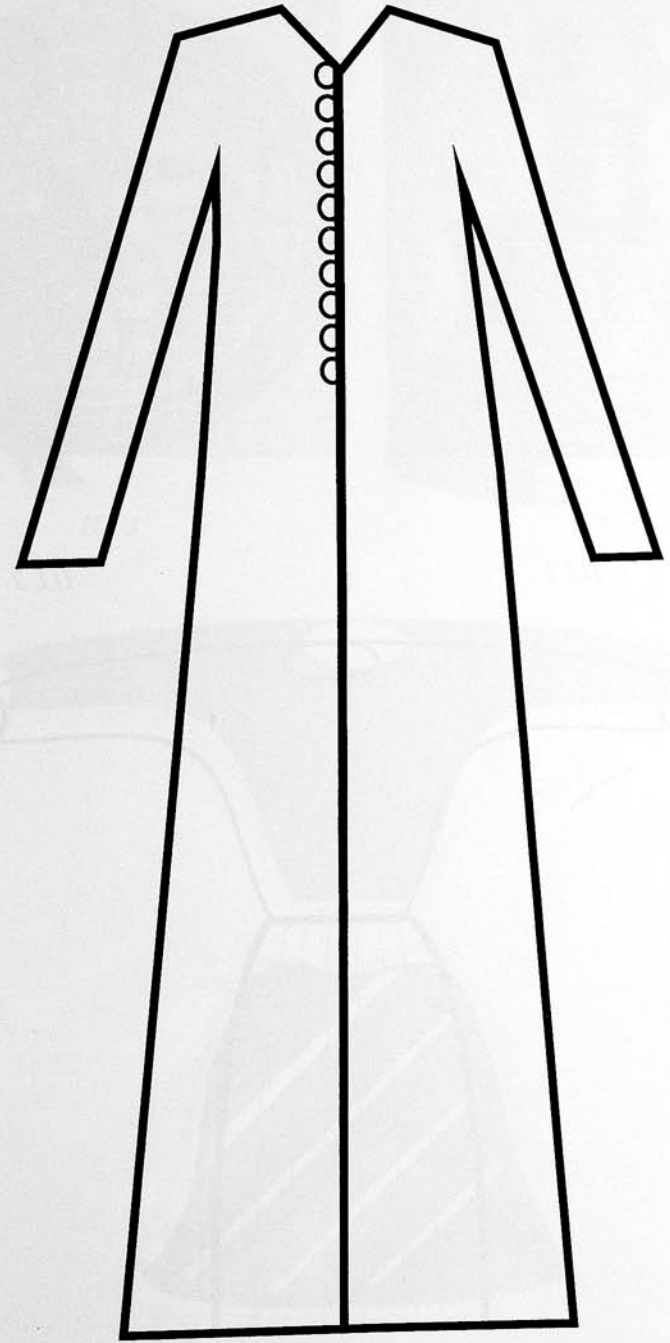

1

T II-1

¹ С.Ю.Садыгова. Азербайджанская миниатюрная живопись XIV– XVII веков как источник по истории костюма. АҚД, Б., 1990, стр.14.

² Б.Денике. Живопись Ирана. М., 1938, приложение.



ILL 1



ILL 2

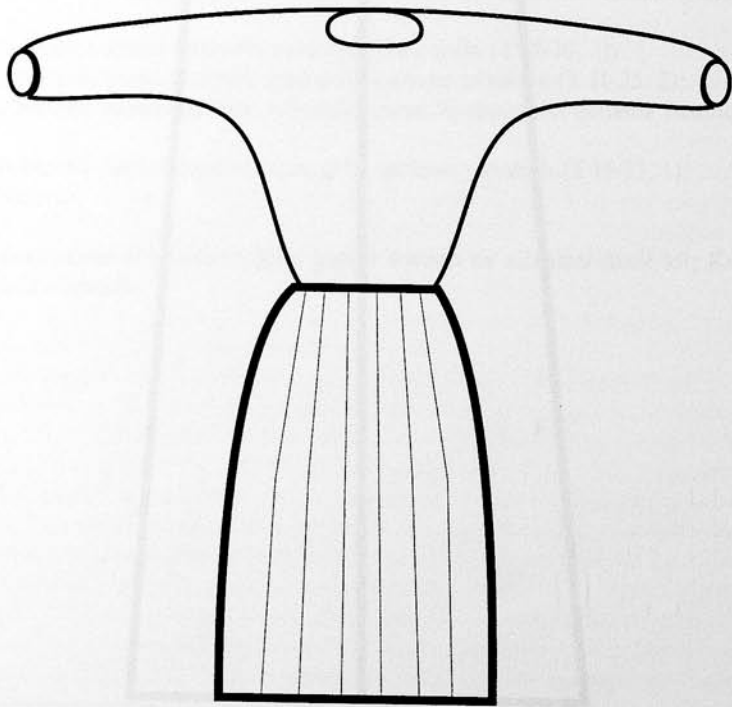

1

T II-2



ILL 1

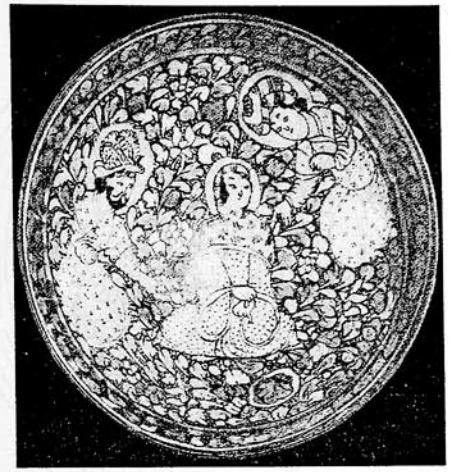

ILL 2



1

T II-3





ILL 1



ILL 1

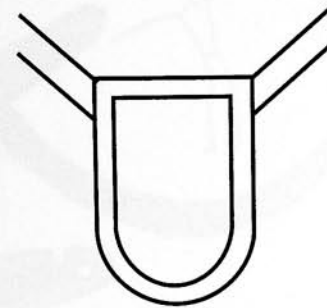

2

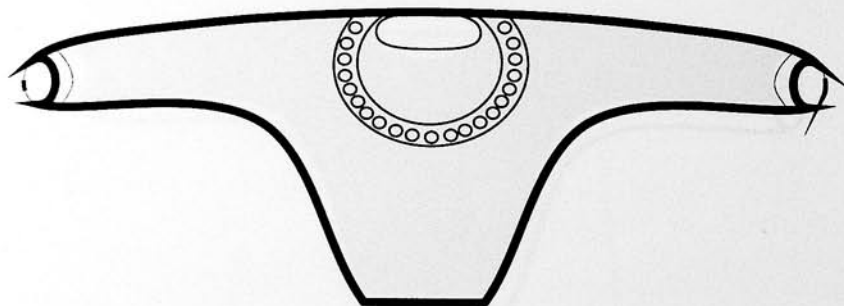

1

T II-4

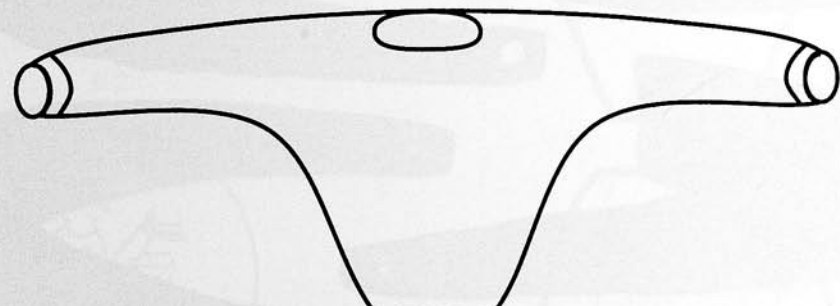

1

T II-5

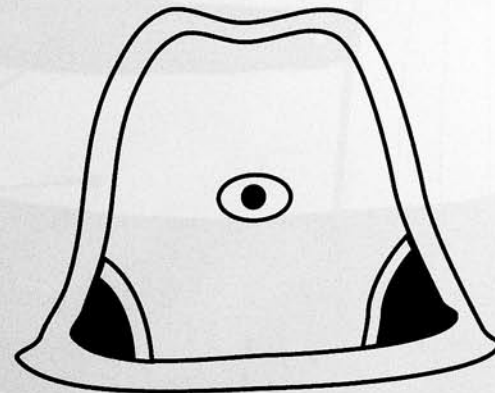



III 1

T II-6



III 1



III 2



III 3

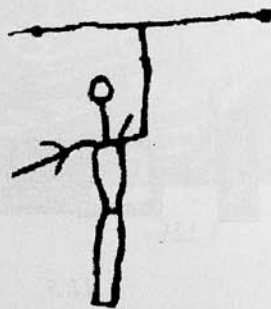

III 4



III 5

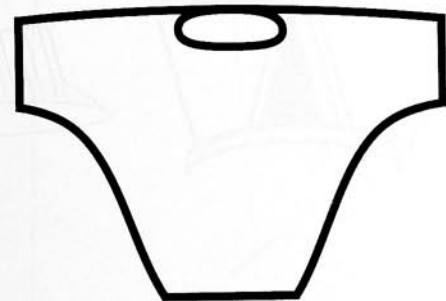

1

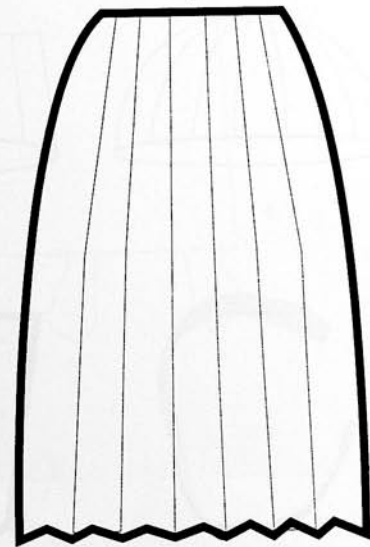

2

T II-7



ILL 1



ILL 2



ILL 3



1

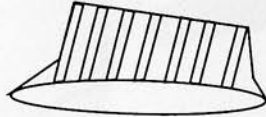

2

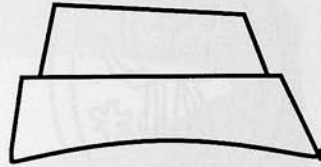

3



4

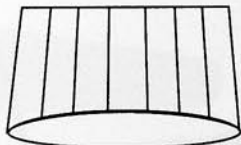

5

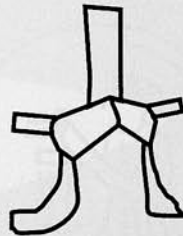

6



ILL 4



7



ILL 5

T II-8



1



ILL 1

T II-9



ILL 1

T II-10



1



ILL 1



1

T II-11



ILL 1

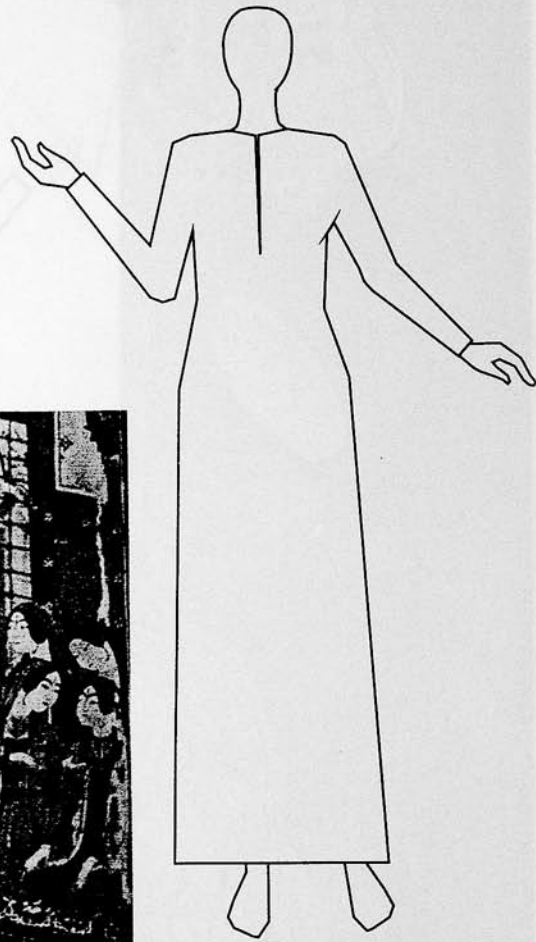

1

T II-12

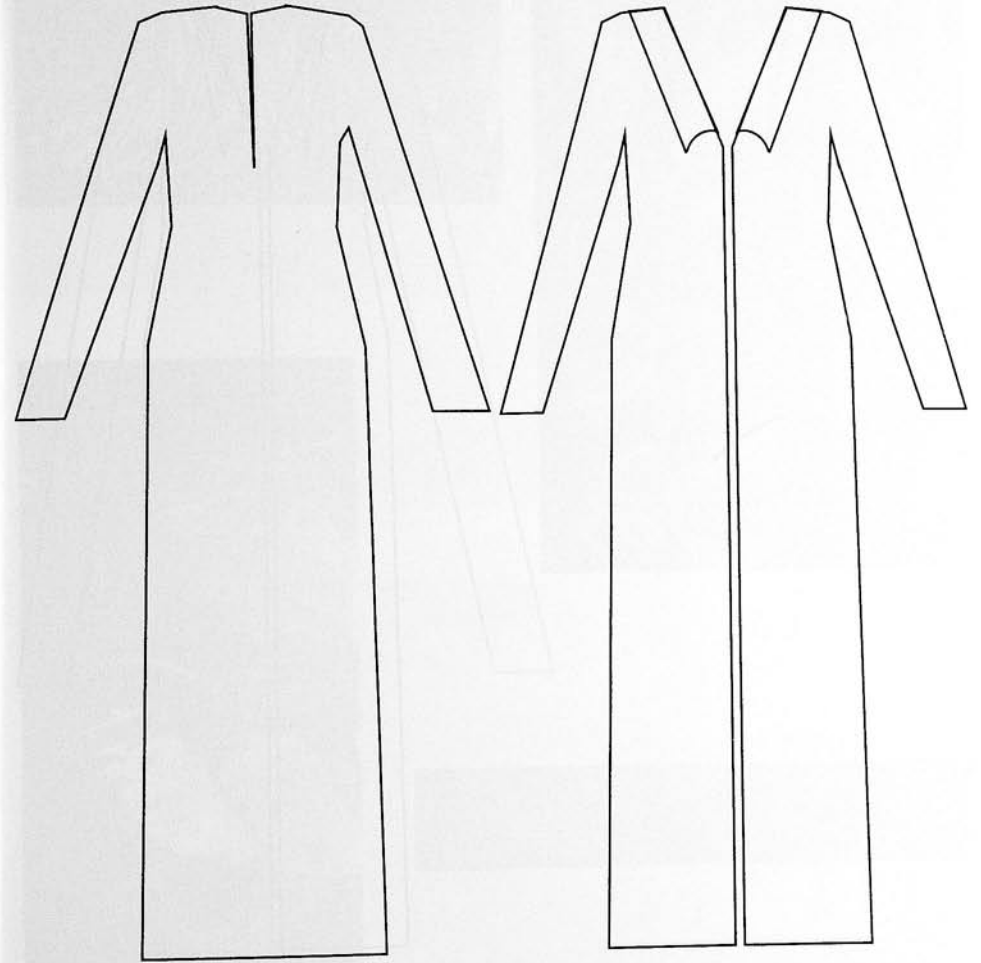

1

2

T II-13

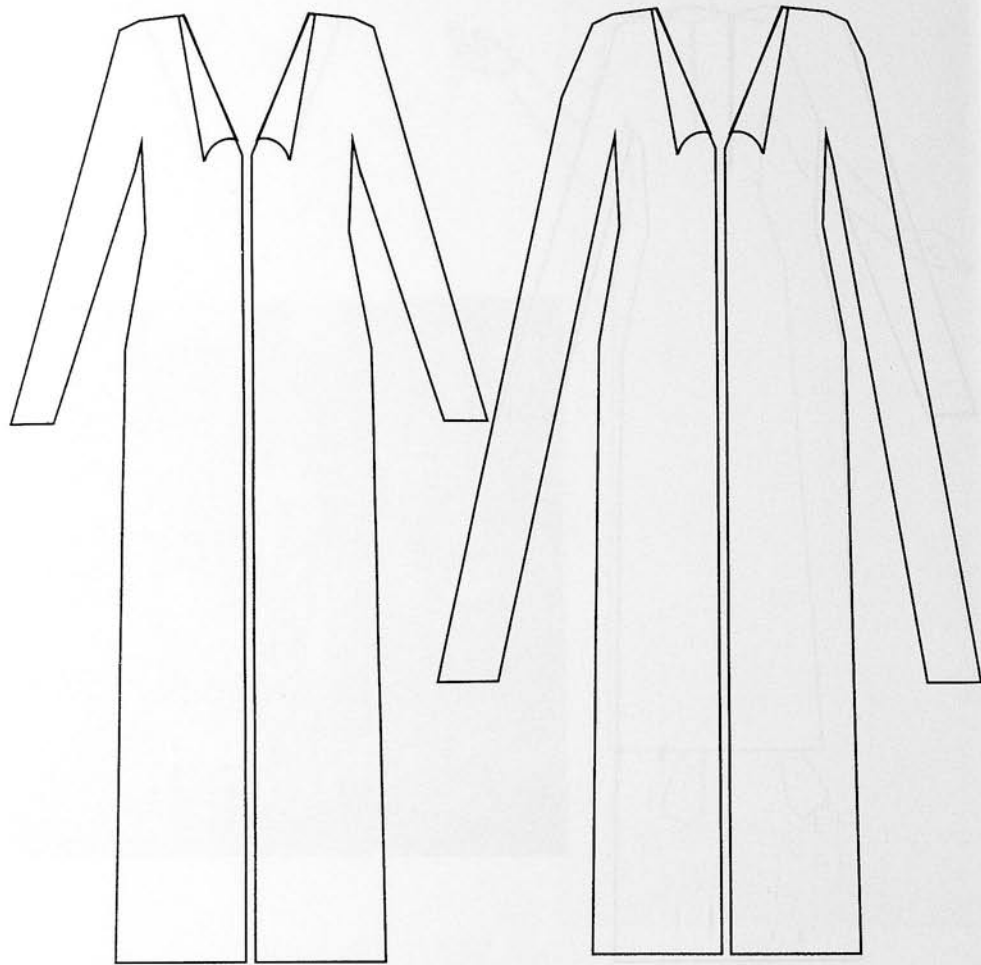

1

2

T II-14

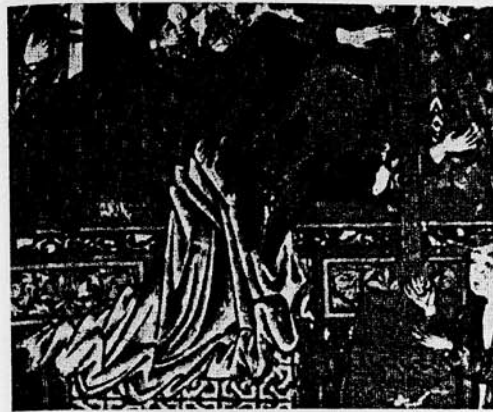

ILL 1



ILL 2



ILL 3



1

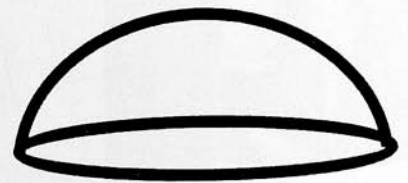

2

T II-15



ILL 1



ILL 2

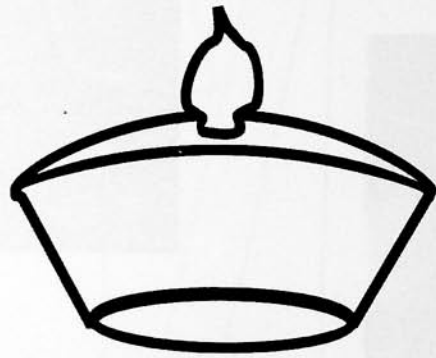

1



ILL 3

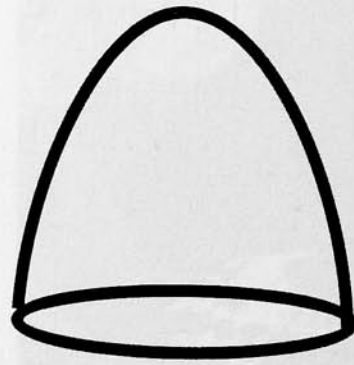

2

T II-16

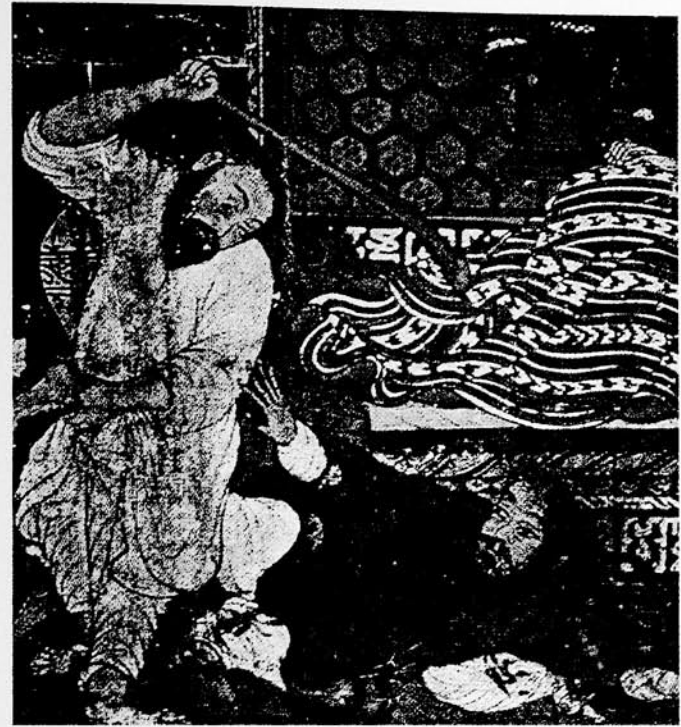

ILL 1



ILL 2

T II-17

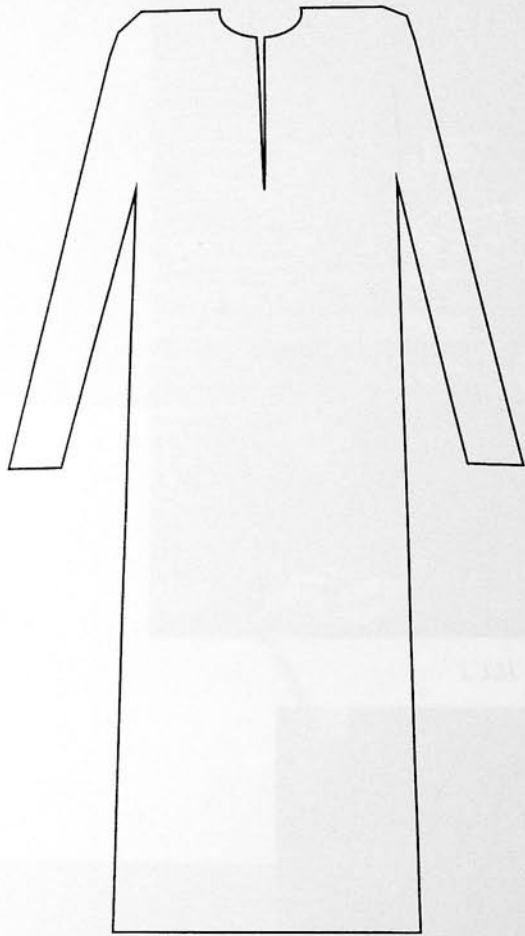

1

T II-18

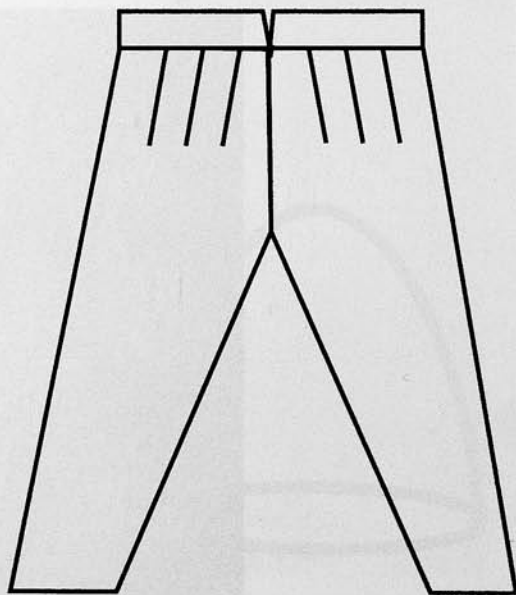

2

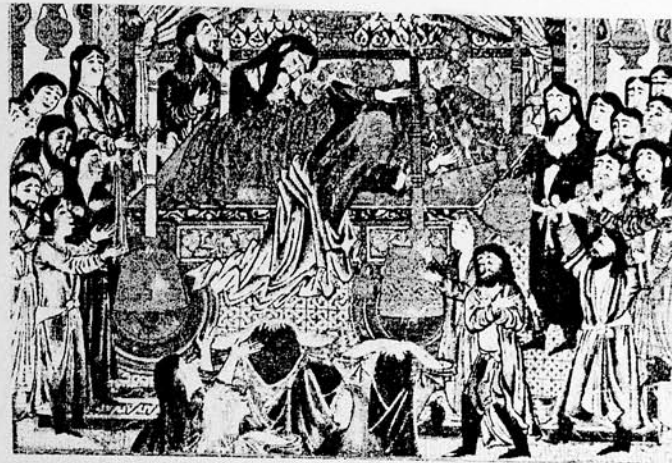

ILL 1

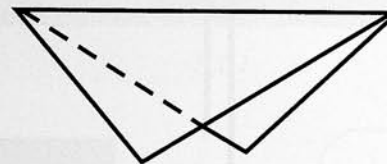

3

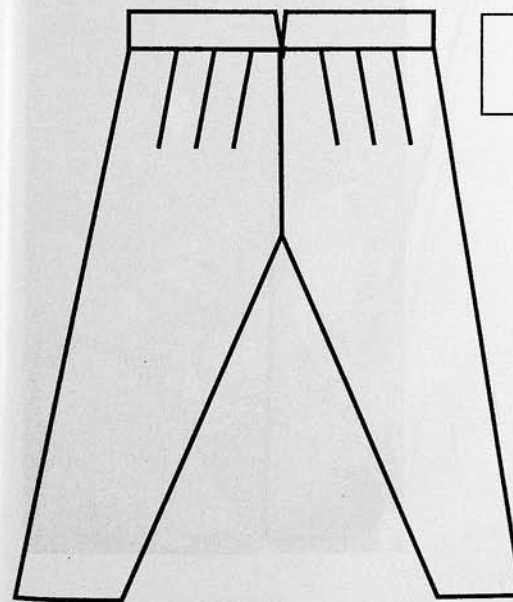

1

T II-19

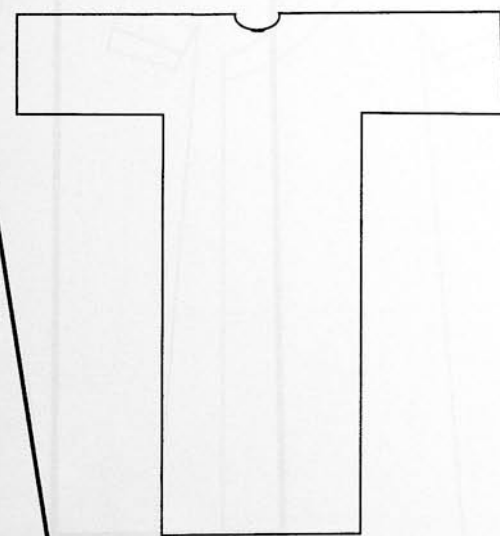

2

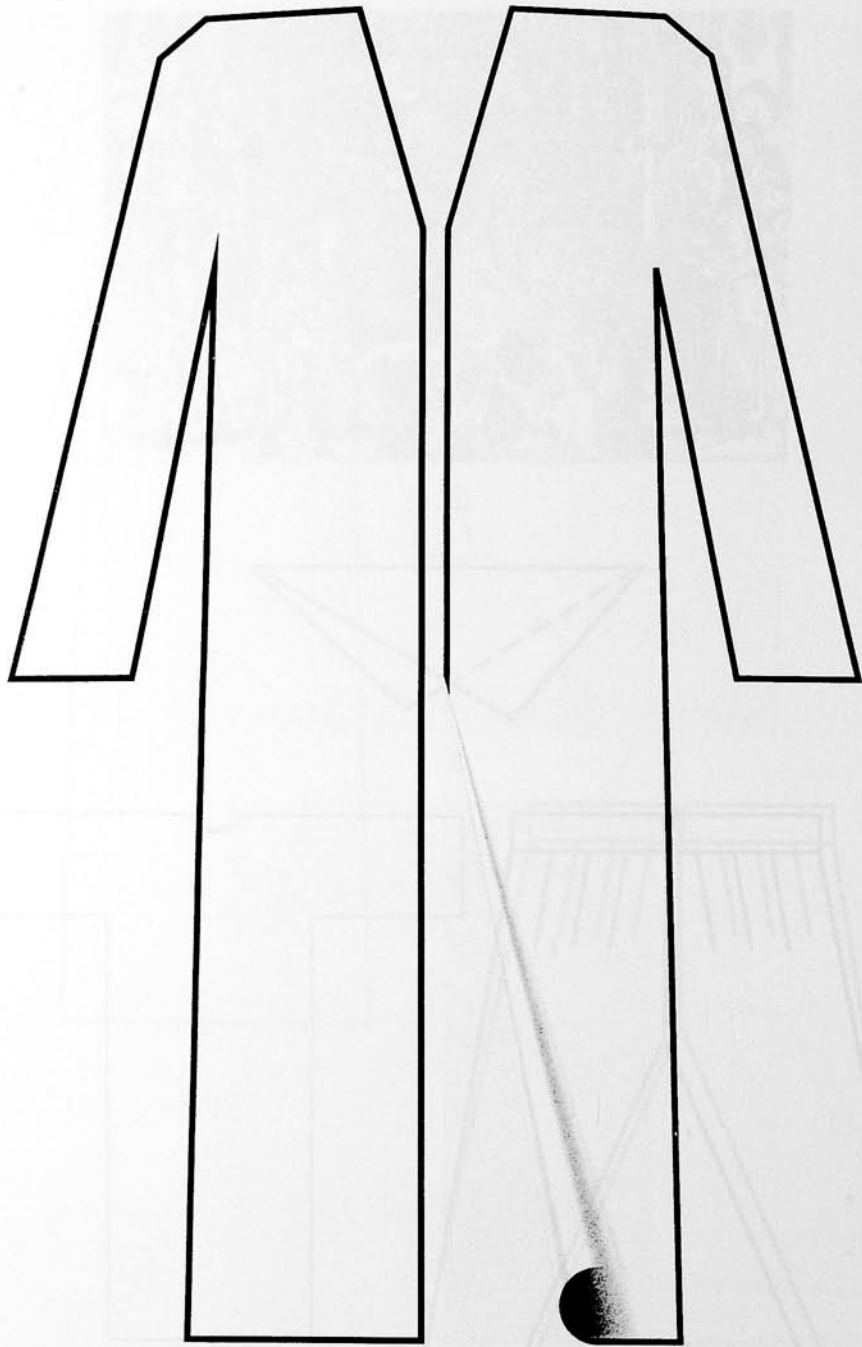

1

T II-20



ILL 1



ILL 2

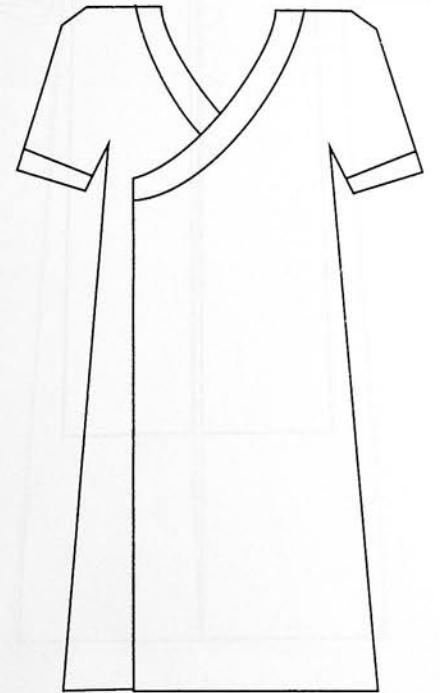

1

T II-21

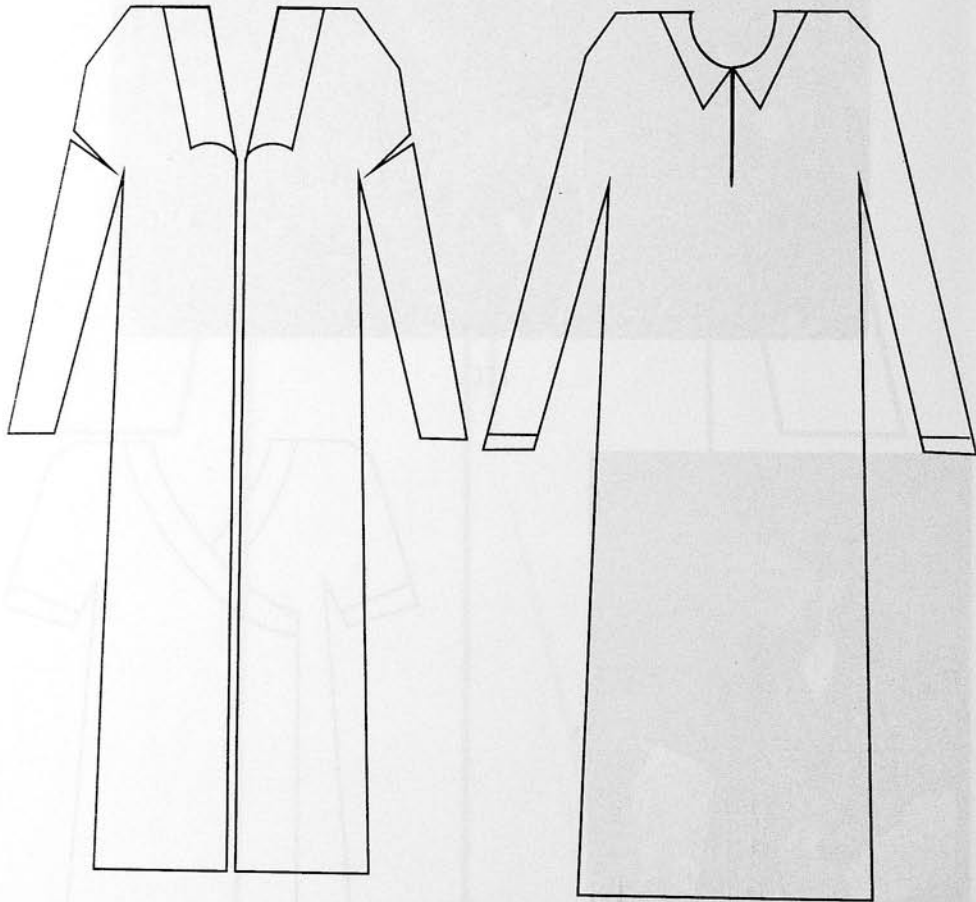

1

2

T II-22



ILL 1

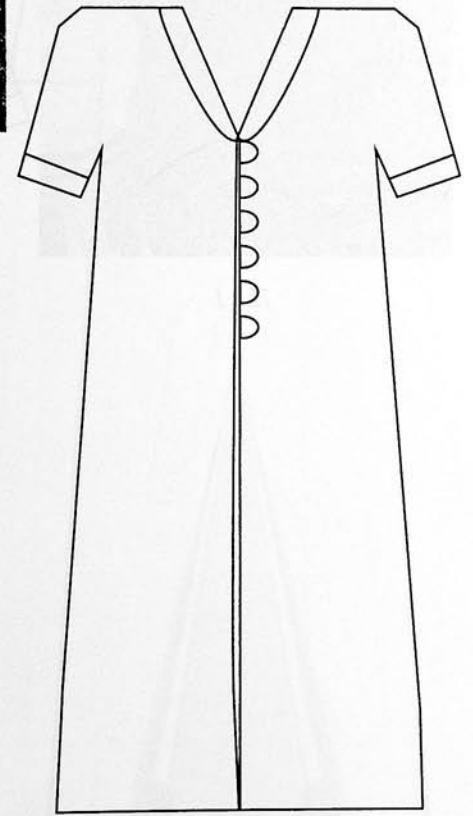

1

T II-23



ILL 1

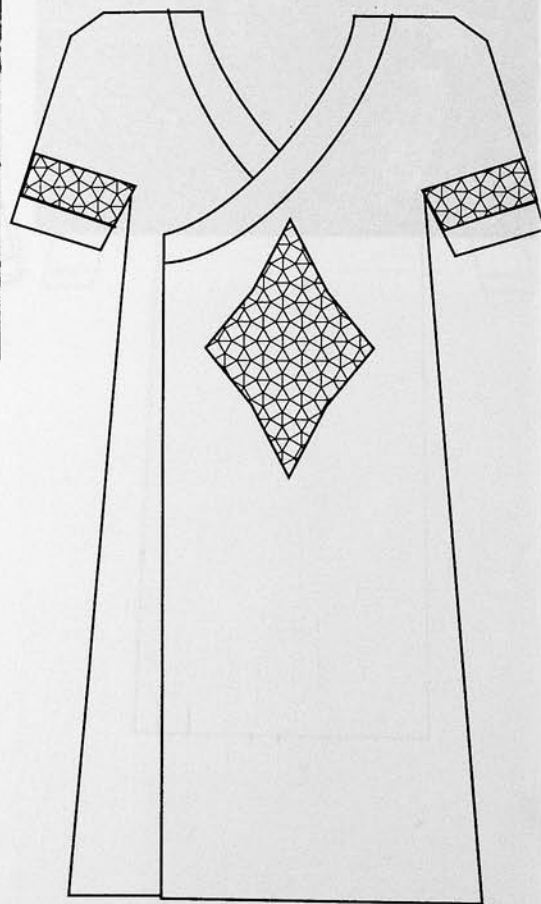

1

T II-24



ILL 1

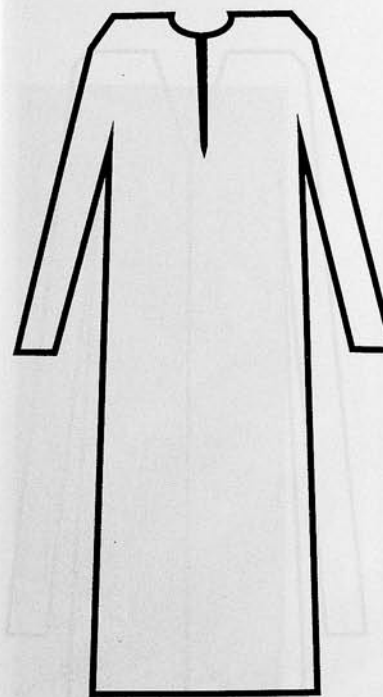

1

T II-25



2

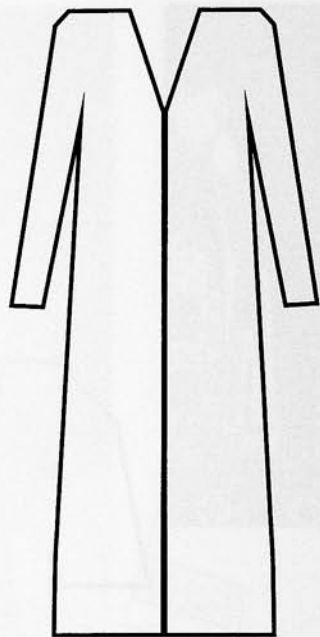

1

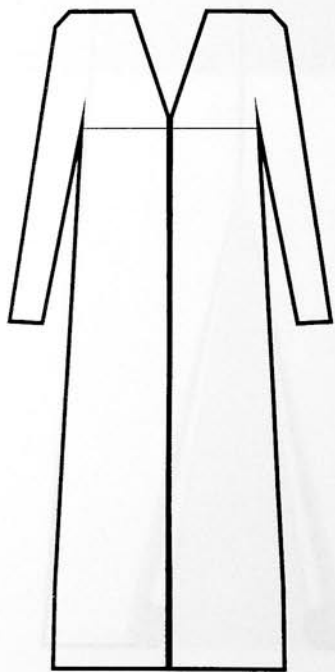

2

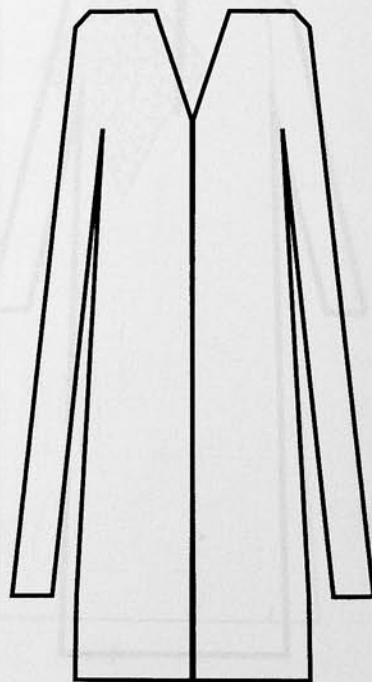

3

T II-26



ILL 1



ILL 2

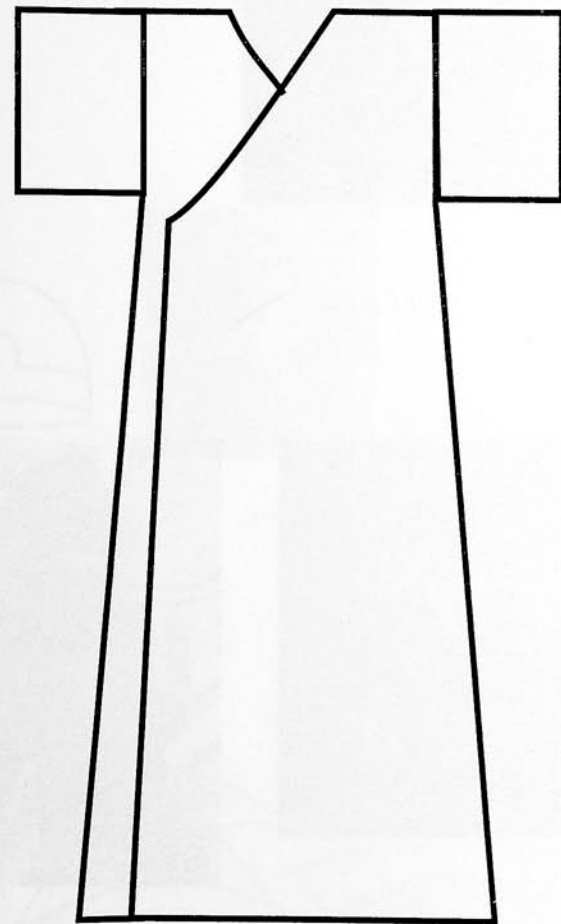

1

T II-27



ILL 1



ILL 2



ILL 3



Arxadan görünüş



ILL 4



ILL 1



1

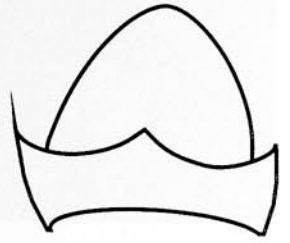

2



ILL 2

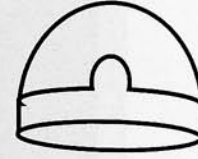

3



ILL 3



4



ILL 4

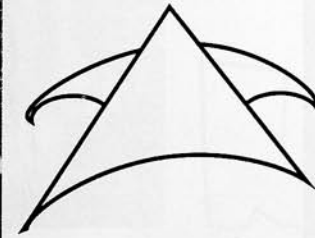

5

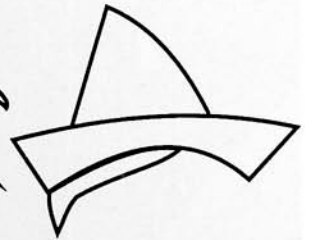

6



ILL 1



1



ILL 2



ILL 3



ILL 4



ILL 5

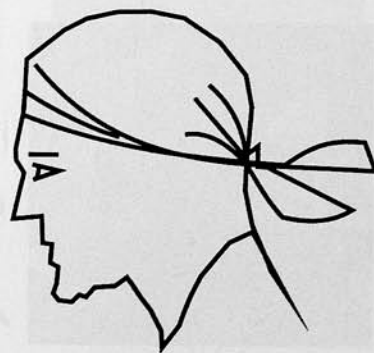

2



ILL 1



1



ILL 2



2



ILL 3

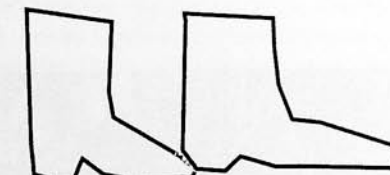

3



ILL 1

ILL 2

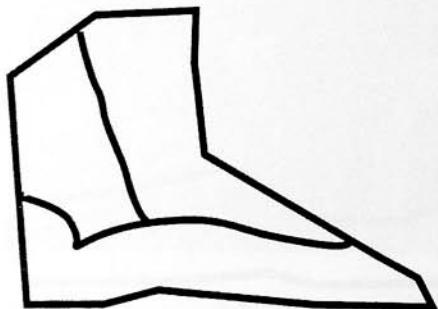

1

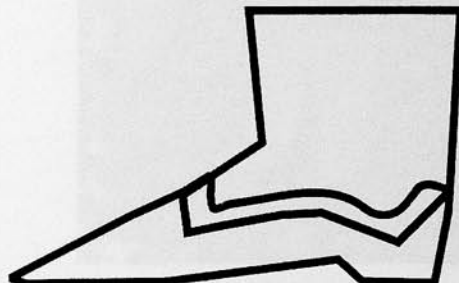

2



ILL 3



ILL 4

III FƏSİL

SƏFƏVİLƏR DÖVRÜNDƏ AZƏRBAYCAN GEYİMLƏRİ

3.1. Geyim materiallarının istehsalı və əldə olunması

Əvvəlki fəsillərdən bəlli olduğu kimi, orta yüzilliklər Azərbaycanında geyim materialı istehsalı yüksək səviyyədə inkişaf etmiş, burada istehsal olunan parçalar nəinki təkcə yerli tələbatı ödəmiş, həmçinin, öz gözəlliyi və keyfiyyəti ilə avropalıları heyran qoyaraq, ticarət və mübadilə vasitəsi olmaqla bir çox xarici ölkələrlə geniş iqtisadi münasibətlərin yaradılması üçün zəmin olmuşdur. Son orta yüzilliklərdə dərin dəyişməsi başlıca olaraq geyim materiallarında və onların rənglərinin dəyişməsində özünü göstərir. Dəbdə bu meyl o həddə çatır ki, yerli məhsullar sarayda gedən dəb yarışması üçün azlıq edir, yeni parçalara tələbat yaranır. Xaricdə istehsal olunan parçalar bu tələbatı təmin etməyə xidmət edir və xarici ölkələrlə geyim materiallarının intensiv ticarəti inkişaf edir.

Səfəvilərin erkən hakimiyyət dövrü ictimai, siyasi, hərbi sahələrdə olduğu kimi, özünün iqtisadi qüdrəti və ticarət münasibətləri ilə də Azərbaycan tarixinin zəngin səhifələrini təşkil edir. Bu dövrün xarici ticarəti əsasən xam ipək və ipək sapı üzərində qurulmuşdur. Azərbaycandan ixrac olunan bu məhsulların müqabilində Avropadan müxtəlif rəngli, müxtəlif toxunuşlu məxmər, məhud, kamzol, karazey, atlas alınır. Yüksək zövqə malik olan Şah Təhmasib xarici ölkələrdən alacağı məhsulun keyfiyyəti, estetik gözəlliyi, rəng seçimi ilə şəxsən maraqlanırmış. 1561-1563-cü illərdə Təbrizdə olmuş Antoni Cenkinson şahın almaq istədiyi malların adlarını geniş siyahıda göstərir. Saray mühitində ən çox tələbat olan mallar gümüşü parça və ya qızılla işlənmiş (güləbətın tikməli) məxmər, al qırmızı, lə'l rəngli, yaşıl və qara məxmərlər, yaxşı komnov, kamlot və atlasın bütün növləri idi. Azərbaycan yüksək ipək istehsal edən toxuculuq mərkəzlərindən olmasına baxmayaraq Xaricdən yuxarıda sadalanan rənglərdə, həmçinin, mavi rəngdə ipəklər də gətirilirdi.

Cenkinson öz qeydlərində göstərdi ki, yüksək mənəbli adamların papağı üçün (qızılbaş əmmaməsi nəzərdə tutulur-S.D.) qalın və sıx toxunuşlu, al qırmızı rəngli karazey adlanan mahud növü də xaricdən gətirilirdi. Şahın sifariş etdiyi mallar içərisində Holland parçası və London mahudunun bütün növ və rəngləri də var idi. Bu rənglər al-qırmızı, bənövşəyi, innabı, qara, şabalıdı rənglər idi və bunlardan ancaq yüksək mənəbli adamlar öz geyimlərində istifadə edirmişlər. Qalanları isə başqa açıq rənglərdə, məsələn, Londondan gətirilən kürəntünd qırmızı, şir rəngi, yaşıl, açıq yaşıl və s. rənglərdən istifadə edirmişlər¹.

Mahud və karazeyi burada daimi yaşayan türklər, bə'zən də ermənilər Hələbdən, bir qismini isə təbrizlilər özləri Venesiyadan gətirirlərmiş².

İxrac əməliyyatları ilə əsasən Venesiya və türk tacirləri məşğul olurdular. Bu barədə 1561-1563-cü illərdə Azərbaycanda olmuş səyyah Antoni Cenkinsonun gündəliyində qeydlər edilib: "Venesiyalılar türklərlə mehriban davranırlar. Onlar öz mallarını, əsasən İrandan gətirilmiş xam ipəyə dəyişirlər"³.

Bu dövrdə Azərbaycana müxtəlif məqsədlərlə gələn tacir və səyyahlar idxal və ixrac əməliyyatları barədə geniş mə'lumat verirdilər.

Antoni Cenkinson Həştərxan bazarını təsvir edir. Orada satılan Şamaxı ipəyi barədə yazırdı: "Həştərxanda əhalinin tələbat mallarının satışı keçirilir ...buraya müxtəlif yerlərdən

¹ Путешественники об Азербайджане, т. I, Баку, 1961, стр.137-138.

² Yenə orada, səh.140.

³ Yenə orada, səh.114.

tacirlər gəlirlər... Tatarlar bura müxtəlif pambıq məhsulları, müxtəlif növ rəngli ipəklər və ipək mə'mulatlari gətirirlər ki, bunlardan da Rusiyada çox istifadə edilir"¹. O, həmçinin qeyd edirdi ki, gətirilən parçalar təkcə nağd pula satılmır, həm də yaxşı mala dəyişdirilirdi².

Şamaxı xanının sarayında olmuş əcnəbi tacir Abdulla xana 40 samur, 4 arşın qırmızı mə'ahud, 3 ədəd çox keyfiyyətli və əla karazey və 40 ədəd qızıl rəngli tülkü dərisi gətirilməsini qeyd edirdi"³.

Tacirlər yerli əhalinin əsasən dəbə uyğun rəngləri yüksək qiymətləndirdiyini qeyd edir, Londonun və Venesiyanın istehsalı olan geyim materiallarının ancaq xarici mal olduğuna görə qiymətləndirilməsi ən'ənəsinin olmadığını göstərdilər. "Burada Venesiyadan gətirilmə müxtəlif rəngli, şərq çalarlı qırmızı materiallara tələbat çoxdur. Xalq mahudu çox xoşlayır. Qara camaat adi karazeyi, imkanlılar isə nazik mahudu alırlar"⁴.

İngiltərəyə zərif və yaxşı keyfiyyətli xam ipək ixrac edilməsi də səyyahların diqqətindən yayınmamışdır⁵.

Başqa şəhərlərdə, əsasən də Varasda çoxlu ipək kələfinin və bundan başqa qırmızı rəngə boyanmış ipəyin olduğu da mənbələrdən bellidir⁶.

Mənbələrdə, həmçinin, Gilanda da xarici kompaniyanın məhsul ehtiyatlarını tə'min edəcək qədər xam ipək⁷ olduğu qeyd edilirdi. Bu mənbələrdə, həmçinin İngiltərədən İrana gətirilən mallar və onların qiymətləri haqqında da mə'lumat verilir. Buradan aydın olur ki, qeyd etdiyimiz kimi, geyim materiallarında sürətlə dəyişən dəb xatirinə yerli xammal çox ucuz qiymətə xaricə satılır, əvəzində bəhə qiymətə xarici mal alınır. Məsələn, mənbədə qeyd edilirdi ki, "İrandan İngiltərəyə aparılan xam ipəyin 1 batmanı 6 şahıya olduğu halda, nazik qırmızı mahudun hər yardı 25-30 şahıya idi"⁸.

Tacir İranda London mahudunun yüksək qiymətləndirilməsi haqqında yazırdı: "Qəzvin şəhərində London mahudundan paltar geyinirlər. Burada əsasən bənövşəyi-qırmızı və qırmızı rənglər dəbdədir, əgər yaxşı rənglər görsələr, onları da alırlar. Burada qadınlar qara rəngli mahudun narıncı və al qırmızı rənglə birlikdə paltarlarını xoşlayırlar və əsasən zərif mahud geyinirlər". Burada biz ilk dəfə olaraq geyimlərin hazırlanmasında avand və astar üzə müxtəlif rənglərin bolluğundan əlavə, eyni zamanda, geyimin avand üzündə iki rəngdən qurama edilərək istifadə olunması faktına rast gəlirik. Bu qurama prosesi zamanı əsasən kontrast rənglərdən istifadə olunurdu.

İranlılar London mahudu haqda çox danışırdılar. Ümumiyyətlə, materialın köhnəlməsi haqda təsəvvürü olan adamlar London mahuduna daha çox üstünlük verirdilər. Belə ki, yerli geyim materialları köhnələndə onu pambıq parça kimi yamayırlar. Burada eni 1,5 yard olan Venesiya mahudu çox geyinilir, hamı al qırmızı, lə'l rəngli və açıq qırmızı məxmərdən paltar geyinir. Burada qara materialın başqa rənglərlə tikilməsindən alınan paltarları xoşlayırlar. Qara rəngin qızılı (zərli) parça, qızılı (güləbətin) tikməli məxmər, atlas, kamvol, ən çox isə al qırmızı rəngin bütün çalarları ilə birləşməsindən istifadə edirlər. Burada ən çox Qərb karazeyinə, daha doğrusu, düjin adlanan mala daha çox tələbat var. Bu parça sıx toxunuşlu, çox qalın olub, zərif qırmızı və ya al qırmızı rənglərdə boyadılmalıdır. Onların paraqları üçün bundan yaxşı material ola bilməz"⁹.

¹ Путешественники об Азербайджане, т. I, Баку, 1961, стр. 102.

² Yənə orada, səh. 104.

³ Из сокровищницы рукописей Азербайджана, стр.124.

⁴ Yənə orada, səh. 129.

⁵ Путешественники об Азербайджане, т. I, Баку, 1961, стр.127.

⁶ Yənə orada.

⁷ Из сокровищницы рукописей Азербайджана, стр.129.

⁸ Путешественники об Азербайджане. Т. I, Баку, 1961, стр.129.

⁹ Yənə orada, səh.130-131.

Tacirlər tez-tez qeyd edirdilər ki, Azərbaycanda ipək çoxdur, keyfiyyətlidir və başqa ölkələrdəkindən ucuzdur¹.

A.Eduards və L.Çepmen (1568-1569) Azərbaycana ixrac ediləcək malları sadalayırlar: "İranda bizim malların əvəzinə ala biləcəyimiz məhsullar bütün rənglərdə olan ipək ola bilər ki, onu da həm xam, həm də hazır məhsul şəklində ala bilərik. Həmçinin, mirvari və başqa qiymətli daşlar almaq olar. İranda istənilən şəhərində Londonda istehsal edilən mahuddan çox ipək istehsal edilir².

Mənbələrdə göstərilir ki, xarici tacirlər tək ipəklə deyil, həm də Azərbaycanda bitən və istehsal olunan pambıq bitkisi ilə də maraqlanırmışlar. Vinçento Alessandri (1571) yazırdı ki, "İranda çoxlu və eyni zamanda yaxşı pambıq parça var. O kiçik ağacda və ya hündürlüyü adamın çənəsinə qədər, bə'zən də daha hündür olan kolda bitir"³-deyə mə'lumat verir. Sonra o pambıq kolunu, məhsulunu və toxunuşunu təsvir edir.

Bununla yanaşı ipək hələ də diqqəti cəlb edən əsas xammal sayılırdı. 1569-cu ildə Şamaxıda olmuş D.Deket yazırdı ki: "Şamaxı bütün Midiyada ən gözəl şəhərdir. Bu ölkənin əsas məhsulu xam ipəkdir"⁴.

1579-1581-ci illərdə Azərbaycanda olmuş T.Benister və X.Berrou yazırdılar ki, "Bizim tacirlərimiz Midiyanın bütün şəhərində oldular və əmin oldular ki, burada xam ipəkdən başqa heç bir qiymətə heç bir şey almaq mümkün deyil və onu da ancaq paşanın vəsaiti ilə almaq olar"⁵.

İpəyin istehsalı kəndlərdə, boyama işi isə mərkəzi şəhərlərdə aparılırdı. Bu barədə mənbələrdə qeyd edilirdi ki, "Şamaxıda çox məhsul, həmçinin çoxlu boyanmış və xam ipək var. İpəyi Şamaxıda rəngləyirlər, xam ipəyi isə Şamaxı ətrafı kəndlərdə hazırlayırlar"⁶.

Şamaxıda iplik və ipək parça istehsalı ilə yanaşı, tikmə sənəti də geniş yayılmışdı. Tikmələrdə əsasən ipək və pambıq saplar istifadə olunurmuş. 1636-1639-cu illərdə Şamaxıda olmuş alman səyyahı A.Oleariy yazırdı: "...onların əsas məşğuliyyəti-ip əyirmək, ipək və pambıqla tikmə tikməkdən ibarətdir. Orada böyük bazar var. Çoxlu köşklərdə müxtəlif mallar-güllü, rəngli pambıq parçalar, ipək, gümüşlü-qızılı parçalar, xəz, ipək, pambıq, qızıl-gümüşlə toxunmuş baş yaylıqları satılır. Buraya yəhudilər gəlir və çoxlu şal və pambıq yaylıqlar satırlar"⁷.

1602-1605-ci illərdə Azərbaycanda olmuş Tektander yazırdı ki, (Qadınların) paltarları, geyimləri müxtəlif rənglərdən ibarətdir. Onlar tünd abı, zeytuni, qırmızı, sarı rəngli paltarlar geyinir, al qırmızı rəngi daha çox sevirlər⁸.

Yuxarıda qeyd etdik ki, bu dövr Azərbaycanında bütün şux rənglər istifadə edilsə də əsas dəbdə olan rəng al qırmızı və onun çalarları idi.

Bu dövr geyimlərində al-yaşıl rənglərdən geniş istifadə edilməsi Azərbaycan miniatürləri ilə yanaşı "Koroğlu" dastanında da təsvir edilir. Məsələn,

"Geyinib əlvan sərəsər,

Yaşıl üstədən allar Eyvaz"⁹;

"Geyər hər vaxt al-qumaşı Koroğlu"¹⁰.

¹ Путешественники об Азербайджане, т. I, Баку, 1961, стр. 133-134.

² Yənə orada, стр.147.

³ Yənə orada, səh.148.

⁴ Səfərnəməha-ye Veneziyan dər İran, Mənuçəhr Əmirinin fars dilinə tərcüməsi, Tehran, 1-ci çapı, 1960, səh.151-152.

⁵ Yənə orada, səh.168.

⁶ Yənə orada, səh.226.

⁷ A.Oleariy. Путешествия в Московию и Персию, стр.270.

⁸ Səfərnəməha-ye Veneziyan dər İran, Mənuçəhr Əmirinin fars dilinə tərcüməsi, Tehran, 1-ci çapı, 1960, səh.144.

⁹ M. Q. Təhməsinib. Koroğlu. "Elm" nəş., Bakı, 1949, səh.352.

¹⁰ Yənə orada, səh.94.

XVI yüzil geyimlərini, bədii parçalarını və ümumiyyətlə geyim mədəniyyətini müfəssəl təsvir və tədqiq edən R.S.Əfəndiyev həmin yüzilliyi “feodal Azərbaycanı mədəniyyət və incəsənətinin ən çox çiçəkləndiyi dövr” hesab edir¹. O göstərir ki, tətbiqi incəsənətin yüksək səviyyəsi (o cümlədən bədii parçalar nəzərdə tutulur), heç şübhəsiz dəbin inkişafına da öz təsirini göstərməli idi². O, həmçinin qeyd edirdi ki, Təbriz məktəbinə aid çoxsaylı miniatürlərdə təsvir olunmuş surətlərin geyimləri müxtəlif tikiliş formalarını nümayiş etdirir. Eyni zamanda bu dövrdə geyim mədəniyyətinin səviyyəsinə təsir göstərən əlamətlərdən biri də qızıl, gümüş, mis və s. materiallardan hazırlanmış xüsusi sənətkarlıq nümunələri olan bəzəklərdir³ ki, bunlarsız XVI yüzil, yəni orta yüzilliklərin sonu Azərbaycan geyim mədəniyyətinin səviyyəsini müəyyən etmək mümkün deyil.

Haqqında söhbət gedən miniatürlər və bədii parçaları (T III-1, ILL 1, T III-2, ILL 1), həqiqətən də o dövrün moda nümayişi kimi qəbul etmək olar. Belə ki, Moskvada, Silah palatasında saxlanılan XVI yüzilliyə aid bədii parça nümunəsi⁴, Budapeşt dekorativ sənətlər muzeyində saxlanılan XVI yüzilliyə aid süjetli tikmə⁵, Nyu-Yorkda cənab Morun şəxsi kolleksiyasında saxlanılan, Təbrizdə istehsal olunmuş, XVI yüzilliyə aid süjetli parça⁶, Nyu-Yorkda cənab Morun şəxsi kolleksiyasında saxlanılan, Təbrizdə istehsal olunmuş, XVI yüzilliyə aid süjetli parça⁷, Boston İncəsənət muzeyində saxlanılan Təbrizdə istehsal olunmuş, XVI yüzilliyə aid süjetli məxmər çətirüstü⁸, Londonda, Viktoriya və Albert muzeyində saxlanılan, Təbrizdə istehsal olunmuş, XVI yüzilliyə aid süjetli parçalar⁹, Parisdə cənab Levenin şəxsi kolleksiyasında saxlanılan, Təbrizdə istehsal olunmuş, XVI yüzilliyə aid bədii məxmər¹⁰, Parisdə dekorativ sənətlər muzeyində saxlanılan, Təbrizdə istehsal olunmuş, XVI yüzilliyə aid bədii parçalar¹¹ öz dövründə olduğu kimi bu gün də Azərbaycanın zəngin geyim mədəniyyətini bütün dünyaya nümayiş etdirir.

¹ P. Эфендиев. *Азербайджанский костюм. Автореферат кандидатской диссертации, Ленинград, 1961, стр.5.*

² R. Əfəndiyev, *göstərilən əsəri, səh.6.*

³ *Yenə orada, səh.7.*

⁴ R. Əfəndiyev. “Azərbaycanın bədii sənətkarlığı dünya muzeylərində”, *səh.14.*

⁵ *Yenə orada, səh.43, tablo 14.*

⁶ *Yenə orada, səh.64, Tablo 27.*

⁷ *Yenə orada, səh. 67, tablo 30.*

⁸ *Yenə orada, səh. 68, tablo 31.*

⁹ *Yenə orada, tablo 41, tablo 43.*

¹⁰ *Yenə orada, tablo 52.*

¹¹ *Yenə orada, tablo 53, 54, 55.*

3.2. Qadın geyimləri

Qeyd etdiyimiz kimi, Azərbaycan miniatürləri öz dövrünün, XVI yüzilin incəsənəti, rəsamlığı, bədii təxəyyülünün ifadəçisi olmaqla bərabər Azərbaycanın zəngin geyim mədəniyyətinin də əks etdirən əvəzsiz faktiki mənbələrdir. Əsasən sarayla bağlı olan həyatı təsvir edən bu sənət əsərlərində müxtəlif zümrələrə, müxtəlif rütbə və vəzifələrə məxsus geyim dəstləri təsvir olunmuşdur. Miniatürləri yarandığı dövrə uyğun olaraq ardıcıl izlədikcə, o dövrün geyim materiallarının zənginliyi, geyim dəstlərində istifadə olunan rənglər və rəng çalarları, biçim və forma müxtəlifliyi, geyim tərzii və nəhayət artıq bu dövrdən e'tibarən, geyimin təkə material və rənglərinin deyil, həm də dəbin dəyişməsinə müşahidə etmək olur.

XVI yüzilliyə aid “İsgəndər və məsləhətçisi”¹, “İsgəndər Nüşabənin sarayında”², “İsgəndər və çoban”³, “Şahın yay köşkündə musiqi dinləməsi”⁴, “Xəftvadin qızı və rəfiqələri”⁵, “Hindistandan gətirilmiş hədiyyələrin Xosrova təqdim edilməsi”⁶, “Soltan Səncər və qarı”⁷, “Şapur Xosrovun portretini Şirinə göstərir”⁸, “Xosrovun Şirinə rast gəlməsi”⁹, “Xosrov və Şirin kənzilərin hekayətini dinlərkən”¹⁰, “Dilənçi qarının Məcnunu Leylinin yanına gətirməsi”¹¹, “Bəhram Gur və Fitnə ovida”¹², “Cəbrayılın Yusifə nazil olması”¹³, “Xosrov Şirinin qəsrində”¹⁴, “Fərhad Şirinin sarayında”¹⁵, “Şahın ov məclisi”¹⁶, “Köçərilərin həyatı”¹⁷, “Gecə vaxtı şəhər həyatı”¹⁸, “Şirinin Bisütuna gəlməsi”¹⁹, “Qoca kişinin gözəl qızla görüşü”²⁰ miniatürlərində təsvir edilmiş qadınların geyimlərinə əsasən Səfəvilər dövrünün geyim mədəniyyəti haqqında təsəvvür əldə etmək olar.

Əvvəlki fəsilədə geyimlərin formalarına uyğun olaraq onların adlarının müəyyən edilməsinə çalışmışdıq. Əldə etdiyimiz nəticələrə əsaslanaraq, miniatürlərdə və digər təsviri vasitələrdə rast gəldiyimiz geyimləri uyğun adları ilə adlandırmağa çalışsaq. Qeyd edək ki, bir çox mənbələrdə bu geyim adları təhrif olunduğundan bu günə qədər dəqiq olaraq hansı geyim adının hansı formalı geyimə aid edilməsində qarışıqlıqlar var.

ABŞ-ın Nyu-York şəhərində, cənab Debenhamın şəxsi kolleksiyasında saxlanılan XVI-XVII yüzilliklərə aid edilən bədii nimçə²¹ üzərində təsvir edilən qadın uzun, geniş ətəkli, uzun qollu qaftanın üstündən qısa qollu, uzun ətəkli cübbə geyinib. Cübbənin yaxası köbəlilə tikilib və üst-üstə gələrək sol tərəfdə, bəldə bəndlənib. Cübbənin belinə qurşaq bağlanıb (T III-1, ILL 1). Bu cübbənin rekonstruksiyasını T III-1, 1-də göstəriləndiyi kimi çəkmək olar.

¹ K. Kərimov, *göstərilən əsəri, tablo 14.*

² *Yenə orada, tablo 16.*

³ *Yenə orada, tablo 31.*

⁴ *Yenə orada, tablo 38.*

⁵ *Yenə orada, tablo 50.*

⁶ *Yenə orada, tablo 53.*

⁷ *Yenə orada, tablo 55.*

⁸ *Yenə orada, tablo 57.*

⁹ *Yenə orada, tablo 58.*

¹⁰ *Yenə orada, tablo 60.*

¹¹ *Yenə orada, tablo 62.*

¹² *Yenə orada, tablo 65.*

¹³ *Yenə orada, tablo 66.*

¹⁴ *Yenə orada, tablo 70.*

¹⁵ *Yenə orada, tablo 71.*

¹⁶ *Yenə orada, tablo 72, 73.*

¹⁷ *Yenə orada, tablo 75.*

¹⁸ *Yenə orada, tablo 76.*

¹⁹ *Yenə orada, tablo 77.*

²⁰ *Yenə orada, tablo 87.*

²¹ R. Əfəndiyev. *Azərbaycanın bədii sənətkarlığı dünya muzeylərində. Bakı, “İşıq”, 1980, tablo 28.*

Parisdə dekorativ sənətlər muzeyində saxlanılan, Təbriz şəhərindən götürülmüş, XVI yüzilə aid edilən bədii parça¹ üzərində təsvir edilən qadın uzun qollu, uzun, geniş ətəkli çuxa geyinib. Çuxanın yaxası çiyindən sinəyədək künc kəsilib. Çuxanın üstündən belinə qurşaq bağlanıb (T III-2, ILL 1). Bu çuxanın rekonstruksiyasını T III-2, 1-də göstərdiyi kimi çəkmək olar.

ABŞ-ın Nyu-York şəhərində, cənab Tabbahın şəxsi kolleksiyasında saxlanılan XVII yüzilliyə aid edilən bədii niçmə² üzərində ancaq bədən hissəsi təsvir edilən qadının əynində enli qatlama yaxalıqlı çuxa var (T III-2, ILL 2). Çuxanın qolu əvvəlki geyimlərdəkindən fərqli olaraq kəsmə-tikmədir. Güllü parçadan tikilən çuxanın yaxalıqlı qara rəngli saya parçadandır. Bu çuxanın rekonstruksiyasını T III-2, 2-də göstərdiyi kimi çəkmək olar.

“İsgəndər və məsləhətçisi” (1523-cü il) miniatüründə pəncərədən baxan qadın pələng rəngli parçadan boynu oyma kəsilməmiş, düz, kəsmə yaxası boğaz altıda bir düymə ilə bağlanan köynək, onun üstündən eyni rəngdə olub, yaxası künc açılmış, uzunluğu biləyə qədər olan dar qollu çuxa geyinmişdir.

“İsgəndər Nüşabənin sarayında” (1523-cü il) miniatüründə (T III-3) qadınlar eyni biçimli qaftan (köynək) geyiniblər. Bu qaftanlar yaxa kəsiyinə görə iki tipə bölünür: Birinci tip qaftanların boynu oyma kəsilərək xeyli dərin və düz yaxa açılmış, boğaz altıda bir düymə ilə bağlandıqları göstərilmişdir. İkinci tipdə isə birinci tipdəki kimi açılmış düz yaxanın bütün kənarı boyunca sıralama düymə tikilmişdir. Qaftanın boyun dairəsinə və yaxa kəsiyinə bəzək tikilib. Bu bəzək əsas materiala əks rəngdə olub, yaxanı daha gözəl göstərir. Bu bəzəyin üstündən əsas materialın özü rəngdə düymə və asma ilgək tikilib. Qaftan boğazdan belə qədər kip düymələnib. Bu qaftanların rekonstruksiyasını T III-5, 1 və 2-də göstərdiyi kimi çəkmək olar. Həmin miniatürdə təsvir edilmiş qadınlar qaftanın üstündən yaxası boyundan belə doğru künc kəsilməmiş açıq yaxalı çuxa geyiniblər. Onlar forma və biçim e'tibarı ilə eyni olub, ancaq qolunun uzunluğuna görə fərqlənirlər. Bu çuxaların rekonstruksiyasını T III-4, 1 və 2-də göstərdiyi kimi çəkmək olar. Bə'ziləri bu çuxanın üstündən qısa və ya qondarma qollu, yaxası açıq saxlanılan cübbə geyinib. Sağda ayaq üstə duran qadınlardan soldan birinci qadın rəsm 2-də göstərilən belə dekorativ qollu cübbənin hər iki qolunu geyinib, Nüşabə isə sol qolunu geyinib, sağ qolunu isə geyinməyib, sadəcə cübbəni çiyinə atıb. Paltarlar uzun olub, dabana qəddərdir. Qadınlar çuxanın üstündən bellərinə zərif, bəzəkli kəmərlər bağlayıblar. Bir geyim dəstində, yaxa bəzəyini də nəzərə alsaq, ən azı üç rəng istifadə edilib.

“İsgəndər Nüşabənin sarayında” və “İsgəndər və çoban” (XV yüzilin sonu-XVI yüzilin əvvəli) miniatürlərində qadınlar yuxarıda təsvir etdiyimiz kimi köynəklər, onun üstündən boynu çiyindən sinəyə qədər künc açılaraq, kənarına qatlama yaxalıqlı tikilmiş çuxa, onun üstündən isə açıq yaxalı cübbə geyiniblər. Bə'zisinin qatlama yaxalıqlı əvəzinə yaxa kəsiyinin kənarı tikmələndirilib. Cübbələrin qolu ya qısa, ya da uzun, qondarma qolçaqlıdır. Ətəklər gen və uzun olub, ayaqların üstünü örtür. Burada rast gəldiyimiz qaftanın (köynəyin) rekonstruksiyasını da T III-5, 1 və 2-də göstərdiyi kimi çəkmək olar. Təsvir olunan cübbələrin də rekonstruksiyası T III-4, 1 və 2-də göstərdiyi kimi olur.

“Şahın yay köşkündə musiqi dinləməsi” (1528-1529) miniatüründə (T III-6, ILL 1) eyvanda oturmış iki qadın təsvir edilib. Birinci qadının əynində boynu oyma olmaqla düz kəsmə yaxalı, boğaz altıda bir düymə ilə düymələnən qaftan (köynək), onun üstündən boynu çiyindən belə qədər künc kəsilməmiş çuxa var. Çuxanın yeri göy rəngdə olub, üzəri qızılı-sarı bəzəklikdir. Qolları dar və düz olub, uzunluğu biləyə qədərdir. Çuxanın üstündən qısa qollu, geniş ətəkli, yaxası açıq cübbə geyinilib. Cübbə qırmızı rəngdə olub, üzəri sarı-qırmızı bə-

zəklikdir. Cübbənin yaxasına çiyindən başlayaraq paralel, bəzəkli qaytanlarla düymə və ilgək tikilsə də, görünür bu, dekorativ bəzək funksiyası daşımışdır. Bu cübbənin rekonstruksiyasını T III-12, 1-də göstərdiyi kimi çəkmək olar. İkinci qadın yaşıl çuxa, onun üstündən isə qırmızı rəngli cübbə geyinib.

“Xəftəvadin qızı və rəfiqələri” (1537) (T III-6, ILL 2) miniatüründə təsvir edilmiş qadınların geyimləri nisbətən sadə və bəzəksizdir. Boğaz altıda bir düymə ilə düymələnən sarı, mavı, çəhrayı qaftanlar (köynəklər) (T III-5, 1 və 2-də göstərdiyi kimi), onun üstündən geyinilmiş, qolunun uzunluğu biləkdən olan, düz, dar qollu, geniş, uzun ətəkli, yaxası çiyin xəttindən belə qədər künc açılmış qırmızı, yaşıl, sarı çuxalar, onun üstündən isə qısa qollu, qabağı açıq cübbələr geyinilib (T III-4, 2-də göstərdiyi kimi). Qeyd edək ki, S. Y. Sadixova bu geyimi *fərəc* adlandırır¹, bizim fikrimizcə isə bu, ənənəvi cübbənin yeni modifikasiyasıdır. Qottenrot *faraziyyə*-ni ərəblərə məxsus təntənəli geyim kimi təqdim edir və bu geyimin formasını qolu kəsmə olmayan uzun *“xalata”-qıbbəyə* (çox güman ki, cübbəyə-S.D.) bənzəyən olduğunu qeyd edir². N. M. Klemenskaya isə rus üst geyimi olan *фурьяс* kimi təqdim edir³.

“Hindistandan gətirilmiş hədiyyələrin Xosrova təqdim edilməsi” (1537) (T III-6, ILL 3 və 4, T III-7, ILL 1) miniatüründəki qadınlar da eyni formalı geyimdədirlər. Hiss olunur ki, geyim materialları daha bəzəkli və naxışlıdır. Uzunqollu qaftanların üstündən geyinilən qısa qollu cübbələrin yaxasında, T III-12, 1-də göstərdiyi kimi, çiyindən belə doğru paralel düymələnmədən istifadə edilərsə də yaxaları açıq saxlanılıb.

“Soltan Səncər və qarı” (1539-1543) miniatüründə qarı ağ rəngli alt geyiminin üstündən göy rəngli, uzunluğu topuğa qədər olan cübbə geyinib (T III-7, ILL 3).

“Şapur Xosrovun portretini Şirinə göstərir” (1539-1543) (T III-7, ILL 4) miniatüründə təsvir edilmiş qadınların geyindiyi paltarlar “Təhmürəzin divlərlə vuruşması” miniatüründəki qadınların geyimləri ilə demək olar ki, eynidir.

“Xosrov və Şirin kənzlərin hekayətini dinlərkən” (1539-1543) miniatüründə (T III-8) təsvir olunmuş qadın geyimlərinin bədii-dekorativ xüsusiyyətləri əvvəlkilərdən xeyli fərqlənir. Bə'zi üst köynəklərin yaxası xeyli açıq olub, ancaq boğaz altıda bir düymə ilə bağlandıqlıqdan ağ alt köynəklərinin yaxası bilinir. Bə'zisinin köynəklərinin yaxası boğazdan başlayaraq aşağı doğru paralel bəzəkli qaytanlarla düymələnir. Onun üstündən geyinilən çuxaların yaxasında çiyindən belə doğru paralel düymələnmədən istifadə edilərsə də yaxaları açıq saxlanılıb. Burada qondarma qolun qısa qola birləşməsində də paralel düymələnmədən istifadə edildiyi göstərilir (T III-7, 1). Geyimlərin tikilməsində istifadə edilən parçalar daha bəzəkli və naxışlıdırlar, lakin geyimlərin biçimində hələ də dəyişiklik nəzərə çarpmır.

“Dilənçi qarının Məcnunu Leylinin yanına gətirməsi” (1539-1543) miniatüründəki (T III-9) qadınların geyimi “Şapur Xosrovun portretini Şirinə göstərir” (1539-1543) miniatüründəki qadınların geyimi (T III-7, ILL 4) ilə eynidir.

“Bəhram Gur və Fitnə ovda” (1539-1543) miniatüründə Fitnənin əynində də eyni tip geyim təsvir edilib (T III-10, ILL 1).

“Cəbrayılın Yüsifə nazil olması” (1540) miniatüründə Züleyxanın əynindəki geyim dəsti (T III-10, ILL 2) “Şapur Xosrovun portretini Şirinə göstərir” (1539-1543) miniatüründəki geyim dəstləri ilə eynidir (T III-7, ILL 4).

¹ S.Y. Sadixova, göstərilən əsəri, səh. 50.

² Ф. Готтенрот. История внешней культуры. Одежда, домашняя утварь, полевые и военные орудия народов древних и новых времен. Перевод с немецкого, С. Л. Клячко, изд. 2-ое, СПб-М, Вольф, 1900, стр. 147.

³ Клеменская Н. М. История костюма. Москва, Легпромиздат. 1986, стр. 127.

¹ R. Əfəndiyev, göstərilən əsəri, tablo 54.

² Yenə orada, tablo 29.

“Xosrov Şirinin qəsri önündə” (1603-1604) miniatüründəki qadınlar eyni formalı geyim-də təsvir edilsələr də, yaxaları örtüldür, alt köynəkləri görünür (T III-10, ILL 3).

“Fərhad Şirinin sarayında” (1603-1604) (T III-11, ILL 1, 4, 5) miniatüründə təsvir edilmiş qadınların geyindiyi müxtəlif rəngli köynəklərin yaxası boğaz altıda bir düymə ilə bağlanıb. Boğazdan sinəyədək düz kəsilmiş üst köynəyin (qaftanın) yaxası açıq qaldığından altındakı ağ rəngli alt köynəyi görünür. Bu köynəklərin üstündən yaxası çiyindən qurşağa qədər künc kəsilmiş, uzunluğu biləyə qədər olan düz, dar qollu, müxtəlif rəngli çuxalar, onun üstündən isə qısa və ya uzun qollu, qabağı açıq qalan, müxtəlif rəngli, ətəyi gen və uzun cübbələr geyinirdilər. Cübbələrin yaxasına çiyindən qurşağa qədər paralel bəzəkli qaytalarla düymə və ilgək tikilib. Bu cübbələrin rekonstruksiyasını T III-12, 1 və T III-13, 1 və 2-də göstəriləndiyi kimi çəkmək olar.

“Köçərilərin həyatı” (1540) miniatüründə təsvir edilmiş qadınlardan paltar yuyan qadının alt köynəyi və dizliyi görünür. Alt köynəyi ağ parçadan tikilmiş, uzun qollu (təsvirdə qol dirsəyə qədər çırmalanıb), uzun, gen ətəklidir. Bu köynəyin rekonstruksiyası T III-5, 1-dəki kimi olur. Onun üstündən boyunda bir düymə ilə düymələnən, düz, kəsmə yaxalı, uzun qollu, uzun ətəkli, tünd rəngli qaftan (üst köynəyi) var. Qaftanın üstündən boz rəngli sarı-qızılı naxışlı, yaxası çiyindən belə qədər künc kəsilmiş çuxa var. Digər qadınlar da buna bənzər geyimdirlər.

“Şirinin Bisutuna gəlməsi” (XVI yüzilliyin birinci yarısı) miniatüründəki süvari qadınlar yuxarıda təsvir edildiyi kimi qaftan, çuxa və uzun, dekorativ qollu (qondarma qolçaqlı) cübbə geyiniblər. Cübbələrdən biri süjetli parçadan, o biriləri isə güllü-naxışlı parçadan tikilib. Cübbələrin qondarma qolçaqları mane olmasın deyə qolçağı qollarına dolayıblar.

“Qoca kişinin gözəl qızla görüşü” (XVI yüzilliyin 70-ci illəri) miniatüründə təsvir edilmiş gözəl qız qızılı tikməli, tünd bənövşəyi rəngli, uzun, dar qollu, qırmızı rəngli astarı olan cübbə geyinib. Qoluna cübbənin qolunun üstündən qırmızı rəngli qolbaq taxılıb.

Yuxarıdakı təsvirlərə əsasən XV-XVI yüzilliklərin qadın geyimlərinin inkişafını ardıcıl olaraq aşağıdakı kimi xarakterizə etmək olar.

XV yüzilliyin sonu XVI yüzilliyin əvvəli qadın geyim dəsti boğaz altıda düymələnən köynək, yaxası çiyin xəttindən sinə altına doğru künc kəsilib, yanları bəzədilmiş qaftan, qatlama yaxalıqlı və ya yaxası açıq çuxa idi. Çuxanın qolu ya dirsəyə qədər, ya da biləyə qədər olurdu. İmkanlı adamların çuxasının sinə, çiyin və kürək hissəsi tikmələrlə bəzədilirdi.

Qaftanın (köynəyin) rekonstruksiyası T III-5, 1 və 2-də, çuxanın rekonstruksiyası T III-4, 1 və 2-də, cübbənin rekonstruksiyası T III-1, 1, T III-2, 2, T III-12, 1 və T III-13, 1 və 2-də göstəriləndiyi kimidir.

Gördüyü kimi, ilk dəfədir ki, qadın çuxalarının yaxasına əlavə parçadan, çox vaxt isə başqa rəngli parçadan kəsilərək tikilmiş yaxalığa rast gəlirik. Yaxalığın forması T III-2, 2-də göstərilib.

Bütün geyimlərin uzunluğu ayaqları tam örtür. Cübbələrin üstündən kəmərlə bağlanılır.

XV yüzilin birinci yarısında qadın geyimi boğaz altıda bir düymə ilə bağlanan dərin kəsilikli, car yaxalı köynək, onun üstündən geyinilən, yaxası çiyin xəttindən belə doğru künc açılmış çuxa, onun üstündən geyinilən cübbədən ibarətdir. Cübbənin yaxası ya axıracan düymələnir, ya da açıq saxlanırdı. Cübbənin çiyindən başlayaraq tikilən paralel bəzəkli ilgəklərlə düymələnməsi çox vaxt dekorativ forma daşıyır və əsasən yaxa açıq qalırdı. Qolu qondarma qolçaqlıdır.

1539-1543-cü illərdə artıq çuxanın da yaxası çarpaz düyməli tikilir, geyimlərdə ornamental parçalardan daha çox istifadə edilir.

1540-cı illərdə çuxada çarpaz düymələnməyə az-az rast gəlinir. Geyimlər nisbətən qısalıb, ayaq geyimi, corab görünür.

1570-1579-1584-cü illərdə ornamental parçalardan istifadə edilir. Geyim nisbətən qısaldığından, ayaqqabı və şalvarın balağı görünür.

Köynək əsasən ağ rəngdə materialdan tikilərək, forması əvvəlki dövrlərdəkindən fərqlənir.

Beləliklə, araşdırdığımız dövrdə cübbələrin bir neçə formasına rast gəlirik.

- 1) Yaxası bəzəkli;
- 2) Yaxası saya;
- 3) ətəyi dabana qədər;
- 4) ətəyi topuğa qədər;
- 5) Biləyədək uzun qollu;
- 6) Dirşəyədək qısa qollu;
- 7) Uzun dekorativ qollu.

XVII yüzil geyimlərini araşdırmaq üçün ən maraqlı mənbə bu dövrdə İrana səfər edən səyyahların kitablarından götürülmüş rəsmlərdir. Bu rəsmlərdən görünür ki, artıq XVII yüzillikdə bədənin təbii quruluşuna müvafiq geyimlərin biçilməsi ilə yeni geyim tipləri yaranır. Artıq insan, özünün düz biçimli geyimi ilə təbiətlə özü arasında sərhəd yaradaraq, təbiətdən təcrid olunmur, öz bədəninin təbii ölçülərini geyimi vasitəsilə nəzərə çarpdırmaqla sanki təbiətin bir parçası olduğunu nümayiş etdirir. Hörmət-toxunma materiallardan düzəldilərək bədənin kip yapılan geyimlərdən sonra bu ənənə yenidən dəbə qayıdır. Çox güman ki, bu ənənənin bərpa edilməsində qərb ölkələri ilə olan iqtisadi münasibətlər də müəyyən rol oynamışdır.

“Şah Süleyman Səfəvi dövründə bir xanım” rəsminde¹ (T III-19, ILL 1) qadının əynində yaxası boğaz altıda bir düymə ilə bağlanan köynək, uzunluğu topuqdan bir az aşağı olan trapes biçimli, dörd taxtalı tuman, yaxası çiyindən sinəyə qədər künc kəsilmiş, uzunluğu bel xəttindən bir qədər aşağı, qolu düz, uzunluğu biləyə qədər olan qofta və onun üstündən geyinilmiş çəpkən var. Çəpkən düz biçilib, belə qədər dar olub, bədənə aşağısı rəvan gəlir. ətəkdə, yanlarında çarıq var. Bədənə bir az aşağı çarığın xətti boyunca kəsmə cib qoyulub. Qolu qısadır və ayrıca qol dibi kəsilmədən bütöv biçilib. Çəpkən bütün kənar xətləri, cib və çarıq boyunca köbə ilə bəzədilib. Qaftanın altından boynu boyun ölçüsünə kip biçilmiş köynək geyinib. Qaftanın uzunluğu omaya qədərdir və tumanın baş hissəsini örtür. ətəyinə tumanın ətəyi kimi bir-birindən bir qədər aralı iki sıra köbə tikilib. Bu geyim dəstəsinin elementlərinin rekonstruksiyasını T III-19, 1,2 və 3-də göstəriləndiyi kimi çəkmək olar.

T III-20, ILL 1 də təsvir edilmiş kəninizin əynində² saya parçadan geniş və uzun cübbə var. Belinə qurşaq bağlanıb. Cübbənin qolları biləyə doğru nisbətən dar və uzundur. Onun forması ənənəvi formadan fərqlənmir və rekonstruksiyası T III-20, 1-də göstəriləndiyi kimidir.

T III-16, ILL 1-də təsvir olunmuş qadının əynində ağ və ornamental zolaqlı parçadan tikilmiş çuxa var³. Çuxanın ətək hissəsində qırçınlar ilə tikilib ki, ornamental zolağa paralel olan nazik zolaq daxili qata qatlanaraq, ümumi görünüşdə berrəng ornamental parça təsəvvürü verir. Qol parçasının eninə tikildiyindən zolaqlar aydın görünür. Çuxanın yaxası çiyinin ortası və dövrələmə döş ətrafından keçən çevrəşəkilli biçilib. Çuxanın ətək xətti boyunca ağ rəngli saya parçadan pərvanə tikilib. Bu çuxanın rekonstruksiyasını T III-16, 1-də göstəriləndiyi kimi çəkmək olar.

¹ Nəmirullah Fəlsəfi. *Zendegane şahə Abbas əvvəl. entəşariat Elmi, 1326, səh.671, rəsm Sansonun kitabından götürülüb.*

² *Yenə orada, rəsm Korneli de Bryuinin kitabından götürülüb.*

³ *Yenə orada, səh.607, rəsm Şardenin kitabından götürülüb.*

T III-16, ILL 2-də təsvir olunmuş qadının əynində tünd rəngli saya parçadan tikilmiş çuxa var¹. Uzunluğu topuğa qədər olan bu çuxa beldən kip olmaqla, ətəyə doğru xeyli gen biçilib. Qolu kip olub, uzunluğu biləyə qədərdir. Sinə altında qarşı qarşıya gələrək paralel çarpaz ilgəklərlə kip düymələnən çuxa qatlama yaxalıqlıdır. Əlavə yaxalıq açıq rəngli parçadan biçilib. Bu çuxanın rekonstruksiyasını T III-16, 2-dəki kimi çəkmək olar.

T III-17, ILL 1-də təsvir olunmuş qadının² əynindəki çuxanın biçimi eynilə T III-16, ILL 2-dəkinə bənzəyir, lakin yaxası dərin, oyma yaxalı kəsilib və əlavə yaxalıq qoyulmayıb. Ətək xəttinə paralel olaraq ağ rəngli parça zolağı vasitəsilə bəzək tikilib. Bu çuxanın rekonstruksiyasını T III-17, 1-dəki kimi, ülgüsünü isə T III-17, 2-dəki kimi çəkmək olar.

T III-16, ILL 1,2 və T III-17, ILL 1-də göstərilən qadınlar çuxanın altından ara tumanı, köynək, şalvar, ayaq və baş geyimi geyiniblər. T III-18, ILL 1-dəki qadın isə ara tumanı, köynək, üst tumanı, çəpkən, şalvar, ayaq və baş geyimi geyinib, tuman öndən açıq qoyulub. Bu geyim dəstəsinin rekonstruksiyasını T III-18, 1 və 2-dəki kimi çəkmək olar.

Beləliklə, yuxarıdakı təsvirlərdən XVI-XVII yüzilliyə aid olan aşağıdakı geyimləri aşkarlayırıq:

Alt geyimi. Azərbaycan miniatürlərinə əsaslanıb demək olar ki, qadın alt paltarını ağ parçadan tikilmiş alt köynəyi və alt geyimi-dizlikdən ibarət olmuşdur.

Alt köynəyi. Qadın alt köynəyi əsasən ağ rəngli parçadan tikilərək, uzunluğu dizdən aşağı olurdu. “Köçərilərin həyatı”³ miniatüründə yerdə oturub paltar yuyan qadının köynəyi ağ rəngdədir, uzunluğu dizdən aşağıdır, əks halda oturanda dizi sərbəst örtməzdi. Köynəyin qolu dirsəkdən bir az aşağı olmaqla qolağzı nisbətən dar tikilirdi. Köynəyin yaxası qaftanın yaxası kimi “düz yaxa” olub, xeyli açıqdır (Həmin miniatürdə uşağa süd verən qadın heç qaftanın yaxa düyməsini açmayıb. Deməli, alt köynəyi və qaftanın hər ikisinin yaxası xeyli dərinidir).

1617-ci ildə Ərdəbildə olmuş İtaliya səyyahı Pyetro de-La-Valle yazırdı: “Köynək üçün elə parçalardan istifadə edirlər ki, pambıq və ipəkdən şahmat formasında (1:1-S.D.) toxunmuş olsun. Bu parça o qədər incə olur ki, bir köynəyi bütünlüklə bir ovucda yığıb gizlətmək olur. Belə köynək qışda da əlverişlidir, çünki pambıq özü-özlüyündə istidir. Yayda isə ipək öz-özlüyündə sərin olduğundan yenə də bu parça əlverişlidir. Bundan başqa zərif pambıq sap və ipəkdən atlasa oxşar parça toxunur ki, bu parçadan üst geyimi, yəni çiyinlik, bürüncək, paltar, yasdıq örtüyü və s. hazırlayırlar”⁴. Səyyah həmçinin qeyd edir ki: “...qadınlar ipək köynək geyinirlər. Onların köynəkləri türklərinkindən dardır (osmanlı türklərinin-S.D.)”⁵

Alt köynəyin forması T III-5, 1-də göstərilirdi kimi olur.

Dizlik. Qadınların dizliyi əsasən zolaqlı parçadan olub, uzunluğu topuğa qədərdir⁶. “Köçərilərin həyatı” miniatüründə paltar yuyan və çadırdə oturan qadının dizliyi zolaqlı parçadan olub, uzunluğu topuğa qədərdir.

Xüsusi alt geyimi kimi, fitəni də göstərə bilirik (T III-7, ILL 5).

Üst geyimləri. Qadın üst geyim dəsti bir neçə elementdən ibarət olurdu.

Şalvar. XVI yüzillikdə kütləvi surətdə geyilən qadın geyimlərindən biri də balaqları dabana qədər uzanan şalvarlar idi. Kişilərdə olduğu kimi, qadınların da şalvarları ayaq tərəfinlə çox dar, yuxarısı enli olurdu. Lakin kişi şalvarlarından fərqli olaraq qadın şalvarlarının ayaqları iki-üç barmaq enində başqa bir qalın parça ilə tikilirdi. Qadın şalvarla-

rının, həmçinin beldən büzməsi olardı ki, onun da içindən qəşəng hörmə qaytan keçirib bağlardılar. Qadının öz zövqünə müvafiq olaraq bu qaytanın ucundan sallanan qotazlar müxtəlif rəngdə olardı¹.

“Qoca kişinin gözəl qızla görüşü” (XVI yüzilliyin 70-ci illəri) miniatüründə təsvir edilmiş qız qızılı tikməli, tünd bənövşəyi rəngli şalvar geyinib.

1666-cı ildə Azərbaycanda olmuş Fransız səyyahı Şarden yazırdı ki: “Şərq qadınları kişilər kimi uzunluğu dizə qədər olan şalvar geyinirlər. Ona görə də onlar rəqs edərkən, əla ayaqlarından başqa, bədənlərinin heç yeri görünmür”².

F.Kotov yazırdı: “bütün qız və qadınlar şalvar geyinirdilər”³.

Şalvarın uzunluğu ya dizə qədər, ya da dabana qədər uzun olurdu. Şalvar ya saya⁴, ya da güllü⁵ parçadan tikilirdi.

N.Gəncəvinin “Xosrov və Şirin” əsərinə çəkilmiş illüstrasiyada Şirinin əynindəki şalvar görünür. Şalvarın balağına üç sıra eninə bəzək-köbə tikilib⁶.

T III-16, ILL 1,2, T III-17, ILL 1, T III-18, ILL 1-də göstərilən qadınlar şalvar geyiniblər. Tünd rəngli, uzunluğu dabana qədər olan şalvarların balağına əlavə köbə tikilib.

Çuxa. T III-16, 17 və 18-də təsvir olunmuş uzunluğu topuğa qədər olan çuxalar miniatürlərdəki çuxalardan xeyli fərqli olub, beldən kip olmaqla bədən ölçüsünə, ətəyə doğru isə gen biçilib. Çuxaların ətək və ön kənar xətti boyunca köbə tikilib. T III-16, ILL 1, T III-17, ILL 1 və T III-18, ILL 1-də təsvir edilmiş qadınların tumanının ətəyi səliqə ilə qırçınlanıb. Qolları düz və uzunluğu biləyə qədərdir. Qol oyuğu çiyin xəttinin ortasından başlayır. Təsvirlərdən aydın olur ki, bu dövrdə bir neçə cür çuxa forması geyinilmişdir:

1. XVII yüzilliyin I yarısında uzun və ya qısa qollu üst çuxası geyinilib. Uzunqollu alt çuxanın yaxası kip düymələnib.

2. 1636-cı ildə geniş, uzun qollu, boğaz altda bir düymə ilə bağlanan, belə qədər açıq yaxalı köynək, topuğa qədər şalvar, köynəyin üstündən uzun, dar qollu, yaxası oval kəsilmiş qaftan geyinilirdi. Qaftanın dar qolunun altından, biləkdə köynəyin gen qolu çıxardılaraq bəzək əmələ gətirir. Köynək və qaftanın rəngi bir-birinə əksdir (təsvirdə qaftan gecə geyimi kimi verilib).

3. Üst geyimi-çuxanın artıq beli dar, qolu kəsmə-biçmə, dar və uzundur. Yaxası oval formada kəsilməklə yaxadan belə qədər çarpaz düymə ilə bağlanır. Çarpaz düymələnmə əvvəlki kimi düzxətli deyil, “X” şəkillidir.

XVII yüzilliyin sonu qadın geyimi köynək, qaftan, onun üstündən geyinilən bir neçə cür çuxadan ibarətdir. Beldən dar olub, ətəyə doğru genələn, günəş tipli (daire formalı) tumanlar bəzədən ayrılma tikilmiş, tam bədən silüetinə uyğun olan lifə birləşirdi. Sinədən belə qədər üz-üzə düymələnmə və ya çarpaz düymələnmədən istifadə edilirdi. Yaxa kəsiyi ya oval şəkilli olub, yaxalıqsız və ya küncşəkilli olub qatlama yaxalıqlıdır. Artıq nımtənə-çəpkən son modifikasiyasına – inkişafının son dövrünə yaxınlaşmış. Üst-üstə geyinilən bir neçə gen tumanın ətəyi əlavə parçadan kəsilmiş köbə ilə bəzədilir.

¹ R.Əfəndiyev. Azərbaycan milli geyim tarixindən. “Ədəbiyyat və incəsənət” qəzeti, 07.02.1959, № 6 (1001)

² Səfərnəmə-ye Şarden, Məhəmməd Abbasinin fransız dilindən fars dilinə tərcüməsi, II cild, Tehran, 1966, səh.323.

³ Səfərnəmə-ye Şarden, Məhəmməd Abbasinin fransız dilindən fars dilinə tərcüməsi, II cild, Tehran, 1966, səh.323.

⁴ K.Kərimov, göstərilən əsəri, tablo 62, 65.

⁵ Yənə orada, tablo 75, 87.

⁶ N.Gəncəvi. Əlyazma. Из сокровищницы рукописей Азербайджана. 1636-сı ил.

¹ Nəmirullah Fəlsəfi, göstərilən əsəri, səh.607, rəsm Şardenin kitabından götürülüb.

² Yənə orada.

³ K.Kərimov, göstərilən əsəri, tablo 75.

⁴ Pietro Della Valle, Şüaəddin Şəfanın italyan dilindən fars dilinə tərcüməsi, Tehran, II cı, 1991, səh.142.

⁵ Yənə orada, səh.146.

⁶ K.Kərimov, göstərilən əsəri, tablo 75.

Şah Süleyman Səfəvi dövründə qadın geyimləri köynək, yaxası çiyin tikişindən sinəyə qədər künc kəsilmiş, uzun qollu, gen-ətəkli, uzunluğu topuğa qədər olan qaftan, onun üstündən geyinilmiş qolsuz, dar, ətəyi aşağı getdikcə genələn çəpkəndən ibarət idi.

Üst tumanı. Birinci tip üst tumanının uzunluğu topuğa qədər olub büzməli-qırçınıdır. Ön tərəfdə beldən ətəyədək açıq qoyulub (T III-18, 1).

İkinci tip üst tumanı 4 ədəd trapes formalı parçadan tikilib və uzunluğu topuğa qədərdir (T III-18, 2).

Nimtənə-Çəpkən. Beldə bədənə kip, omaya doğru nisbətən gen biçilib. Düz, uzunluğu biləyə qədər olan qolları var. Yaxası çiyindən başlayaraq ətəyə doğru künc kəsilib, sinəsi açıqdır (T III-18, 2).

XVI-XVII yüzilliyin miniatürələrinə və rəsmlərinə əsasən demək olar ki, bu dövrdə geyimlərin ümumi görünüşündə bir sıra fərqlər olmuşdur.

Qadın üst geyimi köynək və onun üstündən geyinilən qaftan, çuxa və cübbələrdən ibarət idi. Köynəyin yaxası düz, kəsmə yaxa olub, boğaz altı bir düymə ilə düymələnirdi. Uzunluğu topuqdan aşağı olan bu köynəyin qolu uzun və düz idi. Qaftanın yaxası çiyin xəttindən belə qədər künc kəsilməklə uzun qollu, uzun-ətəkli və geniş olurdu.

Qaftanın üstündən çuxa geyinilirdi. Çuxa astarlı olub, uzunluğu qaftanın uzunluğu qədər, qolu düz, qolun uzunluğu biləyə qədər olurdu. Yaxası açıq və boğazadək paralel düyməli olmaqla iki formada tikilirdi. Çox vaxt bu paralel düymələr düymələnmiş və ancaq bəzək funksiyası daşıyırdı. Çuxanın belinə kəmər bağlanırdı¹ (bax: sağ tərəfdən ayaq üstə duranlardan birincisi).

Çuxanın üstündən cübbə geyinilirdi. Cübbə astarlı olub, yaxası düz və açıq tikilirdi. Cübbə ya sərbəst buraxılır² (sağ tərəfdən ayaq üstə duranlardan ikincisi), ya da beldən kəmər və ya qurşaqla sıxılırdı³ (Şirinin yanında ayaq üstə duran). Cübbənin qolu bir neçə cür: qısa⁴ (sağda yerdə oturan dörd qızdan dördüncüsü), düz və uzun⁵ (sağda yerdə oturan dörd qızdan üçüncüsü), qısa qol və əlavə dekorativ uzun qolçaqlı⁶ (Şirinin cübbəsi⁷, atlı qızların cübbələri) tikilirdi. Miniatürələrdə kişilərdən fərqli olaraq qadınların cübbələrinin yaxasının bağlanması təsadüf etmədik. Beləliklə aydın olur ki, cübbənin yaxası düz, açıq və ya paralel düyməli olurdu.

İsti geyim kimi hələ də əvvəlki dövrlərdə olduğu kimi xəz geyimlərdən istifadə olunur.

1636-1639-cu illərdə Azərbaycanda olmuş alman səyyahı A.Oleari yazırdı ki: "Gözəllər cürbəcür-göy, mavi rəngləri olan İsfahan xəzindən bürüncək geyir, ürəkəçən mirzələr kimi şad, incə, nəzakətli danışıq, mehriban rəftar edirdilər"⁸.

Geyim dəstini tamamlayan elementlər. "İsgəndər Nüşabənin sarayında" (1523-cü il) miniatüründə (T III-3) qadınlar cübbənin üstündən bellərinə zərif, bəzəkli kəmər bağlayıblar.

Qəba. 1507-1520-ci illərdə, Şah İsmayılın hakimiyyəti dövründə Təbrizdə olmuş anonim venesiyalı tacir yazırdı: "Bütün Təbriz qadınları kişi qəbası (çuxası) geyir və onu başlarına çəkirlər. Başdan ayağa qədər bununla özlərini örtürlər. Bu qəbaların əksəriyyəti onu geyinin maddi vəziyyətindən asılı olaraq, ipəkdən, bir hissəsi isə qırmızı qumaşdan, məxmərdən və

¹ K.Kərimov, göstərilən əsəri, tablo 71.

² Yənə orada.

³ Yənə orada.

⁴ Yənə orada.

⁵ Yənə orada.

⁶ Yənə orada.

⁷ Yənə orada, tablo 77.

⁸ Səfərnameyə-yə Venesiyalı dər İran, Mənuçöhr Əmirinin fars dilinə tərcüməsi, Tehran, 1-ci çapı, 1960, Səfərnameyi A.Olyeari.

güləbətlinli parçalardan tikilmişdir"¹. Qeyd edək ki, bu geyim tərzii Türkmən milli geyimlərində bu günədək saxlanılıb (T III-29, ILL 1, 2)².

T III-15, ILL 1, 2 və T III-16, ILL 1-də təsvir edilmiş qadınlar çuxanın üstündən bellərinə kəmər bağlayıblar.

Baş geyimləri. "İsgəndər və məsləhətçisi"³ (1523-cü il) miniatüründə təsvir edilmiş qadınların baş geyimi dilimli ləçəkdir.

"İsgəndər Nüşabənin sarayında"⁴ (1523-cü il) miniatüründə (T III-3) təsvir edilmiş qadınların baş geyimi dilimli ləçəkdir. Başlarında zərif örpəklər var. Örpəklər təpədə başlığa bərkidilib.

"Şahın yay köşkündə musiqi dinləməsi"⁵ (1528-1529) miniatüründə (T III-6, ILL 1) eyvanda oturmuş iki qadın təsvir edilib. Onların başında dilimli ləçək var. Bu ləçək başlığa bərkidilib.

"Xəftvadin qızı və rəfiqələri"⁶ (1537) miniatüründə təsvir edilmiş gənc qızların başında dilimli ləçək, yaşlı qadının başında ağ örpək var (T III-6, ILL 2).

"Hindistandan gətirilmiş hədiyyələrin Xosrova təqdim edilməsi"⁷ miniatüründə dilimli ləçək örtən qadınlardan ikisi başına əlavə olaraq çadra da örtüb. Bu çadralar ağ və çəhrayı rəngdədir.

"Soltan Səncər və qarı"⁸ (1539-1543) miniatüründə qarı başına bağladığı göy rəngli baş geyiminin üstündən ağ rəngli çadra örtüb (T III-7, ILL 3).

"Xosrov və Şirin kənzilərin hekayətini dinlərkən"⁹ (1539-1543) miniatüründə təsvir olunmuş qadın baş geyimləri yeddi dilimli örpəyin üç dilimli modifikasiyasıdır. Baş geyimi başa boğazaltı vasitəsilə bərkidilib (T III-8).

"Dilənçi qarının Məcnunu Leylinin yanına gətirməsi"¹⁰ (1539-1543) və "Şapur Xosrovun portretini Şirinə göstərir"¹¹ (1539-1543) miniatüründəki qadınların baş geyimi üç dilimli ləçəkdir. Yaşlı qadın başına örpək örtüb (T III-9).

"Cəbrayılın Yusifə nazil olması"¹² (1540) miniatüründə Züleyxanın baş geyimi dilimli ləçəkdir (T III-10, ILL 2).

"Xosrov Şirinin qəsri önündə"¹³ (1603-1604) miniatüründəki qadınlar eyni formalı baş geyimində təsvir ediləblər (T III-10, ILL 3).

"Fərhad Şirinin sarayında"¹⁴ (1603-1604) miniatüründə təsvir edilmiş qadınların baş geyimi dilimli ləçəkdir (T III-11, ILL 1, 4, 5).

¹ Səfərnameyə-yə Venesiyalı dər İran, Mənuçöhr Əmirinin fars dilinə tərcüməsi, Tehran, 1-ci çapı, 1960, Səfərnameyi A.Olyeari., səh.386.

² Мацумато Тосино. Происхождение и преобразование верхней одежды. Этнографическое исследование одежды, Научно-исследовательское изучение одежды, Кансай (Япония).

足でたすねた世界の民族服 衿の発生と発展 民族学的服飾研究 松本敬子 関西衣生活研究会

³ K.Kərimov, göstərilən əsəri, tablo 14.

⁴ Yənə orada, tablo 30.

⁵ Yənə orada, tablo 38.

⁶ Yənə orada, tablo 50.

⁷ Yənə orada, tablo 52.

⁸ Yənə orada, tablo 55.

⁹ Yənə orada, tablo 60.

¹⁰ Yənə orada, tablo 62.

¹¹ Yənə orada, tablo 57.

¹² Yənə orada, tablo 66.

¹³ Yənə orada, tablo 70.

¹⁴ Yənə orada, tablo 71.

“Köçərilərin həyatı”¹ (1540) miniatüründə təsvir edilmiş qadınlardan beşi başına diliklənmiş ləçək, qalanları isə ağ örpək bağlayıb. Örpəyin üstündən örpəklə eyni materialdan olan qəşbənd alına çəkilərək başın arxasında düyünlənib (T III-14, ILL 1, 2, 3).

“Şirinin Büsütuna gəlməsi” (XVI yüzilliyin birinci yarısı) miniatüründəki süvari qadımların baş geyimlərinin konstruksiyası əvvəlkilərə nisbətən fərqlənir. Lakin bu da dilimli baş geyiminin modifikasiyasıdır (T III-14, ILL 4, 5).

“Qoca kişinin gözəl qızla görüşü” (XVI yüzilliyin 70-ci illəri) miniatüründə təsvir edilmiş gözəl qızın başında ağ başlıq və ağ rəngli çadra var (T III-15, ILL 1).

Təsvirlərdən görüldüyü kimi XVI yüzilliyə aid miniatürlərdə təsvir edilmiş baş geyimi başlıq üzərinə bərkidilib. Kənarları dilimlənib, birçəklərin üstünü, saç arasını, qulağı və hörükləri ayrı-ayrılıqda örtür (T III-22, 1-5). “Şahın ov məclisi” miniatüründə birinci dilimlərdən yaşmaq kimi istifadə edilib (T III-11, ILL 3). “İsgəndər Nüşabənin sarayında”² miniatüründə 1-ci və 7-ci dilimlər başın üstündə bağlanmış, 2-ci və 6-cı dilimlər sərbəst buraxılıb, 3-cü və 5-ci dilimlər isə boğaz altında düyünlənib (T III-3). “İsgəndər Nüşabənin sarayında”³ miniatüründə sağda sıra ilə oturmuş dörd qızdan soldan ikincisi birinci və yeddinci dilimləri ikinci və altıncı dilimlərin altında gizlədib, ikinci və altıncı dilimləri isə boğaz altında bağlayıb (T III-6, ILL 5). Sonrakı dilimlərin arxada sacları örtüyü görünür. Həmçinin, “Şahın yay köşkündə musiqi dinləməsi” və “Şapur Xosrovun portretini Şirine göstərir” miniatüründə dilimlərin boğaz altında bağlanması aşağıdakı nəticəyə gəlməyə imkan verir:

1. Baş geyimi yarımdairə formasında kəsilir, günəş şüaları kimi dilimlənir, başda başlıq birləşdirilir və hər iki tərəfdən boğazaltı vasitəsilə bərkidilir (T III-23, 1).

2. Əsasən ağ rəngli parçadan tikilir.

3. Birinci dilimlər üz yanında sallanaraq birçəkləri, ikinci dilimlər qulağın üstünü örtür.

4. Qalan dilimlərin hörüklərin üzərinə salınması və ancaq yas mərasimlərində saçın açıq olması onu ifadə edir ki, saçın görünməsi kədər ifadə edirdi.

5. Dilimlərin şax dayanması onun ikiqat, başda zərif görünməsi isə nazik ipək parçadan olmasını göstərir.

6. Görünür ki, dilimlərin uclarında bağlanmaq üçün qarmaq və qarmaq yeri olub.

“Dilənçi qarının Məcnunu Leylinin yanına gətirməsi” miniatüründəki baş geyimi də günəşəbənzər baş geyiminin üçüncü modifikasiyasıdır (T III-9). Bunun açılışı isə günəşəbənzər formasını xatırladır (T III-23, 3). Miniatürlərdə dördbucaq yaylıq da rast gəlinir. Yaşlı qadınlar dördbucaq yaylıqın üstündən üçbucaq yaylıqla “alınlarını çəkirdilər” (başlıq əvəzi). Dördbucaq və üçbucağın tərəfləri düz xətlə deyil, əsasən qövsvari birləşdirilib (T III-24, 1-4). Çölə çıxarkən başörtüsünün üzərindən örpək salmaqla bütün geyimi və üzü kənar nəzərlərdən gizlədirdilər⁴ (T III-16, ILL 1, 3). Günəşəbənzər ləçəyin ikinci modifikasiyası oda-bənzər şəkildədir. Bu baş geyiminin rekonstruksiyasını T III-23, 2-dəki kimi çəkmək olar.

Müasir dövrdə geyinilən çadrələr da yarımdairə şəkillidir. Bu yarımdairənin radiusu onu geyinənə boyuna bərabər olur. Beləliklə, qadın baş örtüyünün inkişaf yolu aşağıdakı kimi olmuşdur: Yarımgünəş, od, günəşəbənzər və nəhayət qadını bütünlüklə başqa nəzərlərdən qoruyan yarımdairə şəkilli örpək-çadra bu günə qədər xalqın günəşə və təbiət qüvvələrinə inamını ifadə edir.

1625-ci illərdə örpək dilimlənməyib, üçbucaq alınlığın üstünə çəkilir.

XVII yüzillik qadın baş geyimlərini öyrənmək üçün həmin dövr səyyahlarına istinadən yuxarıda verdiyimiz rəsmlərdəki baş geyimlərinə nəzər salaq.

¹ K. Kərimov, göstərilən əsəri, tablo 75.

² Yənə orada, tablo 16.

³ Yənə orada, tablo 30.

⁴ Yənə orada, tablo 62.

T III-19, ILL 1-də qadının başında maraqlı bir papaq var (T III-25, 6). Bu baş dövrəsinin ölçüsünə kəsilməmiş ikiqat köbəyə tikilmiş dairəvi parçadan ibarətdir (T III-25, 7). Parçanın diametri baş dövrəsinin diametrindən xeyli böyük götürülüb və üst hissə kənarlara burularaq tikilib. Papağın alına düşən hissələrinə pullar düzülüb. Papağa arxadan zərif örpək bərkidilib (T III-27, ILL 7).

T III-21, ILL 1-də təsvir edilmiş qadının baş geyimi, üzərinə sultanlar və çiçəklər taxılmış papaqdır. Baş geyimi başa sərmə-boğazaltı vasitəsi ilə bərkidilib. Arxadan baş geyiminə uzun örpək bənd edilib. T III-20, ILL 1-də təsvir edilmiş kəzi iri dördbucaq yaylıq diaqonal boyunca qatlayıb, mərkəz hissə alına düşmək şərtilə uclarını boğaz altından keçirdikdən sonra, boyun ardında deyil, təpədə düyünlənib (T III-24, 5). T III-26, ILL 1 də təsvir edilmiş qadın çadraya elə bürünüb ki, heç gözləri də görünmür¹. Çadra yarımdairə formasındadır.

T III-16, ILL 1-də təsvir edilmiş qadın tacabənzər, lakin kənarları dilimlənməmiş papaq geyinib. Papağa sağ tərəfdə sultan taxılıb (T III-25, ILL 4, 4). Arxada papağa zərif örpək bərkidilib.

T III-18, ILL 1-də təsvir edilmiş qadın başına alınqabağı qoyub, onun sağ tərəfinə sultan taxılıb, arxada zərif örpək bərkidilib.

T III-16, ILL 2-də təsvir edilmiş qadın başına əmmamə qoyub, əmmamənin bir ucu çənə altından keçməklə sağ tərəfdə ikinci ucla düyünlənib, sol tərəfə sultan taxılıb (T III-25, ILL 3, 3). T III-17, ILL 1-də təsvir edilmiş qadın kənarları xəzlə əhatələnmiş silindrik papaq qoyub. Arxada papağa zərif örpək bərkidilib (T III-25, ILL 1, 1).

XVII yüzil miniatürlərində yuxarıda sadalanan baş geyimlərdən əlavə üçbucaq şəkilli baş geyimi də təsvir edilib. Bu ya papaq formasında örpəyin üstündən geyinilib, ya da ucları arxada başlıq ətrafından keçməklə düyünlənir və ayrıca papaq alınır.

Sənəinin “Hədiqətül-həqiqət”² əsərinə çəkilmiş illüstrasiyasında (XVI yüzillik) belə baş geyimindən istifadə edilib. Həmin əsərə çəkilən başqa illüstrasiyada üçbucaq sektorlardan yığılmış araxçın formalı baş geyiminə də rast gəlinir (elə bu baş geyimi və üçbucaq da sonradan araxçın və alınqabağı-çütüqabağına çevrilib) ki, bunun da ətrafına parça zolağı dolamış, ucunu sağ qulaq üstə düyünləyib sərbəst buraxmışlar. Bu sonralar istifadə edilmiş qıyqac, ləçək kimidir.

Bu cür baş geyiminə N. Gəncəvinin “Yeddi gözəl”, “Xosrov və Şirin” əsərlərinə (1636-cı il) çəkilmiş illüstrasiyalarda da rast gəlinir.

Miniatürlərdə müxtəlif qadın taqları da təsvir edilib. Qadınların tacı örpəyin üstündən qoyulur və kişi tacından arxaya çıxıntısı olması ilə fərqlənirdi. Bu taqların arxası hörük kimi uzadılıb yuxarı qaldırılırdı³.

Övliya Çələbi qeyd edirdi ki, bu tipli qadın baş geyimləri Təbriz və Naxçıvanda çox geniş yayılmışdı. O, qeyd edirdi ki, “Naxçıvanda bu tipli hündür papaqların üstündən qadınlar ağ örtük örtürdülər. Buranın nəfis qadın baş örtükləri Naxçıvandan çox-çox uzaqlarda məşhur idi”⁴.

Bu dövrdə qadınların evdən çıxarkən başlarına çadra örtməsi bir çox mənbələrdə qeyd edilir. Çadralı qadın təsvirlərinə də artıq bu dövrdə rast gəlinir (T III-25, ILL 1 və T III-25, ILL 3).

¹ Nəmirullah Fəlsəfi, göstərilən əsəri, səh. 607.

² Из сокровищницы рукописей Азербайджана.

³ Rəsim Əfəndiyev. Azərbaycan milli geyim tarixindən. “Ədəbiyyat və incəsənət” qəzeti, 7 fevral 1959-cu il, №6 (1001).

⁴ Эвлия Челеби. Книга путешествия, вып. 3, 1983, стр. 115.

Mənbələr qeyd edirdilər ki, "Qadınların baş örpəklərinin parçası Bağdad qadınlarının baş örpəklərinə bənzəyir. Baş örpəkləri müxtəlif rənglidir. Onun ucu arxadan yerə qədər uzundur. Qadınlar evdən bayıra çıxanda bütün üz və bədənlərini ağ parça ilə örtürlər"¹.

"Qadınlar... başlarına çadra örtür, sifətlərini açırlar. Başlarına mirvari və cəvahirat vururlar"².

Övliya Çələbi yazırdı ki: "Naxçıvan gözəlləri ağ rəngdədir. Başlarına sivri uclu araxçın geyir, üzərindən ağ duvaq örtürdülər"³. F.Kotov qeyd edirdi ki, "Qızılbaş... qadınları üzlerini nazik midqal ilə elə örtürdülər ki, üzü və gözü də görünmürdü..."⁴. Qadın rübəndi haqqında "Koroğlu" dastanında da məlumat var: "...Hürü xanım ürbəndi saldı üzünə. Qara ipək ürbənd qırmızı yanaqları elə qucaqladı, elə qucaqladı ki, elə bil lələli, nərgizli dağ başına qara duman çökdü. Koroğlu ürəyi belə şeyə tab eləyə bilər? Odu ha sazı basdı döşünə. Dedi:

*Oğrun-oğrun tül altından baxan yar,
Qaldır ürbəndini, görüm gül üzün!..
Aşıqları eşq oduna yaxan yar,
Qaldır ürbəndini, görüm gül üzün!"⁵*

Ayaq geyimləri. XVI yüzil miniatürələrində qadın ayaq geyimləri uzunboğaz corab üstündən geyinilmiş qara zərif dəri başmaq və ya çust kimi təsvir edilir. O dövərə aid bəzi mənbələrdə də bu barədə məlumatlara rast gəlinib. Mənbələr qeyd edirdilər ki, qadınların corabları məxmər və ya güləbətindədir. Ümumiyyətlə, hər kəs öz səliqəsinə uyğun geyinir⁶. Şübhəsiz ki, burada söhbət kübar qadınlara məxsus ayaq geyimlərindən gedir. Qadınlar ayaqlarına əlvan, müxtəlif rəngli çəkmə geyirlər⁷. F.Kotov yazırdı: "Qızılbaş... qadınları ayaqlarına kişilərdəki kimi corab və mahud başmaq geyirdilər. Bəzilərinin corabı məxmər-ənd idi"⁸. Azərbaycan miniatürələrində təsvir edilmiş qadınlar zərif çəkmələr geyiniblər⁹.

"İsgəndər Nüşabənin sarayında" (1523-cü il) miniatüründə (T III-27, ILL 1) təsvir edilmiş qadınların ayaq geyimi yüngül, zərif, qara rəngli dəri başmaqlardır. "Soltan Səncər və qarı" (1539-1543) miniatüründə qarının ayağında şabalıdı-sarı rəngli uzunboğaz ayaq geyimi var (T III-27, ILL 5).

"Qoca kişinin gözəl qızla görüşü" (XVI yüzilliyin 70-ci illəri) miniatüründə təsvir edilmiş qızın ayağında ağ corab, zərif, yüngül, qara rəngli başmaq var (T III-27, ILL 2).

Miniatürələr əsasında bu dövrdə geyinilmiş ayaqqabıları T III-28, 1-5-də göstəriləyi kimi çəkmək olar.

Həmçinin, Ə.X.Dəhləvinin "Həşt behişt" əsərinə (1579) çəkilmiş miniatürələrdə təsvir edilmiş illüstrasiyada (1584) saqının ayaqqabısı ağ rəngdədir.

XVII yüzillik qadın baş geyimlərini öyrənmək üçün həmin dövr səyyahlarına istinadən yuxarıda verdiyimiz rəsmlərdəki ayaq geyimlərinə nəzər salaq.

¹ *Səfərnəmə-ye Pyetro de-La Valle, Şüaəddin Şəfanın italyan dilindən fars dilinə tərcüməsi, Tehran, 2-ci çapı, 1991, səh.147.*

² *Şüaəddin Şəfa, göstərilən əsəri, səh.444.*

³ *Yenə orada, Ö.Çələbi, səh.115.*

⁴ *Путешественники об Азербайджане, т. I, Баку, 1961, стр.232-233.*

⁵ *М. Q. Təhmasib. Koroğlu. "Elm" nəş., Bakı, 1949, səh.315.*

⁶ *Şüaəddin Şəfa, göstərilən əsəri, səh.144.*

⁷ *Yenə orada, Ö. Çələbi, səh.115.*

⁸ *Путешественники об Азербайджане. Т. I, Баку, 1961, стр. 232-233.*

⁹ *K.Kərimov, göstərilən əsəri, tablo 16, 57, 62, 87.*

T III-16, ILL 1, 2, T III-17, ILL 1, T III-18, ILL 1 və T III-26, ILL 1-də təsvir edilmiş qadınlar da qara dəridən zərif çəkmələr geyiniblər. Bu çəkmələrin 1-1,5 sm hündürlükdə dabanı var.

T III-19, ILL 1-dəki qadın ayaqqabısı daha moderndir. Bu, dikdaban, ucu miz, üstü uzun və bütöv tikilmiş çəkmədir.

T III-21, ILL 1 də təsvir edilmiş qadının və T III-20, ILL 1-də təsvir edilmiş kəzinin ayağında zərif dəridən tikilmiş ayaqqabı var.

Beləliklə XVII yüzillik Azərbaycanında geyinilmiş qadın ayaqqabıları T III-29, 1-6-da göstəriləyi kimidir.

3.3. Kişi geyimləri

Geyim materiallarının əldə olunmasını araşdırarkən bu dövrdə süjetli parçalar istehsalının çox inkişaf etdiyini qeyd etmişdik. Həmin dövrə aid parça nümunələri bu gün də dünyanın bir çox məşhur muzeylərində saxlanılır. Bu parçalar üzərində əsasən qızılbaş geyimli adamlar təsvir edilmiş, belə geyim dəsti və əsasən də, qızılbaş papağı digər dövlət atributları ilə birlikdə, demək olar ki, dövlətin simvoluna çevrilmişdi.

Moskvada, Silah palatasında saxlanılan XVI yüzilliyə aid bədii parça nümunəsi üzərində təsvir olunmuş kişi təsvirinin əynindəki ağ rəngli, qızılı astarlı çuxa boyundan belə qədər iri düymələrlə düymələnib, üstündən kəmər bağlanıb və bu kəməre xənçəl sancılıb. Çuxanın ətkləri kəməre bənd edilib. Çuxa ilə eyni rəngdə, uzunluğu topuğa qədər olub, üst tərəfdə geniş, balaqda isə dar olan şalvar geyinib. Kişinin başında qızılbaş papağı, ayağında isə nisbətən tünd rəngli corab və yüngül, dabansız ayaqqabı var (T III-35, ILL 1)¹.

Budapeşt dekorativ sənətlər muzeyində saxlanılan XVI yüzilliyə aid süjetli tikmə üzərində təsvir olunmuş kişilərin əynində üst çiyin geyimi kimi cübbə və çuxalar var. Cübbələr uzun qollu, çəp yaxalıdır və yaxaları kip bağlanıb. Cübbələrin üstündən geyinilən çuxaların boynu oyma olub, yaxası qarşı-qarşıya gələrək, sıralama düymə-ilgək tikilib. Qolu qısa və uzun dekorativ olmaqla iki tipə ayrılan bu çuxalar da astarlı tikiliblər. Bu tikmədə çuxanın uzunluğu dizə qədər olan qaftan üzərindən geyinilməsinə və dekorativ qollu çuxanın nisbətən qısa tipinə və dar şalvarlara da rast gəlirik. Sol tərəfdə ayaq üstə durmuş şəxs uzunluğu dabana qədər olan cübbənin üstündən uzunluğu baldıra qədər olan çuxa geyinib. Cübbə və çuxaların üstündən bellərinə ensiz qurşaq və ya kəmər bağlanıb (T III-38)².

Nyu-Yorkda cənab Morun şəxsi kolleksiyasında saxlanılan, Təbrizdə istehsal olunmuş, XVI yüzilliyə aid süjetli parça üzərindəki kişi rəsmlərinin əynindəki qısa qollu, ağ və qırmızı rəngli çuxalar boyundan belə qədər iri düymələrlə düymələnib, üstündən kəmər bağlanıb. Ağ çuxanın qol ağzına və boynuna qırmızı, qırmızı çuxanın isə qol ağzına və boynuna ağ rəngli qatlama köbə tikilib (T III-33, ILL 1, 2)³.

Nyu-Yorkda cənab Debenhamın şəxsi kolleksiyasında saxlanılan, XVI-XVII yüzilliyə aid bədii nimçə üzərindəki çalğıcının əynində tünd rəngli, uzun qollu, yaxası boyundan belə qədər iri düymələrlə düymələnmiş çuxa var. Çuxanın üstündən belinə kəmər bağlanıb. Başında qızılbaş papağı var (T III-33, ILL 3)⁴.

Nyu-Yorkda cənab Morun şəxsi kolleksiyasında saxlanılan, Təbrizdə istehsal olunmuş, XVI yüzilliyə aid süjetli parça üzərində təsvir olunmuş kişinin əynində uzunqollu geyimin üstündən geyinilmiş, qısa qollu, yaxası boyundan belə qədər iri düymələrlə düymələnmiş kiçik yaxalıqlı çuxa var. Çuxanın üstündən belinə kəmər bağlanıb. Çuxanın ətkləri enli şalvarın, şalvarın balaqları isə uzunboğaz çəkmənin içərisinə qoyulub. Başında qızılbaş papağı var (T III-33, ILL 4)⁵. Boston İncəsənət muzeyində saxlanılan Təbrizdə istehsal olunmuş, XVI yüzilliyə aid süjetli məxmər çətir üzərində təsvir olunmuş atının əynində uzunqollu geyimin üstündən geyinilmiş, qısa qollu, yaxası boyundan belə qədər iri düymələrlə düymələnmiş çuxa var. Çuxanın üstündən belinə kəmər bağlanıb. Başında qızılbaş papağı var⁶.

¹ R. Əfəndiyev. Azərbaycan bədii sənətkarlığı dünya muzeylərində. Bakı, "İşıq", 1980, tablo 2.

² Yenə orada, tablo 14.

³ Yenə orada, tablo 27.

⁴ Yenə orada, tablo 28.

⁵ Yenə orada, tablo 30.

⁶ Yenə orada, tablo 31.

Londonda, Viktoriya və Albert muzeyində saxlanılan, Təbrizdə istehsal olunmuş, XVI yüzilliyə aid süjetli parça üzərində təsvir olunmuş atının əynində yaxası boyundan belə qədər iri düymələrlə düymələnmiş çuxa var. Çuxanın üstündən belinə kəmər bağlanıb. Başında qızılbaş papağı var (T III-33, ILL 5)¹.

İkinci bədii parça üzərində təsvir olunmuş kişinin əynində də eyni ilə buna bənzər geyim var (T III-34, ILL 1)². Parisdə cənab Levenin şəxsi kolleksiyasında saxlanılan, XVI yüzillikdə Təbrizdə istehsal olunmuş bədii məxmər üzərində təsvir olunmuş kişi rəsmlərinin əynində uzun qollu, yaxası boyundan belə qədər iri düymələrlə düymələnmiş çuxa var. Çuxanın üstündən kəmər bağlanıb. Çuxanın ətkləri kəməre bənd edilib. Başında qızılbaş papağı var (T III-31, ILL 1, 2)³. İzmirdə Arxeoloji muzeydə saxlanılan XVI-XVII yüzilliklərə aid bədii vaza üzərində təsvir olunmuş kişi də eyni tipli geyimdədir (T III-31, ILL 3)⁴. Parisdə dekorativ sənətlər muzeyində saxlanılan, Təbrizdə istehsal olunmuş, XVI yüzilliyə aid bədii parçalardan birinin üzərində təsvir olunmuş kişilərin əynində uzun qollu geyimin üstündən geyinilmiş, qısa qollu, yaxası boyundan belə qədər iri düymələrlə düymələnmiş çuxa var. Çuxanın üstündən belinə kəmər bağlanıb. Çuxanın ətkləri kəməre bənd edilib. Başında qızılbaş papağı var (T III-31, ILL 4)⁵. Digər parça üzərində təsvir olunmuş kişinin əynində uzunqollu geyimin üstündən geyinilmiş, qısa qollu, yaxası boyundan belə qədər iri düymələrlə düymələnmiş çuxa var. Çuxanın üstündən belinə kəmər bağlanıb. Çuxanın ətkləri enli şalvarın, şalvarın balaqları isə uzunboğaz çəkmənin içərisinə qoyulub. Başında qızılbaş papağı var (T III-31, ILL 5)⁶. Üçüncü parça üzərində kişinin əynində uzunqollu geyimin üstündən geyinilmiş, qısa qollu, yaxası boyundan belə qədər iri düymələrlə düymələnmiş çuxa var. Çuxanın üstündən belinə kəmər bağlanıb. Başında qızılbaş papağı var (T III-32, ILL 2)⁷. Əsir alınmış piyada monqol tipli geyimdədir (T III-32, ILL 1).

XVI yüzilliyə aid "İsgəndər və məsləhətçisi"⁸ "İsgəndərin yə'cuc-mə'cuclara qarşı sədd çəkdirməsi"⁹, "İsgəndər Nüşabənin sarayında"¹⁰, "Firdovsinin "Şahnamə"ni Soltan Mahmuda təqdim etməsi"¹¹, "Manuçöhr döyüşdən qayıdarkən"¹², "Rüstəm Keykavusun hüzurunda"¹³, "Qazi Cahanın divanı"¹⁴, həmin əlyazmada "Gənc şahın yaylaqda istirahəti"¹⁵, "Çovkan oyunu"¹⁶, "İsgəndərin Dara ilə vuruşması"¹⁷, "İsgəndər Çin xaqanın yanında"¹⁸, "Oğuz xanın məclisi"¹⁹, "Sam Mirzənin saray məclisi"²⁰, "İki aqilin yarışması"²¹,

¹ R. Əfəndiyev, göstərilən əsəri, tablo 41.

² Yenə orada, tablo 43.

³ Yenə orada, tablo 52.

⁴ Yenə orada, tablo 76.

⁵ Yenə orada, tablo 53.

⁶ Yenə orada, tablo 54.

⁷ Yenə orada, tablo 55.

⁸ K. Kərimov, göstərilən əsəri, tablo 14.

⁹ Yenə orada, tablo 15.

¹⁰ Yenə orada, tablo 30.

¹¹ Yenə orada, tablo 17.

¹² Yenə orada, tablo 18.

¹³ Yenə orada, tablo 20.

¹⁴ Yenə orada, tablo 23, 24.

¹⁵ Yenə orada, tablo 25.

¹⁶ Yenə orada, tablo 26.

¹⁷ Yenə orada, tablo 32.

¹⁸ Yenə orada, tablo 33.

¹⁹ Yenə orada, tablo 34.

²⁰ Yenə orada, tablo 40.

²¹ Yenə orada, tablo 56.

“Cəbrayılın Yusifə nazil olması”¹, “Fərhad Şirinin sarayında”², “Köçərilərin həyatı”³, “Gecə vaxtı şəhər həyatı”⁴, “Saray bağçasında musiqi məclisi”⁵, “Şah şahinlə”⁶ miniatürlərində bir sıra kişi geyimləri təsvir olunmuşdur.

“İsgəndər və məsləhətçisi” miniatüründə təsvir edilmiş kişilər çəp yaxalı, biləyə qədər uzun qollu, uzun gen ətkəli, müxtəlif rəngli, geniş, astarlı cübbələr, onun üstündən qısa və ya uzun qollu, yaxası qarşı-qarşıya gələn çuxalar geyinmişlər. Bə’zilərinin çuxaları boyundan belə qədər düymələnib, üstündən kəmərlə bağlanıb, bə’zilərinin isə kəmərləri cübbə üstündən bağlanıb, çuxaların qabağı açıq olaraq sərbəst buraxılıb. Burada iki tip çuxa formasına rast gəlirik. Birincisi qısa qollu, kiçik yaxalıqlı, yaxası düyməli, ikinci uzun qollu, yaxalıqsız, yaxası düyməli. Bu çuxa tiplərinin rekonstruksiyasını T III-34, 1 və T III-39, 1-də göstərilən kimi çəkmək olar.

“İsgəndərin yə’cuc-mə’cuclara qarşı sədd çəkdirməsi” miniatüründə (T III-40, ILL 2) təsvir edilmiş kişilər üst çiyin geyimi kimi cübbə və çuxa geyiniblər. Cübbələr əvvəlki miniatürdəki cübbələrlə eynidir. Çuxaların boynu oyma olub, yaxası qarşı-qarşıya gələrək sıralama düymə ilə kip bağlanır. Qolu qısa (T III-55, 1) və uzun (T III-36, 1) olmaqla iki tipə ayrılan bu çuxalar da astarlı tikiliblər. Qısa qolun ağzına uyğun naxışlı digər parçadan köbə verilib. Cübbə və çuxaların üstündən bellərinə ensiz qurşaq və ya kəmərlə bağlanıb. İşçilər müxtəlif rəngli, düz, uzun qollu, çəpyaxalı cübbələr, bu cübbələrin üstündən bə’ziləri qısa qollu, yaxası boyundan belə qədər kip düymələnmiş çuxa geyinmişlər. Bu müxtəlif rəngli astarı olan üst geyimlərinin ətkələri bəldə kəmərlə sancılıb ki, işləməyə mane olmasın. Bel geyimi olaraq uzun, ağ, yuxarıdan gen, balaqda dar olan dizliklər geyinmişlər. Mane olmasın deyər dizlikləri dizə qədər çırmamışlar. İşçilərdən birinin əynində tünd yaşıl rəngli eyni biçimli şalvar var və o da dizə qədər çırmalıdır. Əyinlərində cübbə və çuxaları var. “İsgəndər Nüşabənin sarayında” miniatüründəki kişi geyimləri (T III-40, ILL 1) “İsgəndər və məsləhətçisi” miniatüründəki kişi geyimləri ilə eynidir. Bu geyimlərin rekonstruksiyasını T III-55, 2 və T III-53, 1-dəki kimi çəkmək olar. Bunlar uzun qollu, çəp yaxalı cübbə və qısa qollu, künc yaxalı çuxadan ibarətdir. “Firdovsinin “Şahnamə”ni Soltan Mahmuda təqdim etməsi” miniatüründə (T III-41, ILL 2) təsvir olunmuş kişilərin əynindəki cübbələrin üstündən geyinilmiş çuxalardan bir qismi düz, qısa qollu (T III-39, 2), digəri isə qondarma qolçaqlıdır. Qondarma qolçağın uzunluğu ətkədən təxminən bir qarış yuxarı olurdu. Bu cür çuxaların yaxa kəsiyinə paralel sıralama düymə-İlgək tikilsə də təsvirlərin heç birində yaxa bağlanmayıb (T III-56, 1). Belə çuxaların üstündən deyil, altından geyinilən yanyaxa cübbələrin üstündən zərif, bəzəkli kəmərlər bağlayıblar. Üst geyimləri dabana qədər uzun olsa da ayaq hissədə şalvarın balağı və zərif başmaqları görünür. “Mənuçöhrü müşayiət edən əsgərlər təsvir edilir. Geyimləri gündəlik geyimlərdən (məsələn, “Firdovsinin “Şahnamə”ni Soltan Mahmuda təqdim etməsi” miniatüründəki) çox fərqlənməsə də bə’zi elementlərlə zənginləşdirilib. Bu geyimlərin heç birində dekorativ qolçaq yoxdur. Cübbə və çuxaların yaxası kip bağlanıb. Piyadaların cübbə və çuxalarının ətkələri bəldə kəmərlə sancılıb. Döyüşçülər qollarına dəmir qolçaq, diz və ayaqlarına dizlik və topuqluq taxıb, başlarına boyunluqlu çiyinlik dəmir dəbilqələr qoyublar. Piyadaların əynində tünd bənövşəyi, yerliyi yaşıl olub üzəri sarı-qızılı naxışlı, yuxarıdan gen, balaqda dar biçilmiş şalvar var. Köynək və cübbələri şalvarın içinə, üst çuxa və cübbələri isə

¹ K. Kərimov, göstərilən əsəri, tablo 66.

² Yəna orada, tablo 71.

³ Yəna orada, tablo 75.

⁴ Yəna orada, tablo 76.

⁵ Yəna orada, tablo 80, 81.

⁶ Yəna orada, tablo 85.

üstünə salınıb. Burada təsvir olunmuş geyimlərin forması T III-55, 1 və 2-dəki kimidir. “Rüstəm Keykavusun hüzurunda” miniatüründə (T III-41, ILL 2) təsvir olunmuş kişilər artıq cübbə deyil, həm altından, həm də üstündən çuxa geyiniblər. Alt və üst çuxaların yaxasında paralel bəzəkli qaytanlarla düymə və İlgək tikilib. Uzunqollu alt çuxanın yaxası kip düyməli olmaqla, bəldən kəmərlə yığılır, üst çuxa qısa və ya uzun, dekorativ qollu olmaqla yaxası açıq saxlanılır (T III-39, 1). Alt çuxalara ensiz, dik yaxa tikilib (T III-47, 1). Rüstəmin çuxası, üzərində uçan ağ qağayılar təsvir edilmiş, şabalıdı rəngdə olub, uzunluğundan bir qədər aşağıdır. “Qazı Cahanın divanı” miniatüründə (T III-43, ILL 1) əsgərlərdən birinin cəzalandırılması səhnəsi təsvir olunur. Burada təsvir edilən kişilər müxtəlif rəngli cübbələr və çuxalar geyinmişlər. Günahkar döyüşçüyə cəza verən adam çuxasının ətəyini şalvarın içinə salıb. Kişilərin üst çuxalarının qısa qolu nisbətən gendir, çuxanın boynuna isə ensiz, dik yaxalıq tikilib. Burada təsvir edilən geyimlər T III-53, 2, T III-49, 2, T III-55, 2, T III-36, 1-dəki kimidir. “Gənc şahın yaylaqda istirahəti” (T III-43, ILL 2) və “Çovkan oyunu” (T III-44, ILL 2) miniatürələrində artıq kişilərin alt çuxalarının uzunluğu dizdən bir qədər aşağıdır. Üst çuxaların ətəyi bəldə kəmərlə sancılırsa da, arxada uzun ətek görünür. Atılardan biri hər iki çuxanın ətəyini şalvarın içinə salıb. Çuxaların yaxasına kiçik dik yaxalıq tikilib (T III-51, 2). “Çovkan oyunu” miniatüründəki çuxalar bunun eyni olub, qollarının uzunluğu biləyə qədərdir. Yaxada çarpaz düymələnmədən istifadə edilib (T III-52, 1). Digər “Çovkan oyunu” miniatüründə (T III-45, ILL 1) çuxaların yaxa-çiyin bəzəkləri qalan hissələrdəki bəzəklərdən fərqli olduğundan, demək olar ki, bu çuxaların parçası qızılı tikməli materialdandır. Yaxa və çiyin hissədə daha zəngin ornamentlərdən istifadə edilib. Belə çuxa “İsgəndərin Dara ilə vuruşması” miniatüründə səfəvi döyüşçülərinin əynində də var. “İsgəndər Çin xaqanın yanında” miniatüründə (T III-45, ILL 2) təsvir edilmiş kişi geyimlərində tünd rəngli kiçik, qatlama yaxalıqdan istifadə edilib (T III-51, 1). “Oğuz xanın məclisi” miniatüründə (T III-46, ILL 1) təsvir edilmiş kişilərin çuxalarının həm yaxa-çiyin hissəsi, həm də qısa qolunun ağzı daha zəngin naxışlarla tikmələndirilib. Ümumiyyətlə, bu dövrdən başlayaraq geyim materiallarında tikməli-naxışlı parçalardan daha çox istifadə edilməyə başlanılıb. “Sam Mirzənin saray məclisi” miniatüründə (T III-46, ILL 2) üst çuxaların yaxa kənarına iri düymələr tikilməyə başlanılır. Bu, çox güman ki, bəzək məqsədi güdürmüş (T III-37, 2). “İki aqilin yarışması” miniatüründə (T III-47, ILL 2) əlində şahin tutmuş qızılbaş sağ əlinə ağ rəngli, enli, uzun qolçaqlı əlcək geyinib. Quş əlcəyin üstündə oturub. Soldakı şahinin cübbəsinin sağ yaxasında iki ədəd qara çıxıntı var. Geyimlərin yaxa, çiyin və qol ağzı tikmələndirilib. Forması əvvəlki miniatürələrdə təsvir edildiyi kimidir. “Cəbrayılın Yusifə nazil olması” miniatüründə (T III-47, ILL 1) Yusifin cübbəsinin qolu biləyə doğru nisbətən gen tikilib. Forması miniatürələrdə təsvir edildiyi kimidir. “Fərhad Şirinin sarayında” miniatüründə (T III-49, ILL 3) Fərhadın cübbəsinin boynuna dik yaxalıq tikilib. “Köçərilərin həyatı” (T III-49, ILL 2) və “Gecə vaxtı şəhər həyatı” (T III-49, ILL 1) miniatürələrində bə’zi çuxaların yaxası çiyindən belə qədər künc kəsilib. “Saray bağçasında musiqi məclisi” (T III-48, ILL 1) miniatüründə çuxa öndə düymə və İlgəklə bağlanıb. Çuxanın boynuna ensiz dik yaxalıq tikilib. “Şah şahinlə” miniatüründə şah şahin tutmuş əlinə qolçağı kəşik konus formasında olan dəri əlcək geyinib (T III-48, ILL 2).

XVII yüzil kişi geyimlərinin araşdırılmasında ən maraqlı mənbə bu dövrdə İranda səfərdə olmuş səyahətçilərin kitablarında verilmiş rəsmlərdir. Səfəvi hakimiyyəti dövründə Təbrizdə olmuş səyyahların və tacirlərin qeydlərindən də Səfəvi dövrü geyimləri haqqında məlumat əldə etmək olur. Məsələn, “Paltar berrəng hind qumaşındandır. Üstündən iki bel toqqası qarın altında bağlanır. Yuxarı təbəqəyə mənsub adamların paltarın üstündən bağladığı toqqa, adətən, qızıldan düzəldilir. İkinci kəmərlə nisbətən kiçik, sadə və berrənglidir. Çox

vaxt ipəkdən deyil, pambıq və dəvə yunundan hazırlanır və heç də ipəkdən geri qalmır¹. Qışda üstədən geyinilən üst paltarları da o qədər uzun deyil və süvari geyimi kimi rahatdır². Aşağı təbəqəyə mənsub əhəlinin geyimi nisbətən uzundur, lakin dizdən aşağı deyil. Belə paltarlar pambıqdan tikilir. Qəribə rənglərdə olur. Rəngli ipək qaytan və köbə ilə bəzədilir. Paltar yanda qaytan vasitəsilə bağlanır, lakin çox vaxt onu düymələməyib, sərbəst buraxırlar³. Qızılbaşların arxalıq geyinərək, bellərinə çox iri qurşaq sarımağı və qurşağın üstündən gilənar rəngli şal bağlamaqları mənbələrdə də qeyd edilir⁴.

Kişilərin isti geyim kimi istifadə etdikləri paltarlar onlar arasında olan sosial fərqi daha çox nəzərə çarpdırırdı. Belə ki, əyanlar mavi rəngli samur xəzindən tikilmiş kürk, başqaları isə çuxa geyirdi⁵.

Geyimin tək sosial fərqi göstəricisi deyil, həm də tayfa mənsubiyyətinin göstəricisi kimi funksiya daşması da mənbələrdə qeyd olunur. Belə ki, Bəxtəşilər ölkədə dəbdə olan paltar geyməsi, mövləvilərin geyimlərinin adı adamların geyimlərindən fərqli olması, Heydərilərin kürəklərini tüklü qoyun dərisi ilə örtməsi, Nəmətullahilərin çox qəribə geyimi, Abdalların vəqf dərisindən paltar geyməsi və bu geyimin onların sinəsindən dizlərinə qədər uzanması bu dövrdə Azərbaycana səyahət edən səyyahların diqqətini cəlb edib. Onlar həmçinin qeyd edirdilər ki, dərzilər plaşa oxşar çuxalar və digər üst paltarları tikirlər. Bu paltarları şah çox vaxt hədiyyə verir⁶.

Səyyahların yazdığına görə, kişilərin paltarları ancaq pambıq qumaşdan imiş ki, bu da xüsusi rənglərdə və parıltılı olubmuş⁷. Bu paltarları hər gün dəyişmişlər, çünki parça keyfiyyətli deyilmiş. Ümumiyyətlə, bu paltarları ancaq beş-altı dəfə geymək olubmuş. Bu parçanı adətən Hindistandan gətirmişlər⁸. İranlıların geyimi osmanlı türklərinin geyimindən fərqlidir, yəni iranlıların geyimləri türklərə nisbətən sadə və yaxaları daha açıqdır. Qışda köynəyin üstündən cılıqqa geyirlər. Cılıqqa gödək olduğu üçün görünür. Cılıqqanı pambıq sapdan, naxışlı və bəzəkli toxuyurlar. Bir cür uzun üst paltarları da vardır ki, yayda onun altından cılıqqa geyirlər. Həmin geyimin yuxarı hissəsi bədənə yapışır, beli kipi, iki yaxası soldan sağa biri o birinin üzərinə yerləşir, dörd yerdən düynələnir. Bədənə aşağı genəlir və uzunluğu ayağın buduna qədərdir. Qolu ensiz, uzundur, düyməsi və yanğı yoxdur⁹.

Şah Təhmasibin adəti varmış ki, gündə 50 dəfə paltarını dəyişsin. Sonra onu 10 dəfə artıq qiymətinə digər adamlara satdırsın. Heç kəs cürət edib, o paltarları almaqdan imtina edə bilməzdi¹⁰. 1553-cü ilin aprel ayında Şamaxıda Abdulla xanın qonağı olmuş ingilis səyyahı və diplomatı Antoni Cenkinson, xanın libasını təsvir edərkən, orada gördüyü zərgərlik işlərinə valeh olduğunu qeyd etmişdir. Bu dövr Azərbaycan geyimlərində istifadə edilən zinət işləri haqda yüksək rəyə biz Don Juan və başqalarının qeydlərində rast gəlirik¹¹.

¹ Şüaəddin Şəfa, göstərilən əsəri, səh. 143.

² Yenə orada.

³ Yenə orada, səh. 144.

⁴ Yenə orada, səh. 127.

⁵ Səfənameha-ye Veneziyan dər İran, Mənuçöhr Əmirinin fars dilinə tərcüməsi, Tehran, 1-ci çapı, 1960, Engelbert Kempfer, səh. 150-151.

⁶ Şüaəddin Şəfa, göstərilən əsəri, səh. 141.

⁷ Yenə orada, səh. 142.

⁸ Yenə orada, səh. 143.

⁹ Səfənameha-ye Veneziyan dər İran, Tehran 1-ci çapı, 1960, Mənuçöhr Əmirinin fars dilinə tərcüməsi, Vincenzo Alessandri, səh. 440.

¹⁰ А. Оlearий. Путешествия в Московию и Персию, стр. 207-208.

¹¹ R. Əfəndiyev. Azərbaycanın bədii sənətkarlığı dünyə muzeylərində. "İşıq" nəş., Bakı 1980, tab. 73.

R.Əfəndiyev göstərirdi ki, XVI yüzil Azərbaycan geyimlərində istifadə edilən zinət işləri barədə yazılı mənbələrdə çoxlu müsbət rəylərin olmasına baxmayaraq, faktik materialların sayı azdır, onların ən mühümü I Şah İsmayılın 1506-cı il tarixli qızıl kəməridir¹.

Şamaxı xanının sarayında olmuş tacir Şirvan xanı (onu kral adlandırır) ilə görüşünü belə təsvir edir: "Kral zəngin ipək və qızıl ilə bəzənmiş çadırda oturmuşdu; Hökmdar özü orta boylu və zəhmli adam idi, uzun ipək parçalardan bahalı mirvarilər düzülmiş paltar geyinmişdi". O, həmçinin qeyd edir ki, "Eşik ağaları məni yerli dəbə uyğun tikilmiş çəp yaxalı, yerə qədər uzun geyimlə qarşıladılar. Onlardan biri ipək, o biri isə qızıl tikməli ipək idi"². Səfəvi şahı Məhəmməd Xudabəndəninin 1583-cü ildə Türk sultanı Murada göndərdiyi əba güləbətin tikməli məxmər parçadandır (T III-39, ILL 1). "Bir qızılbaş" rəsminə təsvir olunmuş qızılbaş köynək, cübbə, çuxa, ayaqqabı geyinib. Başına tirmə tac qoyub³ (T III-57, ILL 1). Köynək zolaqlı parçadandır, boynunda düymə ilə düymələnib. Köynəyin rekonstruksiyası T III-57, 1-də, ülgüsü isə T III-57, 2-də göstərilmişdir. Cübbə naxışlı parçadandır. Uzunluğu topuğa qədər olan bu cübbə çəpyaxa biçilib, yaxa üst-üstə keçərək sağ qol altında bağlanıb. Hər iki yaxa və əmək boyunca köbə ilə bəzədilib, paltarın ətəyi gen, qolu isə uzun və dardır. Cübbənin üstündən qurşaq bağlanıb. Bu gələcək arxalığın ilkin formasıdır. Cübbənin rekonstruksiyası T III-58, 1-də göstərilmişdir. Çuxa cübbədən xeyli qısa bütöv biçilmiş, bəldə dar, ətəyə getdikcə genişlən formadır. Yanlarında çapıq var. Naxışlı parçadan tikilmiş çuxanın boynuna xəz yaxalıq tikilib. Qolu qısadır, çiyində bütöv biçilib. Bütün kənar tikişləri boyunca köbə ilə bəzədilib. Bu gələcək küləcənin ilkin formasıdır. Çuxanın rekonstruksiyası T III-58, 2-də göstərilmişdir. Səfəvi dövrünün müxtəlif kişi geyimlərinin təsvir edən rəsmdə gənc oğlanın əynində dizə qədər uzunluğu olan, geniş cübbə, uzunqollu çəpyaxa, ətəyi geniş çuxa var. Çuxanın yaxası çiyindən belə qədər künc kəsilərək ətəkləri qurşağa bənd edilib. Qurşaq sıx-sıx burma-düynələmədir. Ayağında naxışlı-zolaqlı corab, yüngül, ağ, nisbətən dikdaban çəkmə var. Gənc oğlanın başında enli ətrafları olan silindrəşəkilli şlyapa var. Sol tərəfdə şlyapaya sultan taxılıb, sağ ətraf yuxarı qatlanılıb, sol ətraf gözün üstünə qədər düşür. Oğlanın əlində əsa var. Bundan bəzək məqsədilə istifadə olunduğu güman edilir⁴ (T III-59, ILL 1). Bu çuxanın rekonstruksiyası T III-59, 1-də göstərilmişdir. İkinci kişinin əynindəki geyim yuxarıda təsvir etdiyimiz geyimlə eynidir. Çuxanın astarı xəzdəndir. Ayağında qara dəridən çəkmə var. Corabı berrəng və nisbətən gəndir⁵ (T III-61, ILL 1). Bu çuxanın rekonstruksiyası T III-61, 1-də göstərilmişdir. Xəz çuxanın qolu uzundur. Qolunun ağzına xəz tikilib.

"Mərdə-İran-dər-dövrənə-Səfəvi" rəsminə⁶ kişinin geyindiyi cübbə iri sırtlıq materialdan tikilib. Uzunluğu topuqdan aşağı, qolu uzun, sırtlıqdır. Yaxası önürlü olub, çəp yaxadır. Sağ qol altında bağlanıb. Belində qurşaq, başında tirmə börk var (T III-63, ILL 1). Bu cübbənin rekonstruksiyası T III-63, 1-də göstərilmişdir. Ayağında uzunburun, dikdaban, üstü bütöv biçilmiş çəkmə və corab var.

"Hammale-ğəlyan dər dövrənə Səfəvi" rəsminə əlində qəlyan tutub, uzunqulaq minmiş kişi təsvir edilib. Onun əynində cübbə, ondan bir qədər qısa, uzunqollu çuxa və onun

¹ R. Əfəndiyev. Azərbaycanın bədii sənətkarlığı dünyə muzeylərində. "İşıq" nəş., Bakı 1980, tab. 73.

² A. Oleariy, göstərilən əsəri, səh. 217-218.

³ Nəmirullah Fəlsəfi. Zədegane şahə Abbas əvvəl. Entəşariat Elmi, 1326, səh. 227, rəsm Sansonun kitabından götürüldü.

⁴ Yenə orada, səh. 817, rəsm Şardenin kitabından götürüldü.

⁵ Yenə orada.

⁶ Yenə orada, səh. 178, rəsm Korneli de Bryuinin kitabından götürüldü.

üstündən geyinilmiş xəz, qolsuz gödəkcə var. Başına tirmə börk qoyub, ayağına dikdaban çəkmə və corab geyinib (T III-62, ILL 1).

“Dər bane gəsr-e şah” rəsminde¹ başında qızılbaş papağı olan kişi təsvir edilib. Papağa 3 ədəd lələk taxılıb. Çəpyaxa, önürlü, sol qol altında bağlanan, uzun qollu cübbə üstündən xəz, qolsuz gödəkcə geyinib (T III-64, ILL 1).

“Gülame-siyah dər dövrane Səfəvi” rəsminde² enli, uzunqollu, uzun, geniş çuxa geymiş zənci təsvir edilib. Çuxanın yaxası sıx düyməlidir. Belinə qurşaq bağlanıb. Başında əmmamə, ayağında alçaqdaban üstü bütöv biçilmiş çəkmə var (T III-64, ILL 2).

“Şah İsmayılın portreti”ndə³ (T III-65, ILL 1) uzun qollu paltarın üstündən geyinilmiş qısa qollu, kip, oyma yaxalı üst geyimi təsvir edilib. Boyun, qol ağzı və yaxa xətti boyunca bəzəkli bafta tikilib.

Səfəvi dövründə başqa ölkədə dövlət səfiri vəzifəsində çalışmış Mahmud Tabikin portretindəki geyimin forması miniatürlərdə təsvir olunmuş yaxası çarpaz düymə-İlgəklidir⁴ (T III-65, ILL 2).

Göründüyü kimi bu dövrdəki üst geyim formaları əsas e'tibarilə qədim geyim ən'ənələrinin davamı kimi inkişaf edir. Lakin bu ən'ənə, getdikcə daha da zənginləşmiş, gözəlləşmiş və dekorativləşmə istiqamətində inkişaf etmişdir. Dəyişiklik əsas e'tibarilə ayrı-ayrı detallarda, naxış və bəzəklərdə əmələ gəlmişdir.

XVI yüzil Azərbaycan miniatürlərində 114 ədəd kişi cübbəsi, 247 ədəd isə kişi çuxası saymaq mümkündür. Cübbələrdən 41-i qırmızı, 22-si sarı, 56-sı göy, 25-i yaşıl, 17-si şabalıdı rəngdə, 114-nün qolu uzun, 46-sı qolu qısa, 25-i dekorativ qolçaqlı, 74-nün uzunluğu dabana qədər, 7-sinin uzunluğu topuğa qədər, 27-sinin isə uzunluğu dizdən yuxarı təsvir olunub. Çuxalardan 19-u çəhrayı, 72-si göy, 110-u qırmızı, 50-si sarı, 18-i şabalıdı, 57-si yaşıl rəngdə, 241-nin qolu uzun, 165-i qolu qısa, 39-u dekorativ qolçaqlı, 166-nın uzunluğu dabana qədər, 14-nün uzunluğu topuğa qədər, 46-sının uzunluğu dizdən yuxarı təsvir edilib.

XVI yüzilliyin birinci yarısında kişi geyimləri yaxası boğazdan belə qədər düyməli, uzun qollu, uzun, gen ətkli çuxa və onun üstündən geyinilmiş qısa qollu və ya uzun dekorativ qolçaqlı, uzun, gen ətkli çuxalardan ibarət idi. Çuxaların yaxasında çarpaz düymələnmədən istifadə edilirdi.

Baş geyimi qızılbaş papağından, ayaq geyimi yüngül, qara rəngli, dəri çəkmələrdən ibarət idi.

Zəhmət adamları hələ də cübbədən istifadə edirdilər. Sadə adamlar arasında küləh və küləhə sarınmış əmmamələr də istifadə edilir. Cübbə və çuxaların qolları düz, dar və uzunluğu biləyə qədərdir. Uzun dekorativ qolçaqdan ancaq üst çuxasında istifadə edilir. Üst çuxanın yaxası əsasən açıq qalır.

Beləliklə, yuxarıda sadalanan təsviri materiallara əsasən Səfəvilər dövrü kişi geyim dəstini aşağıdakı kimi təsvir etmək olar.

Alt geyim. Miniatürlərdə kişi alt geyimi olan alt köynəyi və dizliyin təsviri verilib.

Dizlik. “İsgəndərin yə'cuc-mə'cuclara qarşı sədd çəkdirməsi” miniatüründə bu daha aşkar görünür. İşçilərin əyinlərində ağ rəngli dizlik var. Dizlik yuxarıdan gen olub, balağa getdikcə daralır. Dizliyin rekonstruksiyasını T III-68, 2-dəki kimi çəkmək olar.

¹ İran əsrə-Səfəvi, Tərcümə Kahbiz Əzizi, (Iran under the Safavids Roger Savory. Cambridge university Press. 1980).

² Səfərnameha-ye Venesiyən dər İran, Tehran 1-ci çapı, 1960, Mənuçöhr Əmirinin fars dilinə tərcüməsi, Vincenzo Alessandri.

³ Kahbiz Əzizi, göstərilən əsəri, səh.28.

⁴ Yənə orada, səh.120.

Alt köynəyi. “Hindistandan gətirilən hədiyyələrin Xosrova təqdim edilməsi” miniaturunda bağban ağ rəngli köynək geyinib. Yaxası bağlı (yəqin ki, yanyaxa), qolları uzundur. Köynəyin rekonstruksiyasını T III-57, 1-dəki kimi çəkmək olar. Qaftanın rekonstruksiyasını T III-57, 2-dəki kimi çəkmək olar.

Üst geyimləri. Səfəvilər dövrünün kişi üst geyimləri cübbə və çuxadan ibarətdir. Əvvəlki fəsillərdə qeyd etdiyimiz kimi cübbə adlandırılan üst çiyin geyimi həm qadın, həm də kişi geyimi kimi bütün dövrlərdə Azərbaycanlıların ən'ənəvi geyim tipi olub və zaman-zaman formasında və materialında azacıq dəyişikliklər olunmaqla inkişaf edib və Azərbaycan milli geyiminin əsasını təşkil edib. Həmçinin, qeyd etmişdik ki, cübbə çox bəzəkli və qiymətli geyim olduğundan hörmətli qonaqlara hədiyyə verilər və xarici ölkələrə də aparılırdı. Mənbələr bu zəngin geyimin xarici ölkələrdə, əsasən də Azərbaycanla geniş ticarət əlaqələrinə malik olan Avropa ölkələrində çox yüksək qiymətləndirildiyini qeyd etmişdir. Avropada Re-formasiya dövrünün yeni dəbli kişi konturu əsasən qısa plashın hesabına yaranırdı ki, bunu almanlar şaube, çexlər şuba adlandırırdı. İtalyan tappertinə bənzəyən bu plash italyanlar cübbə adlandırırdılar və onun İtaliyaya XIV yüzillikdə gəldiyini qeyd edirdilər. Cübbəni çox vaxt kətan parçadan tikir və belinə kəmərlə bağlayırdılar. Çex plashları ilə müqayisədə bu çox səliqəli idi¹.

Cübbənin rekonstruksiyasını T III-69, 2-dəki kimi, qısa qollu tipi isə T III-70, 1-də göstərildiyi kimi çəkmək olar. Cübbə təsviri materiallar əsasında müəllif tərəfindən bərpa edilmişdir.

Çuxanın rekonstruksiyasını T III-71, 1-dəki kimi, ülgüsünü isə T III-71, 2-dəki kimi çəkmək olar. Çuxa təsviri materiallar əsasında müəllif tərəfindən bərpa edilmişdir.

Üst bel geyimi. Şalvarın rekonstruksiyasını T III-68, 3-dəki kimi çəkmək olar.

Beləliklə, yuxarıda sadalanan təsviri materiallardan aydın olur ki, 1523-1524-cü illər kişi saray geyimləri nisbətən qısalır. Mahuddan tikilmiş uzunboğaz corab topuq hissədə görünür.

1528-1529-cu illərdə çuxaların düymələnməsində də çarpaz düymələnmədən istifadə edilir. Ara geyimlərdə ornamentli parçalar üstünlük təşkil edir.

1537-1538-ci illərdə çuxaların yaxası çarpaz düymələndiyi kimi, uzun dekorativ qolçaq da qol yerinə çarpaz düymələnir. Uzun, dekorativ qolçaqlar yenidən dəbdədir.

1539-1543-cü illərdə çarpaz düymələnmələr paralel xətlərin arası tək-tək, eyni ölçüdə deyil, cüt-cüt, bir-birindən ayrı halda da tikilir.

1540-cı ildə üst çuxanın yaxasının üçkünc kəsilməsinə də rast gəlinir. Çuxaların uzunluğu dizə qədər də olurdu.

1579-1584-cü illərdə üst çuxalarda kiçik qatlama yaxalıqlardan istifadə edilir. Çuxalarla yanaşı, az da olsa cübbədən istifadə edilir.

XVII yüzillikdə qolu qısa, qatlama yaxalıqlı çuxaların uzunluğu artıq omaya qədərdir. Bu çuxalar bəldə bədənə kip oturmaqla sinədən beləcə düymələnir. Bununla yanaşı olaraq uzunluğu topuğa qədər olan çuxalar da geyinilir. Qatlama yaxalıqlı çuxalarda çarpaz düymələnmədən də istifadə edilir.

XVII yüzilliyin sonu kişi geyimi əsasən boğaz altda bir düymə ilə bağlanan köynək, onun üstündən geyinilmiş bəldən dar, ətkdən gen, çəpyaxa cübbə, onun da üstündən geyinilən qolu qısa, bəldə dar, ətkdə gen və yanlarına çapıq qoyulmuş, boynu xəzli çuxadan ibarət idi.

Cübbənin qolu dar, düz və uzunluğu biləyə qədər olub, yaxasına əlavə köbədən bəzək tikilmiş.

¹ Иллюстрированная энциклопедия моды Артия. 1988, Чехословакия, стр.153.

Baş geyimləri. Kərim Kərimovun "Azərbaycan miniatürləri" kitabındakı XVI yüzilə aid 93 miniatürün 86-sından 1144 baş geyimi saymaq mümkün olmuşdur. Bunlardan 993-ü kişi, 151-i isə qadın baş geyimləridir.

Bunlardan beşində tac təsvir edilib. Bu yarımkürə formasında olub, yanlarında bəzəkli diliklənmiş əlavə var. Tacın özü günbəz formasındadır (T III-72, ILL 1-5). Günbəz sözü-günəbənzər-günəşəbənzər sözlərindəndir ki, bu da həmin baş geyiminin günəşə bənzərliyini göstərməklə yanaşı onu geyinən adamın ucalıqda olmasını bildirirdi.

Araşdırılmış kişi baş geyimlərindən sayca ən çox olanı (650 ədəd) Qızılbaşlara məxsus çalmadır. T III-74, 7, 8-də göstərilmiş bu baş geyiminin əsası bərk toxunuşlu papaqdır.

Bu papaq əsasən qırmızı rəngdə olurdu. Miniatürlərdə ancaq az halda bunun başqa rəngdə olmasına təsadüf edilir. Burada da başa geyilən hissə yarımkürə günbəz formasındadır, yuxarı qalxan şiş ucu isə elə bil ki, səmaya doğru istiqamət göstərir. Bunu hər bir insanın ucalığa, yüksəlişə meyli kimi başa düşmək olar. Bu əsasın üzərinə çalma sarınır. Yüksək rütbəli adamlar, şahlar çalmanın üzərinə quş lələyi taxardılar.

Elə bu da fikrimizi bir daha təsdiqləyir-quş kimi qanad açıb yüksəlmək, günəşə yaxınlaşmaq həyatın-inkışafın simvolu kimi başa düşülürdü (Mərhumun haqqında "İndi onun ruhu qanad açıb göylərdə uçur" ifadəsinin deyilməsi də bu simvolla əlaqədardır). Lələkdən başqa çalmaya taxılan qiymətli qaşlar, zəncirələr, bəzəklər bu baş geyiminin daha gözəl və estetik cəhətdən xoş görünməsinə təmin edirdi.

128 miniatürdə çalma şiş ucu içəri qatlanmış əsas üzərinə sarınıb (T III-72, 8), bunlardan ancaq birində ("Zal ovda" miniatüründə) çalma ucu şiş günbəzşəkili əsas üzərinə sarınıb (T III-72, 7).

50 miniatürdə oval şəkili baş geyimi təsvir edilib. Bu baş geyiminin yanları müxtəlif formalarda bəzədilirdi. Bunlardan 16-sı T III-73, 3-də göstərilirdi kimi ikiqat əhatəli, beşi eyni cür, birqat əhatəli (T III-73, 8), üçü bəzəksiz, birqat əhatəli (T III-73, 7), ikisi birqat çıxıntılı forma ilə (T III-73, 9) əhatələnmişdir. Dörd miniatürdə bu cür çıxıntı günbəz ətrafında çəkilib (T III-73, 6).

T III-73, 2 və T III-73, 4-də baş geyimi sarğı və xəz ilə əhatələnib. Bu qəbildən olan on bir baş geyimi sektorlardan yığılıb və daha sadə görünür (T III-74, 1). Bir yerdə bu forma daha alçaq və başa yapışan formada tikilib (T III-74, 2). Bu uşaq və yeniyetmələrin baş geyimi idi. T III-74, 3-də göstərilmiş baş geyiminə doqquz yerdə təsadüf edilir. Bu müxtəlif parçalardan tikilir. Başda bərk dayansın deyər ortası əlavə parça ilə sıxılıb. T III-72, 6, 5, T III-74, 4, T III-73, 11, T III-74, 5, 6, 9-da verilmiş baş geyimlərinin hərəsinə miniatürdə ancaq bir dəfə rast gəlinir. Ona görə də onları kütlələrin, xalqın ən'ənəvi baş geyimi kimi qəbul etmək olmaz. "Köçərilərin həyatı"¹, "Dilənçi qarının Məcnunu Leylinin yanına gətirməsi"² miniatürlərində dəridən tikilmiş baş geyimi də maraqlıdır (T III-73, 12). "Təhmürəzin divlərlə vuruşması" miniatüründə³ isə pələng dərisindən tikilmiş baş geyimi təsvir edilib (T III-73, 10). "Keyumərz insanlara sənət öyrədir" miniatüründə⁴ T III-73, 11-də göstərilmiş formada baş geyimi də var. Ö.Çələbi yazır ki, "Naxçıvan kişiləri başlarına tirməli tac, uzun sərbənd qoyurlar"⁵. O, həmçinin yazırdı ki, Təbrizin əyan və zadəganları başlarına al və qırmızı papaq qoyurlar, lakin çoxu iranlılar kimi ağ, məhəmmədi əmmamə, sarıq qoyurlar və papaqlarının üzərində tirmə olması zəruridir ki, ona da tac deyirlər. Alimlərin tacı-

¹ K.Kərimov, göstərilən əsəri, tablo 75.

² Yənə orada, tablo 62.

³ Yənə orada, tablo 51.

⁴ Yənə orada, tablo 46.

⁵ Эвлия Челеби. Книга путешествия, вып. 3, 1983, стр. 238-244.

nın hündürlüyü iki qarışdan çoxdur. Sadə adamların tacı bir qarışdır"¹. O, yazırdı ki, "qızılbaş" istilahı da sarıq ilə əlaqədar meydana gəlmişdir. Qızılbaşlar başlarına qoyduğu qırmızı çalmanın başı örtən tərəfi gen, ucu isə dardır. Bu çalmalarda bir barmaq qalınlığında 12 buruq (tirmə) vardır ki, bu da 12 imamın əlamətidir.

Pietro Della Valle yazırdı: "Qızılbaşlılar...başlarına çalma qoyurdular"². Çalma, əmmamə, sarıqları rənglidir. Adətən onların toxunuşunda pambıq parça üzərində ipək saplardan yol-yol naxışlar işlənmişdir. Ağ rəngdən nadir hallarda istifadə edirlər. Varlılar başlarına əsası və argacı qızıl və gümüşdən olan qiymətli çalman qoyurlar. Sərt qış aylarında başlarına astarı dəri olan papaq qoyurlar. Papağın bir ucu çalmanın ortasında yuxarıya çıxır, kənarı hətta qulağın üstünü də örtür. Yüksək təbəqədən olanlar bu papağı evdə çalması da qoyurlar. Adı Adamlar isə çöldə də həmin papaqdan istifadə edirlər³.

Bəktəşilər başlarına bezdən tikilmiş 12 tirmə zolaqlı əmmamə qoyurlar. Mövləvilərin əmmaməsi yuxarıdan aşağıya doğru dörd burmadır. Heydərliyərin əmmaməsi köhnə parçadan hazırlanır və beş zolaqlıdır⁴.

Rütbə bildiren element kimi baş geyiminə durna teli taxılması faktı Koroğlu dastanında da var: "Dəli Həsən ilə Dəmirçioğlu Eyvazı gətirdilər məclisə. Koroğlu bir Eyvaza baxdı, bir boy-buxununa, şəsti-bəstinə nəzər saldı. Paltar, geyim, yaraq, yasaq, durna teli də başında..."⁵.

"İsgəndər və məsləhətçisi" miniatüründə⁶ təsvir edilmiş kişilərin hamısının başında qızılbaş papağı var. "İsgəndərin yəcuc-məcuclara qarşı sədd çəkdirməsi" miniatüründə⁷ işçilərin başında külaha sarınmış çalma, bə'zində isə ancaq külah var. İşə rəhbərlik edənlər qızılbaş papağı geyiniblər. "Firdovsinin "Şahnamə"ni saha təqdim etməsi" miniatüründə⁸ təsvir edilmiş kişilərin başlarında qızılbaş papağı və əmmamələr var. "Gənc şahın yaylaqda istirahəti"⁹ və "Çövkan oyunu"¹⁰ miniatürlərində baş geyimi kimi qızılbaş papağı ilə yanaşı kənarları xəzli külah da geyinilib. XVII yüzil kişi baş geyimlərinin araşdırılmasında ən maraqlı mənbə bu dövrdə İrana səfər etmiş səyyahların kitablarında verilmiş rəsmlərdir. T III-57, ILL 1-də göstərilmiş "Bir qızılbaş" rəsminə qızılbaş başına tirmə tac qoyub. Eyni ilə buna bənzər tac T III-65, ILL 1-də göstərilmiş Şah İsmayılın portretində də təsvir edilib. T III-65, ILL 2-də təsvir edilmiş səfirin başında buna bir qədər bənzəyən baş geyimi bafta vasitəsilə rombvari bəzədilib. T III-68, ILL 1 və T III-62, ILL 1-də təsvir olunmuş kişilərin başında da bu cür tirmə tac təsvir edilib.

Səfəvi dövrünün müxtəlif kişi geyimlərini təsvir edən rəsmdə gənc oğlanın başında enli ətrafları olan silindrşəkili şlyapa var (T III-59, ILL 1). Sol tərəfdə şlyapaya sultan taxılıb, sağ ətraf yuxarı qatlanılıb, sol ətraf gözün üstünə qədər düşür. Üçüncü kişinin başında Bağdad tipli çalma təsvir edilib (T III-61, ILL 1). T III-63, 1-də təsvir olunmuş "Mərde-İran dər-dövrəne-Səfəvi" rəsminəki kişinin də başında bu tip bərk var. T III-64, ILL 1-də təsvir edilmiş "Dər bane gəsrə-şah" rəsminə başında qızılbaş papağı olan kişi təsvir edilib. Papağa 3 ədəd lələk taxılıb. T III-64, ILL 2-də təsvir olunmuş "Güləme-siyah dər dövrəne Səfəvi" rəsminə zəncinin başında əmmamə var.

¹ Эвлия Челеби. Книга путешествия, вып. 3, 1983, стр. 238-244, сәh.232-233.

² Şüaəddin Şəfa, göstərilən əsəri, сәh.146.

³ Yənə orada, сәh.147.

⁴ Yənə orada.

⁵ M. Q. Təhmasib. Koroğlu. "Elm", 1949, сәh.155

⁶ K.Kərimov, göstərilən əsəri, tablo 15.

⁷ Yənə orada, tablo 17.

⁸ Yənə orada, tablo 25.

⁹ Yənə orada, tablo 26.

¹⁰ Yənə orada, tablo 27, 28.

Fəzlullah bin Ruzbaxan əl-İsfahani "Tarixi Alem arayı Amini" əsərində yazırdı ki, belə baş geyimlərinin əmələ gəlməsində I Şah İsmayılın atası Şeyx Heydərin (1456-1488) əsas rolu olmuşdur. O öz müridlərinə tapşırır ki, "...bundan sonra "Təkiyyə" (türkmən papağı) əvəzinə 12 imamın şərəfinə 12 qırmızı xətlə səfəvi tacı qoysunlar".

Övliya Çələbi yazırdı ki, "qızılbaşlılar" sözü Təbrizdə dəbdə olan baş geyimləri ilə əlaqədardır. Bu baş geyimləri al qırmızı mahuddan düzəldilir, ətrafına isə ən'ənəvi ağ parçadan əmmamə dolayırlar.

1553-cü ilin aprel ayında Şamaxıda Abdulla xanın qonağı olmuş ingilis səyyahı və diplomatı Antoni Cenkinson, xanın libasını təsvir edərək yazırdı: "Şirvan xanı... başına bahalı taftadan tərəsi yarım metr hündürükdə, ucu iti, ətrafına 20 metr uzunluğunda qızıl ilə işlənmiş hind ipəyi dolamış çalmalı papaq qoyur. Çalmanın sol tərəfindən, şirmaydan qayrılmış qızıl və qiymətli daşlarla əhatə olunmuş borudan lələk dəstəsi çıxır, onun üstünə isə əl içi boyda qızıl lövhədə iki qiymətli yaqut yapışdırılmışdır"¹.

Ayaq geyimləri. İranlıların ayaqqabılarının ucu dik, dabanı hündür olur ki, bu, kişilərin boyunu hündür göstərir². Kişilərin corabları zərif və incə, müxtəlif rəngli sapdandır ki, biz ona paris sapı deyirik³. ...Ayaqlarına əlvən keçə çatır, yaşıl, qırmızı, turuncu, narıncı başmaq geyirlər⁴. Corab tikənlər Avropadan İrana gətirilən yundan şah sarayı üçün corablar toxuyurlar⁵. F.Kotov yazırdı: "Qızılbaş kişiləri ...ayaqlarına corab, başmaq geyindirilər"⁶. Bə'zi hallarda uzunboğaz corab dizliyin üstündən geyinilir. Bu zaman corab qaytanla sıxılır. "İsgəndərin yə'cuc-mə'cuclara qarşı sədd çəkdirməsi" miniatüründə işçilərin ayaqları yalındır. İşə rəhbərlik edənlərin ayaqlarında uzunboğaz çəkmələr görünür. "Firdovsinin "Şahnaməni"ni Soltan Mahmuda təqdim etməsi" miniatüründəki üst geyimləri dabana qədər uzun olsa da, ayaq hissədə şalvar balağı və zərif başmaqları görünür. "Mənuçöhr döyüşdən qayıdarkən" miniatüründə Mənuçöhr müşayiət edən əsgərlərin bə'zisinin ayaqlarında uzunluğu dizdən yuxarı olub, diz altında qaytanla bağlanan corab, onun üstündən geyinilmiş zərif, yumşaq başmaqlar var. Başmaqlardan bə'zisinin burnu yuxarı qatlanıb. "Rüstəm Keykavusun hüzurunda" miniatüründə təsvir olunmuş kişilərin ayaqlarında uzun mahud corablar və onun üstündən geyinilmiş qara, ucu miz, dabanı dik ayaqqabılar var. Miniatürlərdə təsvir olunmuş kişi ayaqqabıları T III-75, 1-7-də göstərilirdi kimidir. T III-57, ILL 1-də göstərilmiş "Bir qızılbaş" rəsminə təsvir edilmiş kişinin ayaqqabısı T III-76, 1-də göstərilirdi kimidir. Səfəvi dövrünün müxtəlif kişi geyimlərini təsvir edən rəsmdə gənc oğlanın ayağında naxışlı-zolaqlı corab, yüngül, ağ, nisbətən dikdaban çəkmə var (T III-59, ILL 1). T III-68, ILL 2-də təsvir olunmuş kişinin ayağında qara dəridən rahat çəkmə var. Corabı berrəng və nisbətən genişdir. T III-63, ILL 1-də təsvir edilmiş kişinin ayağında uzunburun, dikdaban, üstü bütöv biçilmiş çəkmə və corab var. T III-62, ILL 1-də təsvir edilmiş kişinin ayağında dikdaban çəkmə və corab var. T III-64, ILL 2-də təsvir edilmiş zəncinin ayağında alçaqdaban, üstü bütöv biçilmiş çəkmə var. Göründüyü kimi Səfəvi dövründə müxtəlif biçimli, gözəl kişi ayaqqabıları geyinilirdi ki, bunlar da T III-76, 1-5-də göstərilirdi kimidir. Bu ayaqqabılar bir neçə modeldə tikilirdi: yumşaq dəridən tikilmiş alçaqdaban ayaqqabılar; yumşaq dəridən tikilmiş uzunboğaz çəkmələr; astarlı, xüsusi altlıqlı hündürdaban, sivriüclü çəkmə-

lər; nisbətən kobud biçimli, alçaqdaban, uzunboğaz çəkmələr. Toxunma corablarla bərabər, mahuddan tikilmiş uzunboğaz corablar da geyinilmiş.

XVI yüzilliyin ortalarında (1562-ci ildə) şah Təhmasibin sarayında olmuş ingilis səyyah taciri yazır: "Saray qapıları yanında mən atdan düşərkən, ayaqlarım hələ yerə dəyməmiş sufinin (Şah Təhmasibin-S.D.) farsca başmaqlar adlanan öz ayaqqabılarından bir cütünü mənə geyindirtilər... Bu ayaqqabılarsız mənə xaçpərəst kimi, ya onların işlətdiyi adla desək, yə'ni dinsiz, murdar bir məxluq kimi onların müqəddəs torpağına ayaq basmağa icazə verməzdilər."

Bu dövrdə kişilərin "bağdadı başmaq" geymələri "Koroğlu" dastanından aydın olur¹.
Xüsusi, hərbi və dini geyimlər. Qırmızı rəngli çalma hərbi rütbə bildirir və ona tac deyirlər².

1602-1605-ci illərdə İranda olmuş Tektander yazırdı ki, İrannın din xadimləri başlarına ağ əmmamə əvəzinə qəhvəyi çalma qoyur və dəvə yunundan toxunmuş mahud arxalıq geyindirilər³.

Məzhəkəçi geyimləri. Soltan Məhəmmədinin "Dərvişlərin rəqsi", "Meyxanada" rəsmlərində çalğıcılar adı geyimlərdədir. Rəqs edənlərdən ikisi cübbənin qolunu salladıb rəqs edirlər. Başlarında olan konusvari papaqlara qotaz bərkidilib (T III-64).

İdman geyimləri. Bu dövrün idmançı geyimləri adı geyimdən fərqlənir, amma çox vaxt baş geyimi kimi kənarları xəzli papaqdan istifadə edilirdi. "Çövkən oyunu", "Quşbaz" miniatürli bə'zən cübbənin ətkələrini qurşağa bənd edir, bə'zən də şalvarın içərisinə salırdılar ki, hərəkətə mane olmasın.

İşçi, bağban, baqqal, hambal, odunçu, balıqçı geyimləri-adi, gündəlik geyimdir. Rahatlıq və sərbəstlik üçün cübbənin ətkələri qurşağa bənd edilir, şalvarın və ya dizliyin balağı çırmır, cübbənin qolu dirsəyə qədər qatlanır.

Üzlük – Sultan Məhəmmədinin "Dərvişlərin rəqsi" rəsminə keçiyə bənzədilən üzlük geyinmiş üç nəfər təsvir edilib. Birinin "buynuzlarına" qotazlar bərkidilib.

Hərbi geyimlər. Səfəvi dövrünün hərbi geyimləri barədə Azərbaycan miniatürlərində kifayət qədər material var⁴. Təsvirlərdən görünür ki, hərbi geyim kimi xüsusi geyim dəsti olmamışdır, lakin mühafizə məqsədli müxtəlif elementlər gündəlik geyim dəstinə əlavə edilmişdir. Belə ki, döyüşçülər başlarına dəbilqə qoymuşlar. Dəbilqənin arxasından boyunu örtən metal təbəqə asılıb. Çiyinlərinə əlavə çiyinlik qoyulub, qollarına dirsəkdən biləyə qədər olan metal qolçaq geyinilib.

Hərbcilər atlarına da oxkeçməz örtük geyindirib, onların üzlərinə metal maska qoymuşlar. Ayaqlarına metal topuqluq və dizlik bərkidilib.

"Mənuçöhr döyüşdən qayıdarkən" miniatüründə Mənuçöhr müşayiət edən əsgərlər başlarına boyunluqlu dəmir dəbilqələr qoyublar. Bə'zi piyadaların başlarında qızılbaş papağı var.

"Rüstəm Keykavusun hüzurunda" miniatüründə Rüstəm'in başındakı dəbilqənin üstündən pələng başı keçirilmiş, rütbə bildiren lələklər pələngin başına taxılmışdır.

"Rüstəm Keykavusun hüzurunda" miniatüründə⁵ Rüstəm ayrıca çiyinlik deyil, bütöv boyunluq geyinib. Bunlardan başqa hərbi geyim haqda tam təsvir "Yek süvari qızılbaş" rəsminə də almaq olar.

Miniatürdə verilmiş döyüş səhnələrindəki zirehli baş geyimləri də maraqlıdır. 93 miniatürdə verilmiş baş geyimi T III-74, ILL 13-də göstərilirdi kimidir. İki yerdə zirehli papaq T

¹ А. Олгаруй. Путешествия в Московию и Персию, стр.217-218.

² Şüaəddin Şəfa, göstərilən əsəri, səh.144.

³ Эвлия Челеби. Книга путешествия, вып. 3, 1983, стр.238-244.

⁴ Səfərnəməha-ye Veneziyan dər İran, Mənuçöhr Əmirinin fars dilinə tərcüməsi, Tehran, 1-ci çapı, 1960, Səfərnəməha-ye Enqelbert Kempfer dər İran, səh.150-151.

⁵ Yə'nə orada, Səfərnəməha-ye Şarden dər İran, səh. 232-233.

⁶ K.Kərimov, göstərilən əsəri, tablo 29.

¹ М. Q. Тəhмасиб. Кoroğlu. "Elm"-1949, səh.151.

² Şüaəddin Şəfa, göstərilən əsəri, səh.146.

³ Yə'nə orada, səh.180.

⁴ K.Kərimov, göstərilən əsəri, tablo 18, 19, 20, 21, 22, 32

⁵ Yə'nə orada, tablo 20.

III-74, ILL 14, 15-də göstəriləni kimidir. Görünür bunlar hansısa rütbəli adamların baş geyimləri olub.

Azərbaycan xalq inamına görə özündən zəifə qələbə çalmaq qəhrəmanlıq hesab edilmirdi. İki yerdə T III-74, ILL 12-də göstərilən dəbilqəyə rast gəlinir. Burada dəbilqənin üstünə pələng başının taxılması onun sahibinin pələnglə döyüşərək onu öldürdüyünü bildirir. Bu cür dəbilqənin həm də belə bir mənası var idi ki, düşmən necə olursa olsun, onun gücünü düzgün qiymətləndirib, onunla döyüşə getmək lazım idi. Əsil qəhrəmanlar ancaq özünə layiq düşmənlərlə özü vuruşur, zəiflərin üzərinə isə başqa adamları, döyüşçülərini göndərirdilər.

Səfəvi dövrünün müxtəlif kişi geyimlərini təsvir edən rəsmdə dördüncü kişi süvari geyimindədir¹ (T III-77, ILL 1). Başında qızılbaş papağı var. Papağına 3 ədəd sultan taxılıb. Süvari geyimi "Bir qızılbaş süvari" rəsminə də təsvir edilib (T III-77, ILL 2). Əldə olan nümunələr göstərir ki, hərbi geyimlər içərisində metal başlıqlar (dəbilqə) xüsusi zövqlə bəzədilirdi. Zəmanəmizə qədər gəlib çatmış belə bədii başlıqlardan biri hazırda Moskvada Silah Palatasında (T III-81, ILL 1), o birisi isə İstambula Topqarı Sarayı muzeyində saxlanılır² (T III-81, ILL 2). Döyüş geyim dəstinə zirehli köynəklə bərabər dəmir qolçaq (dirsəklik) və dizcik də daxil idi. Belə dəmir qolçaqlardan biri hazırda Moskvada Silah Palatasında saxlanılır³.

1501-ci ildə Şah İsmayıl Ağqoyunlu dövləti üzərində qələbə çalandan sonra Ağqoyunluların xəzinəsinə və cəbbəxanasına da sahib çıxdı. Şah İsmayıl 23 avqust 1514-cü ildə Çaldıran SAvasında Osmanlı hökmdarı Yavuz Sultan Səlimə məğlub oldu. Osmanlıların bu qələbəsindən sonra Yavuz Sultan Səlim Təbrizli 1700 sənətkar ilə birlikdə bir çox qəniməti və Təbrizdəki silah arsenalını İstambula köçürdü. Bunlar, əsasən, mühafizə əsgərlərinin və ağır süvari birliklərin istifadə etdikləri zirehli geyimlərdir. Belə hərbi geyim dəsti Nizami Gəncəvinin "Xəmsə"sinə çəkilməmiş döyüş səhnəsində də əks olunub⁴ (T III-78, ILL 1).

İstanbul Əsgəri Muzeyində saxlanılan Ağqoyunlu sultanı Həsən Bahadıra aid olan zirehli köynəyin⁵ boyu 114 sm, eni, qol da daxil olmaqla 135 sm-dir. Köynək künc yaxalı, öndən açıq, arxadan yarıqlı və yarım qolludur. Köynək zəncirlə hörülmüş, ön və arxada döymə dəmir təbəqələrlə bərkidilmişdir. Zirehli köynəklərin ümumi uzunluğunun 80-90 sm, eninin isə 100-115 sm olduğunu nəzərə alsaq, bu zirehli köynək onlardan daha geniş və uzundur⁶ (T III-78, ILL 2, 3).

T III-79, ILL 1-də Ağqoyunlu sultanı Yaqub əl-Qaziyə aid olan, uzunluğu 87, eni 112 sm olan zirehli köynək göstərilmişdir⁷. T III-79, ILL 2-də Ağqoyunlu Sultanı Yaqub əl-Qaziyə aid olan, boyu 84 sm, eni 114 sm olan zirehli köynək göstərilmişdir⁸. T III-78, ILL 4-də Ağqoyunlulara aid olan, boyu 92 sm, eni isə 119 sm olan zirehli köynək, T III-78, ILL 5-də isə onun arxası göstərilmişdir⁹. T III-79, ILL 3-də Ağqoyunlulara aid olan, 95 sm uzunluğu, 114 sm eni olan zirehli köynək, T III-79, ILL 4-də onun ön lövhələri, T III-79, ILL 5-də isə onun arxası göstərilmişdir¹⁰. T III-79, ILL 6-da Ağqoyunlulara aid olan, 40 sm uzun-

luğunda qolçaq göstərilmişdir¹. T III-80, ILL 1-də Ağqoyunlulara aid olan qolçaq göstərilmişdir². T III-80, ILL 2-də Ağqoyunlulara aid, uzunluğu 51 sm olan dizcik göstərilmişdir³. T III-80, ILL 3-də Ağqoyunlulara aid olan və üzərində Yaqub əl-Qazinin möhürü olan, 64 sm uzunluğu olan dizcik göstərilmişdir⁴. T III-80, ILL 4-də Ağqoyunlulara aid, uzunluğu 53 sm olan və üzərində Yaqub əl-Qazinin möhürü təsvir edilmiş dizcik göstərilmişdir⁵.

"Koroğlu" dastanında hərbi geyim təsvirlərinə xeyli yer verilib:

*"Əsli dəmir olan əgsən bükülür,
Dəblüğe oynalır, geyim sökülür.
Baş kəsilir, axtarmalar çəkilir,
Qoç igid qazanır namı meydanda"⁶
Daim içimizdə ərlək işlənilir.
Qoç igidlər törər iligimizdən,
Çənim qabağında biri beşlənilir"⁷;
"Əyləşibdi Çənlibelin elində,
Deyil işlərində naşı Koroğlu.
Misri qılınc həmayıldı belində,
Geyər hər vaxt al-qumaşı Koroğlu"⁸.*

S.Sadıqova orta yüzilliklərin son dövrünə aid miniatürlər əsasında qeyd edir ki, ruhanilərin geydikləri libasın qolu o qədər uzun idi ki, onların əlləri qolun içərisində qalırdı-bu, o deməkdir ki, ruhanilər özlərini bütünlüklə dinə həsr etdiklərindən bu dünyanın işləri ilə qətiyyətin məşğul olmurlar⁹. Məsələn, XV yüzil miniatürçü rəssamı Qasım Əlinin "Mistiklər bağda" adlı əsərində bunu müşahidə edirik. Din adamları başlarında, əsasən, çalma, əyirlərində yaxası açıq, uzun əba, əllərində kitab bağda, xalça üzərində oturub görünür, çox ciddi bir şəkildə söhbət edirlər. XVI əsrə aid, müqəddəs imamları təsvir edən başqa bir miniatürdə isə personajlar ucu aşağı sallanan ağ çalma qoymuş, bədən qurşaqla bağlanan qara əba geymişlər, əbanın altından uzun ağ rəngli don görünür.

"Koroğlu" dastanında çavuş geyimi kimi təqdim edilən geyim də təsvir edilir. Çavuş da eynilə əba geyib, başına əmmamə qoyurmuş: "...Qızlar hamısı çıxdı. Elə ki, tək qaldılar, Koroğlu əbanı, əmmaməni çıxarıb bir tərəfə tulladı. Nigar baxdı ki, əmmaməli çavuş döndü oldu bir igid oğlan"¹⁰.

Səfəvilər dövrü geyimlərini araşdırmaqla Azərbaycan geyim mədəniyyəti tarixində çox maraqlı və ziddiyyətli dövrlər qarşılaşırıq. Belə ki, əvvəlki dövrlərin uzunmüddətli – əsrlərlə davam edən modası əvəzinə çox tez bir müddət ərzində yeni geyim dəblərinin yaranmasının şahidi oluruq. Sürətlə dəyişməsinə və hər dəfə yeni detallar əlavə olunmasına baxmayaraq hər yeni dəb özündə bir standartlıq, dəyişməzlik daşıyır – bu həmin geyim tiplərinin əvvəlki dövr geyimləri ilə qırılmaz əlaqədə olduğunu göstərir.

¹ Nəmirullah Fəlsəfi, göstərilən əsəri, səh.817, rəsm Şardenin kitabından götürüldü.

² R. Əfəndiyev. Azərbaycanın bədi sənətkarlığı dünya muzeylərində. "İşıq" nəş., Bakı 1980, tablo 4, 72.

³ Yənə orada, tablo 3. 1.

⁴ Tülin Çoruhlu. Osmanlı Cəbbəxanasına Qanımət olaraq girən Ağqoyunlu silahları. "Uluslararası Dördüncü Türk Kültürü Konqresi" Bildirileri 4-7 Kasım 1997, Ankara, I cild, Atatürk Kültür Mərkəzi Başkanlığı. Ankara, 1999., səh.177. Türk sənət Muzeyi, inventar № 762.

⁵ Yənə orada, səh. 177. Türk sənət Muzeyi, inventar 4331-2, şəkil 3, 3a, səh.393.

⁶ Yənə orada, səh.394.

⁷ Yənə orada, XV yüzilin sonu, inventar 16462.

⁸ Yənə orada, XV yüzilin sonu, inventar 4339-1.

⁹ Yənə orada, inventar 27504.

¹⁰ Yənə orada, səh. 177, inventar 4475/3.

¹ Tülin Çoruhlu, göstərilən əsəri, inventar 14445/12.

² Yənə orada, səh. 177. Türk sənət Muzeyi, inventar № 762, inventar 4475/4.

³ Yənə orada, inventar 13292.

⁴ Yənə orada, inventar 22517.

⁵ Yənə orada, inventar 16387.

⁶ M. Q. Təhmasib. Koroğlu. "Elm" nəş., Bakı, 1985, səh.472.

⁷ Yənə orada, səh.491.

⁸ Yənə orada, səh.94.

⁹ S.Y.Sadıqova, göstərilən əsəri, səh.14-15.

¹⁰ M. Q. Təhmasib, göstərilən əsəri, səh.59.

Daha çevik dəyişən saray geyimləri xalq geyimlərinə nisbətən daha zəngin olmaqla yanaşı, özündə həmin dövrdə dünya modasında baş verən dəyişikləri, qismən, əks etdirir və eyni zamanda dünya modasına Azərbaycan xalqının tarixi geyimlərini və geyim elementlərini verir.

Bu dövr modasını izləməklə geyimin, bir növ dövlətin simvolikasının daşıyıcısına çevrildiyinin, həmçinin dövlətin təbliğat sisteminin bir hissəsi olduğunun şahidi oluruq. Belə ki, bu dövr xalq sənəti nümunələrinin, o cümlədən xalça və parçaların tərtibatında milli ornamentlərlə yanaşı saray geyimində olan insan fiqurlarının təsviri geniş yer tuturdu. Maraqlıdır ki, bu fiqurların əksəriyyətinin başında qızılbaş papağı olurdu.

Bu dövr modasında bir tərəfdən əvvəlki dövrün davamı olan köynək, qaftan, cübbə, çuxa kimi çiyin geyimlərinin kütləvi şəkildə istifadə olunduğunu görürük. Digər tərəfdən isə geyim çiyin və bel geyimlərinə bölünməklə qədim dövr geyimlərindəki formanı – yeni üslubda, orta yüzilliklər Avropa geyimlərinə bənzər formada təqdim edir.



ILL 1

1



ILL. 1

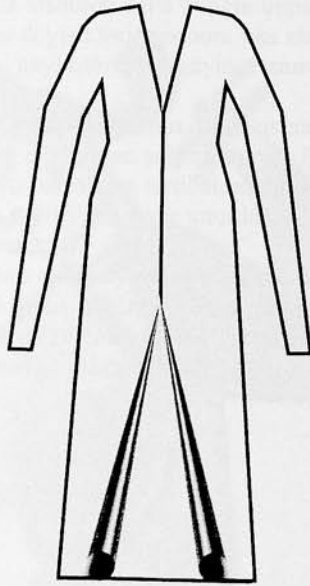

1



ILL. 2



2



ILL. 1

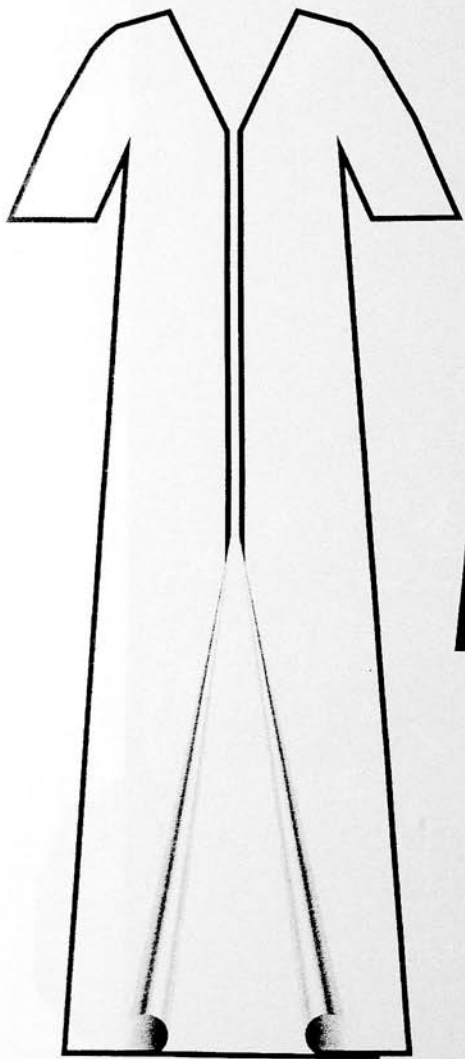

1

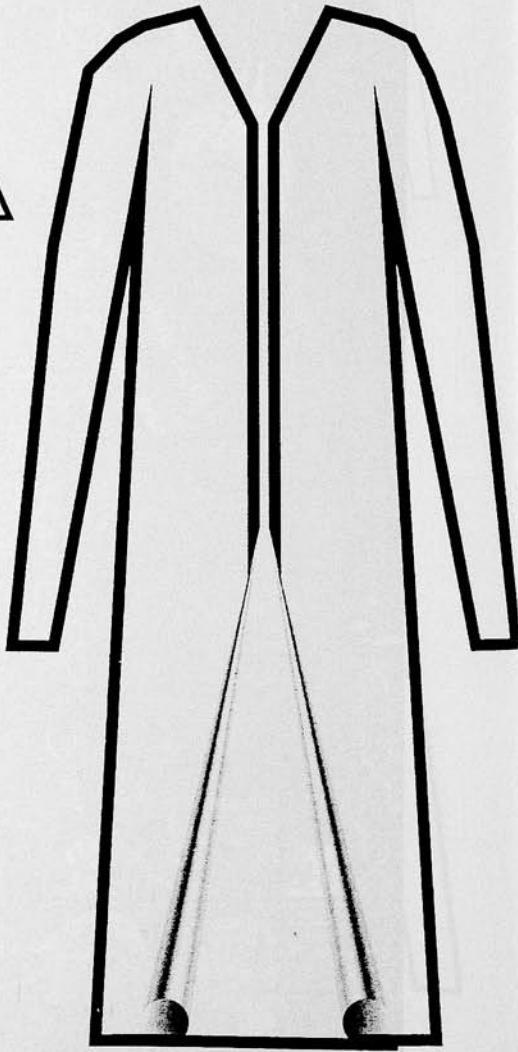

2

T III-4

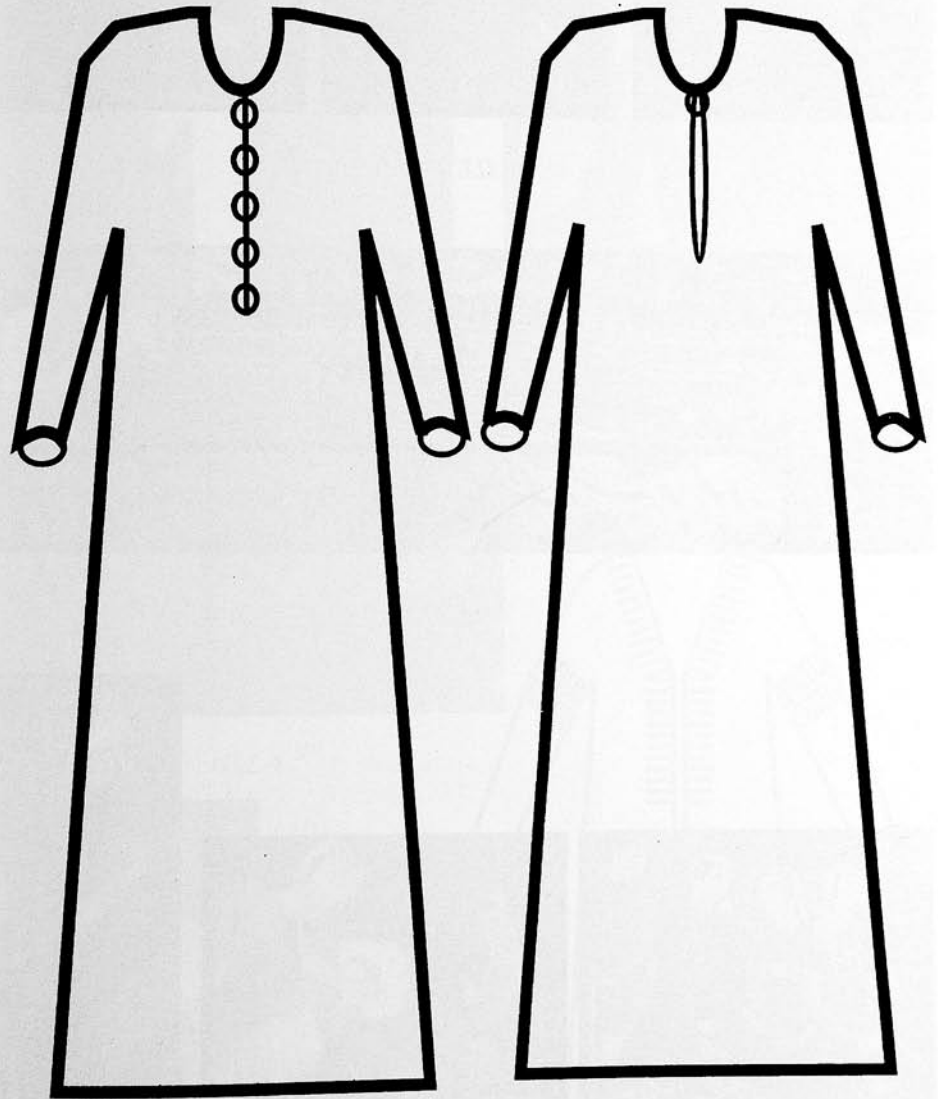

1

2

T III-5



ILL 1



ILL 2



ILL 3



ILL 4



ILL 5



ILL 6



ILL 7

T III-6



ILL 1



ILL 2



ILL 3



ILL 4



ILL 5

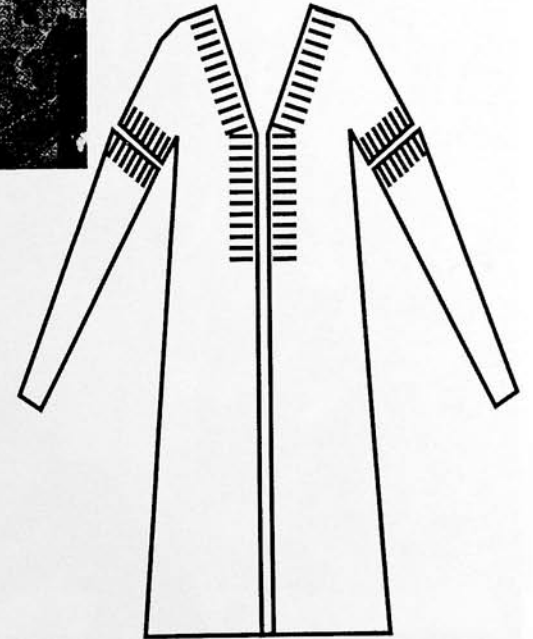

ILL 6

T III-7



ILL 1

T III- 8

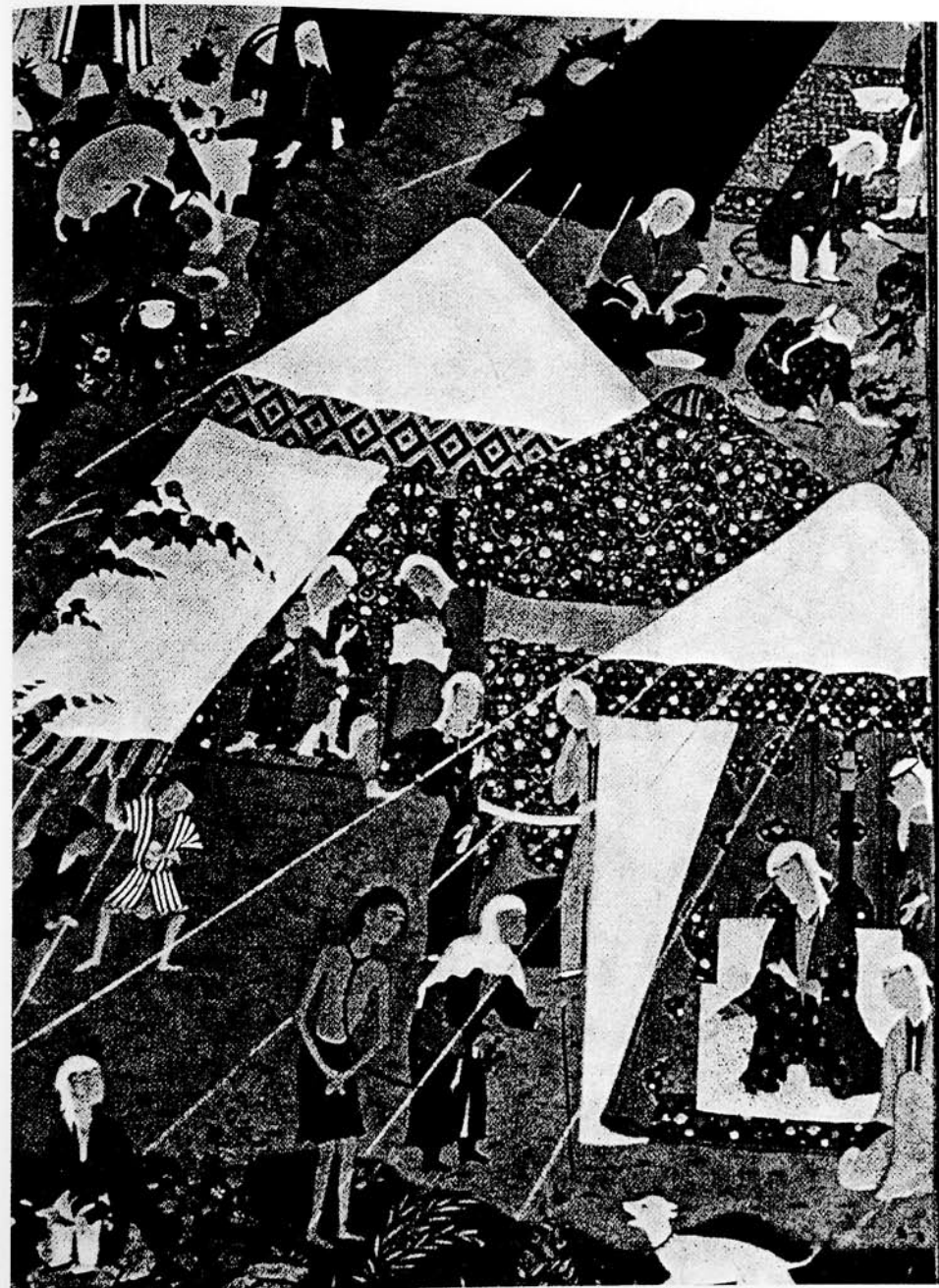

ILL 1

T III- 9



ILL 1



ILL 2



ILL 1



ILL 3



ILL 4



ILL 3

T III- 10



ILL 2



ILL 5

T III- 11



ILL 1



ILL 2

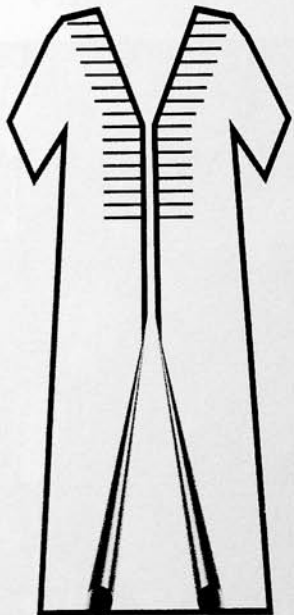

1

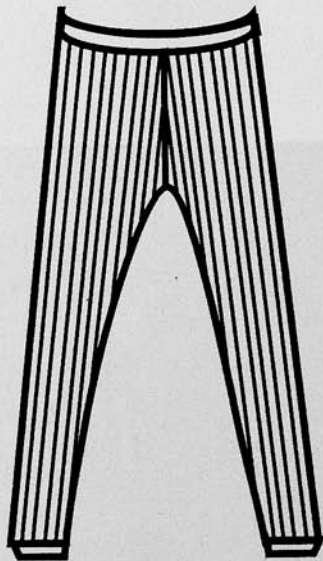

T III-12

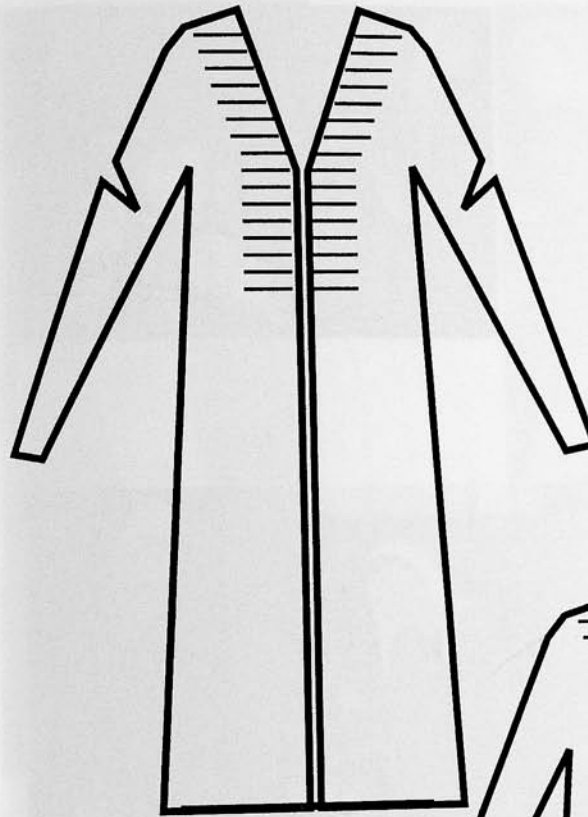

1

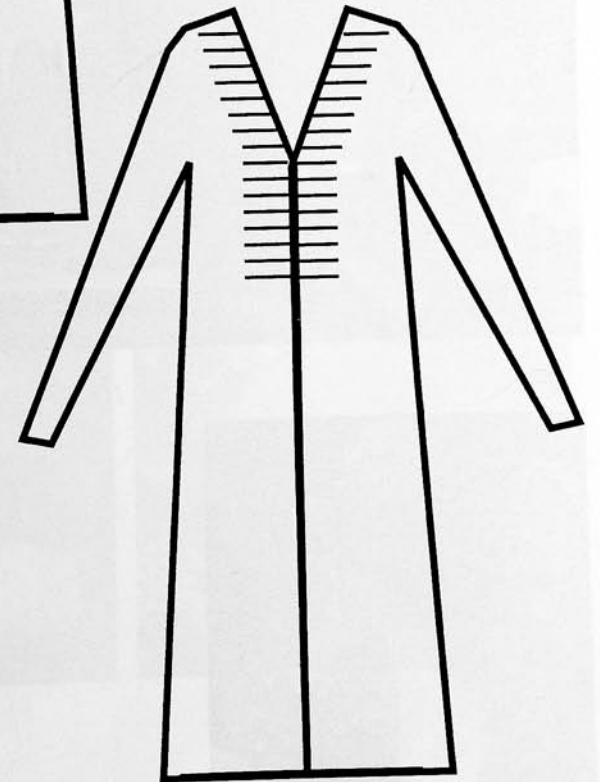

T III-13



ILL 1



ILL 2



ILL 3



ILL 4



ILL 5

T III-14



ILL 1



ILL 2



ILL 3



ILL 4

T III-15



ILL 1



1



ILL 2

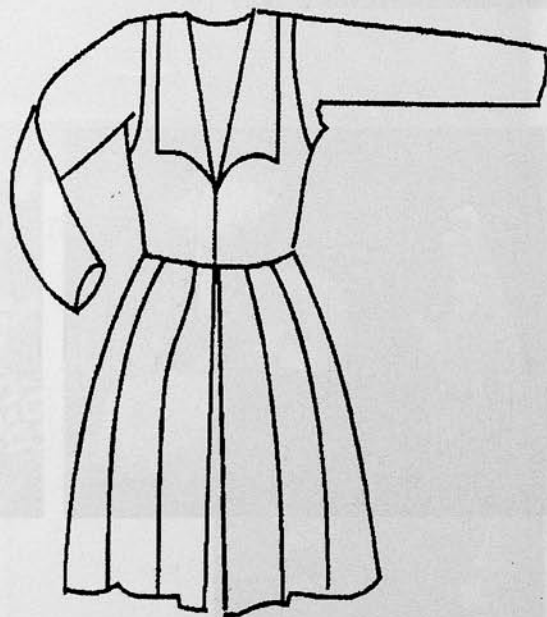

2

T III-16



ILL 1



1

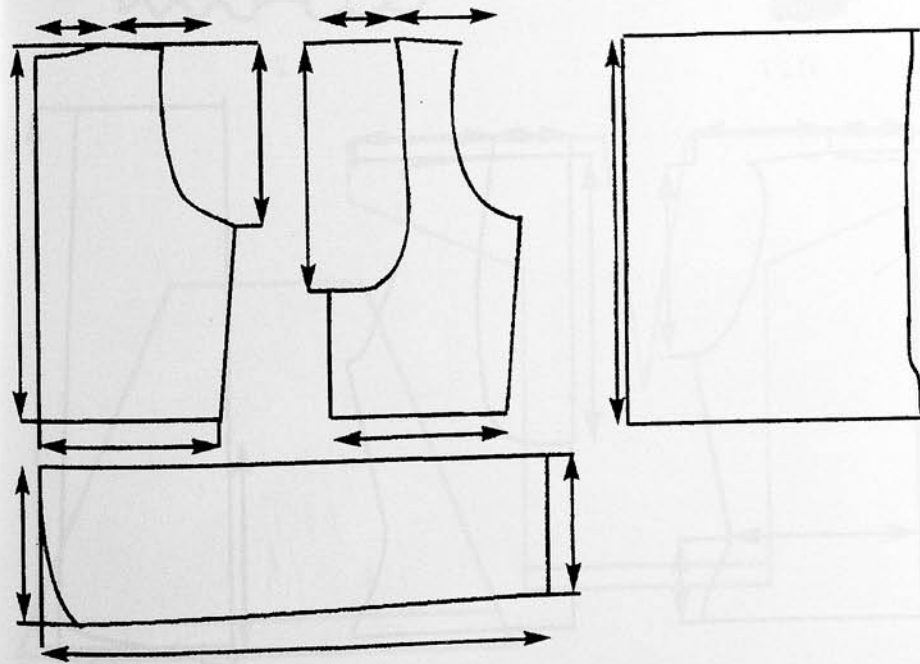

2

T III-17



ILL 1

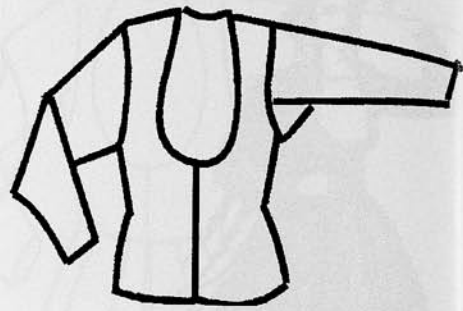

1



2

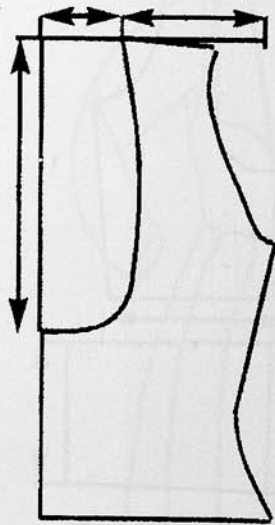
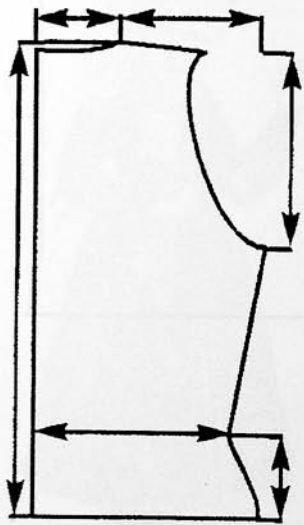

3



T III-18



ILL 1

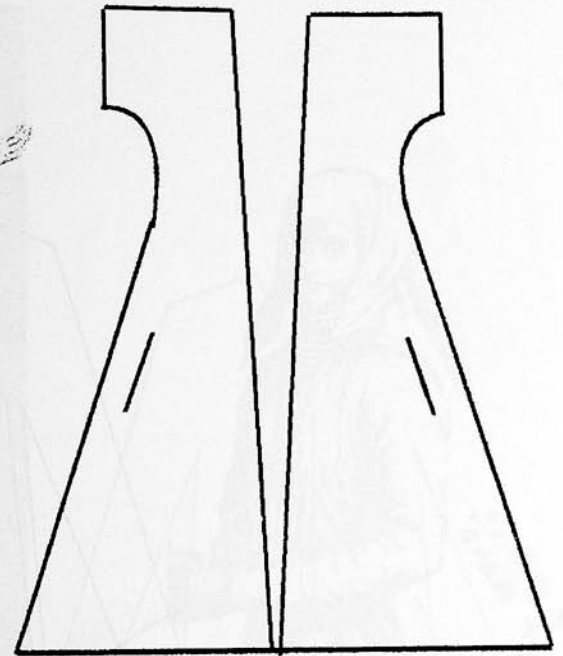

1

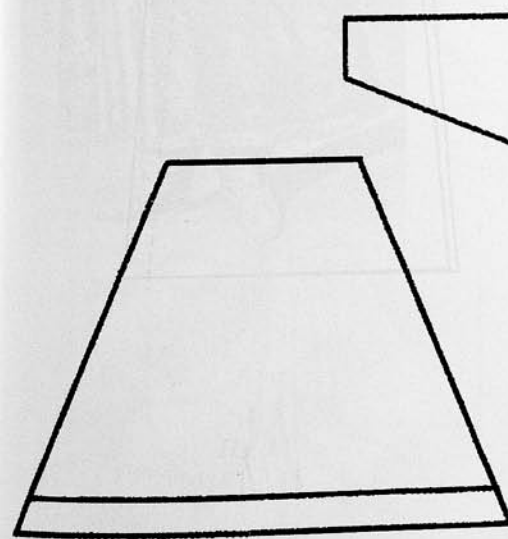

2

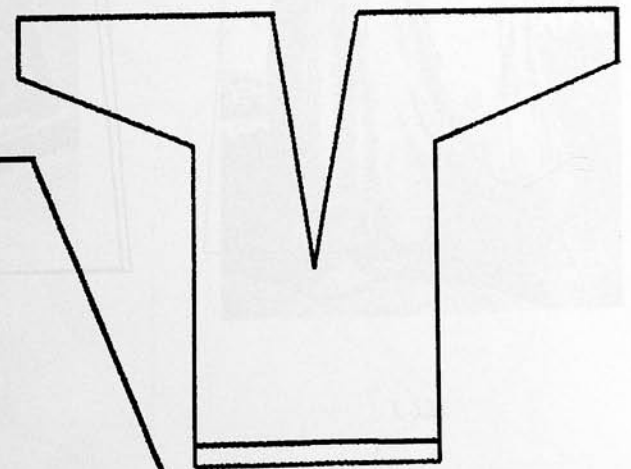

T III-19



ILL 1

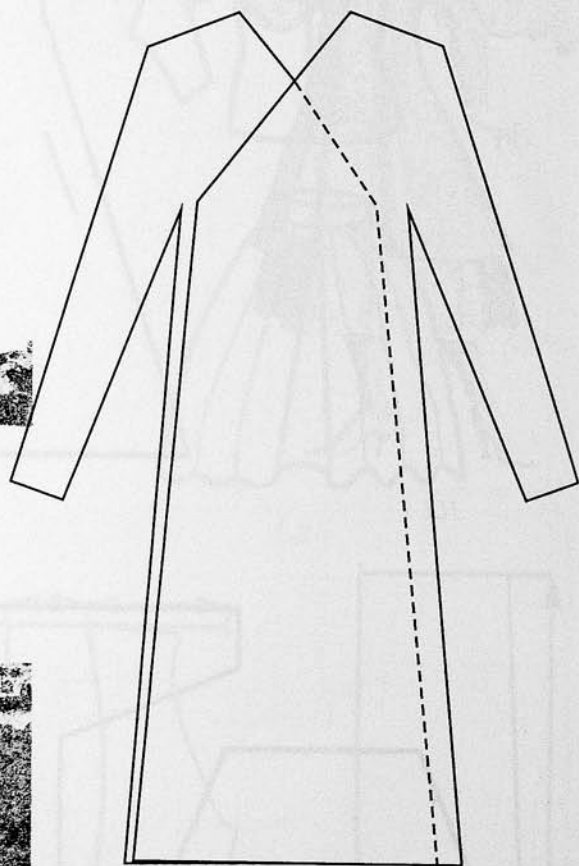

1

T III- 20



ILL 1

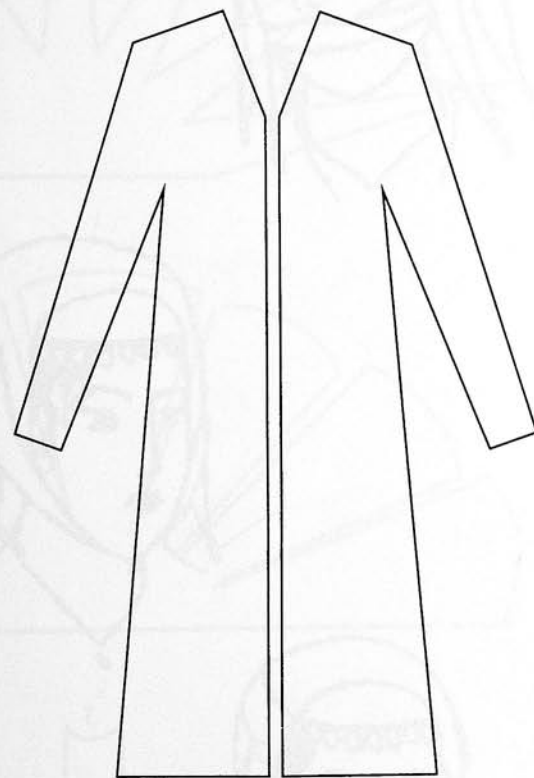

1

T III-21



1



2



3



4



5

T III-22

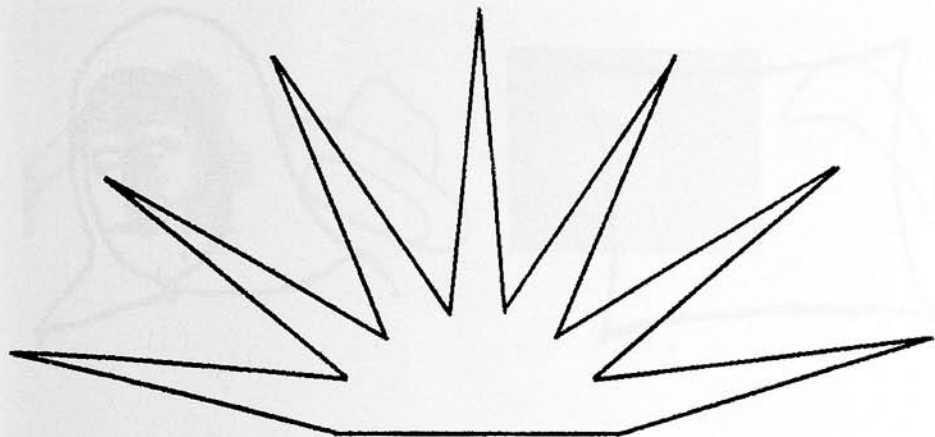

1

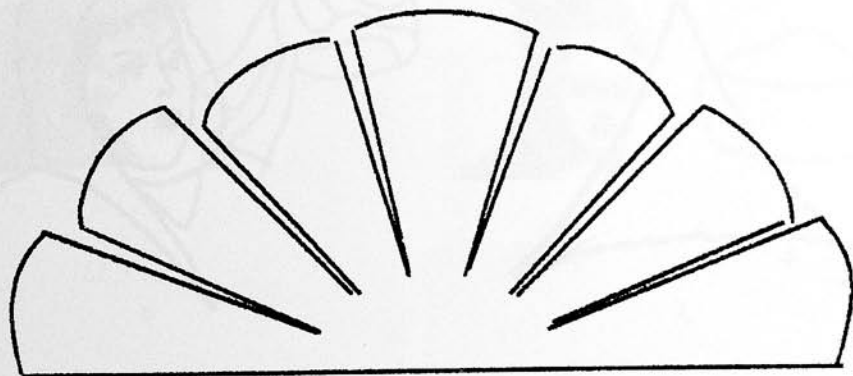

2

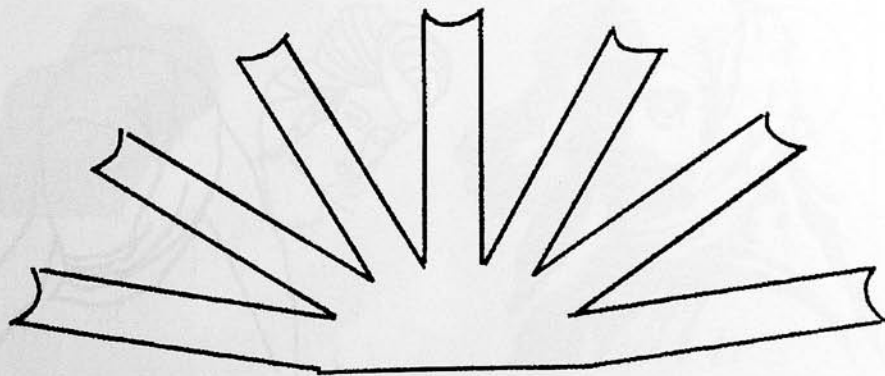

3

T III-23

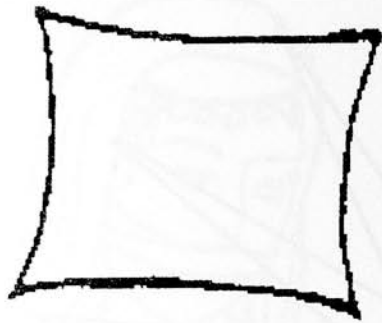

1



2

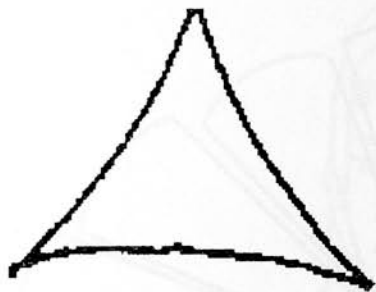

3



4



ILL 1



5

T III-24



ILL 1

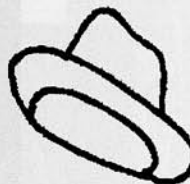

1



ILL 2



2



ILL 3



3



ILL 4



4

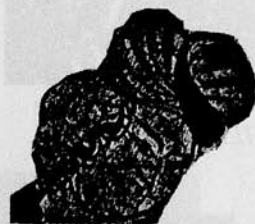

ILL 5



5



ILL 6

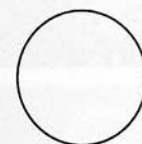

6

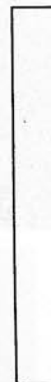

T III-25



ILL 1



ILL 2

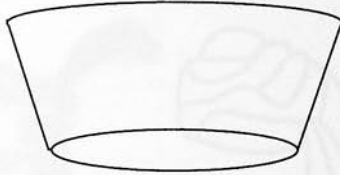

1



ILL 3



ILL 1



ILL 2



ILL 3



ILL 4



ILL 4



ILL 5



ILL 5



ILL 6



ILL 7



ILL 8



ILL 6



ILL 7



ILL 8



ILL 9



ILL 9



ILL 10



ILL 11



ILL 12



1



2



5



4

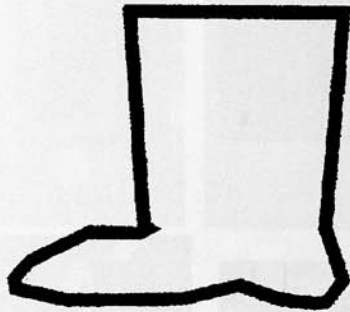

5

T III-28



ILL 1



ILL 2

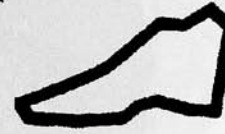

1



2



ILL 3



ILL 4



3



4



ILL 5



ILL 6



5



6

T III-29



ILL 1



ILL 2

T III-30



ILL 1



ILL 2



ILL 5



ILL 4



ILL 5

T III-51



ILL 1



ILL 2



ILL 3



ILL 4

T III-32



ILL 5



ILL 1



ILL 2



ILL 3



ILL 4



ILL 5

T III-33

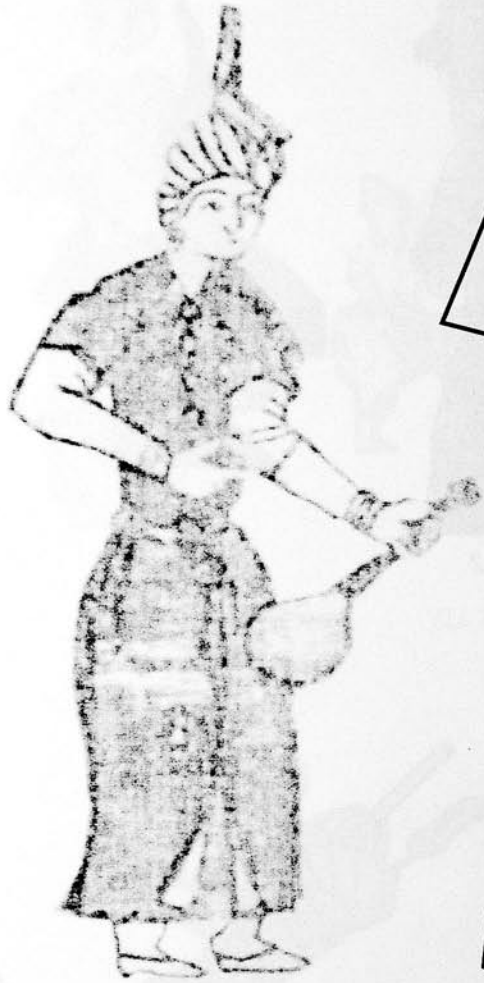

ILL 1

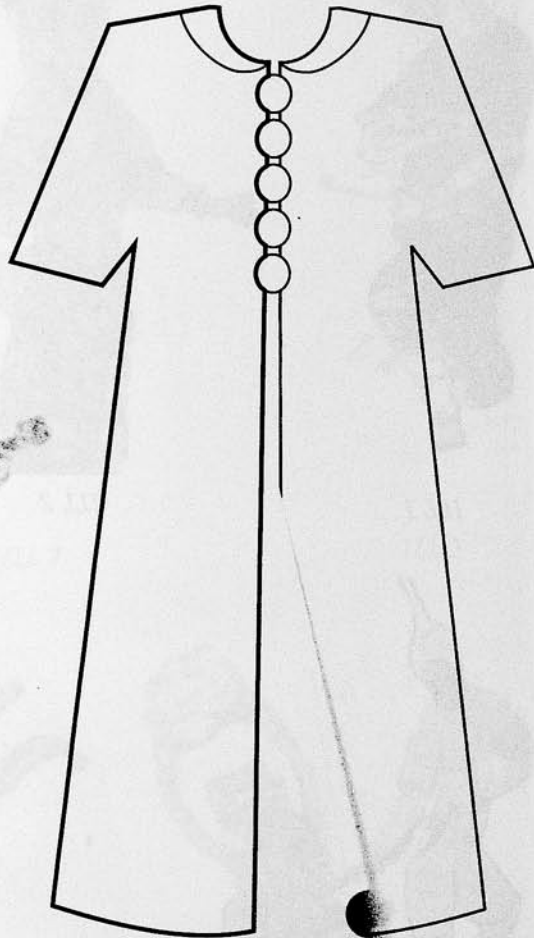

1

T III-34



ILL 1



ILL 2

T III-35

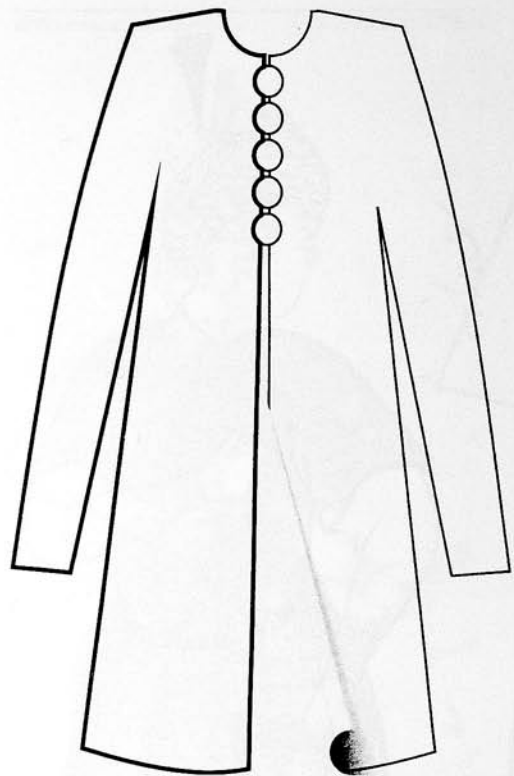

1

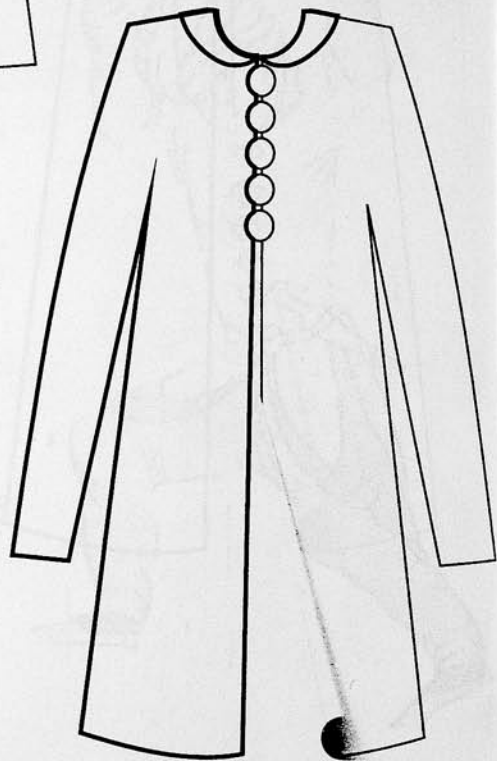

2

T III-36

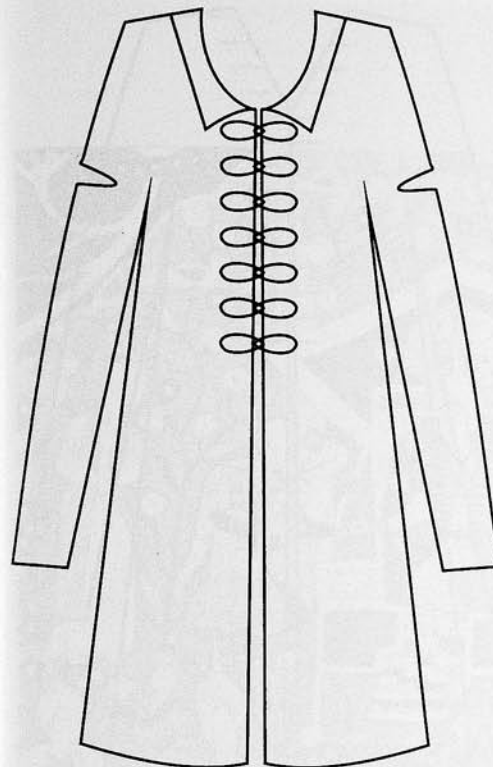

1

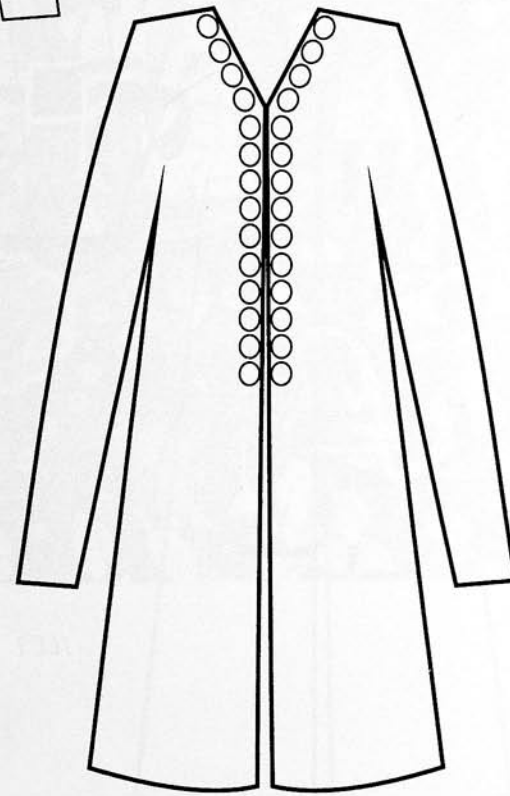

2

T III-37

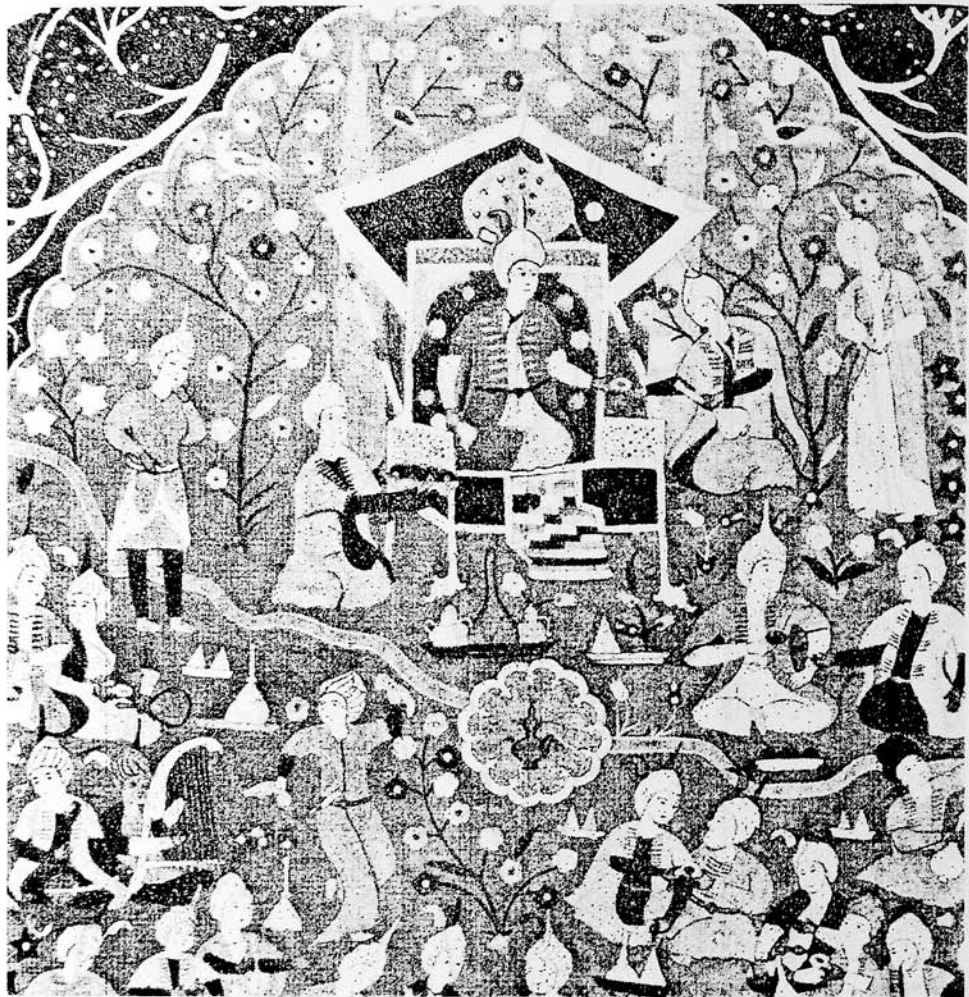

ILL 1

T III-38

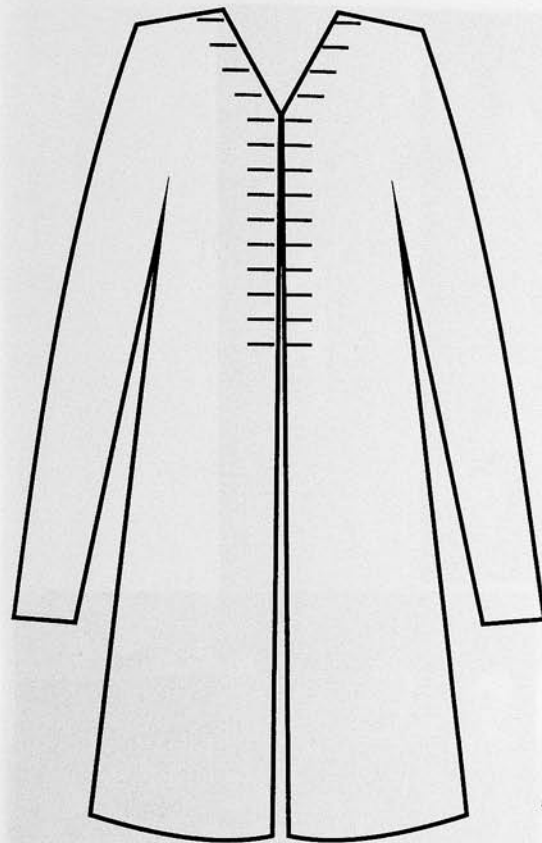

1

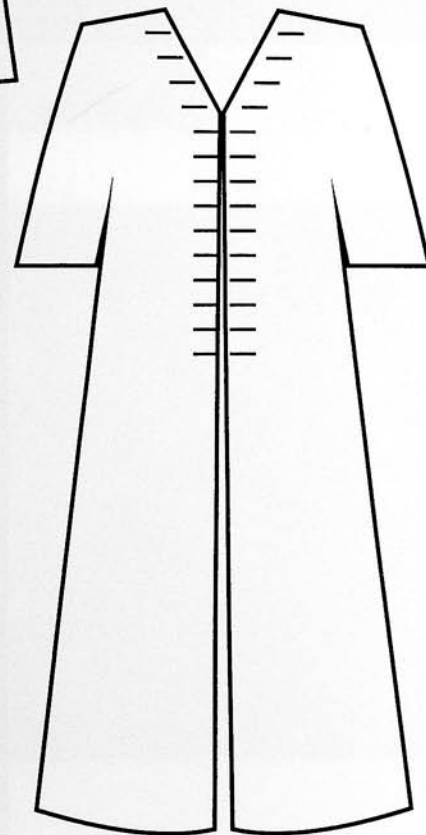

2

T III-39



ILL 1



ILL 2

T III-40



ILL 1



ILL 2

T III-41



ILL 1



ILL 2

T III-42



ILL 1

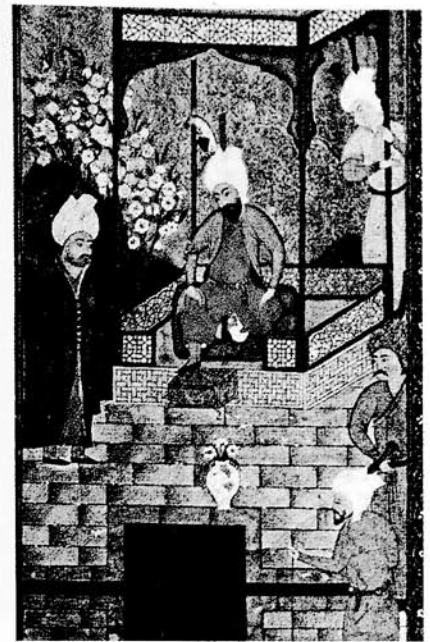

ILL 3



ILL 4

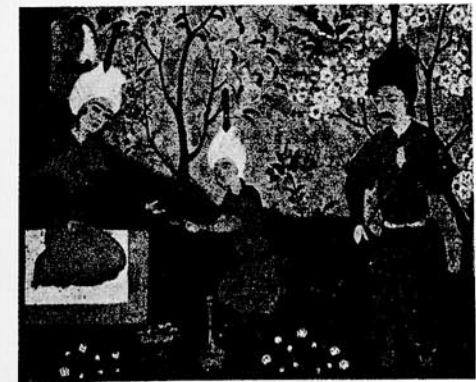

ILL 5

T III-45



ILL 1



ILL 1



ILL 2

T III-44



ILL 2

T III-45

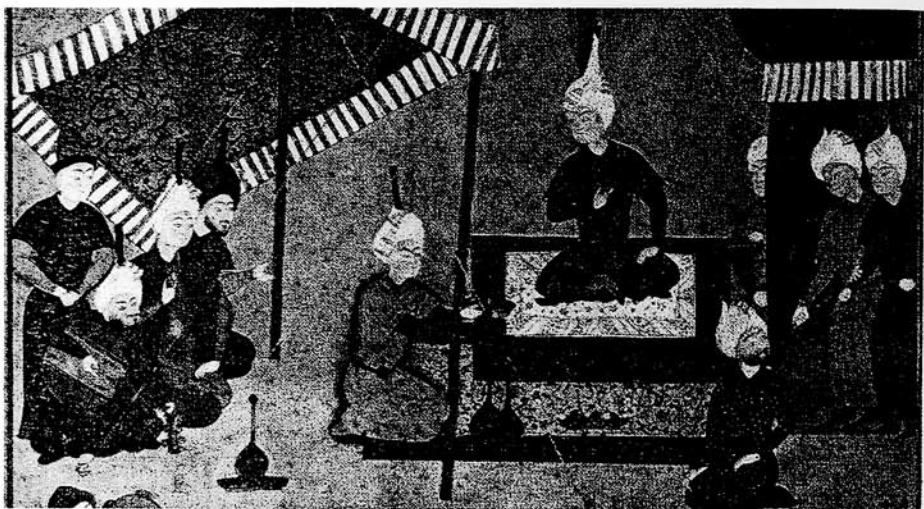

ILL 1

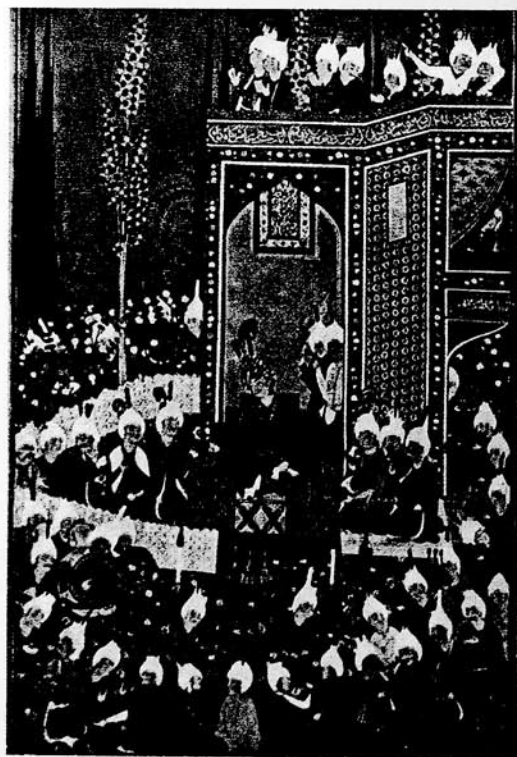

ILL 2

T III-46



ILL 1

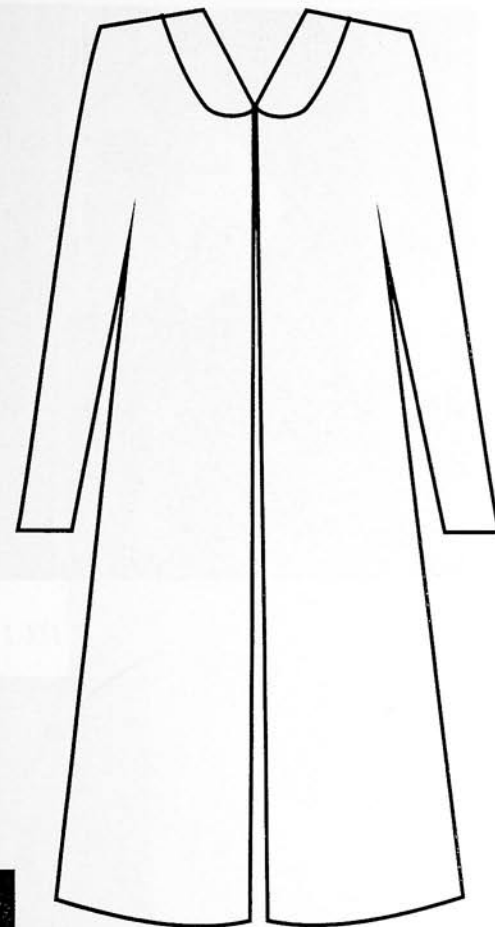

1



ILL 2

T III-47



ILL 1



ILL 2

T III-48



ILL 1



ILL 2

T III-49



ILL 3

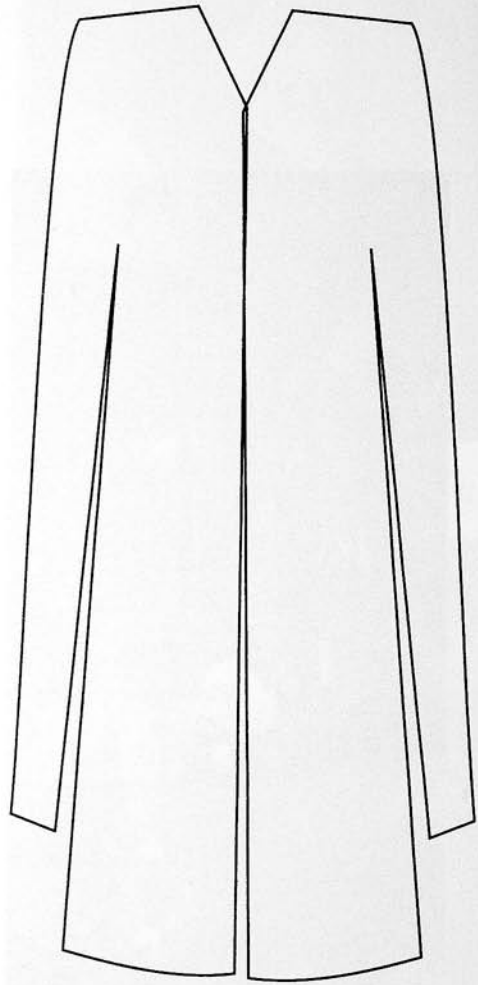

1

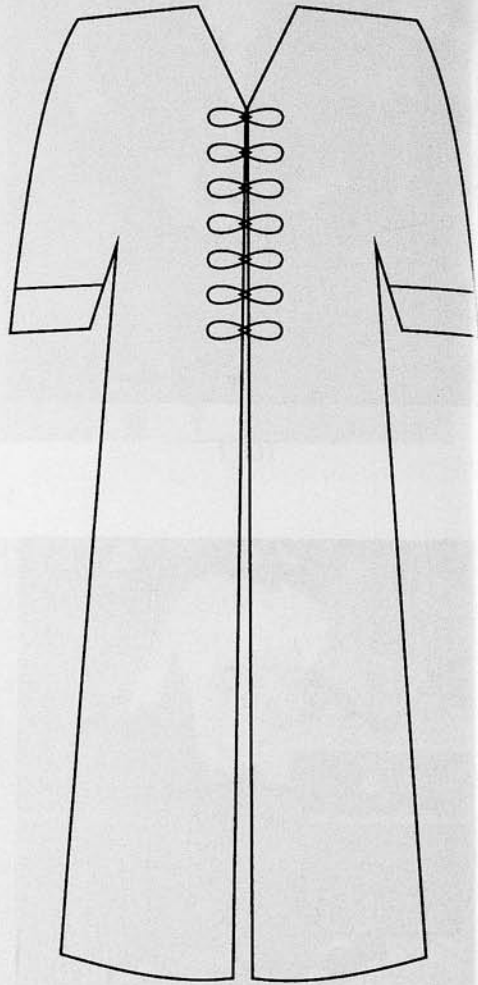

2

T III-50

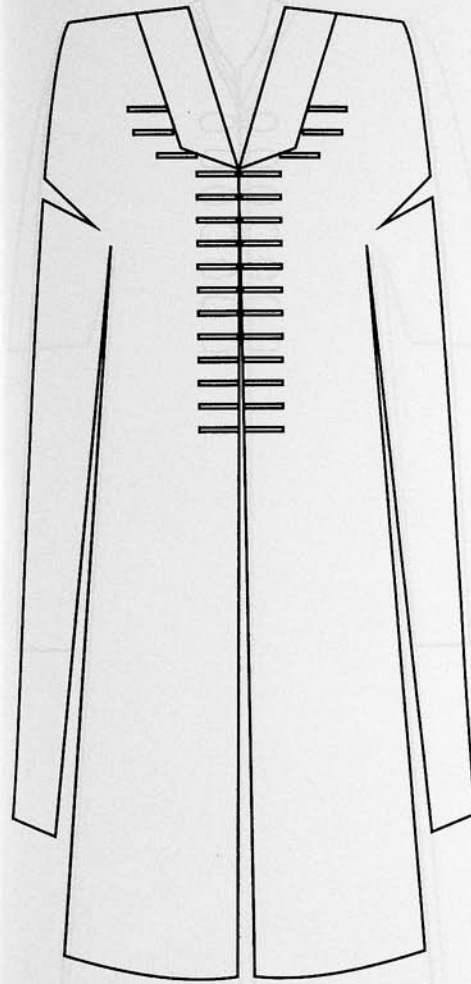

1

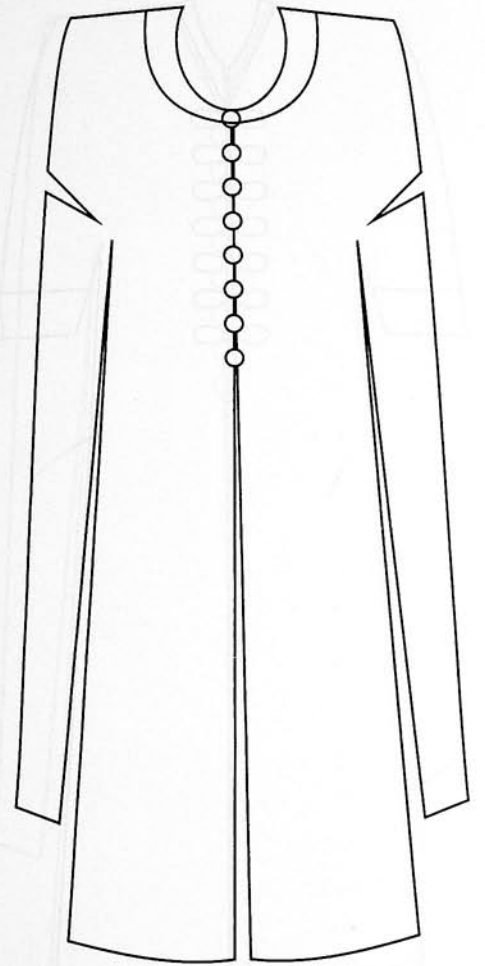

2

T III-51

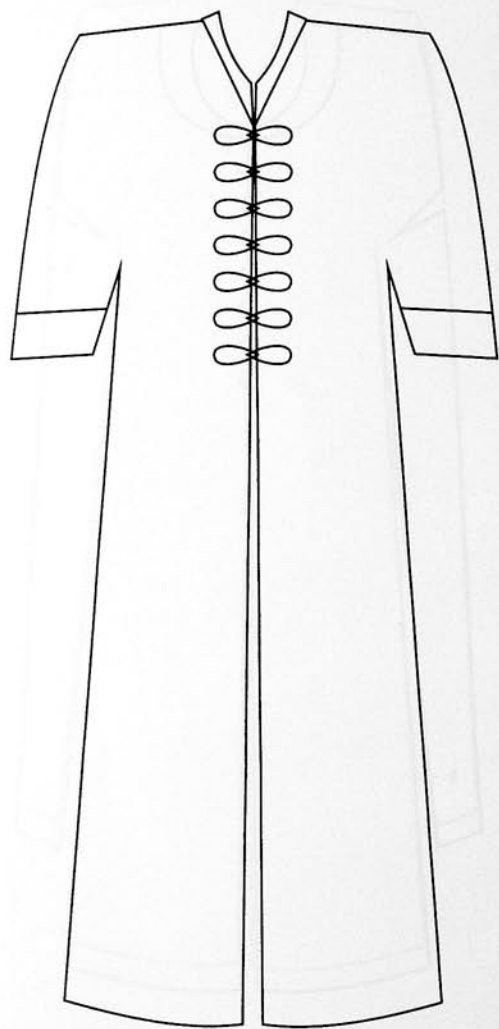

1

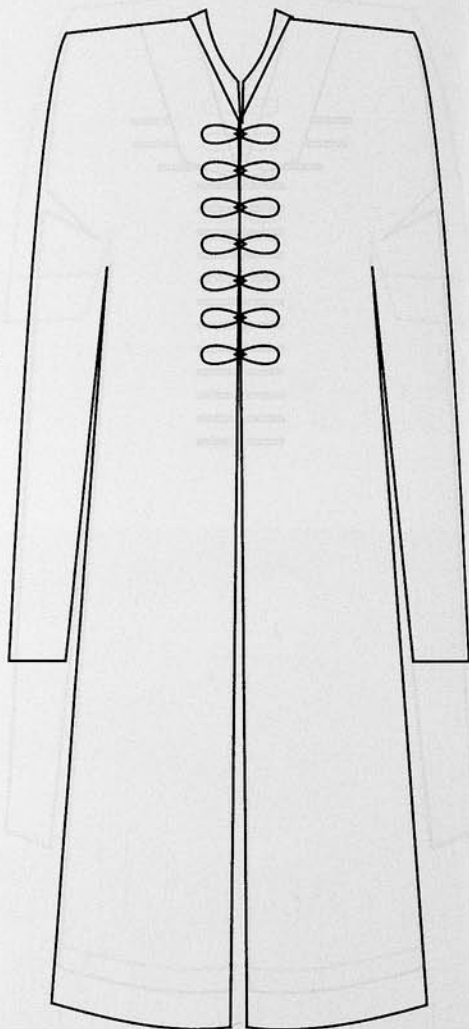

2

T III-52

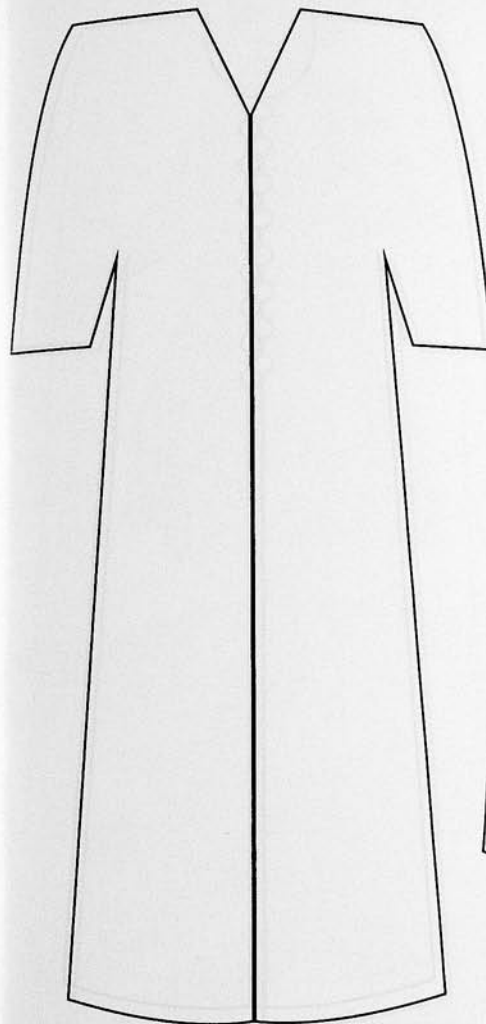

1

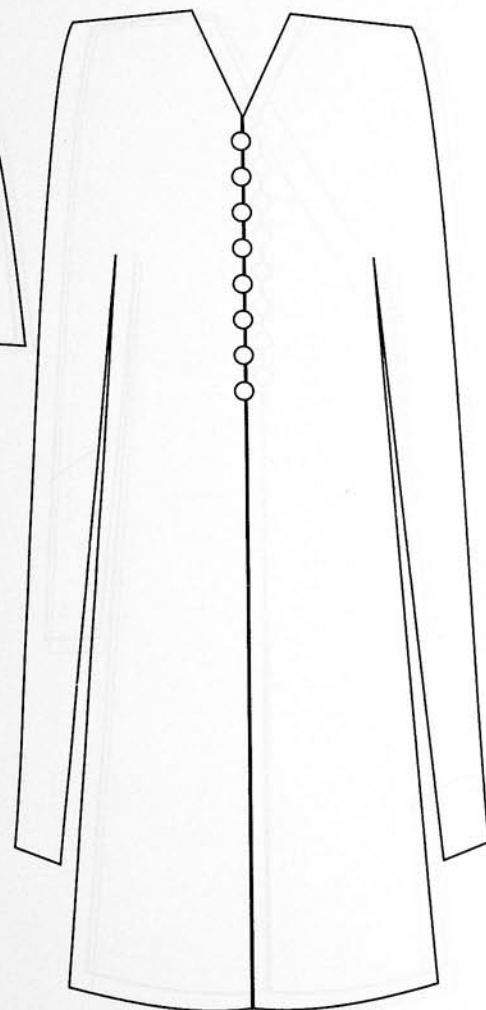

2

T III-53

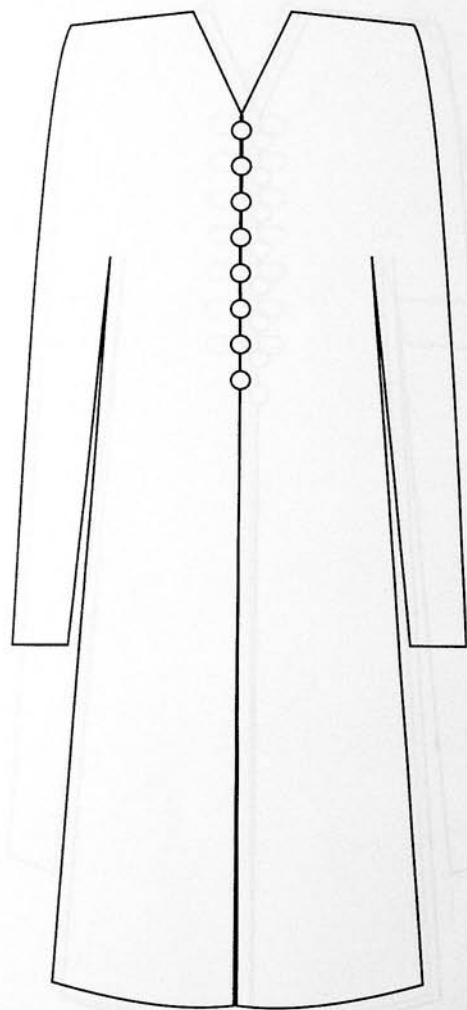

1

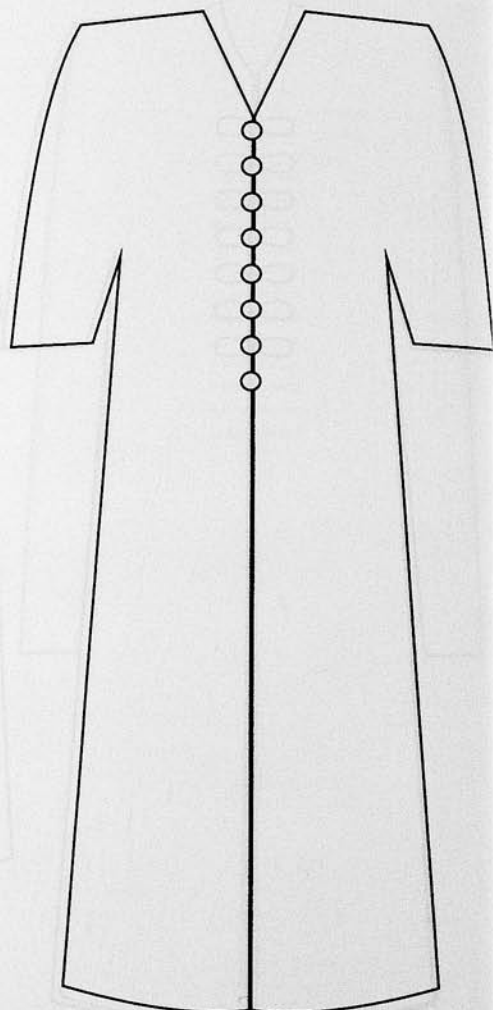

2

T III-54

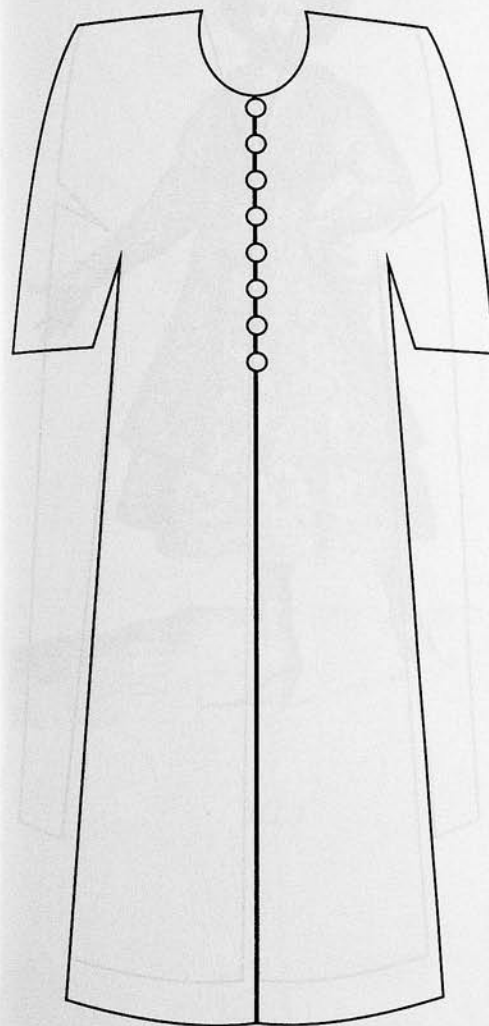

1

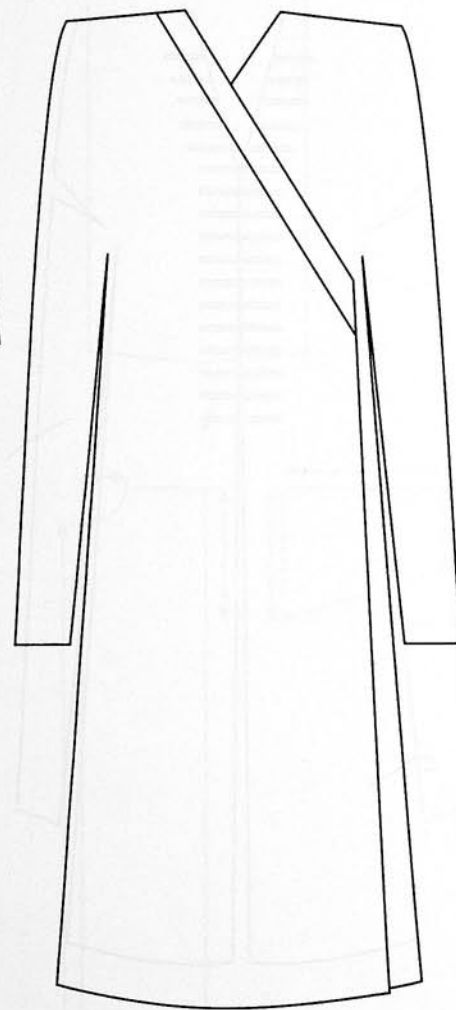

2

T III-55



T III-56

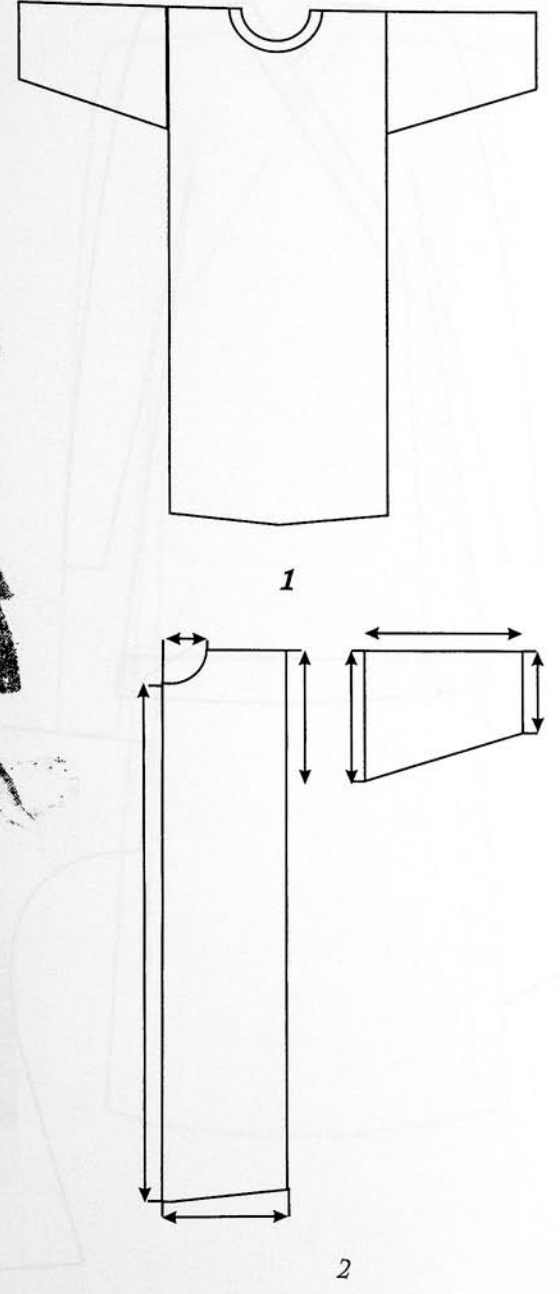

T III-57

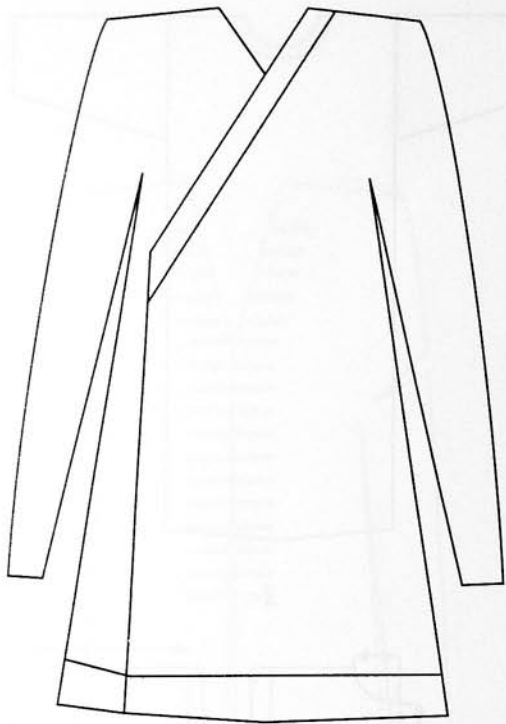

1

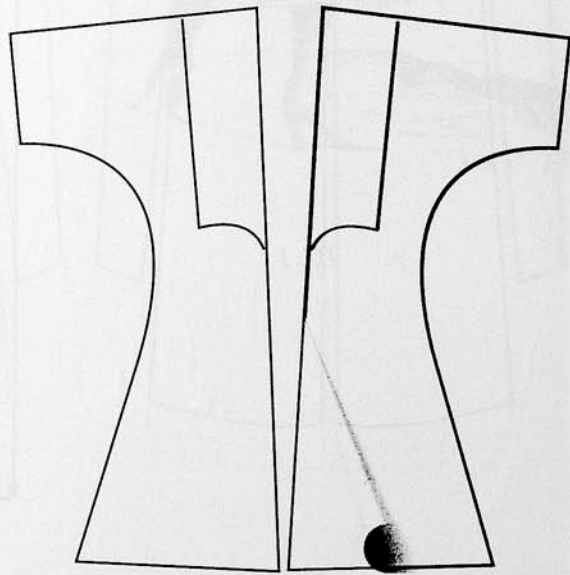

2

T III-58



ILL 1

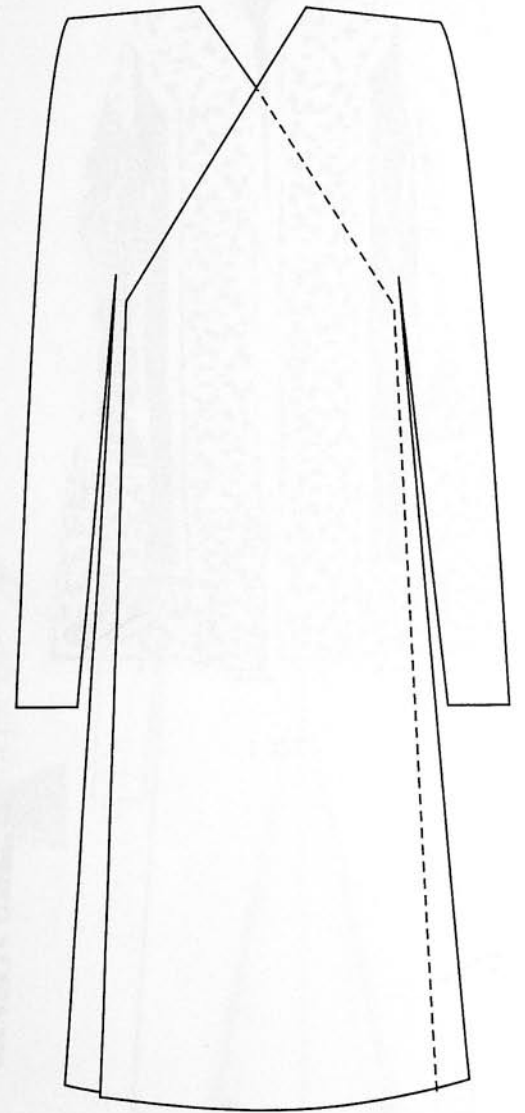

1

T III-59



ILL 1

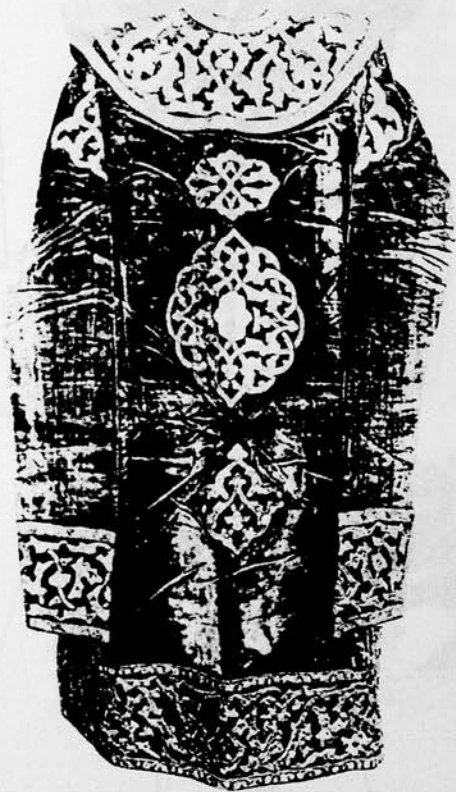

ILL 2

T III-60



ILL 1

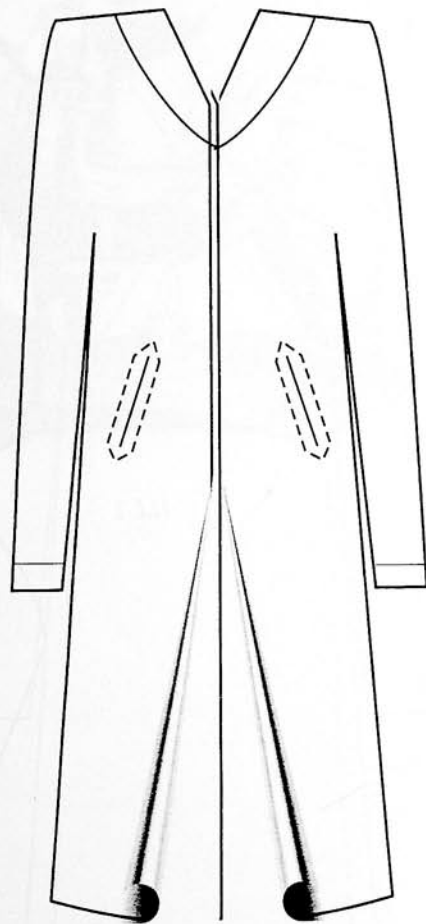

1

T III-61



ILL. 1

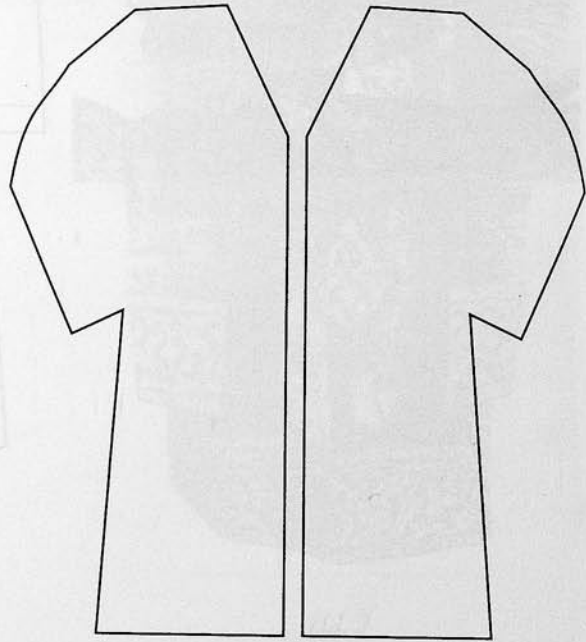

1

T III-62



ILL. 1

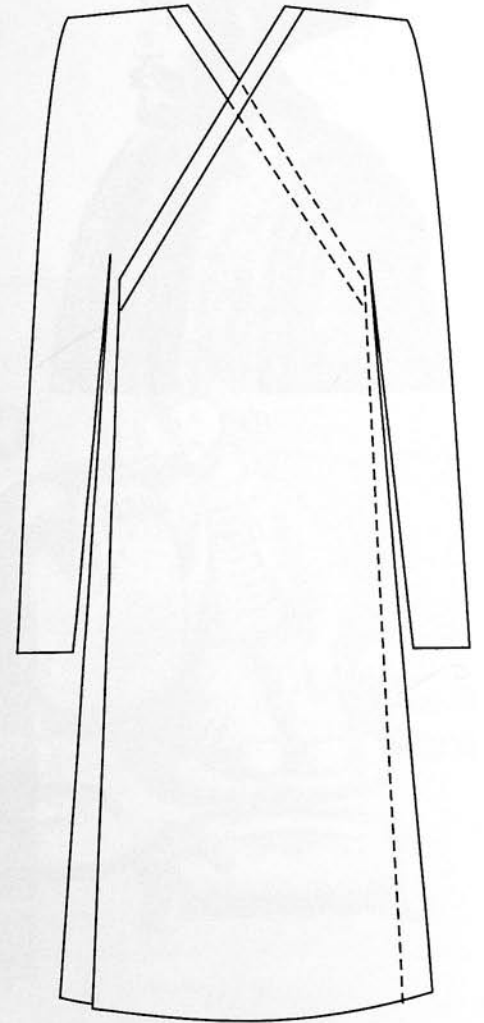

1

T III-63



ILL 1



ILL 2



ILL 1



ILL 2



T III-66

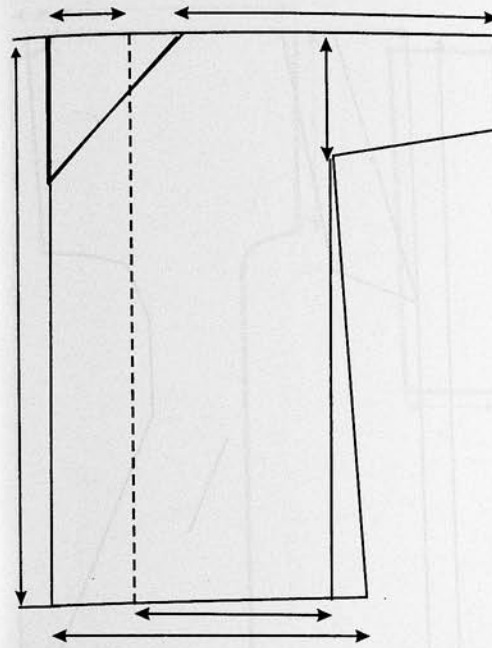

1

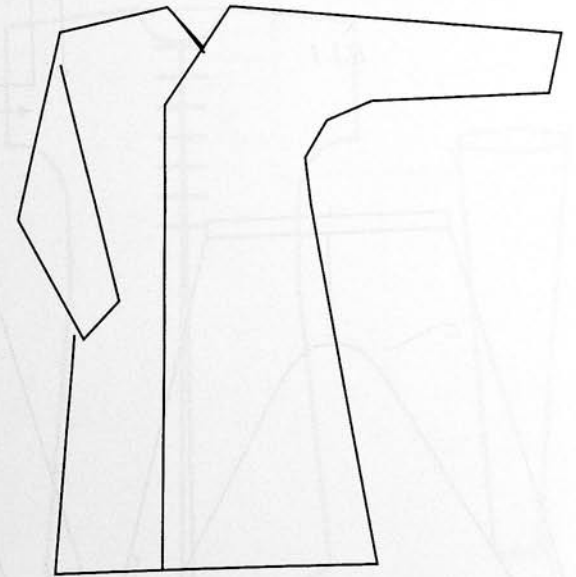

2

T III-67



ILL 1

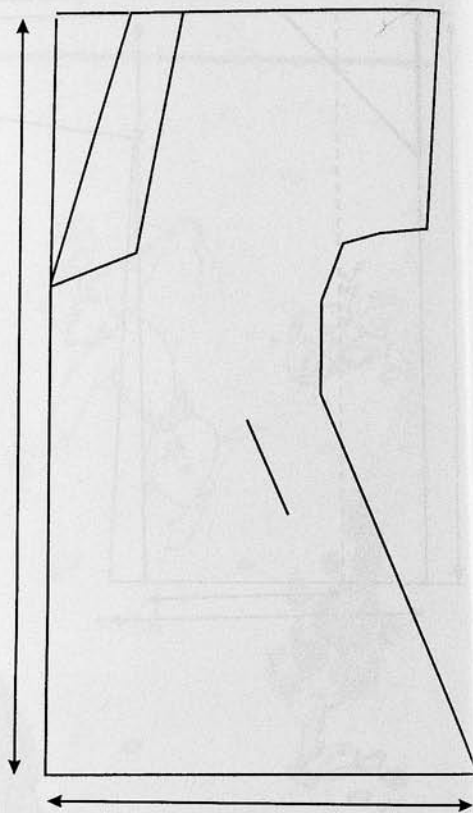

1

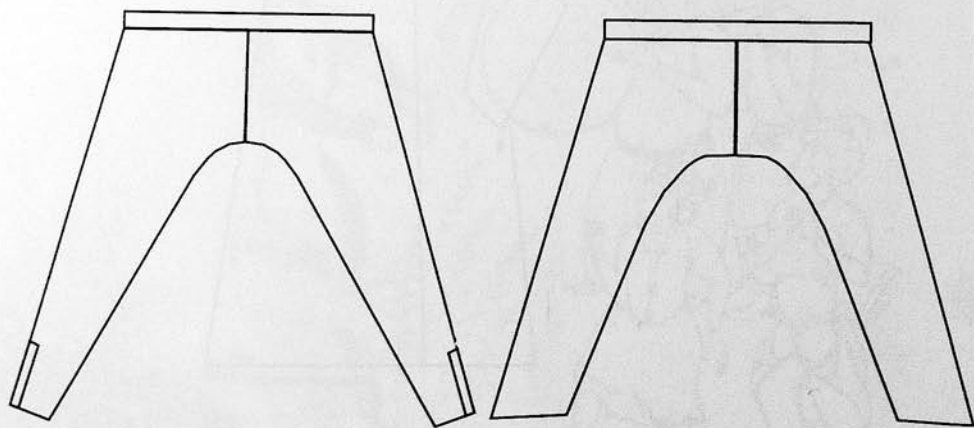

2

3

T III-68

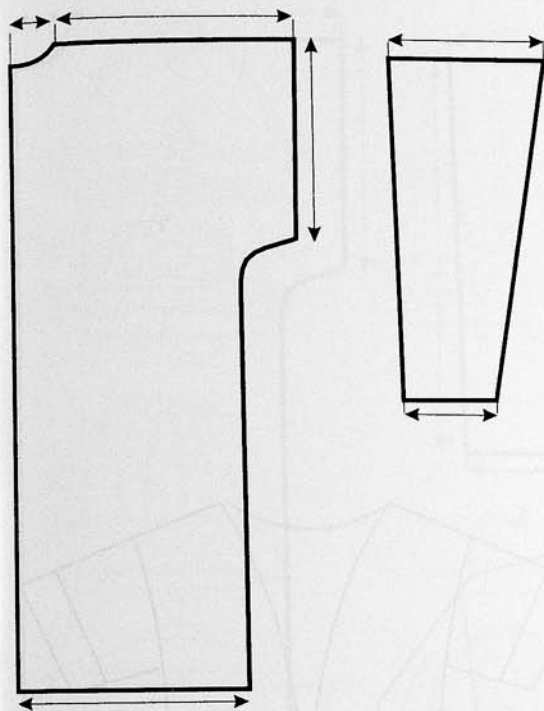

1

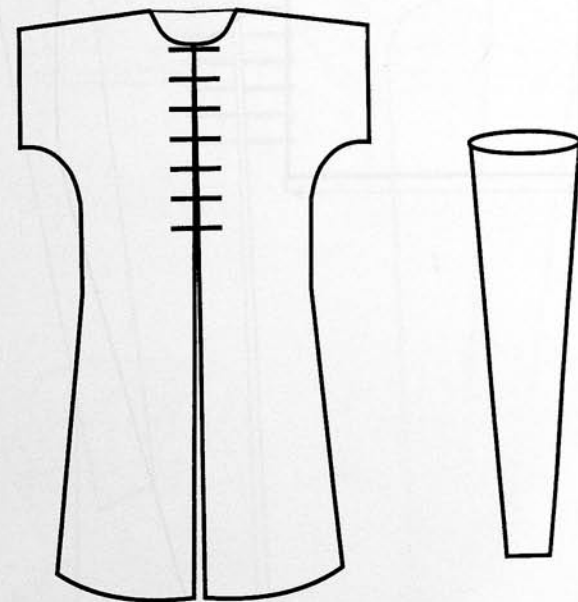

2

T III-69

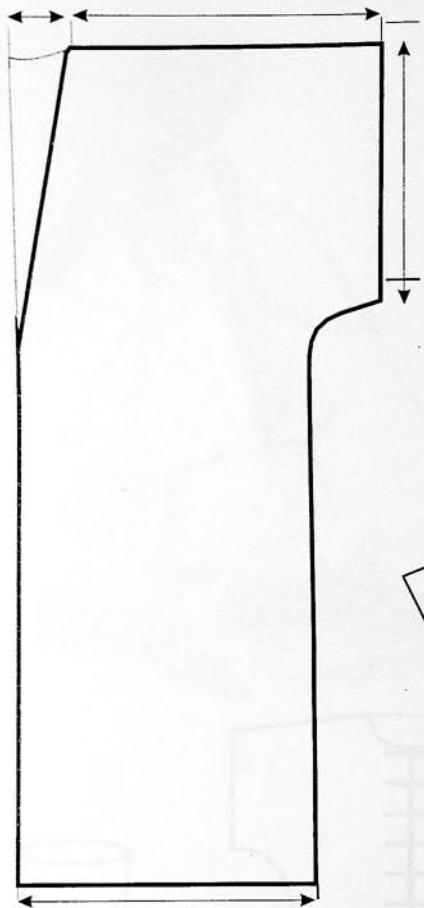

1

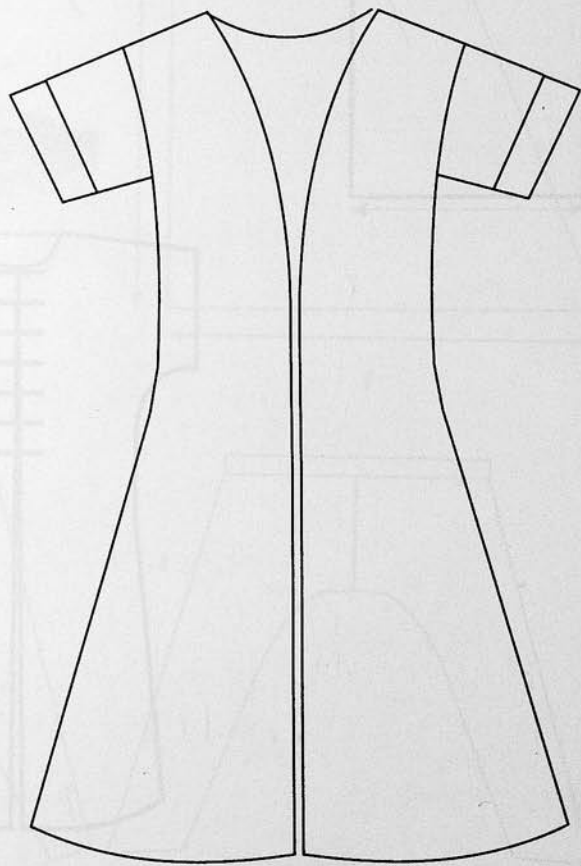

2

T III-70

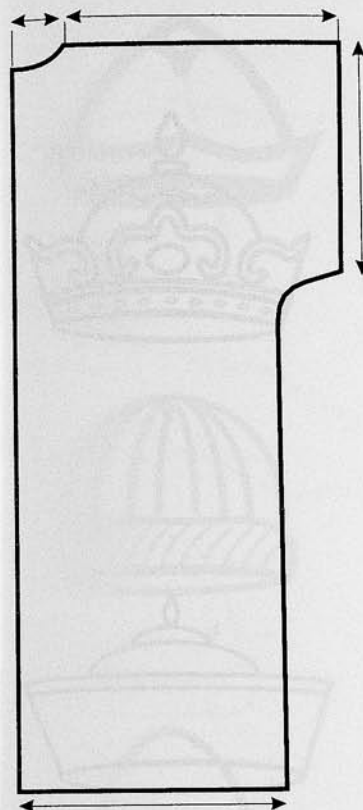

1

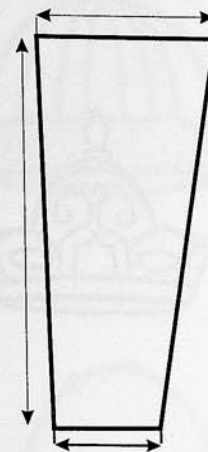

2

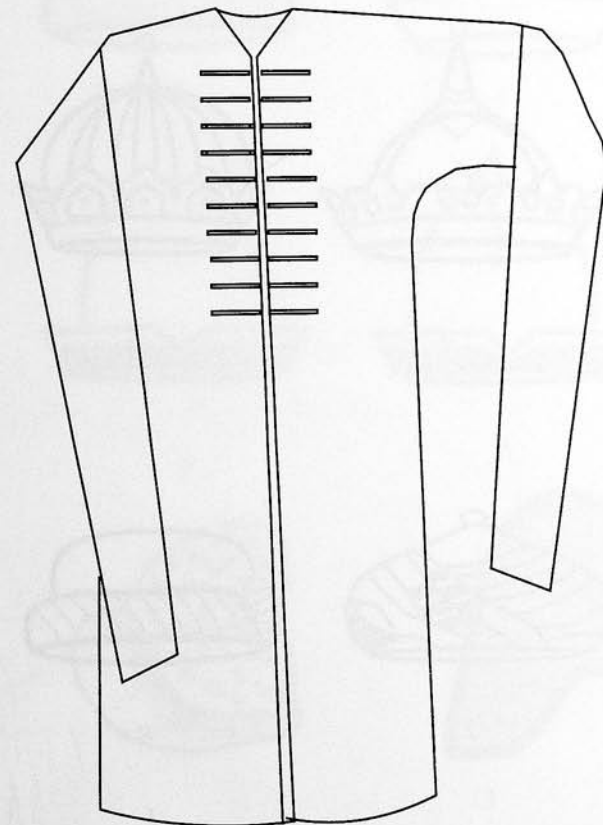

3

T III-71



1



2



3



4



5



6



7

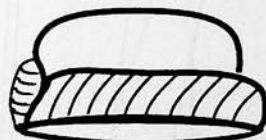

8

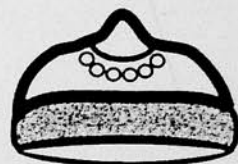

9

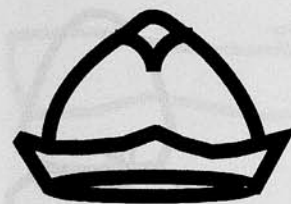

1



2

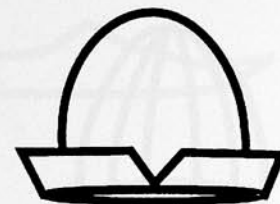

3

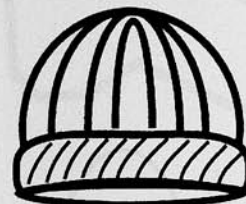

4

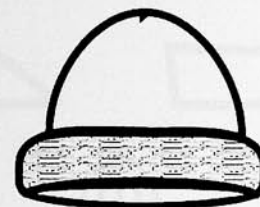

5



6

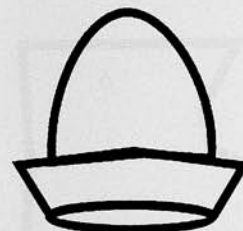

7



8



9



10

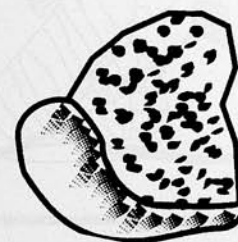

11

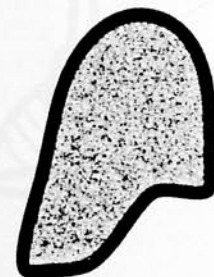

12



1



2

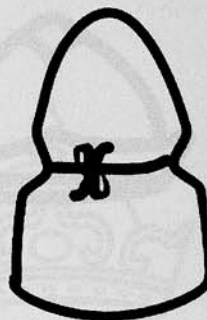

3

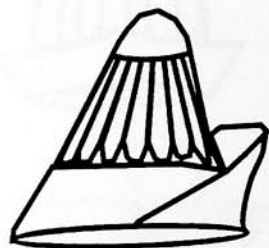

4



5

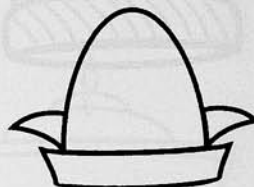

6



7

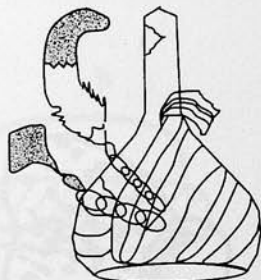

8

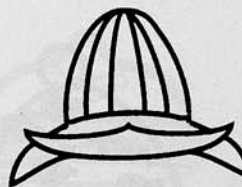

9



1



2

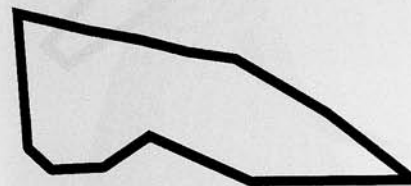

3



4

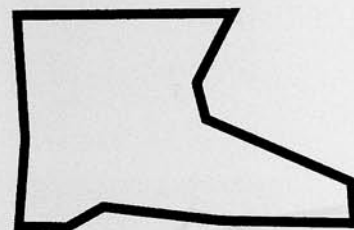

5



6



7

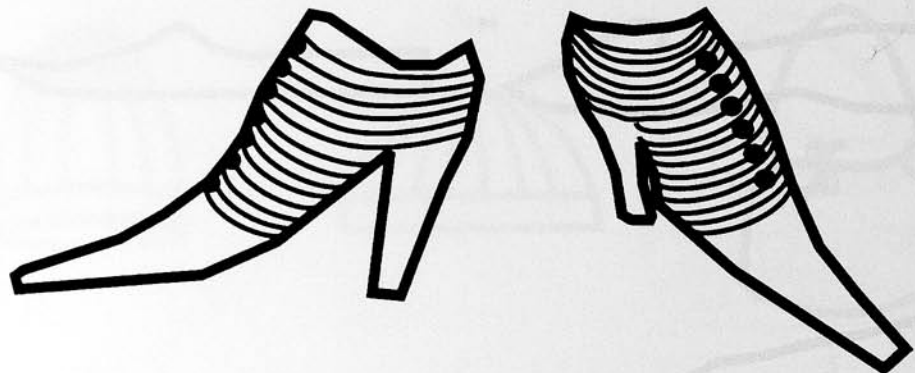

1



2

3



4

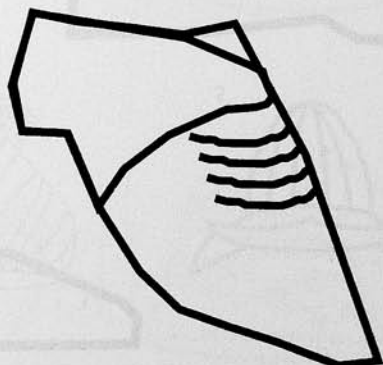

5

T III-76



ILL 1



ILL 2

T III-77

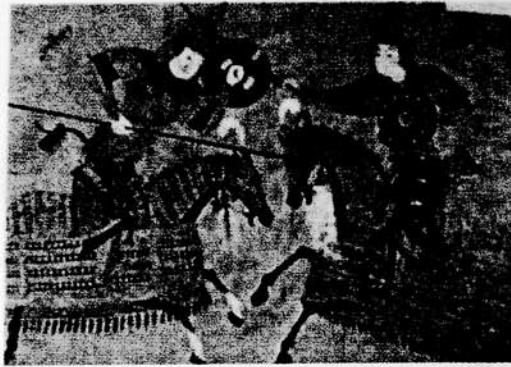

ILL 1



ILL 2

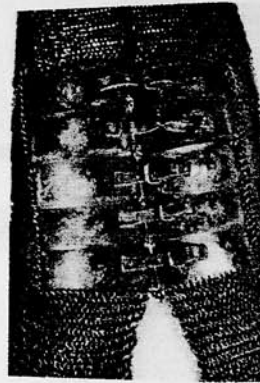

ILL 3



ILL 4



ILL 5



ILL 1



ILL 2



ILL 3

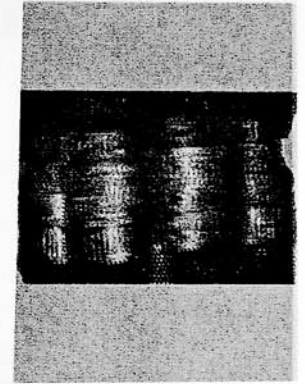

ILL 4



ILL 5



ILL 6

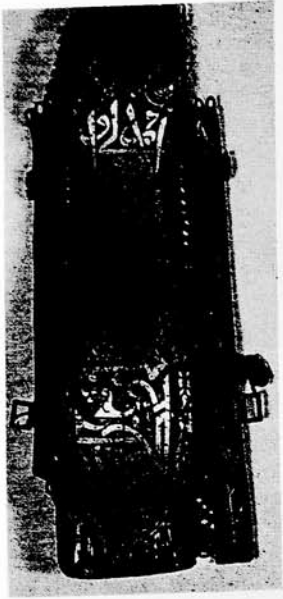

ILL 1

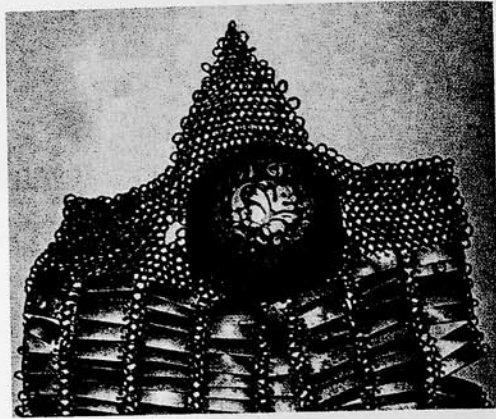

ILL 2



ILL 1



ILL 2

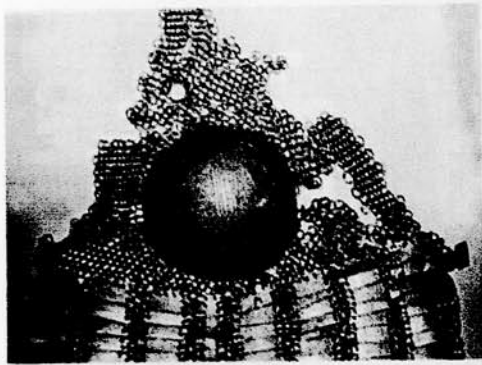

ILL 3

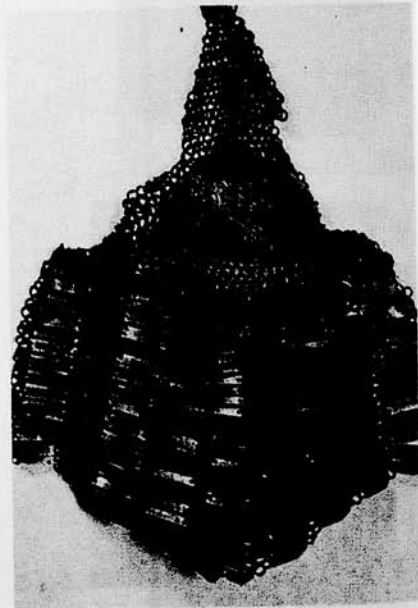

ILL 4



ILL 3

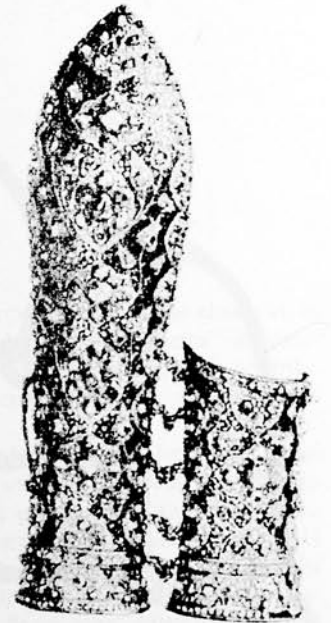

ILL 4

XANLIQLAR DÖVRÜNÜN GEYİMLƏRİ

4.1. Geyim materiallarının istehsalı və əldə olunması

XVII yüzillikdən başlayaraq Səfəvilər dövlətinin etnosiyasi mahiyyətinin dəyişməsi ilə əlaqədar dövlət müstəqilliyini itirən Azərbaycan Nadir şahın qətlindən sonra İrandan vahid şəkildə ayrılmayıb xanlıqlara parçalandı. Güney Azərbaycanda Urmiya, Təbriz və Xoy, Qaradağ, Marağa, Maku və Sərab xanlığı, Qüzey Azərbaycanda isə Quba, Şəki, Bakı, Naxçıvan, İrəvan, Qarabağ xanlıqları yarandı. Arası kəsilməyən tayfa davaları, xanlıqlar arasındakı döyüşlər ümumazərbaycan mənafeyinin deyil, parçalanmış xanlıqların mənafeyinin müdafiəsinə yönəldiyindən, bütün sahələrdə olduğu kimi, orta yüzilliklərdə Azərbaycan iqtisadiyyatında və mədəniyyətində baş vermiş irəliləyişlər də kafi surətdə davam edə bilmirdi. Bunun bir səbəbi də müharibələr nəticəsində ölkədən başqa qənimətlərlə birlikdə sənətkarların zorla aparılması, onların məişət şəraitinin ağırlığı üzündən ölkəni tərk etməsi və digər amillərlə də əlaqədar idi. Başlıca olaraq dekorativ səciyyə daşıyan təsviri sənət nümunələri, əsasən, saray, yaşayış evi və ictimai binalara çəkilən rəsmlərdə özünü göstərirdi. Buna misal olaraq Şəkiddə xan sarayı və Şəkixanovların evinin divar rəsmlərini, Şuşada Mehmandarovların və Səfəbiyovların evini göstərmək olar.

Bu dövrə aid bədii və şifahi xalq ədəbiyyatından geyim materialları haqqında müəyən təsəvvür əldə etmək olur. Məsələn, xalq şerində "nimtənə" adlı parçadan bəhs edilir:

*"Qalmazsan sən xaradan,
Atlasdan, zər xaradan,
Gəlmisən Buxaradan.
Ərişin iplikdəndir,
Ərəcin ipəkdəndir,
Butan çiçək-çiçəkdir.
Üstündə al butan var,
Səni başa atan var.
Həşyələrin qırmızı,
Bəzər paltarımızı.
Atlas deyiblər sənə,
Ay nimtənə, nimtənə"¹.*

Göründüyü kimi, xalq şerində nimtənədən, əsasən, bir parça növü kimi bəhs olunur və o, bütün parçalardan üstün tutulur. Görünür "nimtənə" parça adı "nimtənəlik parça" ifadəsindən yaranıb. Çünki nimtənə tikmək üçün ən qiymətli və bəzəkli parçalardan istifadə edilirdi.

Buxaradan gətirilən (şərin üçüncü misrası) belə qiymətli parçanın adını isə elə "nimtənəlik parça"-nimtənəlik-nimtənə adlandırmışlar.

N.Mustafayeva "Cənubi Azərbaycan xanlıqları" kitabında xanlıqlar dövründə Cənubi Azərbaycanın iqtisadi vəziyyəti haqqında bəzi məlumatlar verir. O, qeyd edir ki: "Cənubi Azərbaycan xanlıqlarının əksəriyyətinin kənd təsərrüfatında pambıqçılıq əsas yer tuturdu. Əgər əvvəlki dövrlərdə pambıq ancaq daxili ehtiyacları ödəmək üçün becərilirdisə, XVIII yüzillikdən başlayaraq ölkəyə ticarətlə məşğul olan əcnəbilərin gəlməsi, bazarda pambığa tələbatın artması ilə əlaqədar toxuculuq sənayesinin qiymətli xammalının istehsalını genişləndirmək zərurəti yarandı. Bu dövrdə Azərbaycanda əsasən "qara qoza" adlandırılan kobud və qısa lifli pambıq növü becərilirdi.

¹ Azərbaycan klassik ədəbiyyatı kitabxanası. I cild, "Elm" nəş., Bakı, 1982, səh.448.



1



2



3



4

Qeyd etmək lazımdır ki, XVIII yüzilliyin sonuncu rübündə fasiləsiz ara müharibələri və İran şahlarının Cənubi Azərbaycan xanlıqlarına tez-tez etdikləri hücumlar əhalinin kənd təsərrüfatının mühüm sahəsi olan pambıqçılıqla məşğul olmasına imkan vermirdi. Bu dövrdə pambığın çiyiddən təmizlənməsi çox primitiv bir üsulla aparılırdı, gündə 12-15 puddan çox olmayaraq pambıq təmizlənirdi¹.

Mənbələr bu dövrdə Şamaxıda 1500 ipək parça toxuyan dəzgah işlədiyini, Şamaxı yaxınlığındakı iki kənddə-Basqalda və Mücidə isə həm parça toxuyan emalatxanaların, həm də toxucu dəzgahı düzəldən emalatxanaların olduğunu qeyd edirlər².

Azərbaycan parçalarının bədii xüsusiyyətlərini araşdıran R.Əfəndiyev qeyd edir ki, bu dövrdən başlayaraq burada toxunan parçalarda Qərbi Avropa naxışları ünsürlərinə rast gəlinir. Bu dövrdə müxtəlif məzmununa malik süjetli parça naxışları bütünlüklə sıradan çıxır, nəbəti və hündəsi formalı naxışlarla əvəz olunurdu³.

İpəklə yanaşı yun, pambıq, kətan və s. parçalar da Azərbaycanda geniş yayılmışdı. Bu dövrdə Azərbaycan folklorunda, məsələn, kətandan hazırlanmış köynəklər barədə çox bəhs edilir: "Bu yoldan ötənə bax, Köynəyi kətana bax..."⁴, "Bir quş gəlir Tərtərdən, Kətan köynək, aq gördən"⁵, "Qaşların çatan oğlan, Köynəyi kətan oğlan"⁶ və s.

Kətan qiymətli parça deyildi, rəngi sarı (həsret rəngi) olduğuna görə, bayatlarda, bir qayda olaraq, qərblərin geyimi kimi təqdim edilir.

Al və yaşıl rənglər Azərbaycan xalqının məişətində, geyimində uğurla işlədilər əsas rənglər olub. Yaşıl rəng təbiətin canlanmasının başlanğıc-bünövrə rəngidir. İlahinin yaratdığı kamil təbiətin bütün rəngləri-qəhvəyi ağac gövdəsi, al-əlvan gül-çiçəklər, bəzə-bəhrələr, payızın sarı-qızılı rəngi öz başlanğıcını ancaq cürcərdən-yaşıl rəngdən alır.

XVIII yüzilliyin görkəmli dövlət xadimi və şairi M.P.Vaqif öz əsərlərində Azərbaycan xalqının geyimində, məişətində istifadə edilən rənglərin estetik gözəlliyini bədii dillə çox dəqiqliklə ifadə edir. Bununla yanaşı M.P.Vaqif mə'nəvi gözəlliyin vacib elementi kimi utancaqlığı, həyalılığı yüksək qiymətləndirmişdir: "Həyası üzündə, əqli başında"⁷, "Nə gözəl yaraşır al, yanağına"⁸, "Lalətək qızarmaq üz qaydasıdır"⁹ və s.

Al rəngi geyimdə də görmək insana xoş tə'sir bağışlayır:

"Zər haşiyə al nimtənə üstündə,"¹⁰

"Al geyib, əlvan ləçək örtər, gülabəfşan çıxar"¹¹

"Al sərəndaz sərində zərnişan sevmək gərək"¹²

Kişilər də geyimlərində al rəngdən imtina etmədilər:

"Çuxadır qırmızı ya daneyi – lə'li Yəmənə"¹³

Vaqif yaşıl rəngi tək qadınların geyimində gözəllik deyil:

"Yarım nə gözəl geyinib, əlvan bə'zənibdir,

Balapuşi – yaşıl"¹⁴

kişilərin də geyimində əsas rəng hesab edir:

¹ N.Mustafayeva. Cənubi Azərbaycan xanlıqları, Bakı, 1995, səh.17.

² A.C.Сумбат-заде. Шелкостроение в Азербайджане XIX в.. Известия АН Азерб. ССР, 1958, № 6, стр.19.

³ R.Əfəndi. Azərbaycan el sənəti. Azərənşr, Bakı, 1971, səh.24.

⁴ Bayatılar. II nəşri, Azərənşr, Bakı, 1960, səh.157.

⁵ Yənə orada, səh.54.

⁶ Bayatılar. II nəşri, Azərənşr, Bakı, 1960, səh.113.

⁷ M.P.Vaqif. Əsərləri. Bakı, 1944, səh.12.

⁸ Yənə orada.

⁹ Yənə orada, səh.83.

¹⁰ Yənə orada.

¹¹ Azərbaycan klassik ədəbiyyatı kitabxanası. VI cild, "Elm" nəş., Bakı, 1988, səh.45.

¹² Yənə orada, səh.121.

¹³ M.P.Vaqif. Əsərləri. Bakı, 1944, səh.136.

¹⁴ Yənə orada, səh.144.

*"Çün bizim şalvarımız əlavü həm əfzəl gərək,
Rəngi yaşıl, bir qədər qəddi dəxi ətvəl gərək"¹.*

O, qeyd edir ki, Kə'bə evinin örtüyünə tay tutula biləcək nimtənənin də rəngi yaşıl imiş:

*"Ulduza şəbih nəqşi, yeri göy kimi əxzər,
Nəzzarəsi bəhhac"²*

Vaqif geyimdə, gözəllikdə yaşıl və al rənglərin ahəngindən də məharətlə istifadə edir:

*"Altdan gülgöz, üstədən yaşıl türabi,
Bu rəng ilən özün bəzət, sevdiğim"³*

*"Kəlağayın qabağına al bağlar,
Yaşılın altından, aqın üstündən"⁴*

"Sən qəddinə yaşıl-allar geyici"⁵ və s.

Və bu əsas-baza rənglərin üzərindən də əlvan rənglərin yaranması, təbiətin kamilliyinin təkrarı-əlvan baş örtükləri ilə tamamlanır:

"Kəlağayı əlvan, qəsabə qıyqac"⁶;

"Əlvan kəlağaylım, bəyaz sinəlim"⁷ və s.

M.P.Vaqifin yaradıcılığı tək onun gözəlliyi duyması, onu vəsf etməsi, insan duyğularına həssaslıqla yanaşması ilə bitmir. Vaqif insanı təbiətlə həmahəng görür. Bu iki məfhumu heç vaxt bir-birindən ayırmır və bir-birini tamamlayan, bir-birinə xidmət edən, bir-biri üçün varlıq mənbəyi olan amil kimi təsvir edir.

Vaqif poeziyasında təbiətin rəngləri insan gözəlliyinin başlıca amili, kamil və qabil insan isə təbiət gözəlliyini tamamlayan bir amil kimi ön mövqedə göstərilir, insan təbiətin bir parçasına çevrilir, gözəlliyə qovuşur:

*"Al geyinib çıxsan gülsən seyrinə,
Yığılır başına güllər dolanır"⁸.*

və ya

*"Gülgün sərəndazın tazə gül kimi
Əfşan etmiş ay qabağın üstündən"⁹;*
*"Libasın əlvandır, çarqat narıncı,
Saçaqlar yaraşır qıraqlarından"¹⁰.*

¹ M.P.Vaqif. Əsərləri. Bakı, 1944, səh.122.

² Yənə orada, səh.147.

³ Yənə orada, səh.48.

⁴ Yənə orada, səh.54.

⁵ Yənə orada, səh.51.

⁶ Yənə orada, səh.83.

⁷ Yənə orada, səh.29.

⁸ Yənə orada, səh.81.

⁹ Yənə orada, səh.54.

¹⁰ Yənə orada, səh.52.

4.2. Qadın geyimləri

Alt geyimi. XVIII yüzil qadın alt geyimləri barədə heç bir mə'lumat əldə etmək mümkün olmasa da, onların əvvəlki dövrlərin davamı olaraq inkişaf etdiyini söyləmək olar.

Üst geyimləri. Nimtənə. M.P.Vaqifin şerlərində XVIII yüzillik geyimlərinin ən bəzəklişi və zəngini olan nimtənənin haqqında geniş danışılır:

"Oynayanda pərvaz edər nimtənə";¹

"Xoş yaraşır sənə diba nimtənə,

Bu bəzəyin genə əlaməti var"²

– deyən şair nimtənənin şəninə daha çox sözlər deyə biləcəyini vurğulayır. M.P.Vaqif nimtənə haqqında "Bir nimtənə kim, ta ola zərbəftü nikutər"³ şerində bu geyim və bəzək növünün tam təsvirini verir, onun nəinki estetik, hətta bir sıra texnoloji xüsusiyyətlərindən bəhs edir:

Bir nimtənə kim, ta ola zərbəftü nikutər,

Diba ona möhtac;

Mətnində tamam rabitə mövzunu sərasər,

Tək haşiyə qıyqac;

Üstündə onun aşıqü məşuq müsəvvər,

Dil şövqünə minhac;

Ulduza şəbih nəqşi, yeri göy kimi əxzər,

Nəzzarəsi bəhhac;

Tiri-nəzəri əhli-təməşayə müqəssər,

Hər butası amac;

İçində onun şölə verə tə'l-əti-dilbər,

Ta bəndeyi-vəhhac;

Görən deyər bu mahdır, ol çərxi-nirəktər,

Ya bəhri-pürəmvac;

Kəbə evinin örtüyünə duta bərabər,

Simasını hüccac;

Gər düşə ətəyi ələ, əlbəttə, tez eylər,

Bizdən qəmi ixrac;

Əndişə nə itdir çıxa bir də çənə ləşkər,

Könlü edə tarac.

Şənü şərəfi xəl'əti-şahanədən artıq,

Pirayeyi-şövkat;

Tənü tərəbi nəşəyi peymanədən artıq,

Zövqi meyi-cənnət;

Zər düymə giribanına dürdanədən artıq,

Mənzul ola əlbət.

Müstəzadın bu iki bəndində bilavasitə nimtənədən danışılır, yerdə qalan üç bəndində isə daha çox ayrı mətləblərdən söhbət gedir. Nümunə gətirdiyimiz bəndlərin dili ərəb və fars sözləri ilə ağırlaşdığına görə onu nəsrə çevirməklə müasir Azərbaycan dilinə tərcüməsini veririk:

Elə bir nimtənə ki, gözəl zərbəftdən (qızıl sapla toxunmuş parçadan) olsun, diba (qiyməti çox baha olan rəngli ipək parça) onunla müqayisəyə gəlməsin. [Naxışları] başdan-başa bir-birinə uyğun gəlsin, tək-cə həşiyəsi ayrı cür olsun. [Parçanın] üstündə aşıqlə-məşuq rəsm olunsun, ürək şövqdən açılsın. Naxışları ulduza bənzəsin, yeri [yerliyi] göy kimi mavi (yaşıl) çalan olsun, görünüşü gözə xoş gəlsin. Ona tamaşa edənlərin baxışlarının oxu hər butasını hədəf eləyib dursun. Onun (nimtənənin) içində gözəlin [bədəninin] işığı şölə versin, bütün parlaqlığı ilə. Görən desin ki, bu aydır, o isə ya ulduzlarla dolu göy, ya da dalğalarla dolu dəniz.

Həccə gedənlər onun gözəl görünüşünü Kə'bə evinin örtüyünə bərabər tutalar... Əgər [həmin nimtənənin] ətəyi əlimizə keçsə, əlbəttə, dərddən-qəmdən qurtararıq.

Şan-şərəfi şahənə geyimlərdən artıq ola, bəzəyi-rövnəqi ilə seçilə. Gəlin gözəlliyindən artıq adama fərəh gətirə, ziyyət dəftərinə bənzəyə. Verdiyi nəşə şərəb nəşəsindən artıq ola, Cənnət meyinin zövqünü verə. Yaxasında qızıl düymə dürdanəyə bənzəyə, əlbəttə ki, müvafiq gələ. Onu geyən qadının ağı gedə, divanədən daha çox sərxoş gəzə, ərinin başına pərvanə kimi dönə və işlər qaydasına düşə... Əl daraq kimi zülfə dolana, həsrət candan çıxa. Şəriətin ehkamları bucaqlarda kitabxanalardakı kimi oxuna. [Nimtənənin] tərif qiyamət gününə qədər əfsanədən daha çox dillərə düşə... Əgər bir yerə yüz böyük came yığılsa, hamısına baş tacı ola...

Göründüyü kimi şair burada nimtənənin çox qiymətli, gözəl olmasını, qiymətli metaldan düzəldilmiş bəzəklərlə bəzədilərək dolğun və tam süjetli sənət əsəri olduğunu açıqlayır. Belə ki, nimtənə var-dövlət hesab edilə bilmiş. Bu şerə cavab olaraq Vaqifin oğlu Əli Ağə Alim "Ey xahiş edən nimtənə pul zivərü zin'ət"¹ şerini yazmış və arzusunu bildirmişdir ki, belə qiymətli paltarı geyən övrət də gərək ona layiq ola.

Nimtənənin obrazı M.P.Vaqifin başqa şerlərində də yaradılmışdır:

Güləbətin köynək, abı nimtənə,

Yaxasında qızıl düymə gərəkdir².

Yaxud:

Nimtənəsi, niylufəri, pirahe ni gülgün,

Buxağı, zənəxdanı, qabağı dolu altun,

Qılmış özünü cümlə zərəfşan qara çarqat³.

Vaqif "Hayif ki, yoxdur"⁴ qoşmasında "Zər haşiyə al nimtənə üstündə" deyərək, nimtənənin həm də al rəngdə olmasını bildirir. Nimtənə qiymətli parçalardan, o cümlədən, ipək və süjetli parçalardan tikilmiş ("Xoş yaraşır sənə diba nimtənə"⁵).

Mərasim paltarı olan nimtənənin dekorativ qolu açıq sallanır və oynayanda qanad kimi açılmış ("Oynayanda pərvaz edər nimtənə"⁶).

Nimtənə müxtəlif rəngli-al ("Zər haşiyə al nimtənə üstünə"⁷), abı ("Güləbətin köynək, abı nimtənə"⁸), zərli ("Bir nimtənə kim, ta ola zərbəftü nikutər"⁹) olur, tikış kənarlarına "haşiyə" tikilmiş ("Zər haşiyə al nimtənə üstündə"¹⁰).

Bu dövrdə artıq, adı çəkilməsə də, arxalıq geyinilmiş. Dairəvi yaxa kəsiyinin ("Sinə meydan, zülf pərişan, bel nazik"¹¹, "Sinəsi meydanım, neçün gəlmədin"¹²) hələ XVIII yüzillikdə dəbdə olması Vaqif poeziyasında vəsf edilərsə də, bir dəfə də olsun, "arxalıq" adlı geyim adına rast gəlinmir. Belə hesab etmək olar ki, nimtənənin müxtəlif yaxa kəsikli modifikasiyası olan "arxalıq" istilahı son dövrlərə məxsusdur.

Vaqif şerində "nilufər", "nimtənə" adlarının qoşa çəkildiyinə ("Nimtənəsi, niylufəri, pirahe ni gülgün"¹³) diqqət edək. Bunu "nilufər qollu nimtənə kimi başa düşmək olar ki, bu da yuxarıdakı "arxalıq" barədə fikrimizi bir daha təsdiq edir.

¹ M.P.Vaqif, göstərilən əsəri, səh.176.

² Yənə orada, səh.76.

³ Yənə orada, səh.138.

⁴ Yənə orada, səh.83.

⁵ Yənə orada, səh.67.

⁶ Yənə orada, səh.84.

⁷ Yənə orada, səh.83.

⁸ Yənə orada, səh.76.

⁹ Yənə orada, səh.147.

¹⁰ Yənə orada, səh.83.

¹¹ Yənə orada, səh.32.

¹² Yənə orada, səh.29.

¹³ Yənə orada, səh.138.

¹ M.P.Vaqif. Əsərləri. Bakı, 1944, səh.84.

² Yənə orada, səh.67.

³ Yənə orada, səh.147.

Nimtənə ən qiymətli geyim elementi olduğundan geyim dəstinin başqa elementləri ona uyğunlaşdırılmış – “Al çarqatdan yaşmaq tutub çənəyə, Simin yaraşdırıb zər nimtənəyə”¹.

Saray mühiti ilə sadə xalq geyimləri arasında xeyli fərqlər olmuşdur. Məsələn, Qarabağın şəhər-saray mühitində yaşamış M.P.Vaqifin Kür qırağı qadınlarının geyimini bəyənmeməsi: “Kür qırağının əcəb seyrəngahı var”² və “Siyah tel görmədim Kür qırağında”³ qoşmalarında öz əksini tapır və bu fərq “Bu diyarda kəlağay yox, kətan yox”; “Bəzək bilməz bu diyarın göyçəyi, Tanımaz al çarqat, zərrin ləçəyi”⁴ və ya “Kəlağayı əlvən, qəsabə qıyqac, Altından cunası. hayıf ki, yoxdur!”⁵; “Gümüş biləklərin, bəyaz qolların, Sarı kəhrəbası hayıf ki, yoxdur!”⁶ misralarında kəskin hiss edilir. Lakin elə bu qoşmadan da görünür ki, Kür qırağı qadınlarının da əsas üst çiyin geyimi nimtənə imiş və hansı təbəqəyə aid olmasından asılı olmayaraq, yenə də bəzəkli geyim imiş (“Zər haşiyə al nimtənə üstündə”⁶).

XVIII yüzillikdən dövrümüzə gəlib çatmış, Azərbaycan Dövlət Tarix Muzeyində saxlanılan çəpkən-nimtənə (e.f.3571) qara rəngli məxmərdən tikilib, güləbətin və ipək saplarla tikmələnilib (T IV-13, ILL 1). Bu nimtənənin ülgüsü T IV-14, 1-dəki kimidir.

XVIII yüzilə aid təsviri materiallara Şəki xan sarayı və Şekixanovların evinin divar rəsmlərini də aid etmək olar.

Şekixanovların evinin divar rəsmlərində üç qadın təsviri var. Təsvirlərdən birində uzun hörükli, qarayanız, incəbelli gənc qadın təsvir edilib (T IV-12, ILL 1). Onun əynində uzun, gen tuman və arxalığ var. Tumanın ətəyi nisbətən qalın, bəzəkli parça ilə haşiyələnib. Büzməli olması ehtimal edilir. Arxalığın yaxası çiyindən belə qədər düz kəsilib, ayrıca olaraq beldən, əlavə gen biçilmiş ətək tikilib. Əlavənin ətəyi və yaxalığın kənarı haşiyələnib. Arxalığın qolları dar və uzunluğu biləyə qədərdir.

Belinə ucları künc kəsilmiş, saçaqlı və buta nəqşli dolama qurşaq bağlayıb. Arxalığ beldə bir yerdən toqqa ilə bağlanıb. Boynunda dairəvi yaxa sancağı görünür. Yaxa ilə bərabər boyun dövrəsindən keçirilərək yaxada ucları sallanan qaytan da sancaqla bağlanıb. Köynək ağ rəngdədir.

Altına düzülən tel və yanağında burulmuş birçəkləri var. Saçları çox uzun və bir neçə hörükdən ibarətdir. Bel dolama qurşaq bağlansa da, arxalığın kip biçimi belin incəliyini ifadə edir. Sancaqdan başqa heç bir bəzək əşyasından istifadə edilməyib.

Digər şəkildə (T IV-10, ILL 2) dairə içərisində qadının belə qədər fiquru təsvir edilib. Onun da geyimi birinci ilə eyni geyimdir. Fərq ancaq sol qolundan sallanan qotazlardır.

Üçüncü təsvir “Leyli və Məcnun” poemasına çəkilən illüstrasiyadır (T IV-11, ILL 1). Paltarın biçimi, yaxa kəsiyi, baş geyimi, yaxalığı XVII yüzilliyin sonunda geyinilmiş geyimlərin, demək olar ki, eynidir.

Çuxanın altından görünən qaftan, belinə bağlanmış dolama qurşaq və baş geyimi eyni parçadan tikilib. Çuxanın astarı, baş geyiminin kənarları və yaxalığ bir rəngli eyni parçadan tikilib. Çuxa üstündə buta naxışları olan qalın parçadandır. Çuxanın beli və qolları kip biçilib, qolun uzunluğu biləyə qədər olub, əlin üstünə düşən ox şəkilli qolçaqla bitir. Rahat geyilmək üçün qolun tikiş yerində yarıq qoyulub və bir düymə ilə bağlandığı görünür. Çuxa yaxadan belə qədər iri düymələrlə düymələnib.

Qofta. Qofta (köynək) qaftanın çiyin və bel geyimlərinə bölünməsindən əmələ gələn çiyin geyimidir. Qofta saya və güllü parçadan da tikilmiş (“Geyibsen əyninə gül pirəhəni”⁷, “Nimtənəsi, niylufəri, pirəhəni gülgün”⁸). Köynəklərin yaxası tikmələrlə bəzədilir (“Güləbətin köynək, abı nimtənə”⁹), qızıl düymələrlə (“Yaxasında qızıl düymə gərəkdir”¹⁰, “Sərasər yaxası

qızıl düyməli”¹¹) və ya yaxa sancağı vasitəsilə (“Gəlinin yaxası polad iynəli”¹²) bağlamırdı. Köynəyin yaxası, Səfəvi dövründə olduğu kimi, çarpaz düymə ilə düymələnir (“Qızın yaxasıdır çarpaz düyməli”¹³), ətəyinə qızıl ətəklilik tikilmiş (“Ətəkliliyi altun, qəsabəsi zər”¹⁴).

Tuman. Tuman alt və üst tumanı olmaqla biçim və tikiş texnologiyası, demək olar ki, eyni idi. Üst tumanın ətək bəzəyi, materialı alt tumandan fərqlənirdi.

Bələklilik, yuxarıda deyilənlərdən aydın olur ki, XVII yüzillikdə olduğu kimi XVIII yüzillikdə də artıq çiyin geyimi çiyin və bel geyiminə bölünüb. Bununla yanaşı hələ də beldən kəsmə və beli kip olub, ətəkdə getdikcə genələn, uzunluğunu dabana qədər olan çuxalar geyinilirdi. Çuxanın yaxasına iri düymələr və boynuna qatlama yaxalığ tikilirdi. Qolçaq artıq qısalarq biləkədən kəsmə-düymələnmə olmaqla dekorativ qolçağı azacıq əlin üstünə düşür. Çiyin və bel geyimlərinə bölünmüş tuman-qoftanın üstündən daha bir üst tumanı və çəpkən-nimtənə geyinilirdi. Qarabağda buta və meydan yaxalı, nilufər qollu arxalıqlar (arxalığ adına ədəbiyyatda hələ rast gəlinmir), o cümlədən yenli, yəni dekorativ qolçaqlı arxalıqlar geyinilirdi.

Baş geyimləri. Vaqif poeziyasında müxtəlif baş örtüklərinin adı çəkilir:

“Bu diyarda kəlağay yox, kətan yox”⁵;

“Bəzək bilməz bu diyarın göyçəyi,

Tanımaz al çarqat, zərrin ləçəyi”⁶;

“Al çarqatdan yaşmaq tutub çənəyə”⁷;

“Çəhrayı çarqatı qəddə bərabər”⁸;

“Kəlağayı gülgəz, libası əlvən”⁹;

“Libasın əlvandır, çarqat narıncı

Saçaqlar yaraşır qıraqlarından”¹⁰;

“Gah zaman başına tirmə şal bağlar,

Hicab eylər, kətan salar başına”¹¹;

“Sərəndazın ucu düşər gərdənə”¹²;

“Ağ üz çöhrəsində qızıl qullabı

Al çarqatın qırağına yaraşmış”¹³;

“Çün bərabər qamətinə əlayıq

Geyib sallan başdan o zərbəni sən”¹⁴;

“Kəlağayı əlvən, qəsabə qıyqac,

Altından cunası, hayıf ki, yoxdur!”¹⁵;

“Əlvən kəlağaylım, bəyaz sinəlim”¹⁶

“Çəkibdir üzünə siyah sərəndaz”¹⁷

“Al geyib, əlvən ləçək örtər, gülabəfşan çıxar”¹⁸

“Gah zaman başına tirmə şal bağlar”¹⁹

¹ M.P.Vaqif, *Göstərilən əsərləri*, səh. 72.

² *Yenə orada*, səh. 17.

³ *Yenə orada*.

⁴ *Yenə orada*, səh. 37.

⁵ *Yenə orada*, səh. 18.

⁶ *Yenə orada*.

⁷ *Yenə orada*, səh. 19.

⁸ *Yenə orada*, səh. 37.

⁹ *Yenə orada*, səh. 47.

¹⁰ *Yenə orada*, səh. 52.

¹¹ *Yenə orada*, səh. 54.

¹² *Yenə orada*, səh. 84.

¹³ *Yenə orada*, səh. 90.

¹⁴ *Yenə orada*, səh. 97.

¹⁵ *Yenə orada*, səh. 83.

¹⁶ *Yenə orada*, səh. 29.

¹⁷ *Yenə orada*, səh. 70.

¹⁸ *Yenə orada*, səh. 451.

¹⁹ *Yenə orada*, səh. 54.

¹ M.P.Vaqif, *Əsərləri*. Bakı, 1944, səh. 19.

² *Yenə orada*, səh. 82.

³ *Yenə orada*, səh. 18.

⁴ *Yenə orada*.

⁵ *Yenə orada*, səh. 83.

⁶ *Yenə orada*.

⁷ *Yenə orada*, səh. 60.

⁸ *Yenə orada*, səh. 138.

⁹ *Yenə orada*, səh. 76.

¹⁰ *Yenə orada*.

Bu sətirələrdən aydın görünür ki, qadınlar bir neçə cür baş örtüklərindən istifadə edirdilər. Saçı bir yerə yığmaq üçün cuna və kətandan istifadə edirdilər. Buna həm də tərgötürən vasitə kimi baxılırdı. Sürüşməməsi üçün qullabıdan (çəngəl, boğazaltı) istifadə edirdilər.

Qullabı (çəngəl, boğazaltı) əsasən qızıldan hazırlanar, uclarına, üstünə qarmaq yapışdırılmış qızıl pul bərkidilirdi.

Cuna ağ rəngli pambıq parçadan, çarqat isə narıncı, al, çəhrayı rənglərdə və bə'zən də SAçaqlı olurdu.

Kəlağayının əlvan rənglərinə üstünlük verilirdi. Ləçəyin kəlağayının üstündən bağlanması da təsadüf edilirdi. Bu zaman ləçək saçlaqlı da ola bilərdi. Ləçək üçkünc olurdu. Bu məqsədlə çarqatdan da istifadə edilirdi. Qiymətli parçalardan tikilən dördkünc çarqatın uzunluğu qəddə bərabər idi.

Üstdən sərəndaz, zərbab, qəsabə kimi qiymətli parçalardan örtük salınardı.

Sərəndaz, ləçək, qəsabə, zərbab qızılla, zərlə toxunmuş parçadan tikilirdi. Başa örtüləndə sərəndazın ətəyi gərdənə (belə) qədər olurdu.

Deməli, eyni zamanda üç baş geyimi geyinilirdi: birinci cuna (və ya kətan), ikinci kəlağayı, üçüncü ləçək (və ya qəsabə, sərəndaz, zərbab).

Soyuq havalarda bütün bu geyimin üstündən şal salardılar (tirmə şal, kəşmiri şal, təbii yundan əllə toxunmuş şal).

M.P.Vaqif şerlərində rübənd, niqab və yaşmağa qarşı öz etirazını bildirmişdir:

*"Hicab eylər, kətan salar başına,
Oğrun baxar o, yaşmağın üstündən"¹
"Ta ki, məni gördü ol qəlbi qara,
Çəkdi yaşmağını o gül rüxsara"²;
"Açaq üzdən, gözdən tamam niqabı"³;
"Çəkib yaşmağın ağzından rəvan,
lə'lü gövhər açmaq"⁴.*

Şair insana baxanların zövqünü oxşamaq üçün gözəllərin üzünü örtməsinə düzgün hesab etmir, çirkin olanların üzünü örtməsinə məqsəduyğun hesab edir:

*"Allaha şükr, lələ yanağında eyib yox,
Dişində, dəhanində, dodağında eyib yox...
Bir zərrəcə zülfündə, buxağında eyib yox,
Qaşında, gözündə, qabağında eyib yox,
Dəxi nə yaşınmaq, nə bürünmək, nə utanmaq?
Bəsdir bu dayanmaq!"⁵;
"Niqab çəkib üzə, xalı gizlətərəm"⁶;
"Alaydım yaşmağın, açib kəmərin,
Çıxarıb əynindən zərbafın, zərin"⁷;
"Nə ağzında yaşmaq, nə üzdə yaylıq,
Çirkinlik üzünü bürüyəndədir"⁸.*

Vaqif qoşmalarından aydın olur ki, xalqın gözəlliyə meyli tək geyim və bəzəyində deyil, saçdüzümü, hörük, birçəklərin burulması və müxtəlif formaları ilə də özünü qabarıq şəkildə bürüzə verir. Saç qabaqdan iki hissəyə "taxtaya" ayrılırdı:

*"Zülfün başı taxtalanıb qabaqda,
Qıraq verir qəsabənin altından"⁹.*

¹ M.P.Vaqif, göstərilən əsərləri, səh.54.

² Yenə orada, səh.18.

³ Yenə orada, səh.20.

⁴ Yenə orada, səh.111.

⁵ Yenə orada, səh.143.

⁶ Yenə orada, səh.40.

⁷ Yenə orada, səh.51.

⁸ Yenə orada, səh.77.

⁹ Yenə orada, səh.53.

Saçın qalınlığından asılı olaraq bir və ya daha çox (14-16 da ola bilər) hörük hörərdilər:

*"Zülfü gərdənində bir qucaq ola"¹⁰;
"Siyah zülfü dal gərdənə tökəndə"¹¹;
"Hörüb saçlarını salıb qatara
Düzüb telə, həm qotaza bənövşə"¹²;
"Zülfün yaşmaq altı, saçın gərdəndə"¹³;
"Gireh-gireh zülfün tökə gərdənə"¹⁴ və s.*

Hörüklərin açılmaması üçün muncuqlu saç bağı müəyyən uzunluqda hörüklə birlikdə hörülər və kürəyə düzülərdi. Ucuna qotaz bağlanırdı:

*"Səni görən deyər, yaşılbaş sona,
Düzüb telə, həm qotaza bənövşə"¹⁵*

Saç hörüklərinin bağı zəncirəyə düzülmüş qızıl pullar, mirvarilər də ola bilərdi:

*"Ucu həlqə siyah tel ilən, sənə"¹⁶;
"Gərdəndə zülfünün kəməndi gözəl"¹⁷;
"Saçın zəncirinə könül bağladım"¹⁸.*

Qızlara adətən toy qabağı birçək kəsmələrinə icazə verilirdi. Birçəklər ya qulağın kənarında burulub üzə qoyulur:

*"Birçəklərin həlqə qoya üzünə"¹⁹;
"Amma iki dəstə tər bənövşətək
Qoymuş al yanağın tər qabağında"²⁰;
"Ağ üzündə siyah saçı bürməyi"²¹*

ya üz yanından sallanaraq buxaq altında burulur:

*"Ağ buxaq altından həlqə birçəyi
Tər sinə üstündən salmaz bu yerdə"²²;
"Boğazı altında sıgallı birçək"²³;
"İlan quyruğu tək qoşa qıvrılmış,
Ucu çıxmış zənəxdanın altından"²⁴;
"Yanağın altından zülfə toy vermiş,
Ucun salmış tər buxağın üstündən"²⁵*

ya da qaşın qabağında teli sıgallayıb düzərdilər:

*"Qaşın qabağında sıgallı birçək
Sayə salmış üzə şölə mübarək"²⁶;
"Üz yanında tökülübdür tel nazik,
Sinə meydan, zülf pərişan, bel nazik"²⁷*

Şəki xan sarayı divar rəsmlərində təsvir edilmiş qızın (T IV-11, ILL 1) başındakı baş geyimi T IV-15, 1-də göstəriləni kimidir. Digər təsvirdəki (T IV-12, ILL 1) baş geyimi

¹ M.P.Vaqif, göstərilən əsərləri, səh.12.

² Yenə orada, səh.14.

³ Yenə orada, səh.25.

⁴ Yenə orada, səh.56.

⁵ Yenə orada, səh.76.

⁶ Yenə orada, səh.25.

⁷ Yenə orada, səh.22.

⁸ Yenə orada, səh.19.

⁹ Yenə orada, səh.21.

¹⁰ Yenə orada, səh.12.

¹¹ Yenə orada, səh.399.

¹² Yenə orada, səh.41.

¹³ Yenə orada, səh.18.

¹⁴ Yenə orada, səh.37.

¹⁵ Yenə orada, səh.53.

¹⁶ Yenə orada, səh.54.

¹⁷ Yenə orada, səh.11.

¹⁸ Yenə orada, səh.32.

başlığa birləşdirilmiş sərəndazdır. Başlıq T IV-15, 2-də göstərilirdi kimidir. Sərəndaz na-xışlı parçadan hər iki uca doğru trapesiya formasında biçilir. XVIII əsr Vaqif şe'rinde bu barədə deyilir:

“Gülgün sərəndazın qəddə bərabər”¹

Sərəndazın bir ucu arxada, bir ucu isə sağ çiyindən keçməklə sol çiyin üzərindən arxaya atılıb. Başlığa kiçik çiçək dəstəsi sancılıb.

Dairə içərisində təsvir edilmiş qızın da baş geyimi eynilə buna bənzəyir, lakin çiçək dəstəsi əvəzinə başlığın təpə hissəsində buta təsvir edilib.

Ayaq geyimləri. XVIII yüzillik ayaq geyimləri barədə Şəki xan sarayı divar rəsmlərindən təsvir edilmiş əldə etmək olur. Bu, dikdaban, üstü bütöv, burnu dik olmaqla arxası açıq tikilən ayaqqabılardır. T IV-12, ILL 1-də təsvir olunmuş qızın ayağında dikdaban başmaq var. Bu başmaq T IV-15, 3-də göstərilirdi kimidir. T IV-11, ILL 1-də təsvir olunmuş qızın ayağında başmaq isə T IV-15, 4-də göstərilirdi kimidir.

Bəzəklər. Bildiyimiz kimi ta qədim dövrlərdən Azərbaycan qadınları kosmetikadan istifadə edər, qaşa vəsmə, gözə sürmə, əllərinə həna yaxardılar. M.P.Vaqifin qoşmalarında da kosmetikadan istifadə edilməsi göstərilir:

*“Qaşa vəsmə, gözə sürmə çəkəndə”²;
“Səhər dura sürmə çəkə gözünə”³;
“Sürmələnsin ala gözlər şux olsun”⁴;
“Can alırsan yenə, bu nə sürmədir
Çəkibən ol xumar gözə, Fatimə?!”⁵;
“Ağ əllərin əlvən hənadən, Pəri”⁶;
“Nazik əllərində innabi həna”⁷.*

Buna baxmayaraq şair:

*“Ənliyi, kirşanı neylər camalın
Sən elə gözəlsən binadan, Pəri!”⁸*

– deyərək, təbii gözəlliyi daha üstün hesab etmişdir.

Şair qeyd edirdi ki, bu bəzəklər ancaq varlı adamlara aid idi. Kasıblar isə bunları əldə edə bilmir və ancaq təbii gözəllikləri ilə seçilə bilirdilər:

*Bəzək bilməz bu diyarın göyçəyi,
Tanımaz al çarqat, zərrin ləçəyi.
Ağ buxaq altından həlqə birçəyi
Tər sinə üstündən salmaz bu yerdə⁹.*

Şairin şerlərindən bəlli olur ki, qadınlar gülabdan bir çox məqsədlə istifadə edərmişlər:

*“Gülabılən zülfün cığasın əyər”¹⁰;
“Gülab ilə sığallanır, sulanır,
Həlqə düşüb, buxaq altda dolanır”¹¹*

və s.

¹ M.P.Vaqif, göstərilən əsərləri, səh.14.

² Yenə orada, səh.54.

³ Yenə orada, səh.12.

⁴ Yenə orada, səh.20.

⁵ Yenə orada, səh.21.

⁶ Yenə orada, səh.32.

⁷ Yenə orada, səh.22.

⁸ Yenə orada, səh.32.

⁹ Yenə orada, səh.83.

¹⁰ Yenə orada, səh.19.

¹¹ Yenə orada, səh.66.

4.3. Kişi geyimləri

Alt geyimi. Kişi alt geyimləri haqda heç bir mə'lumat əldə edilməyə də onların əvvəlki dövrün davamı olaraq inkişaf etdiyini söyləmək olar.

Üst geyimləri. Kişi çiyin geyimi kimi bədən ölçüsünə biçilmiş, bədən kəsmə, kip, ətəyi büzməli və ya aşağı getdikcə genişlənen olub, uzunluğu biləyə qədər və dar qolu olan çuxalar geyinilirdi. Çuxaların yaxası boğazdan belədək kip düymələnirdi. Qatlama yaxalıqlı olub, boynu künc kəsilmiş sinədən belə qədər iri düymələrlə düymələnən çuxalar da geyinilirdi. Şalvarın balağı uzunboğaz corabın və ya çəkmənin içinə salınırdı.

Bəllərinə qurşaq, kəmə, təkbənd bağlayır, sinələrindən çarpaz qayıq keçirirdilər.

Şəki xanovların ev və saray divar rəsmlərində ov və döyüş səhnələrində kişi geyimləri də maraqlıdır. Ov səhnəsində (T IV-7, ILL 1) olan bütün kişilərin paltar və papaqları eyni formadadır. Bu da XVIII yüzil modasının tələblərinə uyğundur. Başlarında silindr Şəkilli xəz papaqlar, əyirlərində qıs-qıvrıq geyinilmiş çuxa, bəllərində qurşaq, ayaqlarında çəkmələr var. Qurşaqdan qılinc və ox yığmaq üçün sadaq asılıb. Sinələri üstündən keçən çarpaz qayıq tufəngi saxlamaq üçündür.

Çuxaların yan tikişində, ətəkdə yarıq qoyulub. Bu ata minərkən və ya hərəkət edərkən hərəkətin sərbəst olması üçündür. Qolları uzun və kip biçilib. Yaxası düz, boynu üçbucaq kəsilib. Çuxaların bel kəsiyindən büzməli ətək tikilib. Bu günə qədər bizə gəlib çatan başqa geyimlərdə və rəsmlərdə olduğu kimi buradakı geyimlərin də al-əlvən rənglərdə olması Azərbaycanlıların, ümumiyyətlə, rənglərin estetik gözəlliyini duymaq qabiliyyətlərindən irəli gəlirdi.

Rəsmlərdən biri “Fərhad və Şirin” poemasında Fərhad surətinə çəkilmiş illüstrasiyadır (T IV-9, ILL 1). Fərhadın əynində sağ sinədən düymələnən, belə qədər bədənə kip biçilmiş, ətəyi gen və uzun olmaqla çiçəkli parçadan tikilmiş çuxa, saya şalvar, uzunboğaz corab və ayaqqabı var. Başına araqın qoyub. Çuxanın altından geyilən köynəyin boynunun köbəsi tünd rəngli parçadandır, belə köbəyə ov səhnəsində təsvir edilmiş kişi paltarlarında da rast gəlinir.

Çuxanın üstündən belinə qurşaq bağlayıb. Arxalığın ətəkləri işləməyə mane olmamaq üçün qurşağa bənd edilib.

M.P.Vaqif çuxanı tə'rif edərkən:

*“Göstərib dərzü bir əlazü kəramət, nə deyim
Ki, tamam kari-Ərəstuyu Fəlatuna dəyər”¹*

yazırdı. O, həmçinin:

“Verdi ağa mənə bir çuxa ki, min donə dəyər”²

– deyərək çuxanın çox səliqəli və gözəl tikilməsini bildirir.

İnsanların yaranışından bəri digər tələbatları ilə yanaşı, həm də estetik tələbatının ödənməsi məqsədilə yaranmış geyim, tək bir-birindən gözəl və təkrarsız sənət əsərləri sayıla bilən geyim nümunələri hazırlayan geyim sənətkarlarının deyil, həm də insan mövzusuna müraciət edən bir çox xalq təbii sənət nümunələri hazırlayan sənətkarların da diqqət mərkəzində olmuşdur. İnsanı müəyyən sənətlərdə təsvir etməyə çalışan sənətkarlar onu, çox vaxt öz zəmanəsinin geyim dəstində təsvir etmiş və beləliklə də Azərbaycanın tarixi geyimlərinin

¹ M.P.Vaqif, göstərilən əsərləri, səh.135.

² Yenə orada, səh.35.

inkışafının araşdırılması üçün əvəzsiz mənbə yaratmışlar. Belə xalq tətbiqi sənət nümunələrindən biri də şəxsi kolleksiyadan olan, Lahıc sənətkarları tərəfindən hazırlanmış XVIII y. i. məxsus olduğu iddia edilən mis satıldır (T IV-17, ILL 1, 2). Onun üzərində üç sırada yerləşdirilmiş 62 insan təsviri var. Əldə etdiyimiz fotosəkil bu təsvirlərin ancaq bir qismini təhlil etməyə imkan verir.

Satıl üzərindəki 1-ci və 3-cü sırada olan təsvirlər buta içərisində, orta sıradakı insan təsvirləri isə ellips formalı fiqur içərisinə yerləşdirilmişdir. Görünən hissədəki təsvirlərdən bəzində taxt üstündə əyləşmiş, bəzində isə ayaq üstə durmuş kişi təsvir edilib.

Taxt üstündə əyləşmiş kişinin əynində enli balaqlı şalvarın balaqları görünür, üst çiyin geyimi naxışlı parçadan tikilmiş, yaxası üst-üstə gəlməklə sağ qol altında bağlanan, beldə kəmərlə sıxılmış cübbə var. Cübbənin altında yan yaxalı geyimin ancaq boyun hissəsi görünür. Cübbənin qol ağzı, ətəyi və digər kənar tikişləri bəzədilib. Bir ayağını digər ayağı üzərinə aşırmaqla oturmş şəxs sağ əlində tutduğu əşyaya baxır. Başındakı silindrik formalı baş geyimi çiyinə qədər sallanan boyunluqla bitir (T IV-21, ILL 2). Baş geyimi silindrşəkilli tac formasındadır.

İkinci rəsmdə yeniyetmə gənc oğlan təsvir edilib. Əynində naxışlı parçadan tikilmiş, qat-lama yaxalıqlı, belde kəmərlə sıxılmış cübbə var. Cübbənin uzunluğu dabana qədər, qolunun uzunluğu dirsəyə qədərdir. Ətəyinə üç sıra bəzək tikilib. Qol ağzı və yaxa tikişlərinin kənarı bəzədilib. Baş geyimi əvvəlki təsvirdəki baş geyimi ilə eynidir. Cübbənin altından geyinilmiş qaftanın ancaq uzunluğu biləyə qədər olan, ağzına bəzək tikilmiş kip qolu və tikiş kənarına bəzək tikilmiş yaxası görünür (T IV-21, ILL 3).

Üçüncü rəsmdə təsvir edilmiş kişinin geyimi, demək olar ki, birinci ilə eynidir. Lakin enli, burulmuş bıqları olduğundan həmin şəxs olmadığı bəlli olur. Əvvəlkindən fərqli olaraq bu şəxs ayağını ayağı üstünə aşırmaqla və solə lini taxtın qoltuqaltına söykəməklə sağ əlini irəli uzadıb. Bu təsvirin də əynindəki cübbə eyni formada olub, ətəyinə üç sıra bəzək tikilib (T IV-21, ILL 4).

Dördüncü təsvirdə də taxt üstündə əyləşmiş kişi təsvir edilib. Nisbətən gənc olduğu və əvvəlkilərdən fərqli olduğu bığının formasından bəlli olur. Ensiz, dodaqlarının kənarına qədər uzanmış olan bıqları var. Onun da eyni formalı-qollarının uzunluğu dirsəyə qədər, ətəyinin uzunluğu dabana qədər olan cübbə var. Altından qolunun uzunluğu biləyə qədər olan qaftan geyinib. Qaftanın yaxa və qol ağzı bəzədilib (T IV-22, ILL 1). Baş geyimi əvvəlki-lərlə eynidir.

Növbəti təsvirdə əynində incə güllü dizlik və eyni materialdan tikilmiş bürüncək olan kişi təsvir edilib (Bürüncəyin forması Mingəçevirdən tapılmış möhür üzərində təsvir edilmiş bürüncəyin forması ilə eynidir-bax: T I-54, ILL 1, 2). Başı açıqdır (T IV-21, ILL 1).

Aşağı sırada təsvir edilmiş kişilərdən birinin başında silindrik formalı xəz (çox ehtimal ki, qaragül dərisindən) börk, digərinin başında konusşəkilli, xəz börk var (T IV-23, ILL 3, 4).

Yuxarı sırada, buta içərisində yerdə bardaş qurub oturmş, saz çalan qız təsvir edilmişdir. Onun əynində incə naxışlı parçadan tikilmiş geniş ətkli paltar var. Başında, görünüşünə görə, ola bilsin ki, zərif örpək var.

Növbəti təsvirdəki kişinin əynində naxışlı parçadan tikilmiş, uzunluğu baldıra qədər olan cübbə, eyni materialdan tikilmiş enli balaqlı şalvar var. Əynindəki cübbənin yaxası açıqdır. Cübbənin bütün tikiş kənarları bəzədilib (T IV-22, ILL 3).

Növbəti təsvirdəki kişinin əynində naxışlı parçadan tikilmiş, uzunluğu dizə qədər olan cübbə, eyni materialdan tikilmiş dizlik var. Dizliyin balaqları uzunboğaz çəkmənin içərisinə qoyulub.

Növbəti təsvirdəki kişinin əynində naxışlı parçadan tikilmiş, uzunluğu baldıra qədər olan cübbə, eyni materialdan tikilmiş dizlik var. Cübbənin bütün tikiş kənarları bəzədilib.

Beləliklə bu təsvirlərdən aşağıdakı nəticələrə gəlmək olur:

1. Bu satıl üzərində təsvir olunmuş kişi geyimləri qədim dövr və orta yüzilliklər Azərbaycan geyimlərini təkrar etməklə hansısa hökmdar ailəsini təsvir edir.

2. Baş geyimi əvvəlki dövrlərin davamı olaraq inkişaf edir və xəz külah, həmçinin XVIII yüzillik Şəki geyim dəstlərindən tanıdığımız xəz börk istifadə olunur.

3. Geyim materialı kimi incə naxışlı parçalardan istifadə olunur.

4. Bu geyimlərin forması, sxematik olaraq, T IV-18 və T IV-19-da göstərilədiyi kimi, baş geyimlərinin forması isə T IV-20-də göstərilədiyi kimi dir.

Qəba. M.P.Vaqiflə M.V.Vidadinin deyişməsində kişilərin əyninə qəba geyinməsi də qeyd edilir.

Kürk. Soyuq havalarda üst geyimi kimi kürk də geyinilirdi.

M.P.Vaqifin əsərləri o dövr kişi geyimləri haqqında da müəyyən təsəvvür yaratmağa imkan verir. Məsələn, Şirvanın sahibinin şairə göndərdiyi kürkün tərif haqqında, ağanın verdiyi çuxanın təsviri və tərif haqqında, şalvar haqqında şer buna misal ola bilər. Bu şerlərdən aydın olur ki, kürkü əsasən mollalar geyərmiş:

“Ol səbəbdən layiq olmuş firqeyi-mollayə kürk”.

Kürkün içi isti “Cənnət” kimi olduğundan şair onu “xaneyi-ehsan” adlandırır və “Fəxr qıl kim, padişahlardan gəlir paşayə kürk”²-deyərk belə bir kürkün ona göndərildiyinə fəxr edir.

Şair şalvara həsr olunmuş şe’rində qeyd edir ki, şalvar əsasən yaşıl rəngdə, uzun olmalı, tükləri ətir saçan yundan istehsal olunmalıdır (Əbrişimi zülfü – müşkəşənə müstəməl gərək). Amma əsas məsələ şalvar toxuyanın kim olmasıdır:

*“Yə’ni şalvar toxuyan bir dilbəri-novrəs ola,
Yoxsa ki, mütləq deyil, ustadi-müstəməl gərək”.*

Baş geyimləri. XVIII yüzillikdə kişi baş geyimi silindrik börk (T IV-16, 1) və təsəkdən (T IV-16, 2) ibarət idi. Bu haqda da ancaq Şəki xan sarayı divar rəsmlərindən mə’lumat əldə etmək olur. Din xadimlərinin baş geyimində əmmamə-təyləsan hələ də saxlanılır.

Ov səhnəsində (T IV-7, ILL 2), K.Kərimovun Azərbaycan miniatürləri kitabındakı “Ərdəvan Ərdəşirin hüzurunda”⁴ və “Elçilərin qarşılınması”⁵ miniatürlərindən də bəlli olan, türkmən tipli baş geyimi olan kişi təsviri var.

Bu dövrdə də kişilərin külah geyinmələri haqda mə’lumatı M.P.Vaqif əsərlərindən almaq olur (“Ta göyə yetişsin külahım mənim”)⁶.

Ayaq geyimləri. Şəki xan sarayı divar rəsmlərindən görünür ki, kişi ayaq geyimləri qara, sarı, tünd şabalıdı rəngli uzunboğaz çəkmələrdir. Ov və döyüş zamanı gen şalvarların balağı çəkmənin içinə salınırdı. T IV-84, ILL 1-də təsvir edilmiş Fərhadın rəsminə ayaq geyimi T IV-16, 3-də göstərilədiyi kimidir. Ola bilsin ki, boğaz hissə dəridən deyil, başqa materialdan tikilmiş. Orta yüzilliklərə aid olan təsvirlərdə də belə ayaq geyiminə rast olunur. T IV-8,

¹ M.P.Vaqif, göstərilən əsərləri, səh.123.

² Yənə orada, səh.124.

³ Yənə orada, səh.122.

⁴ K.Kərimov, göstərilən əsəri, tablo 8.

⁵ Yənə orada, tablo 90.

⁶ M.P.Vaqif, göstərilən əsərləri, səh.99.

ILL 1-də təsvir edilmiş kişilərin ayaq geyimi T IV-16, ILL 4-də təsvir edildiyi kimi uzunboğaz çəkmələrdir.

Hərbi və dini geyimlər. Şəxixanovların sarayının divar rəsmlərinin birində (T IV-9, ILL 2) döyüş, daha doğrusu, cihad səhnəsi təsvir edilmişdir. Atlı ruhanilərin əynində çəp yaxalı cübbə, gen şalvar, çuxa, başlarında əmmamə (təyləsan), ayaqlarında uzunboğaz çəkmələr var. Cübbələr ətəyi gen şalvarların içərisinə, şalvarların balağı isə uzunboğaz çəkmələrin içərisinə salınıb. Cübbələrin qolu dar olub, uzunluğu biləyə qədərdir. Cübbələrin üstündən geyinilmiş çuxanın qolları qısa, uzunluğu təxminən dizə qədərdir. Çuxanın yaxası boyunca və qısa qolun ağzına xəz tikilib. Onların geyimləri çox müxtəlif rənglərdə-qırmızı, göy, yaşıl, sarı və s. rənglərdədirlər.

T IV-1, ILL 1-6, T IV-2, ILL 1-6, T IV-3, ILL 1-6, T IV-4, ILL 1-6, T IV-5, ILL 1-6-da ov və cihad səhnələrində ovçu və döyüşçü geyimi, T IV-6, ILL 1-də isə zirehli döyüş geyimi təsvir edilmişdir.

Geyimlər adi, gündəlik geyimdən heç nə ilə fərqlənmir, təkə silahlarla zənginləşib.

Döyüşçülərin hansı tərəfə aid olmasını isə ancaq onların baş geyimi vasitəsilə müəyyən etmək olar. Bir dəstənin baş geyimi qara xəz börk, digər dəstənin baş geyimi isə tirmə əmmamədir.



ILL 1



ILL 2



ILL 3



ILL 4



ILL 5



ILL 6

T IV-1



ILL 1



ILL 2



ILL 1



ILL 2



ILL 5



ILL 4



ILL 3



ILL 4



ILL 5



ILL 6



ILL 5



ILL 6

T IV-2

T IV-5



ILL 1



ILL 2



ILL 1



ILL 2



ILL 3



ILL 4



ILL 3



ILL 4



ILL 5



ILL 6



ILL 5



ILL 6

T IV-4

T IV-5



III 1



III 1

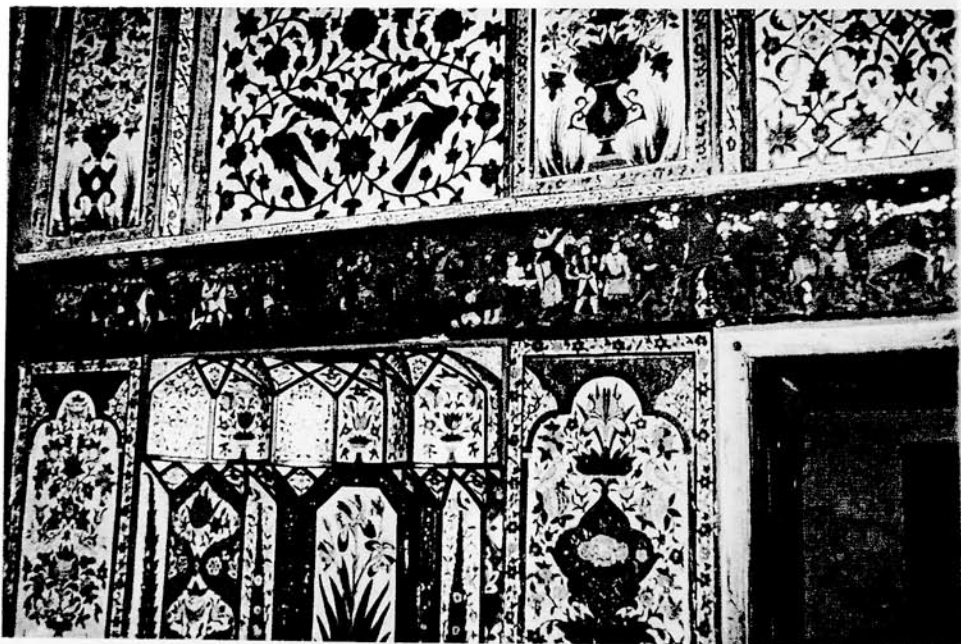

III 2

T IV-6

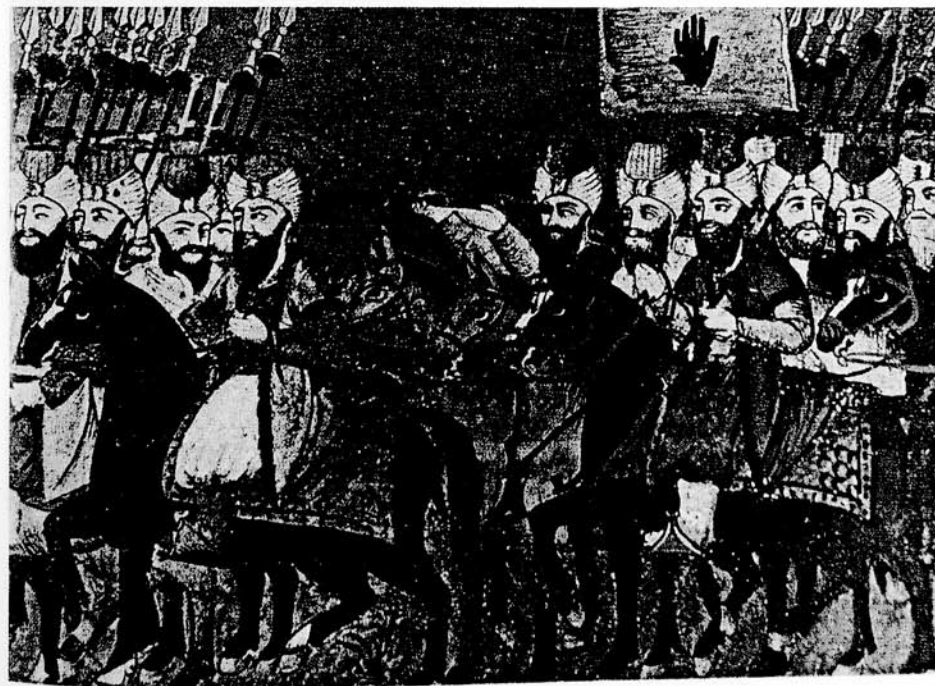

III 2

T IV-7

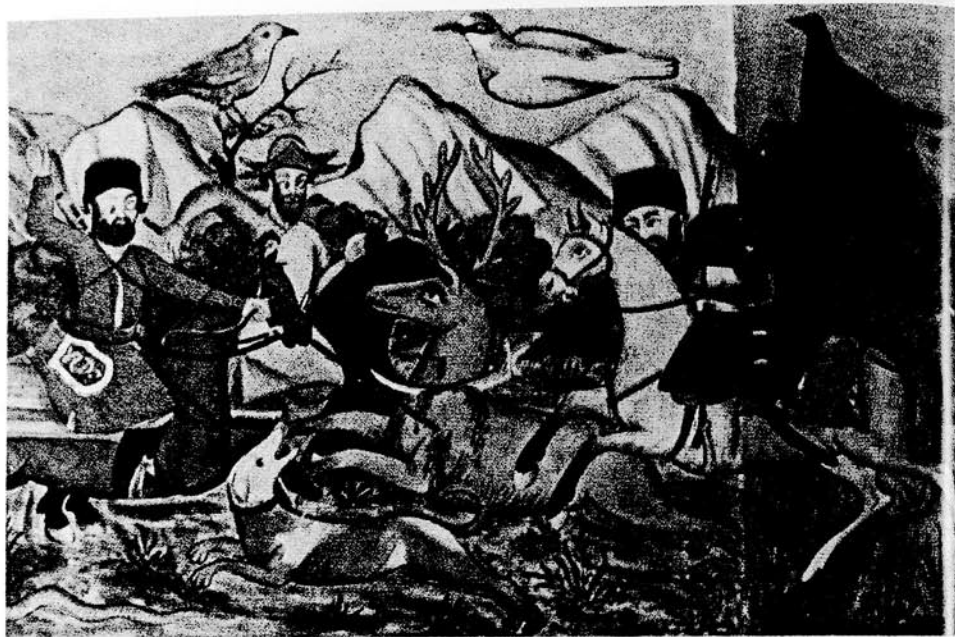

ILL 1



ILL 2

TIV-8

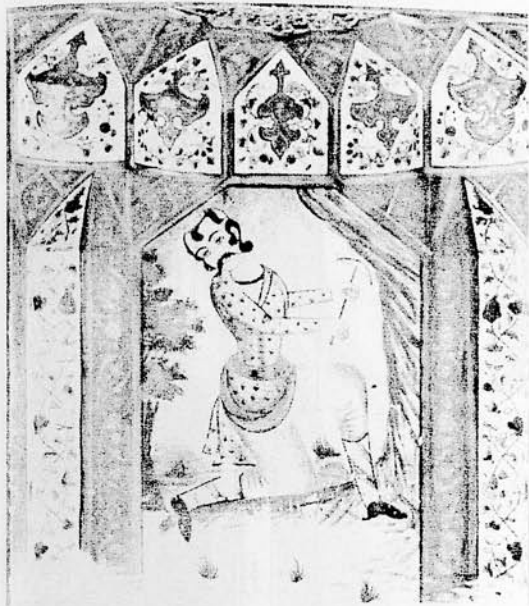

ILL 1

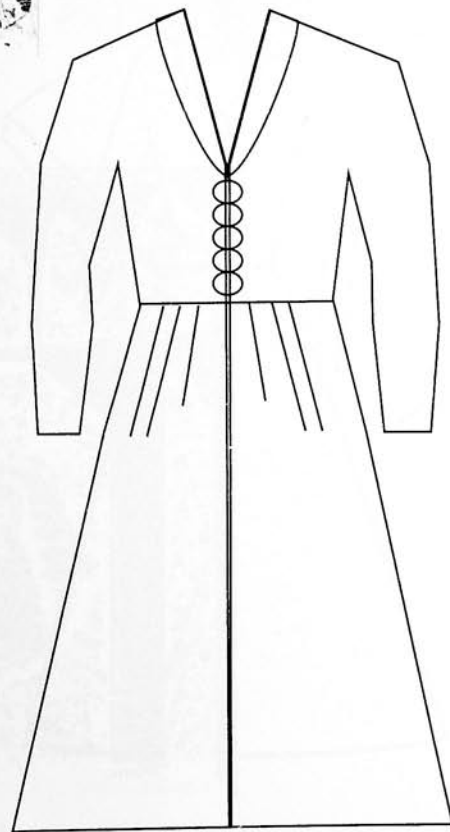

1

TIV-9

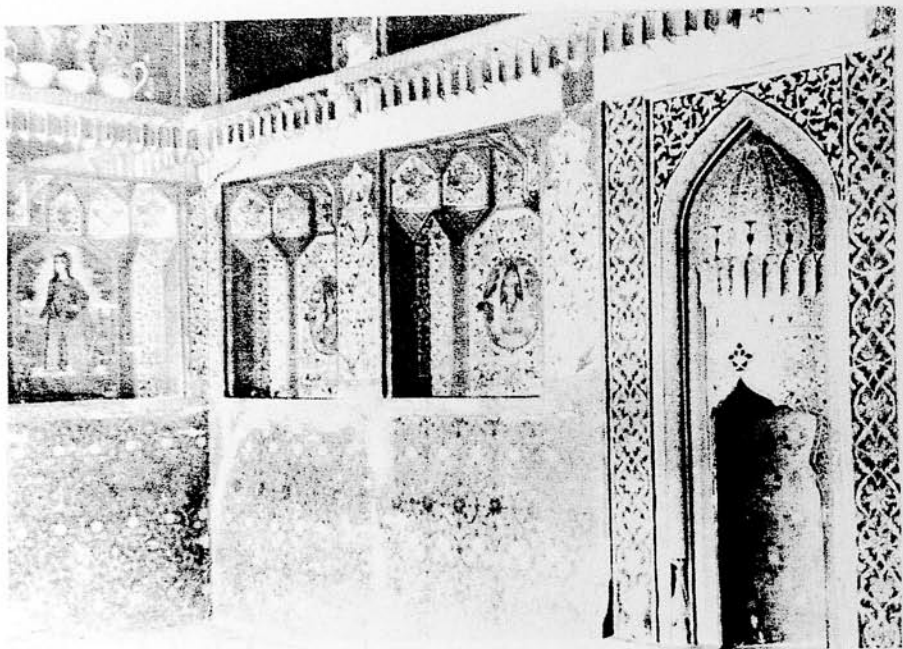

ILL 1



ILL 2

T IV-10



ILL 1

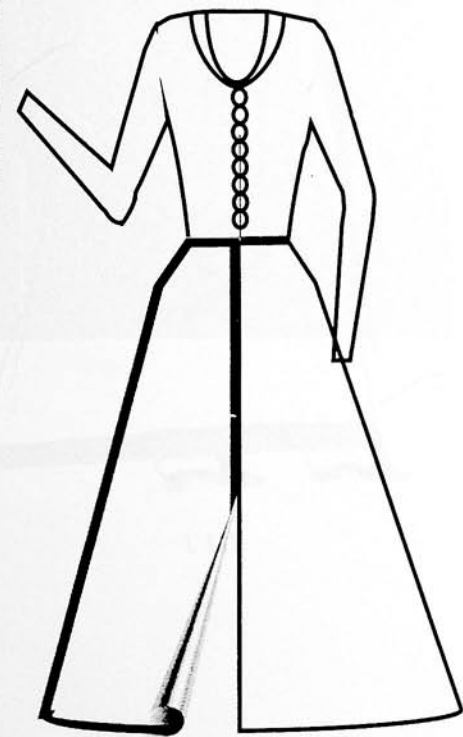

1

T IV-11



ILL 1

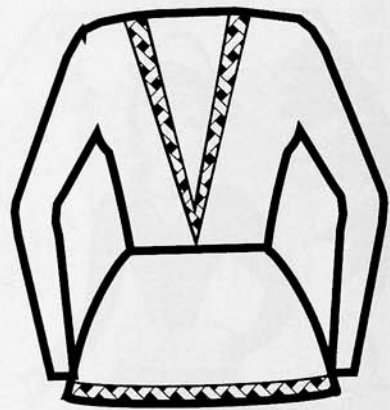

ĐYÑI 1

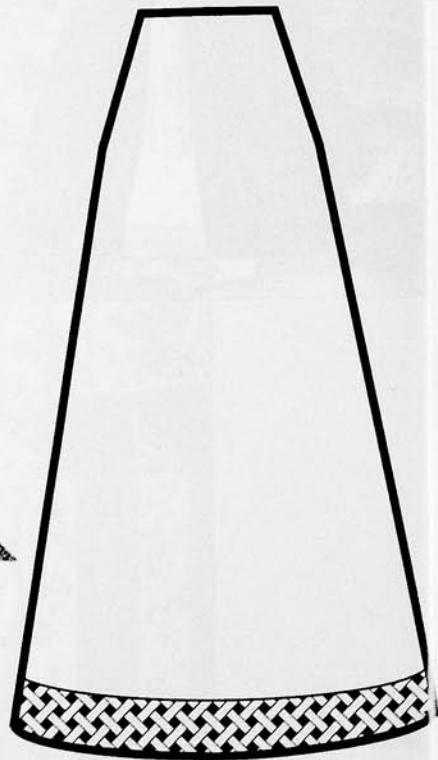

1

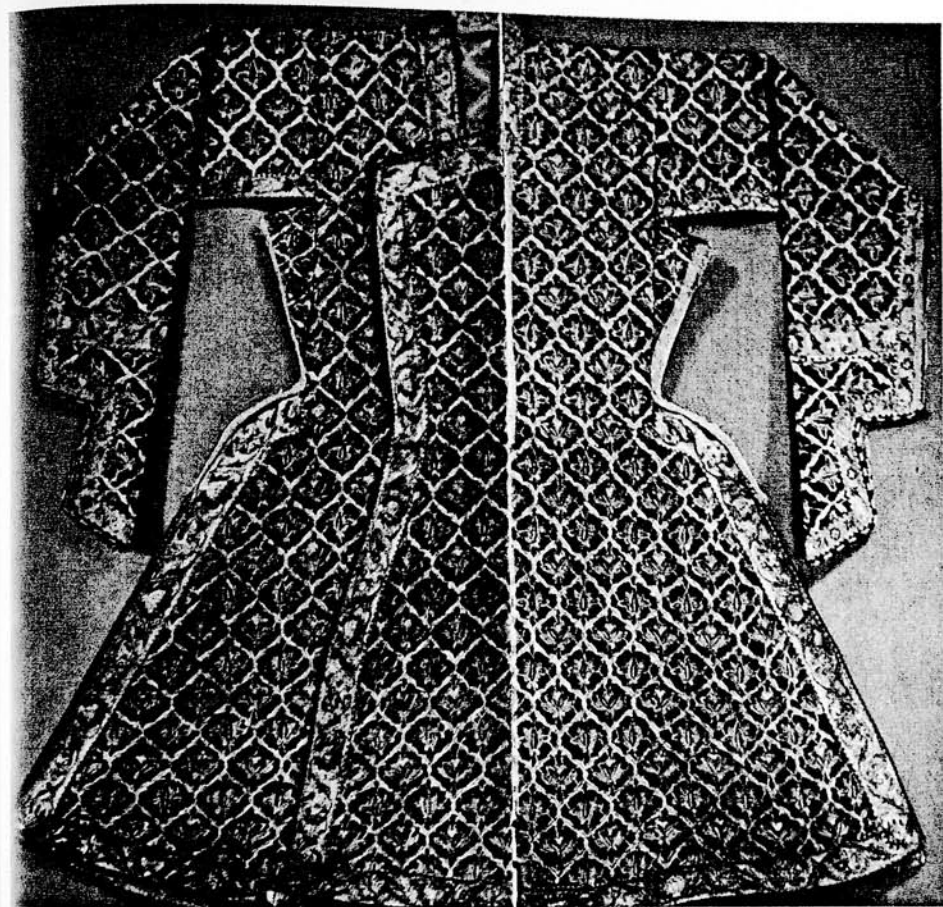

ILL 1

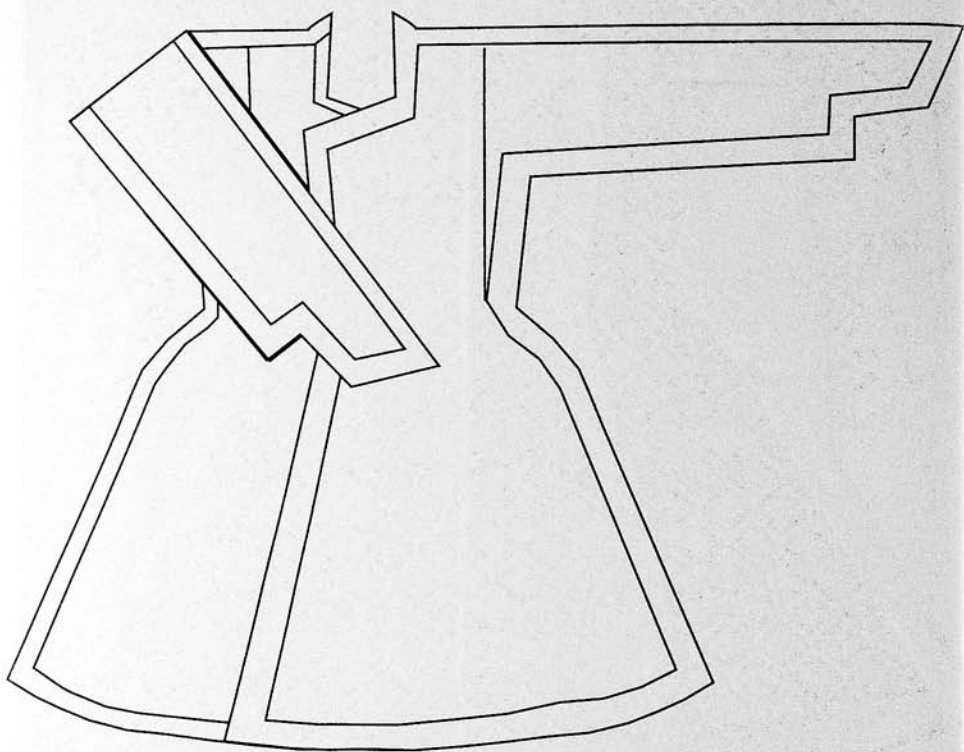

1

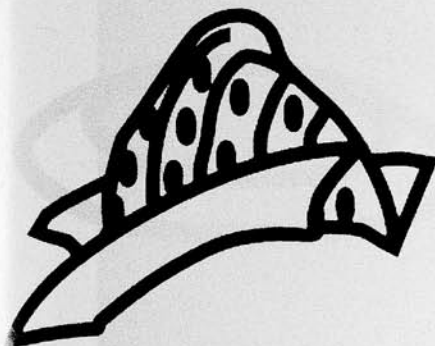

1

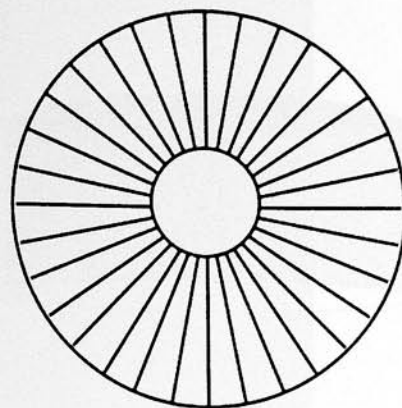

2

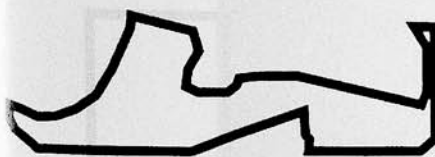

3



4

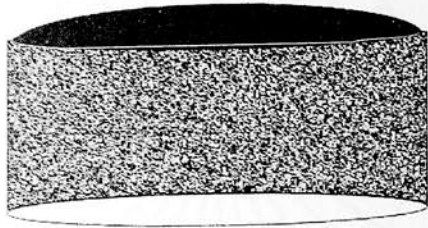

1

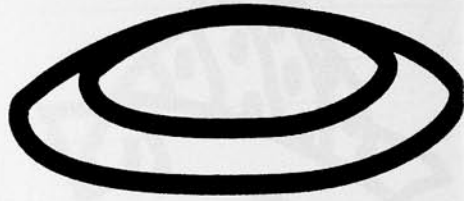

2

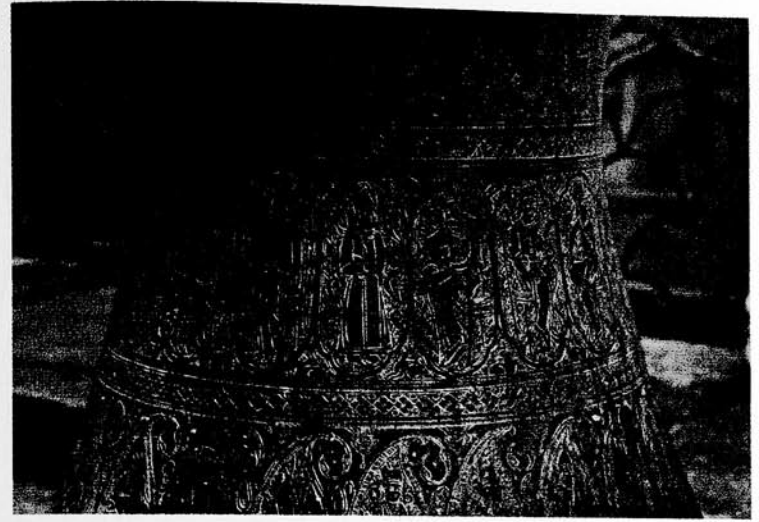

ILL 1

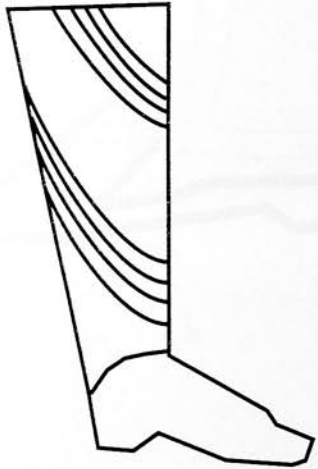

3

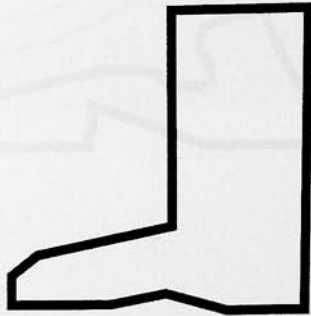

4

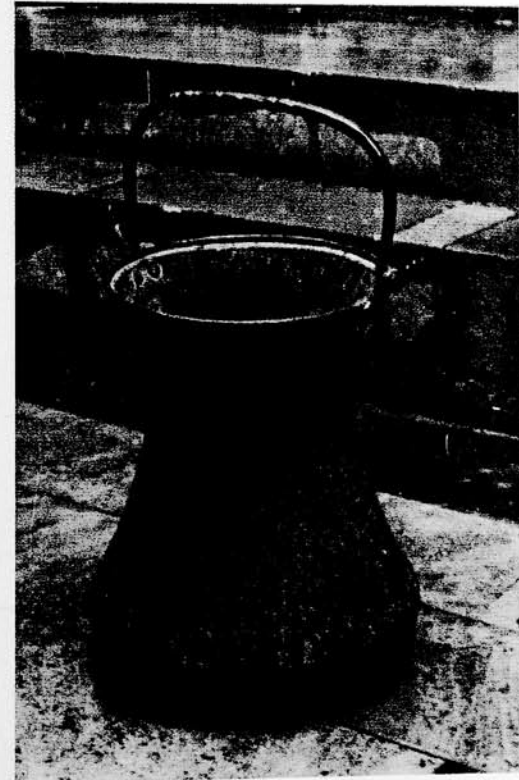

ILL 2

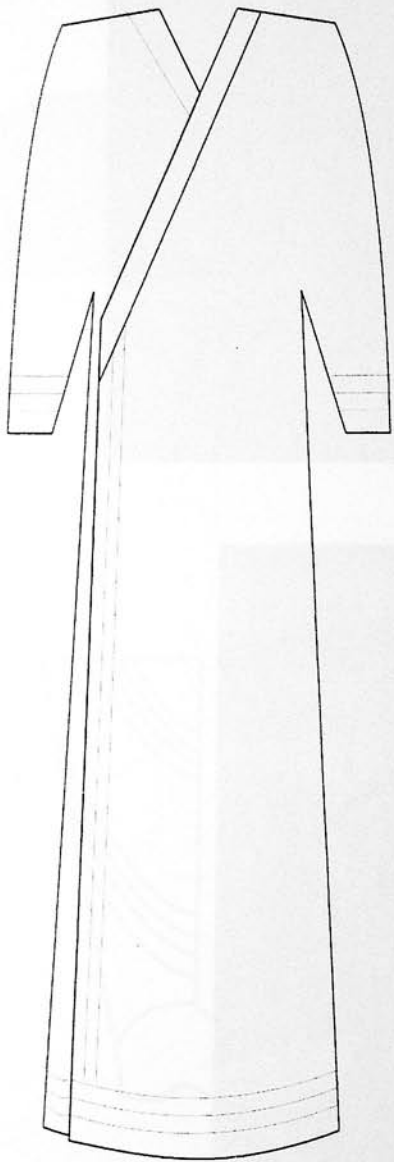

1

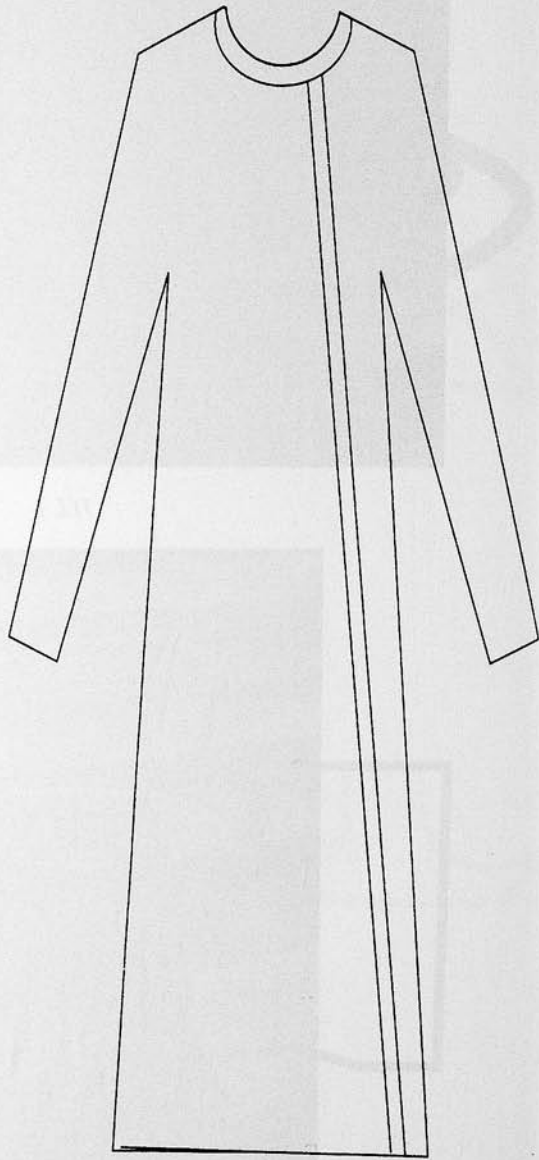

2

TIV-18

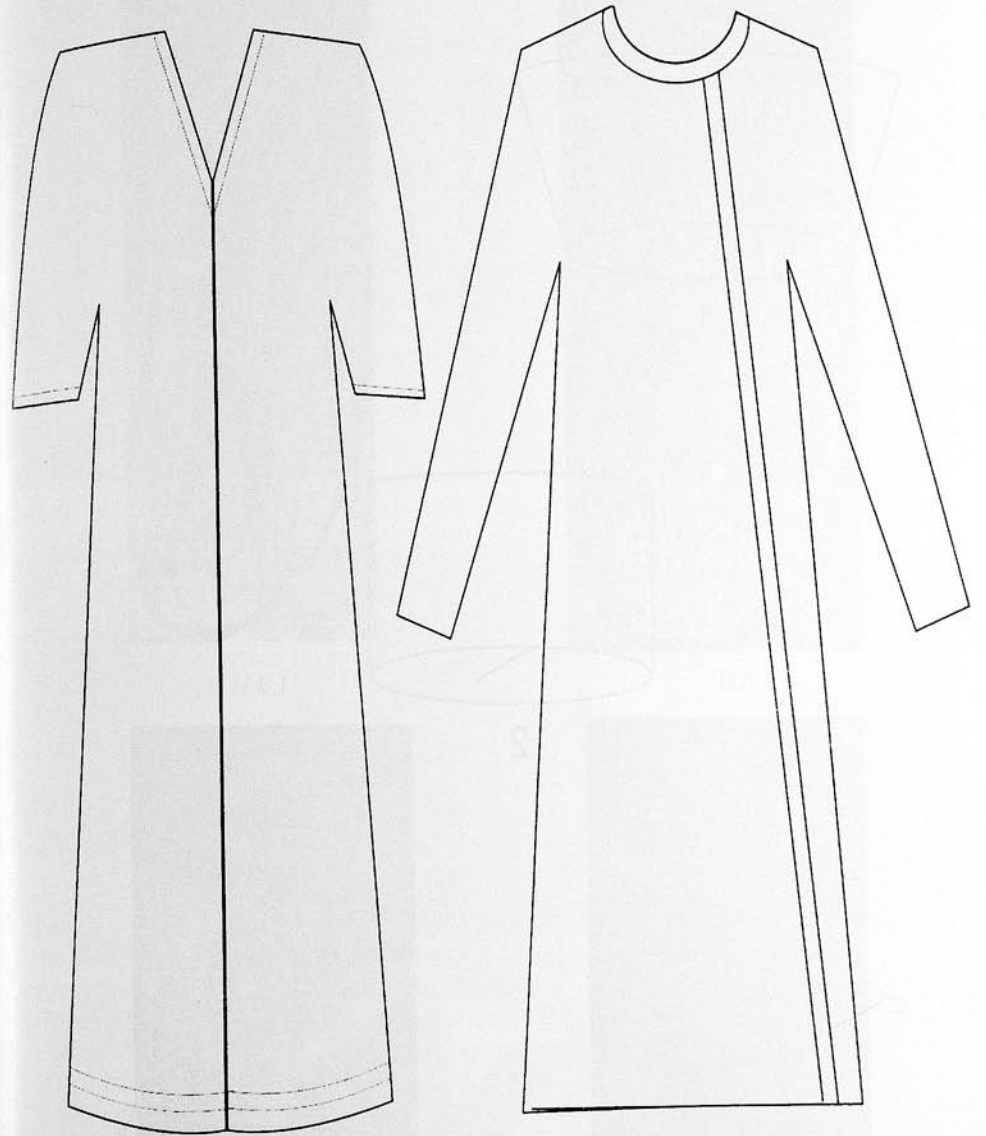

1

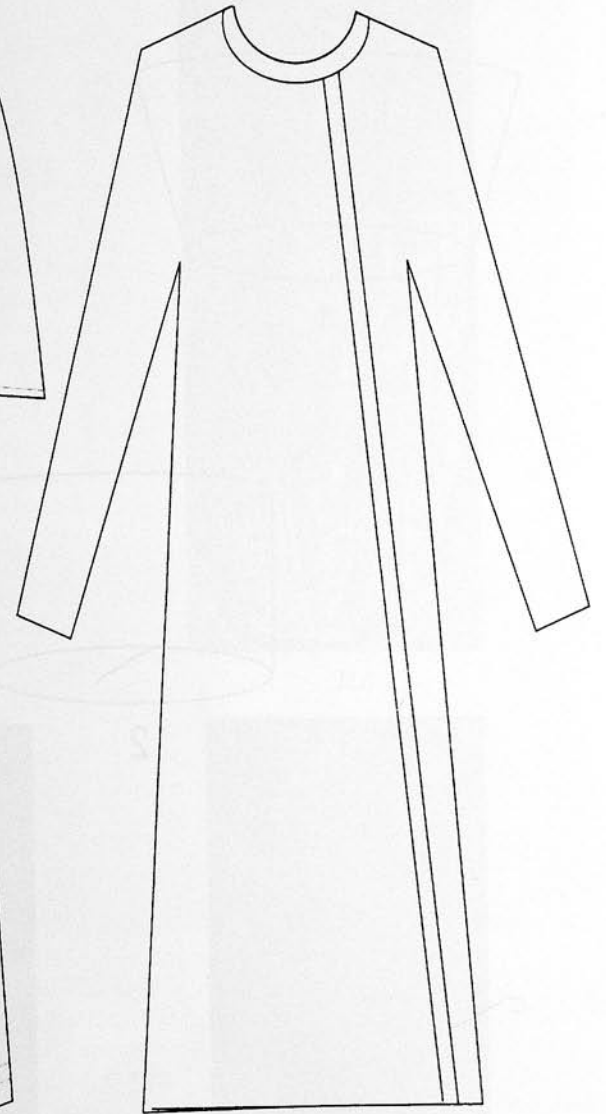

2

TIV-19

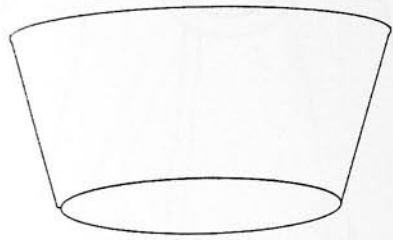

1

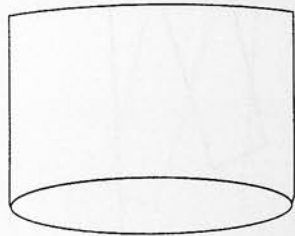

2

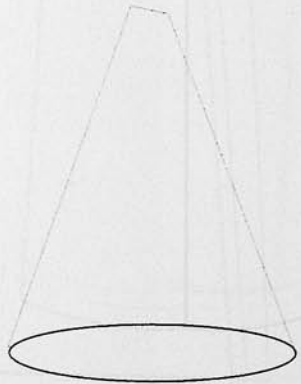

3

T IV-20



ILL 1



ILL 2



ILL 3



ILL 4

T IV-21

YENİ DÖVR AZƏRBAYCAN GEYİMLƏRİ

Giriş

XIX yüzillik və XX yüzilliyin əvvəlləri Azərbaycan xalqının tarixində ən mühüm dövrlərdən biri olub ölkənin iki hissəyə parçalanması, sosial-iqtisadi və mədəni-texniki tərəqqinin müxtəlif istiqamətlərdə inkişafı ilə xarakterizə olunur. XIX əsrin əvvəllərində Azərbaycanın Şimal torpaqları çar Rusiyası tərəfindən işğal olunmuş, Cənub torpaqları isə İran əsarəti altında qalmışdır. Azərbaycan xalqının taleyində dərin iz buraxan bu tarixi parçalanma vahid etnosun siyasi və sosial-iqtisadi həyatının bütün sahələrinə, o cümlədən onun maddi və mə'nəvi mədəniyyətinin inkişaf meyillərinə tə'sirsiz qala bilməzdi.

İşğalın müstəmləkə məqsədlərindən asılı olmayaraq bu tarixi akt sayəsində Azərbaycanın Şimal torpaqları xarici qəsbkarların basqınlarından, yerli feodal hakimlərin dağıdıcı ara müharibələrindən həmişəlik xilas ola bildi. Bütün bunlar isə öz növbəsində uzun çəkən təsərrüfat qapalılığı və feodal pərakəndəliyinə son qoymağa, Şimali Azərbaycan əhalisinin qabaqcıl Avropa və rus mədəniyyətinə daha sıx yaxınlaşmasına imkan vermişdir.

Şimali Azərbaycanın iqtisadi işğalı, başqa sözlə, bu ərazinin təsərrüfatının iqtisadi cəhətdən mənimsənilməsi, onun hərbi-siyasi işğalından çox sonra baş verməyi və uzun müddət davam etmişdir. XIX əsrin ikinci yarısında Rusiyada kapitalizmin inkişafı ilə əlaqədar olaraq Şimali Azərbaycan rus iqtisadi sisteminin ayrılmaz tərkib hissəsinə çevrilmiş, Azərbaycan iqtisadiyyatı tədricən Rusiya və dünya bazarına cəlb olunmağa başlamışdır. Bu proseslər öz növbəsində Azərbaycanda feodal-patriarxal münasibətlərin dağılmasına və kapitalist istehsal münasibətlərinin inkişaf etməsinə, beləliklə də, ölkənin kapitalist inkişafı yoluna düşməsinə səbəb olmuşdur.

Bu tarixi dönüş nəticəsində Bakıda və sənaye mərkəzlərinə çevrilməkdə olan digər Azərbaycan şəhərlərində yeni siniflər-burjuaziya və proletariat təşəkkül tapmağa başlamış, milli konsolidasiya prosesi güclənmişdir. Çarizmin mürtəce müstəmləkə siyasətinə baxmayaraq, işğaldan sonrakı dövrdə Azərbaycanda daxili iqtisadi-ticarət əlaqələrinin güclənməsi, su və quru yollarının, xüsusilə dəmir yolu nəqliyyatının intensiv inkişafı, mətbu orqanların artması, rabitə vasitələrinin təkmilləşməsi və s. amillər mədəniyyətin, o cümlədən maddi mədəniyyətin inkişafında ümummillə xüsusiyyətlərin artmasına və güclənməsinə gətirib çıxarmışdır. Bununla belə, ən'ənəvi maddi mədəniyyətdə, o cümlədən xalq geyimlərində ümummillə xüsusiyyətlər gücləndikcə məhəlli əlamətlər azalmış, lakin tamamən yox olmamışdır. Ümummillə geyim dəstələrinin təşəkkül tapmasında Azərbaycanın tarixi-etnoqrafik bölgələrinin hər biri yaxından iştirak etmiş, bu mədəni sərvətin yaranmasına öz əməli töhfəsini vermişdir. Məhz bu səbəbdən də biz XIX yüzillik və XX yüzilliyin əvvəllərində Azərbaycanın ümummillə geyiminin məhəlli növlərindən bəhs edə bilərik.

Maddi mədəniyyətin digər sahələri kimi, geyimlər də sosial-iqtisadi həyat şəraiti ilə üzvi surətdə bağlı olub, xalqın əmək fəaliyyətinin, onun təsərrüfat-istehsal məşğuliyyətinin xarakterini, bədii estetik zövqünü, cəmiyyətin ictimai qrupları arasındakı sosial-zümrə fərqlərini aydın şəkildə özündə əks etdirir. Azərbaycanın XIX yüzillik sosial-iqtisadi həyatı isə əvvəlki tarixi dövrlərdən kəskin surətdə fərqlənirdi. Geyim mədəniyyətinin səciyyəsi baxımından bu dövr, hər şeydən əvvəl, tarix səhnəsinə burjuaziya və proletariyadan ibarət yeni sinfi təbəqələri çıxarmışdı. Yeri gəlmişkən qeyd edək ki, geyim mədəniyyətinin inkişafında yeni yaranmaqda olan milli burjuaziyanın xüsusi rolu olmuşdur. Feodal geyim və bəzək



T IV-22 ILL 1



T IV-22 ILL 2



T IV-22 ILL 3

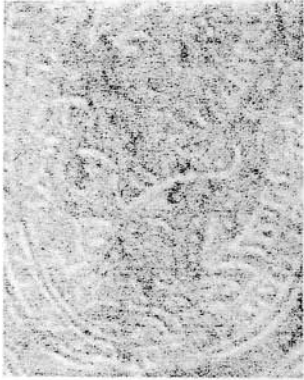

T IV-22 ILL 4



T IV-23 ILL 1



T IV-23 ILL 2

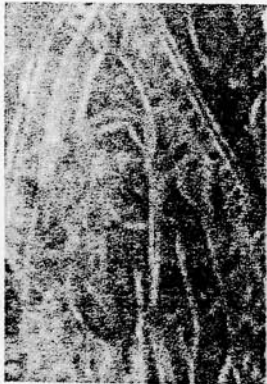

T IV-23 ILL 3



T IV-23 ILL 4

ən'ənələrini davam etdirən Azərbaycan milli burjuaziyası özünün mövcud geyim dəbini tezliklə çıxarıb Avropa geyimi ilə əvəz etməmişdi. Məhz bu səbəbdən də milli geyim dəbi ilə Avropa libası arasındakı üstüörtülü mübarizə XX yüzilliyin əvvəllərində kəskin şəkildə davam etmişdir. Lakin burjua saraylarında bərqərar olmuş labüd dəblər tədricən məğrur milli libası çıxarmağı və Avropa geyim dəbini qəbul etməyi təkidlə tələb edirdi.

Əvvəllər olduğu kimi, XIX yüzillikdə də geyim dəbi xalqın mə'nəvi həyatı ilə üzvi surətdə bağlı olmaq ən'ənələrini qoruyub saxlayırdı. Bu cəhət özünü bayram və mərasim geyimlərində daha aydın büruzə verirdi. Bütün bunlarla yanaşı, milli geyim mədəniyyəti özünə məxsus xüsusiyyətlərə də malik olmuşdur. Belə ki, XIX yüzillik Azərbaycan geyim dəstində əhalinin müxtəlif zümrə və ictimai qruplarına xas olan peşə mənsubiyyəti öz əksini tapmışdır.

XIX yüzilliyin geyim dəblərində o dövrün qəbul olunmuş etik normalarına da ciddi əməl olduğu nəzərə çarpır. Mə'lum olduğu kimi, moda insanların daim təzələnen məişət və estetik ehtiyaclarına müvafiq olaraq məişət əşyalarının, o cümlədən geyim formalarının qısa müddətli zahiri dəyişməsindən ibarətdir. Geyim dəbləri sahəsində zövqlərin dəyişkənlik tezliyi isə hər bir tarixi dövrün həyat səviyyəsi ilə ölçülür. Bu mə'nada XIX yüzilliyin sonu və XX yüzilliyin əvvəllərində Azərbaycanda sənaye istehsalının inkişaf etməsi təkcə həyat tərzinə deyil, habelə fabrik üsulu ilə hazırlanan geyim materiallarının növünə və keyfiyyətinə də əsaslı tə'sir göstərmişdir.

XIX yüzilliyin geyim formaları biçim üsuluna və tikiş texnikasına görə özündən əvvəlki tarixi dövrlərdə təşəkkül tapmış geyim növlərinin məntiqi davamı olsa da, yeni dövrün tələblərinə uyğun olaraq dəyişikliyə məruz qalmışdır. Bu cəhət özünü daha çox şəhər-kübar geyimlərində və peşə geyimlərində təzahür etdirirdi. Xüsusilə əmək bölgüsünün artması müxtəlif növ peşə geyimlərinin yaranmasını şərtləndirmişdir. Cəmiyyətdə peşə və zümrə fərqlərinin artması onların libasında da özünü göstərirdi.

XIX yüzillik Azərbaycan geyimlərində baş verən mühüm dəyişikliklərdən biri də hərbi geyimin və onunla bağlı olan əsləhə növlərinin tədricən gərəksizləşməsi və aradan çıxması olmuşdur. Təkcə kəmərdən asılan xəncər və çuxanın yaxasında patrondaşı əvəz edən vəznə hələ də kişi libasının tamamlayıcı elementi kimi qalmaqda idi. Bu elementlər isə özlərinin funksional əhəmiyyətini qismən itirərək, daha çox dekorativ bəzək elementi kimi saxlanılmışdı.

Müasir geyim mədəniyyətindən bəhs edərkən bu dövrdə alt və üst paltarının qəti surətdə bir-birindən ayrıldığını nəzərdən qaçıрмаq olmaz. Fabrik üsulu ilə yüksək keyfiyyətli ağ parça istehsalının artması alt paltarının geniş yayılmasına və əhalinin bütün ictimai zümrələri arasında bu anlayışın möhkəmlənməsinə güclü təkan vermişdir.

XIX yüzil-XX yüzilliyin əvvəllərinə aid Azərbaycan geyimləri tipoloji cəhətdən XVIII yüzilliyin geyimlərindən o qədər də fərqlənmir, lakin bu dövrün geyimlərində müəyyən təkmilləşmə prosesi getdiyi nəzərə çarpır.

Bu dövrün geyimləri XX yüzilliyin 50-ci illərindən başlayaraq elmi ədəbiyyatda müəyyən qədər işıqlandırılmışdır. Azərbaycan Dövlət Tarix Muzeyində, Azərbaycan Dövlət İncəsənət Muzeyində, həmçinin, respublikanın digər şəhər və rayonlarında yaradılmış tarix-diyarşünaslıq muzeylərində bu dövrə aid kifayət qədər faktik material, milli geyim nümunələri toplanmışdır. Onların bir qismi "Azərbaycan milli geyimləri" adı altında, nəfis albom halında nəşr olunmuşdur¹.

İstər bədii, istərsə də elmi-publisistik məqalələrdə, şəxsi kolleksiyalarda saxlanılan foto şəkilər, təsviri sənət nümunələri və muzey materialları XIX yüzil və XX yüzilliyin əvvəllərində dəbdə olmuş Azərbaycan geyimləri barədə müəyyən təsəvvür yaradır.

¹ Azərbaycan milli geyimləri. Albom, "İskusstvo", 1972.

Əldə olan faktik materialların təhlili, XIX yüzillik Azərbaycan geyimlərinin xanlıqlar dövründə təşəkkül tapmış geyim tiplərinin davamı olduğunu göstərir. Ona görə də XIX yüzil geyimləri müəyyən qədər xanlıqlar dövrünün məhəlli xüsusiyyətlərini əks etdirir. Bu mə'nada xanlıqların ərazi hüddudları Azərbaycanın etnoqrafik bölgələri ilə xeyli dərəcədə üst-üstə düşür.

Azərbaycanın müxtəlif etnoqrafik bölgələrinin maddi mədəniyyətini tədqiq edən etnoqraflar ekspedisiya və elmi səfərlər zamanı əldə etdikləri faktik material əsasında xalq geyimlərini də araşdırmışlar.

Xalq geyimlərinin tarixi-etnoqrafik bölgələr üzrə araşdırılması həm Azərbaycan geyim mədəniyyətinin ümumi (oxşar) və məhəlli (fərqli) xüsusiyyətlərini aşkar etməyə imkan verir, həm də Azərbaycanlıların qonşu xalqlarla etnik-mədəni əlaqələrini izləməyə yaxından kömək edir.

XIX yüzillik geyimlərdən bəhs edərkən belə bir cəhəti də qeyd etmək lazımdır ki, bu vaxtadək Azərbaycanın maddi mədəniyyət tarixi ilə məşğul olan mütəxəssislər öz tədqiqatlarını, başlıca olaraq, respublikamızın ayrı-ayrı bölgələri üzrə apardıqlarından milli geyimlərə dair ümumAzərbaycan miqyaslı, ümumiləşdirici monoqrafik tədqiqat əsərlərinə hələlik təsadüf olunmamışdır. Bu vaxtadək nə etnoqraflar, nə də sənətsünaslar tərəfindən həmin məsələnin həllinə cəhd göstərilməmişdir. Halbuki, son 70-80 il ərzində Azərbaycan geyim mədəniyyətinə dair əldə olunmuş zəngin faktoloji materialların labüd təhlili yolu ilə belə bir ümumiləşdirici elmi tədqiqat işinin aparılması zərurəti qarşıya çıxmışdır.

5.1. Geyim materiallarının istehsalı və əldə olunması

Azərbaycanın Rusiya tərəfindən iqtisadi işğalı onun siyasi işğalından xeyli sonra, daha doğrusu XIX yüzilliyin 30-cu illərindən etibarən başlamışdır. Rusiya sənayesinin, xüsusilə toxuculuq manufakturalarının xammala olan tələbatını ödəmək üçün çar Rusiyasının hakim dairələri əsas diqqəti Zaqafqaziya yönəltmişdir. Bu məqsədlə 1836-cı ildə “Zaqafqaziya ölkəsində ipəkçiliyi və ticarət sənayesini inkişaf etdirən kompaniya” təşkil olundu. Şirkət müstəmləkələrdə yetişdirilən pambıq-parça mallarının, boya məhsullarının istehsalını təşkil edib, onları təkmilləşdirməyi nəzərdə tuturdu. Layihədə deyilirdi ki, “Zaqafqaziya ölkəsinin təbii məhsulları o qədər rəngarəng və zəngindir ki, onları yalnız seçmək və emal etməklə fayda əldə etmək olar. Bunlardan ən başlıcaları olan ipək, pambıq, qızıl (qırmızı) boya və başqa boyaların yetişdirilməsi daha çox fayda verə bilər. İpək (barama), xüsusən Cənub əyalətlərində daha çox istehsal olunur. Onun istehsalının genişləndirilməsi çox fayda verə bilər. Fransadan Tiflisə gəlmiş ipəksarıma ustasının sarıdığı ipək nümunələri göstərdi ki, bu ipək İtaliya ipəyindən qətiyyətlə geri qalır və ümid etmək olar ki, bir vaxt Şamaxı ipəyi İtaliya ipəyindən üstün tutulacaq və bununla birlikdə, təbiidir ki, baramanın da qiyməti artacaqdır”¹. Azərbaycanda ənənəvi parça istehsalının vəziyyəti XIX yüzilliyin 30-cu illərində hazırlanmış “Rusiyanın Qafqaz arxasındakı əyalətlərinin statistika, etnoqrafiya, topoqrafiya və maliyyə baxımından xülasəsi”ndə də əks olunmuşdur. Yelizavetpol (Gəncə-S.D.) dairəsindən bəhs edən hissədə deyilir: “Yelizavetpolda manufaktura istehsalının mühüm istiqamətini ipəkdən parça və yaylıq hazırlanması təşkil edir. İndi burada toxucu dəzgahlarının sayı 200 olduğu halda, Cavad xanın dövründə 375-ə çatırdı. Bu sənaye sahəsinin tənəzzülə uğramasını onunla bağlayırlar ki, şərbəfxana sahibləri keyfiyyətsiz parçalar buraxırdılar ki, onlar da Şamaxı və xüsusən İran malları ilə rəqabət apara bilmirdilər. Şəhərdə ipək karxanalarından əlavə, ağ və qırmızı bez, habelə cəlamayi adlanan nazik pambıq parça istehsal edən 30 dəzgah vardı. Ümumiyyətlə, bütün Yelizavetpol toxucu müəssisələrində hər il 10000 top parça, müxtəlif çeşidli 15000 yaylıq, 2000 top ağ, 200 top qırmızı rəngli bez (şilə-S.D.), 400 top cəlamayi hazırlanırdı. Dairədə həmçinin bez, şalvar üçün parça, yundan çul, şal, palaz, xalça toxunulur. Toxucu dəzgahları çox sadədir. Manufaktura işlərində ən çox samuxlular seçilir. Onlar yaxşı parçalar, ipək, yarımipək parçalar və cecim adlanan yun parça hazırlayırdılar”². Kitabda həmçinin qeyd olunur “Şəhərdə yeddi dabbaqxana vardır. Bunlarda otuz adam işləyir. Bundan başqa Çiləbörd kəndində dörd gön emalatxanası işləyir. Gön aşılama işi belədir: gönü dörd gün çay suyuna qoyduqdan sonra iyirmi gün onu xüsusi qabda, sonra üç gün duz içində və sonra on iki gün də sarağan aşında saxlayırlar. Bundan sonra dərinə yenidən duzlayır, ona piy sürtərək gün vurmaq üçün asırlar”³.

XIX yüzillikdə ipəkçilik Azərbaycan əhalisinin mühüm sənət növlərindən biri olaraq qalırdı. A.N.Mustafayev qeyd edirdi ki, məsələn, Şəkiddə şəhər əhalisinin iqtisadi həyatında ipəkçiliyin başlıca yer tutması şərbəfliq və onunla bağlı bir sıra köməkçi sənət sahələrinin-boyaqqılıq, şəridçilik, təkəlduz və s. geniş miqyas almasına səbəb olmuşdur. XIX yüzilliyin ortalarında Şəkiddə on dörd minə yaxın ailə kumdarlıqla məşğul olurdu. Şəki kumdarları il ərzində on beş min puda qədər xam ipək hasil edirdilər. Bu, bütün Zaqafqaziyada istehsal edilən ipəyin yarısına bərabər idi. Şəki ipəyinin bir qismi ölkə hüdudlarından kənara ixrac edilir, qalan hissəsi yerli şərbəfxanalara sərf olunurdu. Kustar ipək parça toxuculuğundan fərqli olaraq milli kaloritə malik ornamental bəzəkli kəlağayı istehsalı Şəkiddə bu günə qədər qalmaqdadır.

¹ Azərbaycan tarixi üzrə qaynaqlar. B., 1989, səh.291-292.

² Yenə orada, səh.303-304.

³ Yenə orada.

Şəkiddə bədii parça istehsalı da geniş yayılmışdı. Burada təkəlduzçuluq da geniş inkişaf etmişdi. “XIX yüzilliyin əvvəllərində Şəkiddə yəhər üzü bəzəyən 22, başmaq üzü bəzəyən 16, püştü üzü bəzəyən 50 təkəlduz dükanı vardı. 1891-ci ildə fəaliyyət göstərən 20-yə qədər təkəlduz dükanlarında 100 nəfərə yaxın usta çalışırdı”¹. F.İ.Vəliyev Azərbaycanın Qərb zonasında XIX yüzillik və XX yüzilliyin əvvəllərində əhalinin, geyim materialları kimi, əsasən yerli ustalar tərəfindən kustar üsulla üfqi toxucu dəzgahında-kərəkətdə toxunmuş qılıcı şaldan, müxtəlif növlü və müxtəlif rəngli ipəkdən, nazik yun və pambıq parçalardan, həmçinin aşıllanmış gön və dəridən istifadə etdiyini göstərir. Bununla yanaşı alınma, fabrik məhsulları da istifadə olunmuşdu².

H.N.Məmmədov Muğan zonasında əsas geyim materiallarının yun və pambıqdan əldə toxunma parçalar olduğunu qeyd edir. O, qeyd edirdi ki, cəhrə və əl iyində ayrılmış ipi müxtəlif rənglərə boyamaq üçün, əsasən, yerli bitkilərdən istifadə olunmuş. Bu məqsədlə qabıq, yarpaq, kök və s. formada təbii boyalardan istifadə olunurdu. Şal bir qayda olaraq hənədə toxunulmuş. Muğanda yer hanası daha geniş yayılmışdı. XIX yüzillikdə Muğanda xam ipək (barama) ehtiyatının az olması üzündən burada ipəktoxuma o qədər də geniş yayılmamışdı. Muğanlılar ipək parçaları-tafta, darayı, qanovuz, atlas və s. satınalma yolu ilə əldə edirdilər.

A.N.Mustafayev Şirvan zonasında geyim materiallarının əldə edilməsi barədə yazır: “Şirvanda geyim materialları (dəri, gön, ipək və s.) hər bir ailənin, demək olar ki, özündə hazırlanırdı. Azərbaycanın başqa zonalarından fərqli olaraq, burada yun parça, şal yer hanasında deyil, xüsusi mütəhərrik dəzgahda toxunurdu. Hər bir ailə tək öz ehtiyacını ödəməkdən əlavə, “bazar şalı” adlanan yun parça da istehsal edirdi ki, bu da əmtəə xarakteri daşıyırdı. Şal küzəm yundan toxunurdu. Göyçay qəzası kəndləri küzəmi Şirvan düzündən yaylağa qalxan elatlardan, Şamaxı kəndliləri isə Qobustan tərəkməllərindən satın alırdılar. Şirvanda şal istehsalını zəruri edən amillərdən biri küzəm ehtiyatının bolluğu idi. Parça yalınqat, əmələ, ikiqat olmaqla müxtəlif növlərdə toxunurdu və buna görə də müxtəlif qiymətə olurdu. Mütəhərrik şal dəzgahının iş prinsipi şərbəf dəzgahlarından (qanovuz, atlas, tafta, darayı və s.) o qədər də fərqlənmirdi. Xam şal “bişirildikdən” sonra ona “təpmə şal” deyirdilər.

Şal başlıca olaraq kişi üst geyimlərinin (çuxa, bürmə, başlıq, şalvar, dolaq və s.) hazırlanmasına sərf edilirdi. Parça toxumaq üçün təkə cə qoyun yunu deyil, dəvə yunu və keçi qəzili də istifadə edilirdi. Dəvə yunundan əla növ mahud toxunulurmuş. Şamaxıda 1865-ci ildə 19 mahud karxanası işləyirmiş.

Şirvanda yerli ipək parça istehsalı mühüm yer tuturdu. Bu ev peşəsi və karxana toxuculuğu olmaqla iki formada təsadüf edilirdi. Şirvanda karxana şərbəfliqünün əsas mərkəzləri Şamaxı şəhəri, Basqal və Mücü kəndləri idi.

Xam ipəyi Şəki, Qaraməryəm, Biğır, Vəndam, Qutqaşen, İsmayılı, Ordubad, Kutaisi və Səmərqənddən gətirmişlər”³.

A.N.Mustafayev bu kitabda geyim materiallarının toxuma texnologiyasını da geniş izah edir.

XIX yüzilliyin ikinci yarısından başlayaraq manufaktura və ya fabrik istehsalı olan xarici parçalar Azərbaycanda yayılmağa başlayır.

Azərbaycanda parça istehsalı texnologiyasının inkişafı boyaqqılıqla da bağlıdır. Yerli boyaqqılar təbii boyaq üçün, adətən, bitkilərin kök, yarpaq, qabıq, oduncaq hissələrindən,

¹ A.N.Mustafayev. Şəki sənətkarlar diyarıdır. Bakı, “Elm”, 1987, səh.43-46.

² Ф.И.Велиев. Материальная культура западной зоны Азербайджана в XIX-начале XX вв., автор., Ленинград, 1990, стр.10.

³ A.N.Mustafayev. Şirvanın maddi mədəniyyəti. B., 1977, səh.61-69.

meyvələrdən, həmçinin ot bitkilərindən və onların köklərindən istifadə edirdilər. Bu işlə xüsusi ustalar məşğul olurdular.

İpəkçilik təsərrüfatında təbii boyalardan istifadə edilməsi Azərbaycan ipəyinin köhnə şöhrətini bərpa etməklə yanaşı, ipək hasilatının, xüsusilə satılıq ipək məhsulunun miqdarının sürətlə artmasına səbəb olmuşdur. Məhz bu səylərin nəticəsində XIX yüzilliyin 30-cu illərində Zaqafqaziyada illik ipək hasilatı 15000 puda çatdığı halda, həmin əsrin ortalarında onun miqdarı iki dəfəyə yaxın artaraq, 24-32 min puda qalxmışdı¹.

Ölkədə istehsal olunan ipəyin əsas hissəsi Zaqafqaziyanın başlıca ipəkçilik rayonları sayılan Azərbaycan əyalətlərinin payına düşürdü. "Qafqaz" qəzetinin yazdığına görə, Zaqafqaziya ipəyinin böyük hissəsini Şamaxı quberniyası, xüsusilə onun üç qəzası: Şamaxı, Şuşa və Nuxa qəzaları verirdi. Bu dövrdə bütün Zaqafqaziya ərazisində hasil edilən xam ipəyin yarıya qədəri, yəni 15000 pudu təkcə Nuxa qəzasının payına düşürdü².

Azərbaycanın ənənəvi ipəkçilik təsərrüfatı XIX yüzilliyin ikinci yarısına uğurla qədəm qoymuşdu. 60-cı illərin əvvəllərində o, öz inkişafının ən yüksək mərhələsinə çatmışdı. 1861-ci ildə təkcə Bakı quberniyasında 17532 pud xam ipək istehsal olunmuşdu ki, bunun da 14889 pudu Rusiyaya ixrac edilmişdi. Həmin dövrdə bir sıra kустar ipəksarıma müəssisələri və iri ipək fabrikinin meydana gəlməsi Azərbaycanda ipəkçiliyin intensiv inkişafına yaxından kömək etmişdir³.

XIX yüzilliyin sonlarında Azərbaycanın ipəkçilik təsərrüfatları yenə də özünün köhnə, ənənəvi mərkəzlərində: Nuxa, Ərəş, Cəbrayıl, Cavanşir və Şuşa qəzalarında, Zaqatala dairəsində, Göyçay, Şamaxı, Quba və Naxçıvan qəzalarında cəmləşmişdi. İpəkçilik, həmçinin, Yelizavetpol və Zəngəzur qəzalarının kəndli təsərrüfatlarında da nəzərə çarpacaq dərəcədə mühüm rol oynayırdı⁴.

Azərbaycanda XIX yüzilliyin axırları XX yüzilliyin əvvəllərində sənətkarlığın inkişafı, bununla eyni zamanda elmin geri qalması "Molla Nəsrəddin" jurnalında dərc olunmuş "Millət geri qaldı" məqaləsində belə təsvir edilir: "Buyur görək sənətdə millət nəyi bacarmır? Yaxşı başmaq, çust, çarığ tikmək bilmir, ya bəzəkli Xorasan kürkü tikmək bacarmır?"⁵.

"Molla Nəsrəddin" jurnalının, 10.IX.1907-ci il 47-ci sayında İrəvan mahalında da həmçinin Şirvan və Kirmandan gətirilən şaldan istifadə edildiyi göstərilir:

*"...Köynək, al əyninə, həm başına şali-Şirvan
... Fəslə yaylaqda tikim mintənə şali-Kirman"⁶.*

XIX yüzillikdə Azərbaycan ipəkçilik təsərrüfatı geniş mə'nada bir-birilə üzvi surətdə bağlı olan müxtəlif məşğuliyyət sahələrini: tutçuluq, baramaçılıq, ipəkəyirmə, ipəksarıma, ipəkkeşmə, ipəktoxuma (şərbafıq), ipəkboyama və s. kimi sənət və peşə növlərini əhatə edirdi⁷.

Azərbaycanın xarici ölkələrlə ticarət əlaqələri getdikcə genişləniyordu. Lakin Rusiya öz fabriklərində istehsal olunan məhsullarının satışını təşkil etmək məqsədilə başqa ölkələrdən parça gətirilməsinə və satılmasına qadağa qoyurdu. Bu barədə M.F.Axundovun "Sərgüzəşti Mərdi Xəsis" komediyasında firəng çitinin o dövrdə məşhur olması haqqında mə'lumat ve-

¹ A.N.Mustafayev. Azərbaycan şərbafıq sənəti. Bakı, "Elm", 1991, səh.36.

² Yenə orada, səh.37.

³ Yenə orada.

⁴ Yenə orada, səh.40.

⁵ "Molla Nəsrəddin" jurnalları, I cild, Bakı, "Elm", 1988, səh.590.

⁶ Yenə orada, səh. 94.

⁷ A.N.Mustafayev, göstərilən əsəri, səh.42.

rilir: "Heydər bəy: – Axı bir qulaq ver, gör nə deyirəm! Rus firəng çitini qadağan edibdir, heç kəs qorxudan gedib gətirə bilmir. Məgər handa bir rəşid və qoçaq adam cürət edib bir yük, iki yük çıxarda bilir.

Sona xanım: – A kişi, mənim nə vecimə ki, rus firəng malını qadağan edibdir? Allah vara yerli-dibli çit geyməyi xalqa qadağan edə! Sözüünü de görüm, pulu kimdən aldın?

Heydər bəy: – A qız, qoymazsan bir sözüümü tamam edəm? Amma buranın xalqı belə firəng çitinə hərisdir ki, onu görəndə al-yaşılın üzünə baxmırlar! Əsgər bəy deyir ki, həm ucuzdur və həm göyçəkdir, həm də rəngi solmur. Arvadlar belə çitlərdən ötrü biixtiyirdilər. Heç rus çitini tanımırlar.

Heydər bəy: – Belə, naçalnikin arvadı da, deyirlər ərindən xəlvət həmişə firəng çiti alır, geyir, Hacı Əzim bu yaxında iyirmi tükənlik ona firəng çiti satıbdir"¹.

Firəng çiti şifahi xalq ədəbiyyatında da təənnüm olunurdu ("Arxalığın ikidir, biri firəng çitidir"²).

Bu dövrdə də qadın geyimlərində al və yaşıl rənglər (bu barədə bayatılarda deyilir: "Yar geyinib tamam al, tamam yaşıl, tamam al"³, "Əziziyəm bizə gəl, al-yaşıl gey, bizə gəl"⁴, "Başında ağ şalı var, yaşılı var, alı var"⁵, "Əynində var xarası, al-yaşılı qarası"⁶, "Al-yaşıl geyinmişəm, dağdan düzə enmişəm"⁷, "Gəlin, gəlin olmazmı, al-yaşılı solmazmı"⁸), yas mərasimlərində isə əvvəllər olduğu kimi, tünd rənglər, əsasən, qara rəng üstünlük təşkil edirdi ("Əzizim alma qara, geyməyə alma qara"⁹).

XIX yüzilliyin son rübündə sənayenin ilkin forması sex sənətkarlığı ilə yanaşı, sənətkarlığın ayrı-ayrı sahələrində, əvvəlki dövrlərdə meydana gəlmiş, manufaktura üçün səciyyəvi cəhətlərə, indi daha çox təsadüf olunur, müzdlü əməkədən istifadə genişləniir, bir çox sənətkarlar ixtisaslı müzdlü fəhlələrə çevrilir, nəhayət, bə'zi sənət sahələri üzrə onlarla və daha çox fəhləsi olan müəssisələr yaranırdı. Deməli, eyni vaxtda həm ev sənətkarlığı, həm manufaktura, həm də az miqdarda kapitalist müəssisələri fəaliyyət göstərirdi.

Təbrizdə, Xalxalda və bə'zi başqa şəhərlərdə yun və ipək yaylıq, şal, ipək, yun, pambıq parçalar və digər toxuculuq məhsullarının istehsalı bütün maneələrə baxmayaraq hələ geniş miqyasda davam edirdi. Bu məhsulların bir hissəsi yerli əhalinin tələbatına sərf edilir, digər hissəsi isə həm İranın başqa əyalətlərinə, həm də digər ölkələrə ixrac olunurdu. Cənubi Azərbaycanın şəhərlərində ayaqqabı, papaq və s. istehsal edilirdi. Sənətkarlıqda dulusçuluq, o cümlədən tumac istehsalı, boyaqçılıq, keçəçilik, palanduzluq, sərraclıq və s. geniş yayılmışdı. Məsələn, nisbətən kiçik şəhər olan Mərənddə 50, Ərdəbildə isə 18 gən istehsal edən müəssisə fəaliyyət göstərirdi. Sənətkarlığın bu sahəsi ticarət burjuaziyasının tə'siri altında idi. Adətən, müzdlü əməkədən istifadə olunur və hər müəssisədə 5-15 adam çalışırdı. Şəhərlərdə çox yayılmış sənətkarlıq ocaqlarında misgər, dəmirçi, zərgər dükanlarını xüsusilə qeyd etmək olar. Məsələn, Ərdəbildə 20 misgər, 70 papaq və s. geyimlər tikən, 100 dəmirçi, Mərənddə isə 7 dəmirçi emalatxanası var idi.

Təbrizdə pambıq emalı üzrə müəssisələr də fəaliyyət göstərirdi. İbtidai dəzgahlarda toxunmuş pambıq, yun, ipək və s. parçalar kimi yerli mallar müasir texnikanın istehsal etdiyi əmtəələrlə rəqabət apara bilmirdi. Digər tərəfdən, hakim dairələrin milli sənəyəyə qayğısız-

¹ M.F.Axundov. Əsərləri. Az. SSR EA nəş., B., 1958, səh.196.

² Bayatılar. II nəşri, Azərbaycan Dövlət Nəşriyyatı, Bakı, 1960, səh.114.

³ Yenə orada, səh.40.

⁴ Yenə orada.

⁵ Yenə orada, səh.61.

⁶ Yenə orada, səh.86.

⁷ Yenə orada, səh.91.

⁸ Yenə orada, səh.119.

⁹ Yenə orada, səh.17.

lığı və yürütdüyü gömrük siyasəti nəticəsində xarici mallar sürətlə yerli bazarlarda hakim mövqə tuturdu. Məsələn, 1888-1913-cü illərdə xaricdən gətirilən çit parça üç dəfə artmışdı. Burada dözülməz cəhət o idi ki, idxalatın əsas hissəsini heç də İranda istehsal olunmayan mallar deyil, bəlkə əksinə, yerli ehtiyaclar və ixrac üçün İranın özündə istehsal edilən əmtəə növləri təşkil edirdi. Belə ki, idxalatın 30-35 faizi pambıq, yun, ipək parçalardan ibarət idi. Belə bir şəraitdə ölkədə xüsusilə pambıq parça istehsalı ildən-ilə azalır və onun qonşu Rusiya bazarlarına ixracı durmadan aşağı düşürdü. Burada toxuculuq kimi çox mühüm sənətkarlıq sahəsini xarici mallardan asılı vəziyyətə salan daha bir cəhəti də qeyd etmək lazımdır. Məsələn bundadır ki, XIX yüzilliyin əvvəllərində ölkəyə xaricdən külli miqdarda iplik və sap gətirilirdi. XIX yüzilliyin ortalarında buna təsadüf edilmirdisə (bəlkə əksinə, İran özü iplik ixrac edirdi), artıq 1888-1914-cü illərdə iplik və sap idxalı 10,5 dəfə artmışdı. Əvvəllər özünü ipliklə artıqlaması ilə təmin edən toxuculuq üçün bu, zərbə idi: bir tərəfdən onu xarici yarımfabrikatdan asılı vəziyyətə salır, digər tərəfdən isə iplik və sap istehsal edən sənətkarları iflasa uğradırdı. Bir çox hallarda isə kəndlinin istehsal etdiyi kənd təsərrüfatı məhsulunun bazara çatdırılmasında xırda alverçilər vasitəçi rolunu oynayırdılar. Təbrizdəki ticarət şirkətləri belə tacirləri Azərbaycanın ən ucqar yerlərinə kəndlilərdən pambıq, yun, ipək və s. almağa göndərirdilər.

Cənubi Azərbaycan əyalətindən İranın başqa yerlərinə və xarici ölkələrə taxıl, ipək, quru meyvə ilə yanaşı, gön-dəri və s. aparılırdı. Cənubi Azərbaycana, əvvəlki illərdə olduğu kimi, İngiltərə, Fransa, İtaliya, Belçika, Rusiya, Avstriya və Almaniyadan çit, yun parça, məxmər, ipək, xırdavat şeyləri və s. gətirilir, buradan isə badam, qurudulmuş meyvə, o cümlədən, kişmiş və s. aparılırdı.

XIX yüzilliyin ortalarında Cənubi Azərbaycandan sənətkarlıq məhsulları geniş ixrac edildiyi halda, artıq əsrin sonlarına doğru buradan ixrac edilən sənaye malları azlıq təşkil edirdi. Pambıq, yun, barama, gön və s., əsasən, xammal şəklində aparılırdı. Ölkənin özündə sənayenin durğunluğu və xarici malların rəqabəti nəticəsində mövcud sənətkarlıq peşələri iflasa uğrayır, əsasən Rusiyadan külli miqdarda pambıq, yun, ipək parça və s. gətirilirdi¹.

1715-1718-ci illərdə Azərbaycanda olmuş A.Volinski yazırdı: "Rusiyadan İrana... gümüş həşiyə, bafta, sapdan hörülmüş həşiyə, parça, qara və qırmızı ipək, buzov dərisi, müxtəlif xəzlər, İrandan Rusiyaya isə xam ipək, ipək və pambıq parçalar və qoyun dərisi aparılmasına tələbat var"².

¹ Cənubi Azərbaycan tarixinin öçerkləri. "Elm" nəş., Bakı, 1985, səh.52-62

² А.С.Сумбатзаде. Промышленность Азербайджана в XIX в. Б., 1964, стр. 373.

5.2. Qadın geyimləri

XIX yüzilliyə aid əldə edilmiş faktiki materialları zonalar (bölgələr) üzrə qruplaşdırmaqla bu dövr qadın geyimlərinin məhəlli xüsusiyyətlərini aşkar etməyə çalışaq:

Bakı geyimləri. Bakı qadınlarının üst paltarı köynək, tuman, arxalıq, çəpkən, baharı və çaxçurdan ibarət olmuşdur. Azərbaycan Tarixi Muzeyinin fond və ekspozisiyalarında həmin geyim nümunələrinin bir qismi mühafizə olunmaqdadır. Onların bəzi nümunələrini texnoloji və estetik baxımdan səciyyələndirmək mümkün olmuşdur. Azərbaycan Dövlət Tarix Muzeyindən Bakı qadın geyimlərinə aid aşağıdakı faktiki materiallar cəmləşmişdir:

Çəpkən (e.f.8871) – çiyindən geyinilən qadın üst geyimi olub, gövdə hissədə sıyrılmışdır. Sarı rəngli parçadan tikilib. Uzunluğu 44 sm, qolunun uzunluğu 30 sm-dir. Qoltuq altında iri yarıqlar qoyulub. Yanlarında 7,5 sm hündürlükdə çapıq və çıxıntı var. Ön liflərə 2 qaytan tikilib ki, çəpkən bu qaytanlarla bəldə bağlanılır. Çəpkənin ətəyi, qol ağzı, yaxa kəsiyi və çapığı boyunca yasəmən rəngli bafta və zəncirə tikilib (T V-69, t.ill 1).

Çəpkən (e.f.8872) – şabalıdı rəngli, lavsan tipli parçadan tikilib. Astarı və ara qatı ilə birlikdə sıyrılib. Uzunluğu 44 sm, qolunun uzunluğu 30 sm-dir. Qoltuq altında iri yarıqlar qoyulub. Yanlarında çapıq var. Yaxaya 2 qaytan tikilib ki, bunun vasitəsilə də çəpkən bəldə bağlanır. Yaxa, əmək, qol, qoltuqaltı yarıq və çapığın kənarlarına 1 sm enində innabı taftadan pərvanə verilib. Qolun ağzından yaxanın yarısına qədər zəncirə tikilib (T V-69, t.ill 1).

Çəpkən (e.f.8870) – sıyrılmış qadın üst geyimidir. Naxışlı tafta parçadan tikilib. Uzunluğu 44 sm, qolunun uzunluğu 30 sm-dir. Qoltuq altında iri yarıqlar qoyulub. Yanlarında 7,5 sm uzunluqda çapıq və çıxıntı var. Öndə yaxaya iki qaytan tikilib və bunun vasitəsilə çəpkən bəldə bağlanır. Yaxa kəsiyi, qol və əmək ağzı, çapıq boyunca 1 sm enində göy məxmərdən pərvanə verilib. Yaxa, qol və əmək ağzı, çapıq boyunca zəncirə tikilib (T V-69, t.ill 1).

Çəpkən (e.f.4596) – yasəmən rəngli məxmərdən tikilib. Astarı damalı pambıq parçadan-dır. Bədənə kip yapışır. Uzunluğu 50 sm, qolunun uzunluğu 66 sm, əlcəyin uzunluğu 24 sm-dir. Yaxa qabarıq formadadır. Qoltuq altında iri yarıqlar qoyulub. Yanlarda 14 sm hündürlükdə çapıq və çıxıntı qoyulub. Yaxa kəsiyi, əmək və qol ağzı boyunca qızılı və mavi saplarla işlənmiş bafta tikilib (T V-69, t.ill 2).

Çəpkən (e.f.4587) – qırmızı qumaşdan tikilib. Astarlıdır, bədənə kip yapışır. Uzunluğu 45 sm, qolunun uzunluğu 67 sm-dir. Qol altında iri yarıqlar qoyulub. Yanlarında 14 sm hündürlükdə çapıq və çıxıntı var. Qolu düz və uzun olub, göy rəngli, basma naxışlı atlasdan tikilib. Qol 24 sm uzunluqlu əlcəklə bitir (T V-70, t.ill 3).

Çəpkən (e.f.4687) – bənövşəyi rəngli qumaşdan tikilib. Üzlük araqatı və astarla birlikdə sıyrılib. Sırığın eni 4 sm-dir. Çəpkənin uzunluğu 45 sm, qolunun uzunluğu 67 sm-dir. Yaxalar qabarıq formadadır. Qoltuq altında iri yarıqlar qoyulub. Yanlarında 14 sm hündürlükdə çapıq və çıxıntılar var. Qolu düz və uzun biçilib, 24 sm uzunluqda "əlcək"lə bitir (T V-69, t.ill 2).

Çəpkən (e.f.4588) – açıq şabalıdı-sarı rəngli basma naxışlı atlasdan tikilib. Astarlıdır, bədənə kip yapışır. Çəpkənin uzunluğu 47 sm, qolunun uzunluğu 67 sm-dir. Yaxa qabarıq formadadır. Qoltuq altında iri yarıqlar qoyulub. Yanlarında 14 sm hündürlükdə çapıq və çıxıntı var. Qolu düz və uzun biçilib, "əlcək"lə bitir. Yaxa kəsiyi, əmək, qol ağzı çapıq ətrafı boyunca qızılı saplar və 1 sm enində qırmızı-qızılı saplar və 1 sm enində qırmızı-qızılı rəngli bafta ilə bəzədilib (T V-70, t.ill 3).

Çəpkən (e.f.4079) – göy rəngli qumaşdan tikilib, astarlıdır. Astar araqatı ilə birlikdə sıyrılib. Çəpkənin uzunluğu 45 sm, qolun uzunluğu 67 sm-dir. Yaxa qabarıq formadadır. Qoltuq altında iri yarıqlar qoyulub. Yanlarında 14 sm hündürlükdə çapıq və çıxıntılar var. Qolu düz və uzun biçilib, 24 sm uzunluqda "əlcək"lə bitir (T V-69, t.ill 2).

Çəpkən (e.f.1772) – məxmərdən tikilib. Astarı ara qatı ilə birlikdə sıyrıb. Gövdəsinin uzunluğu 54 sm, qolunun uzunluğu 73 sm-dir. Yaxası çiyindən ətəyə qədər azacıq qabarıq olmaqla hamar biçilib. Yanlarında 20 sm hündürlükdə çarıq və parça çıxıntısı var. İti ucluqlu, uzun, düz qolları var. Qol altında iri yarıq qoyulub. Çəpkənin yaxa və ətəyinə bafta tikilib (T V-70, t.ill 4).

Çəpkən (e.f.2249) – yerliyi boz, üzərində mavi rəngli gülləri olan məxmərdən tikilib. Yaxa və çarığın kənarına qara rəngli parçadan köbə verilib və ona paralel olaraq güllü bafta ilə bəzədilib. Qol oyuğunun kənarına ensiz qara köbə tikilib. Dekorativ qolun kənarları əlcəyə qədər başqa naxışlı bafta ilə bəzədilib. Sol qolçağın əlcəyi dirsəkdən bir qədər aşağıdan calaqla tikilib, calağın üzəri bafta ilə bəzədilib. Sağ qolçaq da simmetrik olaraq bafta ilə bəzədilsə də bir qədər aşağıda yenə də calaqla verilib və üstü bəzədilməyib. Astarı açıq qəhvəyi rəngli ipəkdəndir¹ (T V-1, ILL 1).

Arxalıq (e.f.5663) – taftadandır. Belinə eyni parçadan əlavə ətək tikilib. ətəklə birlikdə arxalığın uzunluğu 70 sm, ətəyin uzunluğu 28 sm, eni 268 sm-dir. ətək kiçik büzmələrlə büzmələnib. Yaxası düzbucaq formasında açıq biçilmişdir. Qolun uzunluğu 70 sm olmaqla boyaboy düz biçilib, qolağzına 22 sm ölçüdə “əlcək” tikilib. Qolların altında yarıq qoyulub. Arxalığın astarına 13x11 sm ölçüdə daxili cib tikilib (T V-71, t.ill 5).

Arxalıq (e.f.4686) – buta naxışlı parçadan tikilib, astarlıdır. Yaxa kəsiyi dərin düzbucaq formasındadır. Arxalığa bədən əlavə ətək tikilib. ətəyin uzunluğu 10 sm, eni 243 sm-dir. Bədən eni və dərinliyi 2 sm olan birtərəfli qırçınlarla qırçınlanıb. Yaxa kəsiyinin kənarı boyunca 1,5 sm enində, 2 sm dərinlikdə qırçınlanmış köbə tikilib. Qol ağzına 2 sm enində, 1 sm dərinliyində qırçınlardan ibarət 9 sm enində biləklik tikilib. ətək hissədə hər iki yanda 13x9 sm ölçüdə daxili cib tikilib. Əlavə ətəklə birlikdə arxalığın uzunluğu 51 sm-dir (T V-71, t.ill 6).

Arxalıq (e.f.3137) – basma naxışlı qarışıq rəngli taftadan tikilib. Astarlıdır. Yaxa kəsiyi dərin düzbucaqlı formadadır. Yaxa kəsiyi boyunca 1,5 sm uzunluqda, 2 sm enində və 1 sm dərinlikdə ikiüzlü qırçınlanmış əlavə köbə tikilib. Bel xəttindən 13,5 sm uzunluğunda, 162 sm enində ikiüzlü qırçınlanmış ətək tikilib. Qolların ağzına 9 sm uzunluqda büzməli əlavə parça biləklik tikilib. Yaxa qırçını və qol ağzına əlavə lentlə bəzək tikilib. Arxalığın ətəklə birlikdə uzunluğu 50,5 sm-dir (T V-72, t.ill 7).

Arxalıq (e.f.4051) – göy məxmərdən tikilib. Astarlıdır. Bədəne kip yapışır. Bədən 28 sm uzunluğunda ətək tikilib. ətək 1 sm enində, 0,5 sm dərinliyində qırçınlarla əhatələnib. Yaxa kəsiyi 31x15 sm ölçüdə düzbucaqlı formadadır. Qolu düz biçilib, uzunluğu 52 sm-dir. Sol lifdə 13 sm uzunluğunda kəsmə cib tikilib. Uzunluğu 65 sm olan arxalıq üç ilgəklə bağlanır (T V-72, t.ill 8).

Arxalıq (e.f.4525) – innabı rəngli məxmərdən tikilib. Astarı da müvafiq rəngli pambıq parçadandır. Bədəne kip yapışır. Bədən əlavə ətək tikilib. Eni 3 sm, dərinliyi 0,5 sm qırçınlarla əhatələnmiş əlavə ətəyin uzunluğu 20 sm-dir. Yaxa kəsiyi dərinliyi 31 sm olan düzbucaqlı formasındadır. Qolu düz biçilib, uzunluğu 52 sm-dir. Arxalıq 3 ilgəklə bədənə bağlanır. Uzunluğu 65 sm olan bu arxalığın boynuna dik yaxa tikilib. Yaxa kəsiyi, ətək, qol ağzı və bel xəttinə qızılı sapla işlənmiş qaytan tikilib. Sağ lifdə daxili cib tikilib (T V-72, t.ill 8).

Arxalıq (e.f.8118) – tünd göy rəngli məxmərdən tikilib. Astarlıdır, bədəne kip yapışır. Uzunluğu 53 sm, qolunun uzunluğu 56 sm-dir. Bədən 16 sm enində əlavə ətək tikilib. Əlavə ətək 1 sm enində, 0,5 sm dərinlikdə qırçınlarla əhatələnib. Yaxa kəsiyi 28 sm dərinlikdə düzbucaqlıdır. Bədən 6 ədəd qarmaqla bağlanır (T V-72, t.ill 8).

Arxalıq (e.f.6509) – göy rəngli məxmərdən tikilib. Astarı sıyrıqdır, bədəne kip yapışır. Belinə əlavə ətək tikilib. ətəyin eni 224 sm, uzunluğu 31 sm-dir. Arxalığın uzunluğu 62 sm, qolun uzunluğu 55 sm-dir. Qolu düz və uzundur. Yaxa kəsiyi, ətək və qoldibi kəsiyi boyunca qızılı saplarla işlənmiş qara bafta tikilib. Həmin tikişlərdən 3 sm aralı, əlavə olaraq, 1 sm enində qızılı saplarla işlənmiş bafta tikilib. Yaxada astar tərəfdən 2 daxili cib tikilib (T V-73, t.ill 9).

Arxalıq (e.f.5061) – qara güllü, yasəmən rəngli tikmələri olan bənövşəyi parçadan tikilib. Astarı ara qatı ilə birlikdə sıyrıb. Bədəne kip yapışır. Bədən 28 sm uzunluğunda ətək tikilib. ətək 1 sm eni, 0,5 sm dərinliyi olan birtərəfli qırçınlarla qırçınlanıb. Yaxa kəsiyi 31 sm dərinlikdə düzbucaqlıdır. Arxalığın uzunluğu 65 sm, qolun uzunluğu 52 sm-dir. Arxalıq 3 ilgəklə bağlanır (T V-72, t.ill 8).

Arxalıq (e.f.8119) – qırmızı tikməli, açıq qəhvəyi-sarı rəngli parçadan tikilib. Astarlıdır. Uzunluğu 57 sm, qolun uzunluğu 56 sm-dir. Belinə 15 sm uzunluqda, 195 sm enində ətək tikilib. ətək eni və dərinliyi 1 sm olan qırçınlarla qırçınlanıb. Yaxa kəsiyi dərinliyi 28 sm olan düzbucaqlı formasındadır. Qolu düz və uzun biçilib. Bədən 5 ədəd qarmaqla bağlanır (T V-73, t.ill 10).

Arxalıq (e.f.3034) – yerliyi narıncı rəngli, üzərində qara-qırmızı rəngli kiçik gül dəstələri olan kəmxadan tikilib¹ (T V-1, ILL 2). Astarlıdır, bədəne kip yapışır. Bədən 24 sm uzunluqda, 220 sm enində ətək tikilib. Yaxa kəsiyi dərinliyi 33 sm olan düzbucaqlı formasındadır. Qolu uzundur, əlcəklə bitir. Əlcəyin uzunluğu 24 sm-dir. Yaxa kəsiyi, ətək və qolağzı boyunca qızılı saplarla işlənmiş qara bafta tikilib. Arxalığın uzunluğu 62 sm, qolunun uzunluğu 63 sm-dir. Qoltuq altında yarıq qoyulub. Qolu qol dibindən dirsəyə qədər tikilib, dirsəkdən aşağı qalan hissə açıq saxlanılaraq kənarları ağ-qara zolaqlı bafta ilə bəzədilib. Qol ağzı oval şəkilli kəsilib. Bədən hissəyə tünd gilənar rəngli ipək astar tikilib. Qolun açıq qalıb, görünən hissəsi astarsızdır. Bu hissədə tirmənin tərs üzü görünür. Boynuna qara rəngli ipəkdən köbə tikilib (T V-74, t.ill 11).

Baharı (e.f.4656) – tünd yaşıl rəngli məxmərdən tikilib (T V-33, ILL 3). Astarı çəhrayı rəngli atlas parçadan, qollarının astarı isə güllü atlas parçadandır. Çiyindən başlayaraq yaxa, ətək və qolçağın kənarı boyunca qızılı zəncirə, bafta və şəhpəsənd ilə bəzədilib. Uzunluğu 75,5 sm-dir ki, bunun da 38 sm-i bədən hissə, 37,5 sm-i isə əlavə ətəkdir. Əlavə ətəyin eni 2 m-dir. Qolçağın uzunluğu 75 sm, əlcəyin uzunluğu 16 sm-dir. Qol altına iri yarıq qoyulub. Baharın bel həcmi 57 sm-dir. Ön lif iki hissədən ibarətdir (T V-74, t.ill 12).

Köynək (e.f.5737) – güllü atlasdan tikilib. Köynəyin gövdəsi qatlama üsulu ilə düz biçilib, çiyinləri tikişsizdir. Gövdəsinin uzunluğu 49 sm, qolun uzunluğu 55 sm-dir. Qolun çiyin hissəsində 0,5 sm-lik xırda qırçınlar qoyulub, qolun altına isə xışdək tikilib (T V-75, t.ill 13).

Köynək (e.f.8868) – ağ zolaqlı göy rəngli parçadan tikilib. Uzunluğu 50 sm-dir. Qolunun uzunluğu 55 sm-dir. Köynəyin çiyini tikişsizdir, gövdəsi qatlama üsulu ilə düz biçilib. Qolun çiyin hissəsində 4 sm eni, 1 sm dərinliyi olan 4 qırçın tikilib. Qoltuq altında xışdək tikilib. Yaxa kəsiyinin dərinliyi 27 sm-dir. ətəyinin yanlarında 6 sm ölçüdə “peş” adlanan yarıq qoyulub (T V-75, t.ill 14).

Köynək (e.f.8866) – ağ zolaqlı, qırmızı rəngli parçadan tikilib. Köynəyin gövdəsinin uzunluğu 50 sm, qolunun uzunluğu 55 sm-dir. Gövdə qatlama üsulu ilə düz biçildiyindən çiyinləri tikişsizdir. Qolun çiyin hissəsində 4 ədəd (hər biri 4 sm enində) qırçın qoyulub. Qolların altında əlavə xışdək qoyulub. Köynəyin kürəyi 44,5 sm olmaqla öndən qısadır və

¹ Azərbaycan milli geyimləri. Albom, “İskusstvo”, 1972, tablo 11.

¹ Azərbaycan milli geyimləri. Albom, “İskusstvo”, 1972, tablo 10.

çəhrayı rəngli qumaşdan tikilib. Yaxa kəsiyinin uzunluğu 27 sm, yan kəsiklərin uzunluğu 6 sm-dir (T V-75, t.ill 14).

Köynək (e.f.8867) – çəhrayı rəngli qumaşdan tikilib. Kürək hissəsi öndən 10,5 sm qısa olmaqla, çəhrayı rəngli astarla tamamlanır. Köynəyin gövdəsi qatlama üsulu ilə düz biçilib, çiyini tikişsizdir. Qoltuqlarının altına xişdək tikilib. Köynəyin uzunluğu 50 sm, qolunun uzunluğu 55 sm, yaxa kəsiyinin dərinliyi 27 sm, yan kəsiklərin ölçüsü 6 sm-dir. Qolların ağız sutikişi vasitəsilə tikmələnilib (T V-75, t.ill 14).

Uşaq üst köynəyi (e.f.3911) – dama-dama, qaz-qazı parçadan tikilmişdir. Uzunluğu 89 sm-dir¹ (T V-2, ILL 1)

Tuman (e.f.1788) – güllü atlasdan tikilib. Uzunluğu 90 sm, eni 57 sm olan 10 taxtadan ibarət biçilib. Bağ yeri (nifə) 3 sm enindədir. Tumanın beli 0,5 sm dərinliyi, 0,5 sm eni olan xırda qırçınlarla qırçınlanıb. Tumanın ətəyinə 3 sm enində həşiyə tikilib. Tumanın ətəyinə başqa parçadan 4 sm enində “qat payı” əlavə edilib (T V-76, t.ill 15).

Tuman (e.f.7087) – açıq qəhvəyi-sarı rəngli, qaz-qazı adlanan ipək parçadan tikilib. Parçanın üzəri gül tikmələrlə bəzədilib. Tumanın uzunluğu 83 sm olub, hər birinin eni 55 sm olan dörd taxtadan ibarət biçilib tikilmişdir. Bağ yeri-nin eni 1 sm-dir. Bel həcmi 82 sm-dir. Tumanın bel hissəsi eni 6 sm, dərinliyi 4 sm olan birtərəfli qırçınlarla əhatələnib. Bel yarığı 16 sm, ətəyin qat payı 3 sm-dir (T V-76, t.ill 16).

Tuman (e.f.8120) – qəhvəyi rəngli, basma naxışlı atlasdan tikilib. Uzunluğu 88 sm olub, hər birinin eni 58 sm olan 4 taxtadan ibarətdir. Bağ yerinin eni 1 sm, bel həcmi 76 sm-dir. Tuman 8 sm eni, 3 sm dərinliyi olan qarşı qabaq qırçınlarla əhatələnib. Bel yarığının uzunluğu 24 sm, ətəyin qat payı 7 sm-dir (T V-77, t.ill 17).

Tuman (e.f.8488) – açıq qəhvəyi-sarı rəngli, gül tikməli ipəkdən tikilib. Uzunluğu 84 sm, eni 190 sm-dir. Bel həcmi 92 sm-dir. Tumanın belinə belbağı üçün yer tikilməyib, parçanın özü 4 sm tərs üzə qatlanaraq içərisindən rezin keçirilib. Ətəyin qat payı 2 sm-dir (T V-77, t.ill 18).

Tuman (e.f.8869) – açıq qəhvəyi-sarı rəngli qumaşdan tikilib. Uzunluğu 102 sm olub hər birinin eni 54 sm olan 10 taxtadan ibarətdir. Bağ yeri (lifə) 6 sm enindədir. Tərs üzədən bağ yeri ağ pambıq parçadan tikilib. Bel həcmi 146 sm-dir. Eni və dərinliyi 2 sm olan birtərəfli qırçınlarla qırçınlanıb. Tumanın ətəyinə ağ pambıq parçadan qat payı tikilib. Qat payı 15 sm-dir (T V-78, t.ill 19).

Tuman (e.f.6582) – boz rəngli gülməxmərdən tikilib. Uzunluğu 94 sm olub hər birinin eni 100 sm olan 4 taxtadan ibarətdir. Bağ yerinin eni 1 sm-dir. Tuman eni və dərinliyi 3,5 sm olan birtərəfli qırçınlarla qırçınlanıb. Bel yarığının uzunluğu 24 sm-dir. Ətəyin qat payı 4 sm-dir (T V-78, t.ill 20).

Kəlağayı – 70-140 sm qaz-qazı parçadandır.

Bakı qadın geyimlərinə aid olan 1 ədəd foto şəkildə (T V-2, ILL 2) 7 nəfər uşaq və yeniyetmənin əksi var. Onların hər biri sadə, bəzəksiz geyimdədir. Hamısının başı örpəklə örtülüb. 2, 3 və 5-ci qızın örpəyinin altından çütkü görünür. Əyincələrində gen uzun tumanlar, tumanın üstünə salınmış gen, uzunqollu üst köynəkləri görünür. 2, 5 və 7-ci qızın əynində üst geyimi də var. Ayaqları yalındır.

Rəssam Q.Qaqarının çəkdiyi rəsmdə Bakılı qadın təsvir olunub (T V-3, ILL 1). Onun əynində üst-üstə geyinilmiş üst tumanı və önlük görünür. Tumanın ətəyinə əlavə parçadan köbə tikilərək üst tərəfdə bəzək əmələ gətirib. Önlüyün ön tərəfində ətəkdə kiçik yarıq qoyulub. Üstdən nimtənə geyinib. Nimtənənin qolu qol altında düymələnilib, qolçağın uc his-

¹ Azərbaycan milli geyimləri. Albom, “İskusstvo”, 1972, tablo 8.

səsi üstə qatlanıb. Nimtənənin astarı əsas materiala nisbətən açıq rəngdədir. Bütün kənar tikişləri boyunca bafta tikilib. Başına ağ rəngli zərif parçadan hicab geyinib. Üzü açıqdır.

Rəssam Q.Qaqarının çəkdiyi “Çadralı qadın” rəsminə qadın bayır geyimində təsvir olunub (T V-3, ILL 2). Qadın, paltarlarının üstündən çadra və çaxçur geyinib, yaşmaqlanıb. Çadranın altından baş geyimi görünür. Ayağında yüngül, dabansız ayaqqabı var.

Rəssam Q.Qaqarının çəkdiyi digər rəsmdə damalı çadra geyinmiş qadın təsvir olunub, ayağında naxışlı yun corab və nələyin var. Alnı baş yaylığı ilə bağlanıb, ağız yaşmaqlıdır (T V-3, ILL 3). Rəssam Q.Qaqarının çəkdiyi “Bakılı qadın” rəsminə (T V-8, ILL 2) açıq rəngli, uzun paltar geyinib, qara rəngli çadradan hicab örtərək oturmuş qadın təsvir edilib.

Şamaxı geyimləri. Azərbaycan Dövlət Tarix Muzeyində Şamaxı rayonuna aid bir neçə geyim elementi araşdırılıb:

Çəpkən (e.f.4627) – uzunluğu 46 sm, qolun uzunluğu 50 sm-dir. Məxmərdən tikilib, astarlıdır. Yanlarında 9 sm-lik çarıq və çıxıntı var. Qolları uzun və düz biçilib. Qol ağızı və yan tikişi boyunca zəncirə tikilib (T V-79, t.ill 21).

Çəpkən (e.f.4621) – Şamaxıya aiddir. Kiçik dəstə şəklində gülləri olan kəmxadan tikilib. Bütün kənar tikişlər və qolçağı boyunca zərbafta ilə bəzədilib¹ (T V-4, ILL 2).

Köynək (e.f.4627-1) – e.f.4627 sayılı çəpkənə uyğun rəngdədir. Uzunluğu 43 sm, qolun uzunluğu 50 sm-dir. Çiyini tikişsizdir, düz biçilib. Qolun üstündə 0,5 sm dərinlikdə qırçınlar var. Qolun altına başqa parçadan xişdək tikilib (T V-79, t.ill 22).

Tuman (e.f.1584) – e.f.4627 ilə eyni parçadan tikilib. Uzunluğu 73 sm olub, eni 66 sm-lik 4 taxtadan ibarətdir. Bağ yeri 2,5 sm-dir. Tumanın ətəyinə 4,5 sm enində başqa parçadan qat payı tikilib. Tuman ətəyi boyunca zəncirə ilə bəzədilib (T V-80, t.ill 23).

Baharı – tünd yaşıl rəngli məxmərdən tikilib. Yaxa kəsiyi U formasındadır. Astar yerliyi ağ sətindəndir. Sətinin üzərində badambuta formalı çiçəkləri var. 40 sm uzunluğu olan gövdə hissəyə 31 sm uzunluqda qırçınlanmış əlavə parça tikilib, bu əlavə parçanın eni 2,34 m-dir. Uzun və düz qolları var. Qolun uzunluğu 53 sm, eni 14 sm-dir. Bütün kənar xətlərdən 4 sm, ətəkdən isə 5 sm aralı olmaqla zərli bafta tikilib².

Arxalıq (e.f.2268) – üstündə buta naxışları var. Uzunluğu 78 sm-dir. Bütün tikiş kənarları qara rəngli atlas, zəncirə və bafta ilə bəzədilmişdir. Bel xəttinə yaxın məsafədən kəsmə cib tikilmiş və cib yarığının kənarları da bafta ilə bəzədilmişdir. Bel xəttinin üzərinə də bafta tikilmişdir. Astarı açıq rəngli, quşgözü parçadandır. Qol altına iri yarıq qoyulub. Dirsəkdən başlayaraq qolçaq tikilib. Yaxa kəsiyi U formasındadır³ (T V-5, ILL 2).

Arxalıq (e.f.1569) – Uzunluğu 46 sm, qolunun uzunluğu 33 sm-dir. Qol altında yarıq qoyulub. Ön tərəf çəpkəndə olduğu kimi biçilib. Astarlıdır (T V-63, t. ill 56)

Arxalıq (e.f.3145) – naxışlı tirmə parçadan tikilib. Astarı qırmızı atlasdandır. Zolaqları sarı, şəkəri, qırmızı və qara rənglərdədir. Uzun, düz qolu çiyinin ortasından başlayaraq tikilib. Bütün kənar xətləri, bel kəsiyi və yaxasının kənarına tirmə, bafta və şahpəsənd tikilib⁴. Uzunluğu 48 sm-dir (T V-5, ILL 1).

Arxalıq (e.f.4423) – Kürdəmirə aiddir. Məxmərdən tikilib. Uzunluğu 52 sm-dir. Belinə əlavə qırçınlanmış ətək tikilib. Astarı çiçəkli sətini parçadandır. Yaxa və ətək xətləri boyunca zərli bafta tikilib. Uzun, düz qollarının ağızına bafta, zərbafta və zəncirə tikilib⁵ (T V-6, ILL 1).

¹ Azərbaycan milli geyimləri. Albom, “İskusstvo”, 1972, tablo 81.

² Kamilzadə Salehə Hüseynağa q., Bakı, Aşıq Ələsgər küç., 2/54.

³ Azərbaycan milli geyimləri. Albom, “İskusstvo”, 1972, tablo 78.

⁴ Yənə orada, tablo 80.

⁵ Yənə orada, tablo 82.

XIX yüzilin görkəmli Azərbaycan rəssamı Nəcəfzadə Şamaxılıın və Q. Qaçarının rəsmlərində təsvir edilmiş geyimləri də (T V-7, ILL 2; T V-8, ILL 1) Şamaxı geyimlərinə aid etmək olar.

Nəcəfzadə Şamaxılıın Firdovsinin "Yusif və Züleyxa" əsərinə çəkilmiş illüstrasiyasında təsvir edilmiş qadının tamamı topuqdan bir qədər aşağı, ətəyi tirmə bəzəkli, əynində oyma yaxalı köynək və eninə zolaqlı parçadan arxalıq var. Başında dikinə qoyulmuş küsülü buta formalı sultan və ona bərkidilmiş örpək var. Qızın ayağındakı ayaqqabılar nisbətən dikdabandır və ağ rəngdədir (T V-7, ILL 1).

Çəpkən – açıq çəhrayı rəngli birtərəng parçadan tikilib. Yaxadan bel xəttinə qədər qoza düymələr tikilib. Yaxa, ətək və qolçağın kənarları bafta ilə bəzədilib. Qolçağın kənarlarına asma metal bəzəklər tikilib. Qol altından dirsəyə qədər tikişli olan qolçaq, təkə biləkdə ilgəklə bağlanıb (T V-7, ILL 2).

Çəpkən – yerliyi açıq çəhrayı rəngdədir, üzərində eninə oval şəkilli ağ ləkələr var. Qolunun uzunluğu dirsəyə qədərdir. Qol ağzına xəz tikilib. Yaxa, ətək, qolağzı boyunca bafta tikilib. Yan tikiş xəttində çəpkənin ətəyinə genişlik vermək məqsədilə üçbucaq calaq əlavə edilib. Qollarına tumanla eyni materialdan əlavə qolçaq tikilib. Qolçağın ağzı ilgəklə bitir. Qolçaq qol altında, billəyə qədər ilgəklə bağlanıb. Əlcək əlin üstünü bütünlüklə örtür (T V-8, ILL 1).

Köynək – göy rəngli ipək parçadan tikilib. Boynu çiyin xəttindən sinəyə qədər künc kəsilib. Sinədə bir düymə ilə bağlanır. Uzunluğu çəpkənin uzunluğuna bərabər olub, ombaya qədərdir (T V-7, ILL 2).

Köynək – ağ rəngli parçadan tikilib. Qolları uzun və enlidir. Çəpkənin qolu biləkdə köynəyin qolunun üstündən ilgəklə bağlandığından onun altından büzmələnmiş qolağzı gözəl görünür. Uzunluğu çəpkənin uzunluğuna bərabərdir. Yaxası çiyindən sinəyə qədər künc kəsilib (T V-8, ILL 1).

Tuman – uzunluğu dabana qədər olub, innabı rəngli parçadan tikilib. Beli büzməlidir. Heç bir digər bəzək elementindən istifadə edilməyib (T V-7, ILL 2).

Tuman – çəhrayı rəngli ipəkdən tikilib. Beli qırçındır. Ətəyində heç bir digər bəzək elementindən istifadə edilməyib (T V-8, ILL 1).

Şamaxıya aid olan foto şəkildə (T V-4, ILL 1) gənc qız tünd rəngli uzun tuman geyinib. Zərxara parçadan tikilmiş, qolunun uzunluğu dirsəyə qədər olan üst çiyin geyimi, formasına görə, ləbbadəyə bənzəyir. Ağ rəngli, uzun qollu üst köynəyi xeyli geniş tikilib. Köynək sol ətək hissədən sağ tərəfə, ləbbadənin sağ yaxa tərəfini örtməklə qatlanılıb və köynəyin üstündən bağlanılmış gümüş kəmərə bənd edilib.

Şamaxıya aid olan digər foto şəkildə azyaşlı qızlar təsvir edilib (T V-6, ILL 2). Onların əynində gen, düz şalvar, köynək, üst köynəyi və onun da üstündən don geyinilib. Dona bədən bir az yuxarıdan kəsmə, büzməli ətək tikilib. Kəsmə yaxa sırtıqlı kimi görünür. Bunu önlük kimi də qəbul etmək olar (öndəki kiçik qızın əynindəki kimi). Burada baş geyimi maraqlıdır və Q. Qaçarının "Şamaxılı qız" (T V-8, ILL 1 və T V-7, ILL 2) rəsmləri ilə müqayisə etdikdə məhəlli xüsusiyyəti aydınlaşır. Belə ki, kənarına açıq rəngli parçadan köbə tikilmiş baş yaylığı hər üç halda istifadə edilmişdir. Bu baş yaylığı dingə və araxçını əvəz edir.

Göründüyü kimi Şamaxı qadın geyimləri Bakı geyimlərinə bənzəyir. Beləliklə, əldə edilmiş faktik, təsviri və fotomateriallardan aşağıdakı nəticələr əldə edilmişdir:

Bakı qadın geyimləri tipoloji baxımdan bir tərəfdən Şamaxı, digər tərəfdən isə Şəki geyimlərinə bənzəyirdi. Yuxarıda araşdırılmış geyim elementləri ilə yanaşı fotomaterialların, Ə. Əzimzadənin karikaturalarının, həmçinin Q. Qaçarının rəsmlərinin nəzərdən keçirilməsi SAyəsində XIX yüzil Bakı qadın geyimlərinin tipoloji xüsusiyyətləri, onların bədii-estetik məziyyətləri barədə dolğun təsəvvür əldə etmək mümkün olmuşdur.

Rəng seçimi. Şəhər qadınlarının geyim dəsti ansambl təşkil edirdi. Geyim dəstində ən çox bənövşəyi rəngin çalarlarından və innabı rəngdən istifadə olunsa da, xarakterik rəng seçimi, "Suraxanı" xalçasında olduğu kimi¹, açıq qəhvəyi, solğun xardal rəngi, həmçinin ağ və tünd mavi rənglərin üstünlük təşkil etməsindən ibarət olmuşdur. Faktik materiallardan aydın görünür ki, paltarın hansı rəngdə olmasından asılı olmayaraq, onların kənar bəzək və tikmələrində mütləq, mavi və qızılı-sarı rənglərdən istifadə edilmişdir. Beləliklə, Bakı geyimlərində də insanlar təbiətlə həmahəng olmağa çalışmış, dənizin, səmanın ağ-mavi-göy, sahilin qızılı-sarı qum rənginə üstünlük vermişlər. Kübar qadınların geyimində tirmə parçadan bol-bol istifadə edilməsi, çox ehtimal ki, Abşeronun iqlimi, xüsusilə xəzri və gilavarla bağlı olmuşdur.

Şamaxı geyimlərində müxtəlif rənglərdən istifadə edilib ki, bu da Şamaxının rəngarəng təbiəti ilə uyğunlaşır.

Estetik gözəlliyi. Bakı qadınlarının üst çiyin geyimi çəpkən-nimtənə Azərbaycanın başqa zonalarında geyilən çəpkəndən o qədər də fərqlənmirdi. Qadın arxalıqları ("don") sadə tikilsə də, dirsəkdən başlamış qondarma qolçaqla tamamlanırdı. Bu da arxalıqlara xüsusi yaraşmaq verirdi. Bəzən bu element üçün tamamilə başqa parçadan istifadə edilirdi. Bütün tikiş xətləri boyunca müxtəlif zəncirə, bafta və şahpəsəndlərlə bəzək verildirdi. Çəpkən və arxalıqla bərabər Bakı qadınları, Şəkiddə olduğu kimi, ləbbadə də geyindirildilər ki, bu da öz yüngüllüyü və rahatlığı ilə seçilirdi. İmkanlı qadınlar arxalığın yaxasına qızıl-gümüş qoza düymələr tikirdilər.

Foto şəkillərdən görünür ki, xalq geyimləri sadə, bəzəksiz və dəbdəbəsiz tikilib. Bu geyimlərdə məqsəd estetik görünüş, gözəllik deyil, ancaq bədənin örtülməsi imiş.

Şamaxıda xalq geyimlərində nisbətən sadəlik, pərakəndəlik hiss olunsa da, kübar geyimlərində zəriflik, zənginlik və rahatlıq hiss edilir. Geyimlərdə tikmələrə və bəzək elementlərinə az-az rast gəlinir. Arxalığın qoluna tikilmiş xəz bəzək xarakteri daşıyır.

"Şamaxılı qız" rəsminə çəpkənin qoluna, dirsəkdən yuxarı, dövrələmə xəz tikilib. Bəzək elementi kimi çox sayda pullardan istifadə edilib.

Biçim xüsusiyyətləri. Bakı qadın arxalıqlarının biçiminin xarakterik xüsusiyyəti, əsasən yaxa kəsiyi ilə müəyyən edilir. Arxalığın yaxa kəsiyi düzbucaqlıdır. Arxalığın qolları dirsəkdən bir qədər yuxarı tikilən qolçaqları da, çox vaxt düzbucaqlı formada kəsilirdi. Maraqlı haldır ki, bəzi qadınların ördükləri çadra və tirmə şal da düzbucaqlı formasında idi. Çəpkən, köynək və tumanın forması başqa zonalarda olduğundan fərqlənmirdi. Arxalığın forması eynilə Bakı arxalığına bənzəyir. Məhəlli xüsusiyyəti yaxa kəsiyindədir. Yaxa kəsiyi U formasındadır. Maraqlıdır ki, qoluna dirsəkdən başlayaraq tikilən qondarma qolçaq da, çox vaxt həmin formada olurdu. Üst köynəyin üçbucaq şəkilli yaxa kəsiyinə də rast gəlinir. Çəpkənin yanlarında, bədən bir az aşağı genişlik vermək üçün istifadə edilən çapıq və çıxıntının əvəzinə iki ədəd üçbucaq formalı əlavə parça tikilib. Bakı arxalıqları sadə biçimi ilə seçilir. Arxalıq bədən tikilən qırçını əlavə 16 sm-dən 21 sm-dək olurdu.

Texnologiyası. XIX yüzilliyin sonlarına qədər tikilmiş geyimlərin hamısı əl tikişi ilə tikilib. Hiss olunur ki, qiymətli parçalardan, yüksək təbəqə nümayəndələri üçün tikilmiş geyimlər daha səliqəli və zövqlə hazırlanıb. Şamaxı geyimlərində geyim elementləri əl işi ilə çox səliqəli işlənib. Geyimlərin tikmələrlə bəzədilməsi barədə etnoqrafik məlumatlar olsa da araşdırılmış faktik materiallarda tikmələrə rast gəlmədik.

Naxçıvan geyimləri. Azərbaycan Dövlət Tarix Muzeyində Naxçıvana aid bir neçə geyim dəsti mühafizə edilir. Onlardan bir qismini araşdırmalarımıza daxil etmişik.

Arxalıq (e.f.5422) – gümüşü rəngdə atlasdan tikilib. Uzunluğu 46 sm, qolun uzunluğu 50 sm-dir. Astarlıdır. Yanlarında 10 sm hündürlükdə çapığı və parça çıxıntısı var. Qolları düz tikilib, uzundur. Qol ağzı və yan çapıqları zəncirə ilə əhatələnib (T V-80, t.ill 24).

¹ Н.А.Абдуллаева. Ковровое искусство Азербайджана. "Элм", Б., 1971, стр.61.

Arxalıq (e.f.3712) – yaşıl güllü məxmərdən tikilib. Astarı ağ-qara miləmil sətindəndir. Qolu düz biçilib, uzunluğu biləyə qədərdir. Qol altına yarıq qoyulub. Yanlarda çapıq və çıxıntı qoyulub. Yaxa ətək və çapığın kənarı boyunca bafta ilə, qol ağzında isə həm də şahpəsəndlə bəzədilib. Uzunluğu 54 sm-dir¹ (T V-9, ILL 1).

Arxalıq (e.f.1598) – qırmızı, güllü zərxdən tikilib. Astarı ağ sətindəndir. Qolu düz biçilib, uzunluğu biləyə qədərdir. Yaxa, ətək, qolağzı və çapığın kənarı boyunca toz muncuq, pilək və qızılı bafta ilə bəzədilib² (T V-12, ILL 1).

Köynək (e.f.4116) – e.f.5422 ilə eyni rəngdədir. Uzunluğu 43 sm, qolunun uzunluğu 50 sm-dir. Düz biçilib, çiyi tikişsizdir. Qolun üstündə 0,5 sm dərinlikli qırçınlar var. Qolun altına xışdək tikilib (T V-81, t.ill 25).

Köynək-e.f.5422 ilə dəst təşkil edir. Eyni rəngdə, amma başqa, daha yumşaq parçadan. Uzunluğu 43 sm, qolun uzunluğu 50 sm-dir. Düz biçilib, çiyi tikişsizdir. Qolun üstündə 0,5 sm dərinlikdə qırçınlar var. Qolun altında başqa parçadan xışdək tikilib. Geyim dəstinə ipək parçadan uyğun rəngli örpək əlavə edilib. Eni 59 sm, uzunluğu 220 sm-dir.

Küləcə (e.f.1897) – innabı rəngli, naxışlı, parçadan tikilmiş, beldən kəsik üst qadın geyimidir. Beldən kiçik qırçınlanmış ətək tikilib. Ətəyin uzunluğu 32 sm, eni 124 sm-dir. Düymsizdir. Qolu düz biçilib, uzunluğu 41 sm-dir. Qolağzı, ön tikişlər və ətək xətti boyunca tirmə şahpəsənd tikilib (T V-81, t.ill 26).

Küləcə (e.f.1584) – innabı rəngli, məxmərdən tikilmiş, beldən kəsik üst qadın geyimidir. Beldən kiçik qırçınlanmış ətək tikilib. Qolu düz biçilib, ətəklə birlikdə uzunluğu 93 sm-dir. Qolağzı, ön tikişlər və ətək xətti boyunca toz muncuq, məlilə və pilək tikmədən istifadə edilmiş³ (T V-12, ILL 2).

Tuman (e.f.4025) – e.f.1897-dəki küləcə ilə eyni parçadandır. Uzunluğu 54 sm, eni 48smx7 taxtadır. Bağ yeri 2,5 sm-dir. Tumanın ətəyinə başqa parçadan 10,5 sm enində qat payı tikilib. Tumanın ətəyi burma gümüş, zəncirə, toz muncuq və piləklə bəzədilib (T V-82, t.ill 27).

Tuman (e.f.5421) – e.f.5422 ilə eyni parçadan tikilib. Bir geyim dəstinə aiddir. Uzunluğu 57 sm-dir. Ətəyin eni 104smx4 taxtadır. Tumanın ətəyinə 5 sm enində başqa parçadan qat payı tikilib. Tumanın ətəyi burma gümüş və piləklərlə bəzədilib (T V-82, t.ill 28).

Tuman (e.f.1644) – məxmərdən tikilib. Uzunluğu 51,5 sm olub, eni 45,5 sm-lik 6 taxtadan ibarət biçilmişdir. Bağ yeri 2 sm-dir. Tumanın ətəyinə sadə parçadan 7 sm enində qat payı tikilib, ətəyi boyunca burma gümüşlə bəzədilib (T V-83, t.ill 29).

Tuman (e.f.1589) – innabı rəngli məxmərdən tikilib, uzunluğu 53 sm olub, eni 42 sm-lik 8 taxtadan ibarətdir. Bağ yeri 2 sm-dir. Ətəyinə sadə parçadan 13 sm enində qat payı tikilib. Tumanın ətəyinə burma gümüş və toz muncuqlarla bəzək tikilib. T V-12, ILL 2-də verilmiş küləcə ilə dəst təşkil edir (T V-9, ILL 2, T V-83, t.ill 30).

Araşdırılmış geyim elementləri ilə yanaşı professor H.Quliyevin şəxsi kolleksiyasına aid olan (3 ədəd-3 nəfər) fotomateriallar nəzərdən keçirilmişdir (T V-10, ILL 1, 2; T V-11, ILL 1). Göründüyü kimi Naxçıvan qadın geyimləri zəngin bəzəkləri ilə seçilir və əsasən Cənubi Azərbaycan geyimlərinə bənzəyir. Azərbaycanın başqa zonalarından fərqli olaraq, əsasən, qısa tuman geyinilirdi (e.f.4025-54 sm, e.f.5412-57 sm, e.f.1644-51,5 sm və s.). Şərur rayonu bu mənada “birincilik” qazanmışdı. Onlara “qısa tuman” şərurlular deyirdilər. Naxçıvan, Təbriz və Gilanda geyinilən qısa tumanlar XX yüzilliyin əvvəllərində çap edilən “Molla Nəsrəddin” jurnalının tənqid hədəfinə çevrilmişdi.

¹ *Азербайджанская национальная одежда. АН Аз.ССР, под ред. П.А.Азизбековой, Альбом 4, табло 20.*

² *Азербайжан милли гeyimləri. Альбом, "Искусство", 1972, табло 73.*

³ *Yenə orada, tablo 76.*

Rəng seçimi. İnnabı, yaşıl, gümüşü rənglərə üstünlük verilir. Geyim dəstindəki rənglər ən kiçik detallara qədər dəqiqliklə və uyğun çalarlarda seçilir. Geyim dəstinin ayrı-ayrı elementləri güllü parçadan tikilirdisə də, mütləq tox və sakit rənglər seçilir.

Estetik gözəlliyi. Zərif bəzəklər, zəncirələr və şahpəsəndlərlə bəzəmək, muncuqlu tikmə, burma metallarla tikmələr və ümumiyyətlə, bütün tikmə texnikalarından istifadə etməklə hazırlanan geyimlər nə qədər zəngin və gözəl görünərsə də, bütövlükdə geyim dəstləri öz ciddiliyi və ağırlığı ilə ətraf mühitlə geyimi daşıyan arasında bir sərhəddə çevrilirdi. Tumanın ətəyi xüsusi zövqlə bəzədilirdi. Əsasən burma gümüş və muncuqlu tikmədən istifadə edilirdi. Arxalıqın və ya küləcənin də bütün tikiş xətləri boyunca zərif bəzək tikilirdi. Bu məqsədlə əsasən zəncirəbəndlərdən istifadə edilirdi. Muncuqlu tikmə texnikasından istifadə edilərkən, əsasən nəbatı naxışlar işlənilirdi.

Biçimi. Naxçıvan geyimlərinin biçimi sadədir. Qolu düz biçilirdi. Köynək və tumanın biçimi və tikiş texnologiyası başqa zonalarda olduğu kimi idi. Təkcə arxalıq öz forması ilə nisbətən fərqlənir. Arxalıqın yaxa kəsiyi çəpkəndə olduğu kimidir. Arxalıq uzun olarsa (buna küləcə deyilir) beldən kəsik, qısa olarsa, çəpkən kimi bütün kəsilir, amma bu zaman yanlarında çapıq və parça çıxıntısı qoyulur. Uzunqollu, qolçaqlı arxalıqların ön yaxası bir-birindən xeyli aralı olurdu ki, bu arxalıqı da zəngin sinəbəndlər, sərmələr, gərdənliklər və s. ilə tamamlayırdılar. Zəngin xanımların sinə bəzəkləri çənədən belə qədər düzülürdü. Soyuq havalarda arxalıqın qolunun düymələri bağlanır, üstündən küləcə geyinilirdi. Qolçaq, mane olmasın deyər, biləkədən üstə qatlanırdı. Elə buna görə də, qolçaq astar hissədə çox bəzəkli tikilirdi. Küləcə öz formasına görə Şuşada geyinilmiş bahariyə bənzəyir, qolu çox vaxt uzun tikilirdi. Bel xətti, yan tikişi, kürəyi tikmələnmirdi.

Texnologiyası. Əl işinin səliqəsi, müntəzəmliyi yüksək texnologiyadan xəbər verir. Tikmələr böyük ustalqla icra edilmişdir. T V-10, ILL 1, 2 və T V-11, ILL 1-də göstərilmiş foto şəkillərdə gərdənlik aşkar görünür ki, buna da başqa zonaların geyimlərində rast gəlinmir. Qarabağ zonasına məxsus e.f.4522 nömrəli geyim dəstində arxalıqın hər iki çiyin tikişində üstəndən tikilmiş iki ədəd hörmə ilgək maraqlıdır. A.Q.Trofimova da Qaracalıya aid qadın üst geyimi olan katibidə də bu cür ilgəyə rast gəldiyini qeyd edir¹. Bu foto şəkillərə əsaslanaraq demək olar ki, gərdənlik boyuna asılmır, elə həmin çiyin ilgəklərinə bənd edilir. Etnoqrafik mənbələrdə də bu barədə məlumat var².

İrəvan geyimləri. İrəvan geyimləri barədə çox sayda faktik material tapmaq mümkün olmadı. Lakin şair Ramiz Heydərin şəxsi kolleksiyasından olan bir ədəd qadın foto şəkli (T V-13, ILL 1) və İrəvan zonasından məcburi köçkün olan dərzi-informatorun³ verdiyi məlumatlar qadın geyimləri haqqında, müəyyən təsəvvür yaratmağa imkan verir. Qadın geyimi tuman, uzunqol arxalıq və köynəkəndən ibarətdir. Qadın tuman və arxalıq Naxçıvan geyimlərində olduğu kimidir. Köynəyi nisbətən fərqlənir, yaxası düz, kəsmə yaxa deyil, oyma yaxa kəsilir, yaxanın kənarlarına həşiyə tikilib. Arxalıqın kənar xətləri və tumanın ətəyi köbə ilə bəzədilib. Arxalıqın yaxasına, hər tərəfdə on bir ədəd olmaqla qoza düymə tikilib. Arxalıqın qoluna tikilən köbə dişli-çıxıntılıdır. Sərin havalarda arxalıqın üstündən çuxa (informatorun ifadəsi) geyinilirmiş (T V-97, t.ill 57). Adı çəkilən çuxanın biçimindən və təsvirindən, onun eynilə Naxçıvanda geyinilmiş küləcə kimi olduğu aydınlaşır. Foto ağ-qara olduğundan paltarın rəngi haqqında bir söz demək mümkün olmadı.

¹ *А.Г.Трофимова. Обзор коллекции одежды народов Азербайджана государственного музея Грузии им. акад. С.Н.Джанашиа. Хозяйство и материальная культура народов Кавказа в XIX-XX вв., изд. "Наука", 1971, стр.178.*

² *А.Н.Мустафayev. Ширванın maddi mədəniyyəti. B., 1977.*

³ *Əliyeva Zərifə Rza qızı, Bakı şəhəri, Yusif Vəzirov küçəsi, 29, Ermənistandan məcburi köçkün.*

Geyim dəsti Naxçıvan qadın geyimlərinə tamamilə bənzədiyindən biçim xüsusiyyətlərinin eyni olduğunu demək olar.

Geyim mədəniyyətinə dair tarixi-etnoqrafik məlumat əldə etmək mümkün olmadığından, XX yüzilliyin əvvəllərində çəkilmiş foto şəkildə təqdim olunan milli geyimdən istifadə olunub.

Qeyd etdiyimiz kimi bu zonaya aid faktik material əldə etmək mümkün olmasa da, XIX yüzil təsviri sənət əsərlərində İrəvan geyimlərinə rast gəlirik. Öz zamanəsinin şahidi olan bu əsərlərdə milli geyim nümunələri çox dəqiq və müfəssəl şəkildə əks olunmuşdur. Bu cəhətdən Mirzə Qədim İrəvaninin yaradıcılığı zəngin mənbəşünaslıq əhəmiyyəti kəsb edir. Rəssamın "Musiqiçi qadın" (şüşə, yağlı boya) əsərində dəf çalan qız təsvir edilib (T V-13, ILL 2). Əynində uzun, enli, ətəyi bəzəkli tuman, köynək, dar, uzunqollu, qolağzı qolçaqlı arxalıq var. Arxalığın ətəyi, qolların bazu və bilək hissəsi saçaqla bəzədilib. Başına narın güllü küləh qoyub. Buna bənzər küləh XVIII yüzillik Şəki xan sarayının divar rəsminə də rast gəlmişdik. Küləhdən muncuqlar asılaraq boğaz altında başqa bəzəyə birləşib. Belində qurşaq var. Qurşağın ucları kiçik saçaqlı və bəzəkli. Üzərində günəş təsviri işlənib.

Həmin müəllifin "Qadın" rəsminə gen, uzun, yaşıl tuman, narıncı, oyma yaxalı köynək, qolu dirsəkdən, bədən bürməli küləcə geyinmiş qadın təsvir edilib (T V-13, ILL 3). Qoluna, ucu oval kəsilmiş, yaşıl qolçaq tikilib. Qolçağın astarı tirmədən tikilib və bilək altında bağlanılıb, qolçaq hissə geri qatlanıb. Başında tirmə sərəndaz var. Təpədə sərəndaza iri gül taxılıb.

Rəssamın 1870-ci ildə çəkdiyi "Oturmuş qadın" rəsminə (T V-13, ILL 4) göy rəngli, geniş bürməli tuman, sarı rəngli, oyma yaxalı köynək, buta naxışlı küləcə geyinmiş qadın təsvir edilib. Köynəyin ətəyinə ətəklik tikilib. Yaxa qara bafta və qızılı rəngli pələklə dövrələmə bəzədilib. Küləcin bütün kənar tikişləri boyunca tirmə bafta tikilib. Qolunun uzunluğu dirsəyə qədər öz parçasından tikilib, dirsəkdən başlayaraq yaşıl rəngli parçadan əlavə qolçaq tikilib. Qolçaq qol altında biləyə qədər düymələnib və əlcək hissə üstə qatlanıb. Astarı və kəsiyin kənarı tirmə parçadandır. Tirmə baş örtüsünün üstündən başına iri qızıl güllü taxılıb. Əsər R. Mustafayev adına Azərbaycan Dövlət İncəsənət Muzeyindədir.

Gəncə-Qarabağ geyimləri. Azərbaycan Dövlət Tarix Muzeyində Qarabağ və Gəncəyə aid xeyli geyim elementi mühafizə edilir. Əldə edilən materialların analizindən aydın oldu ki, Gəncə geyimləri ilə Qarabağ geyimləri bir-birindən çox da fərqlənməmişlər, ona görə də bu geyimlər haqqında məlumatı birlikdə təqdim edirik. Əldə edilmiş faktiki materiallarla yanaşı professor H. Quliyevin şəxsi kitabxanasından olan Qarabağa aid 3 (T V-14, ILL 1,2 və T V-15, ILL 1), həmçinin Q. Qaqarının, Vereşqaqının rəsmləri, Z.A. Kılçevskayanın¹, E.N. Babayanın² məqalələri araşdırılmışdır.

Biz aşağıdakı geyim elementlərini araşdırmalarımıza daxil etmişik:

Çəpkən (e.f.5882) – uzunluğu 58 sm, qolun uzunluğu 64 sm-dir. Tirmədən tikilib, astarıdır. Yanlarında çapıq və parça çıxıntısı var. Qolu uzundur, qolçağı qövsvari kəsilib. Tikiş kənarları qızılı şəhpəsənd və bafta ilə bəzədilib (T V-84, t.ill 31).

Çəpkən (e.f.5135) – tirmədən tikilib. Uzunluğu 54 sm, qolun uzunluğu 60 sm-dir. Çəpkən astarıdır, yanlarında çapıq və parça çıxıntısı var. Qolu uzundur, qolçağı qövsvari kəsilib. 3 sm enində bafta ilə bəzədilib (T V-84, t.ill 32).

Çəpkən (e.f.1721) – çəhrayı rəngli, qızılı simkeçər parçadan tikilib (T V-17, ILL 1). Uzunluğu 59 sm, qolunun uzunluğu 72 sm-dir. Astarlıdır, kip bədən ölçüsünə tikilib. Yanla-

rında çapıq və parça çıxıntısı var. Uzun qolçağı çiyindən sərbəst sallanır. Qızılı bafta vasitəsilə bütün kənar xətlər boyunca bəzədilib (T V-85, t.ill 33).

Çəpkən (e.f.1506) – badambuta naxışlı, açıq yasəmən rəngli zərxdən tikilib (T V-18, ILL 1). Butaların naxışları mavidir. İçərisində yaşıl yarpaqlı qırmızı gül dəstələri təsvir edilib. Astarı qırmızı rəngdədir. Qolçağına, yaxa, ətək və çapığının kənarına qara rəngli sətın parçadan köbə tikilib. Uzunluğu 50 sm-dir¹.

Çəpkən (e.f.1713) – qırmızı rəngli üstü naxışlı parçadandır (T V-18, ILL 2). Astarı saya, qırmızı rəngdədir. Bütün kənar tikişləri boyunca tirmə, bafta və şəhpəsəndlə bəzədilmişdir. Uzunluğu 58 sm-dir².

Çəpkən – T V-16, ILL 1-də Xurşudbanu Natəvanın fotosəklində Natəvanın və qızının əynində qısa biçimli çəpkən var. Çəpkənin dekorativ qolçağı əlcək hissəyə yaxın yerdə bəzədilib. Yaxasına qoza düymələr tikilib. Çəpkən sinə altında ilgək düymə vasitəsilə bağlanılıb.

Pullu çəpkən – (T V-32, ILL 3) Biçimi çəpkənlə eyni formada olub, qolsuzdur. Astarı zolaqlı materialdandır. Yaxa və ətək xətti boyunca 3 sıra pullarla bəzədilib. Yaxasına, bel hissədə bağlanmış qaytan vasitəsilə çarpaz bağlanılıb³.

Arxalıq (e.f.2198) – Gəncəyə aiddir. Parçadan tikilib. Astarlıdır. Yaxası buta kəsilib. Yaxa kəsiyi boyunca 1 sm eni, 1,5 sm uzunluğunda ikiüzlü qırçınlanmış əlavə parça tikilib. Qolu "nilufər"dir. Qolun aşağısına 8 sm uzunluğu olan 2 sm enində əlavə qırçınlanmış parça tikilib (T V-85, t.ill 34).

Arxalıq (e.f.2288) – astarıdır. Bel xəttindən ətək tikilib. Ətəyin uzunluğu 8,5 sm-dir. Ətək 2,5 sm enində qırçınlanıb. Yaxası buta kəsilib. Yaxa kəsiyi boyunca 1,5 sm enində ikiüzlü qırçınlanmış əlavə parça tikilib. Qırçının dərinliyi 1 sm-dir. Arxalığın qolu "nilufər"dir. Qolun aşağısına 8 sm uzunluğu olan 2 sm enində əlavə qırçınlanmış parça tikilib. Arxalığın kürəyi orta tikişli olmaqla 2 hissədən ibarətdir. Tikişin üstündən 0,2 sm enində üst bəzək tikişi tikilib (T V-86, t.ill 35).

Arxalıq (e.f.3365) – xaradan tikilib, astarıdır. Bel xəttindən ətək tikilib. Bel xəttindən 8 sm dərinliyi və 2 sm eni olan əlavə ətək tikilib. Yaxası buta kəsilib. Yaxa kəsiyi boyunca eni və uzunluğu 1,5 sm olan ikiüzlü qırçınlanmış əlavə parça tikilib. Arxalığın qolu "nilufər"dir. Qolun aşağısına 8 sm uzunluğu olan 2 sm enində əlavə qırçınlanmış parça tikilib. Qolağzı və yaxa kəsiyinin ətrafı bafta ilə bəzədilib. "Nilufər" in qırçın yerinin üstünə bant tikilib (T V-86, t.ill 36).

Arxalıq (e.f.3475) – şairə Xurşudbanu Natəvana məxsus olan arxalıq yerliyi ağ rəngdə olub, üzərində qabarıq toxunuşlu mavi, qırmızı çiçəkli, yaşıl yarpaqlı, bozuntul budaqlı çiçək dəstələri olan zərxdəndir (T V-19, ILL 1). Bel xəttindən əlavə qırçınlanmış ətək tikilib. Ətəyin uzunluğu 18 sm, qırçınların eni 2 sm, dərinliyi 1 sm-dir (T V-87, t.ill 37).

Arxalıq (e.f.3822) – yerliyi göy rəngli, üzəri iri, buta naxışlı taftadan tikilib⁴. Qolu düz və uzun tikilib. Belinə, ən'ənəvi Qarabağ arxalıqlarında olduğu kimi, əlavə qırçınlanmış ətək tikilib. Yaxası, çəpkən yaxası kimi açıq biçilib. Yaxa, ətək, qol ağzı boyunca tirmə, zəncirə və bafta ilə bəzədilib. Bel tikişinin üstünə də bafta tikilib. Uzunluğu 46 sm-dir (T V-19, ILL 2).

Baharı (e.f.2053) – tünd qırmızı rəngli məxmərdən tikilib⁵. Qolları düz tikilib və uzunluğu dirsəyə qədərdir. Bel xəttindən əlavə bürməli ətək tikilib. Hər iki ətəkdə kəsmə cib qoyulub. Yaxa, qol ağzı, ətək, bel tikişinin üstü, cib kəsiyinin ətrafı güləbət, məlilə və pi-

¹ З.А. Кильчевская. Азербайджанский женский костюм XIX века из Карабаха. Вопросы этнографии Кавказа. Тбилиси, 1952.

² Бабаян Е.Н. О женской одежде Карабаха. Ученые записи АГУ, Т 7, 1966.

¹ Azərbaycan milli geyimləri. Albom, "İskusstvo", 1972, tablo 35.

² Yənə orada, tablo 44.

³ Babayan E.H., göstərilən əsəri, səhra materialı.

⁴ Azərbaycan milli geyimləri. Albom, "İskusstvo", 1972, tablo 43.

⁵ Yənə orada, tablo 37.

lək tikmə ilə bəzədilib. Ətəkdə hər iki küncdə buta nəqşi tikmələnilib. Kürəyinin ortasında, bel xəttinə yaxın yerdə də tikmə ilə bəzədilib (T V-20, ILL 1, 2).

Baharı (e.f.5919) – moruq rəngli məxmərdən tikilib¹. Astarlıdır. Belinə əlavə qırçınlı ətək tikilib. Qolları düz tikilib, uzunluğu dirsəyə qədərdir. Qara rəngli məxmərdən köbə və bafta ilə bəzədilib. Uzunluğu 64 sm-dir (T V-19, ILL 1).

Kürdü (e.f.3990) – yerliyi qırmızı rəngli üzərində buta nəqşləri olan tafta parça, göy rəngli ipək astar və araqatı ilə birlikdə sırımıb. Yaxa çapıq ətək və qol ağzına xəz tikilib². Xəzin kənarı boyunca dövrələmə bafta ilə bəzədilib. Hər ətəkdə, bir tərəfi çapığa birləşən cib qoyulub. Cibin də kənarına bafta tikilib. Uzunluğu 50 sm-dir (T V-24, ILL 2).

Kürdü (e.f.4405) – üzərinə tirmə çəkilib. Yanlarında çapıq qoyulub. Bütün tikiş kənarları boyunca bafta və xəz ilə bəzədilmişdir. Uzunluğu 55 sm-dir³.

Kürdü (e.f.5880) – tirmə parçadan tikilib⁴. Bütün kənar xətlər boyunca bafta və xəz ilə bəzədilib. Hər ətəkdə çapığa birləşən cib qoyulub. Cibin də kənarı bafta ilə bəzədilib. Uzunluğu 49 sm-dir (T V-24, ILL 1).

Kürdü (e.f.5911) – Gəncəyə aiddir. İsti, sırtlı qadın üst geyimidir (T V-23, ILL 1, 2). Uzunluğu 56 sm-dir. Qolsuzdur. Aşılannmış qoyun dərisindən hazırlanıb. Yaxa və kürək sarı rəngli saplarla bütün səthi boyunca tikmələnilib (T V-87, t.ill 38).

Köynək (e.f.3924) – qırmızı rəngli parçadan tikilib. Ön bədənin uzunluğu 46,5 sm-dir. Arxa 50 sm-dir. Qolun uzunluğu 50 sm-dir. Düz biçilib, çiyini tikişsizdir. Boynuna eni 3,5 sm olan “dik yaxa” tikilib. Ön bədənin ətəyinin qat payı 3,5 sm-dir. Köynəyin yanlarında 5 sm uzunluğu olan yarıq qoyulub. Qolunun altına xişdək tikilib (T V-88, t.ill 39).

Köynək (e.f.3365[2]) – e.f.3365 və e.f.3365[1]-lə dəst təşkil edir. Uyğun rəngli parçadan tikilib. Uzunluğu 50 sm-dir. Çiyini tikişsizdir. Qolun üstündə eni və dərinliyi 0,5 sm olan qırçınlar tikilib (T V-88, t.ill 40).

Köynək (e.f.5272) – al qırmızı rəngli qanovuzdan tikilib. Uzunluğu 52 sm, qolunun uzunluğu 50 sm-dir. Qolu qatlama üsulu ilə düz biçilib, çiyini tikişsizdir. Çiyin hissədə 0,5 sm dərinlikdə və endə 8 qırçın qoyulub. Qol köynəyə üstədən tikilib. Qolun ağzında, bədənə birləşən tikiş yerində, köynəyə çiyindən ətəyə qədər verilən calağın arasında parçanın sarı rəngli gərzəyi yan tikiş xəttinə və qolun birləşdirmə xəttinə düşdüyündən bəzəkli görünür. Köynəyin qolunun altına yaşıl rəngli ipəkdən xişdək tikilib (T V-89, t.ill 41).

Tuman (e.f.3365[1]) – e.f.3365-lə dəst təşkil edir. Eyni parçadan tikilib, qırçınlıdır. Uzunluğu 92,5 sm olub, hər birinin eni 137 sm olan 4 taxtadan ibarətdir. Bağ yerinin eni 3,5 sm, qırçının eni 2,5 sm-dir. Ətəyinə 14 sm enində oxşar parçadan əlavə qat payı tikilib (T V-89, t.ill 42).

Tuman (e.f.3477) – “qaz-qazı” adlanan yaşıl rəngli simkeçər parçadandır⁵. Ətəyinə, qat tikişinin üstü boyunca qırmızı xətt tikilib. Uzunluğu 86 sm olub, hər birinin eni 116 sm olan 4 taxtadan ibarətdir. Ətəyin qat payı 8,5 sm, bağ yeri 4 sm olmaqla yaşıl rəngli atlas parçadandır (T V-16, ILL 2).

Tuman (e.f.3474) – e.f.3477-dəki tumanla eynidir. Rəngi qırmızıdır. Tuman Xurşudbanu Natəvana məxsusdur. E.f.3475-dəki arxalıq da ona məxsusdur. Arxalığın üzərindəki güllərin rəngi həm yaşıl, həm də qırmızı olduğundan, ola bilsin ki, hər iki tuman bu arxalıqla dəst təşkil edib.

¹ Azərbaycan milli geyimləri. Albom, “İskusstvo”, 1972, tablo 41.

² Yenə orada, tablo 46.

³ Yenə orada, tablo 45.

⁴ Yenə orada, tablo 47.

⁵ Yenə orada, tablo 32.

Tuman (e.f.2288) – arxalıqla eyni parçadan tikilmiş geyim dəstinə aiddir. Eni 5 sm, dərinliyi 8,5 sm olan qırçınlarla əhatələnilib. Tumanın uzunluğu 98 sm, eni 112smx4 taxtadır. Bağ yerinin eni 2 sm-dir. Tumanın ətəyinə uyğun parçadan 6 sm enində qat payı verilmişdir (T V-90, t.ill 43).

Tuman (e.f.4523) – uzunluğu 102 sm olub, hər birinin eni 82 sm olan 4 taxtadan ibarətdir, bağ yeri 2 sm-dir. Tuman 3 sm dərinlikli qırçınlarla qırçınlanıb. Tumanın ətəyinə 11,5 sm enində qat payı tikilib (T V-90, t.ill 44).

Tuman (e.f.3476) – qaz-qazı parçadan tikilib. Uzunluğu 95 sm, eni 116smx4 taxta, bağ yeri 6,5 sm-dir. Ətəyinə başqa parçadan 10 sm enində qat payı tikilib (T V-91, t.ill 45).

Tuman (e.f.3230) – narıncı rəngli seyrək qara güllü zərxara parçadan tikilib¹. Ətəyinin qat tikişinin üstündən bafta tikilib. Uzunluğu 93 sm-dir (T V-22, ILL 2).

Tuman (e.f.2639) – Gəncəyə aiddir. Yaşıl-qara zolaqlı atlas parçadan tikilib (T V-22, ILL 2). Qara zolaqların üzərində çiçək rəsmləri var. Uzunluğu 87 sm, eni 66smx8 taxtadır. Dərinliyi 1,5 sm, eni 0,5 sm olan qırçınlarla qırçınlanıb. Bağ yeri 4 sm enindədir. Bağ yerindən hörmə qaytan bel bağı keçirilib. Tumanın ətəyinə 5 sm enində əlavə tirmə parça tikilib (T V-91, t.ill 46).

Örpək (e.f.3772) – düzbucaqlı formasında olan örpək qaz-qazı parçadandır. Eni 53 sm, uzunluğu 132 sm-dir.

Rübənd (e.f.2307) – tirmədən hazırlanıb, zəncirə ilə bəzədilib². Ölçüsü 69x47 sm-dir (T V-22, ILL 4).

Başmaq (e.f.4382) – toz muncuq və güləbətini ilə tikməlidir³. Şairə Xurşudbanu Natəvanın əl işidir (T V-26, ILL 1).

Başmaq (e.f.3367) – toz muncuq və güləbətini ilə tikməlidir⁴. Şairə Xurşudbanu Natəvanın əl işidir (T V-26, ILL 2).

Məst (e.f.85) – qara rəngli dəridən tikilib⁵. Gəncəyə aiddir (T V-25, ILL 3).

Uzunboğaz qadın çəkməsi (e.f.643) – Gəncəyə aiddir. Qəhvəyi rəngli dəridən tikilib⁶. Dabanı və pəncəsi yaşıl rəngli qumaşdandır (T V-25, ILL 1).

Uzunboğaz qadın çəkməsi (e.f.2623) – Gəncəyə aiddir⁷. Qırmızı mahuddan tikilib. Üzəri ipək sapla təkəlduz tikməsi ilə tikmələnilib. Dabanı və pəncəsi yaşıl rəngli qumaşdandır (T V-25, ILL 4).

Corab (e.f.3194) – yundan toxunub⁸ (T V-27, ILL 2).

Faktik materiallardan görünür ki, Gəncə-Qarabağ geyimləri Azərbaycan milli geyimləri içərisində rəng seçimi, biçim mütənasibliyi, estetik gözəlliyi və mürəkkəb texnologiyası ilə seçilir.

Rəng seçimi. Bütün Azərbaycan geyimlərində olduğu kimi Gəncə-Qarabağ geyim dəstləri də ansambl təşkil edirdi. Üst tumanı və üst çiyin geyimi ya eyni, ya da uyğun rənglərdə, köynək isə tuman və arxalığın (və ya çəpkənin) rənginə nisbətən açıq və parlaq rənglərdə seçilirdi.

XIX yüzil faktiki materialların analizi göstərdi ki, geyim dəstinə hazırlayarkən ilk öncə kənardan baxanın zövqünü oxşamaq məqsədi güdüldü. Paltar geyinin özünü bu

¹ Azərbaycan milli geyimləri. Albom, “İskusstvo”, 1972, tablo 33.

² Yenə orada, tablo 48.

³ Yenə orada, tablo 51.

⁴ Yenə orada, tablo 63.

⁵ Yenə orada, tablo 63.

⁶ Yenə orada, tablo 60.

⁷ Yenə orada, tablo 61.

⁸ Yenə orada, tablo 50.

paltarda rahat hiss etməsi ikinci dərəcəli amil kimi baxılırdı. Əsasən, al, yaşıl rənglərdən istifadə edilirdi¹.

Gəncəyə aid geyim elementlərindən görünür ki, burada tünd yaşıl və şabalıdı rənglərdən də istifadə edilib.

Estetik gözəlliyi. Arxalıq qiymətli parçalardan tikilirdi. Əsasən “tox” rənglərdən istifadə edilir, “qışqıran” rənglərdən nə cavan, nə də yaşlı qadınlar istifadə etmirdilər. Qol ağzına, yaxa kəsiyinə verilən qırçınlı-büzməli əlavələr arxalığı daha baxımlı və gözəl göstərirdi.

Arxalıq çox qalın parçadan tikildikdə, həmin parçadan qırçınlı əlavə tikmək mümkün olmurdu, amma bu əlavə vacib element hesab edildiyindən arxalığı (e.f.4522) tikən sənətkar çıxış yolu tapmışdır (T V-21, ILL 2). Materialın üzərində olan rənglərin hər birinə uyğun birləngli nazik parça tikələrə götürmüş, onların üstünü parçanın rənginə və naxışına uyğun tikməmiş, həmin hissələri bir-birinə birləşdirib qırçınlı qol əlavəsi tikməklə tam bir ansambl yaratmışdır.

Qarabağ üst qadın geyimlərindən biri də çəpkən idi. Çəpkən düz biçilir, yanları çapıq və çıxıntılı olurdu ki, bu da çəpkənin bəldə kip oturub, ombada enli görünməsinə səbəb olurdu. Çəpkənin ucu qolçaqla bitən qondarma qolu olurdu. Yaxası açıq olmaqla, çarpaz keçirilən bağlar və ya şəkəli gümüş toqqa ilə bağlanırdı. Yaxa, yan, ətək tikişləri, qondarma qolun və qolçağın ətrafı boyunca bəzəkli tikmələrlə və ya əlavə zəncirələrlə bəzədilirdi. Qolçağın qondarma qola birləşən tikişinə də, həmçinin, bəzək vurulurdu.

Astar tikilməzdən əvvəl bütün tikiş yerlərinə əlavə münasib (çox vaxt zolaqlı tirmədən) 1 sm enində “pərvanə”si olan köbə tikilirdi.

Baharı çox bəzəkli üst geyimidir. Məxmərdən tikilən astarlı baharının yaxası açıq, çəpkən yaxası kimi olub, qolu qısa tikilirdi. Ətəyi arxalıq ətəyi kimi əlavə tikilirdi, amma uzunluğu və tikiş texnologiyası ilə fərqlənirdi.

Yaxa, ətək, qol ağzı, cib, yan tikiş, bel kəsiyi boyunca tikmələrlə bəzədilirdi. Çəpkəndə olduğu kimi astar tikilməzdən əvvəl münasib parçadan bütün tikişlər boyunca 1 sm enində köbə verilirdi. Nisbətən sadə tikilmiş baharıda tikmələr köbə ilə əvəz edilirdi. “Yan tikiş” qol altından belə qədər şaquli xətlə deyil, qol altından başlayaraq çiyindən belə qədər endirilmiş xəttin sonuna qədər maili tikilirdi. Baharıda adətən qızılı tikmə texnologiyasından istifadə edilirdi.

Güləbətin tikməli uzunboğaz çəkmə, tikmələnməmiş kürdü Gəncə qadınlarının zövqlə geyindiğini bildirir.

Biçim mütənasibliyi. Arxalığa bəldən tikilən qırçınlı əlavə (məs., Bakı arxalığına nisbətən) qısa, təxminən 8-10 sm olurdu.

Biçim mütənasibliyi arxalığın qolunda da özünü göstərirdi. Əvvəla, çiyin xəttinin uzunluğu müasir biçimdə olduğu kimi çiyin uzunluğu qədər deyil, çiyin uzunluğunun yarısı qədər, qol-çiyin hərəkət aparatı sisteminin hərəkəti hissəsinə qədər götürülürdü. Bu da qolun müxtəlif fırlanma-dönmə hərəkətləri zamanı arxalığın bədən formasının sabit qalmasına səbəb olurdu.

Burada qolun arxadan önə doğru hərəkəti daha çox olduğundan qolun simmetriya xətti çiyin xəttindən deyil, qol oyuğunun arxa hissəsinin ortasından hesablanırdı.

Çiyindən dirsəyə qədər düz tikilən qolun dirsəkdə də hərəkəti hissəsi ayrılıb, ayrılan sərhəd artıq biçilmiş parça ilə genişləndirilir və beləliklə, qolun dirsəkdən dairəvi hərəkətində sərbəstliyi təmin edilirdi. Dirsək bükümündən qolun irəli sərbəst qatlanmasını təmin etmək üçün “nilufər qol”un ensiz hissəsi qolun büküm tərəfinə salınırdı.

¹ S.S.Dünyamalyeva. *Vaqif poeziyasında al və yaşıl rənglərin ahəngi. “Dil və ədəbiyyat” nəzəri, elmi, metodik jurnal, N2, 1996, səh.138.*

Arxalığın qolunun uzunluğu biləyə qədər deyil, nisbətən qısa biçilir, əlin biləkdən hərəkətinin çevrə boyunca olduğunu təsvir edən element olaraq “nilufər qol”un ağzına bərabər endə, əlavə qırçınlı parçadan bəzək verilir.

Arxalıq, adından göründüyü kimi, bədənə arxa hissəsini, kürəyi bütünlüklə örtür, qoruyur, sinədə isə açıq olurdu. Bəldə bir neçə zərif düymə ilə kip bağlanırdı.

Yaxa xətti çiyindən başlayaraq döş kənarı ilə dövrələmə kəsilir, döş altında isə iki yaxa qovuşurdu.

Paltarın hər bir elementi bədənə hərəkət aparatı sistemini ayırdığı kimi yaxa kəsiyi ilə də həyatın daimi “hərəkət aparatı sistemini” ayırır və yaxa kəsiyi boyunca düzülən bəzək elementləri, qönçəyə bənzəyən “qoza düymə”lərlə əhatə edirdilər. Döş altından bel xəttinə qədər şaquli qoyulmuş sümük (quzu qabırğası), metal, çubuq sinənin qabarıq, yeni insan nəslinin törədiciyi olan ananın vüqarlı, qürurlu görünməsinə səbəb olur və elə bil, qadının ana olması ilə fəxr etməli olduğunu ona xatırladırdı.

Qarabağ qadın arxalıqlarını yaxa kəsiyi vasitəsilə başqalarından fərqləndirmək mümkündür. Belə ki, Qarabağda arxalıqların yaxa kəsiyi bir qayda olaraq “qönçə” və meydan formasında dairəvi olub. Bu yaxa kəsiklərinin təsvirinə ədəbiyyatda tez-tez rast gəlinir. Məsələn:

*Bənövşə güllər xası,
Nədir onun bahası?
Qızılğüldən don biçdim,
Tər qönçədən yaxası¹.*

Doğrudan da, bu yaxa kəsiyinin ortasından düzbucaqlı kəsib götürsək, alınan fiqur qızılgül qönçəsinə bənzəyər.

İkinci növ yaxa kəsiyi tam çevrə formasında idi (T V-14, ILL 2). M.P.Vaqifin qoşmasında da buna işarə edilib:

Sinə meydan, zülf pərişan, bel nazik²

Gəncə arxalığının biçimi eynilə Qarabağda geyilmiş “qönçə” yaxalı arxalıq kimidir. Qarabağa aid xeyli sayda arxalıq araşdırılıb. Gəncəyə aid isə tək bir arxalıqla onun məhəlli biçim xüsusiyyəti haqda söz demək olmaz. Amma tikmələri, xüsusən uzunboğaz çəkmə və tikməli kürdü başqa zonalardan seçilir.

Şəki geyimləri. Azərbaycan Dövlət Tarix Muzeyində Şəkiyə aid bir neçə geyim elementləri mühafizə edilir. Onlardan bir neçəsini araşdırmalarımıza daxil etmişik.

Ləbbadə (e.f.6879) – məxmərdən tikilmiş üst qadın geyimidir. Astarlıdır. Astar yumşaq araqatı ilə birlikdə sınımb. Boyu 45 sm, qolun uzunluğu 29 sm-dir. Düyməsizdir. Qol altında iri yarıq qoyulub. Ətək, yaxa kəsiyi və qolağzı boyunca 0,8 sm enində bafta tikilib. Yanlarında 8 sm uzunluğunda çapığı və parça çıxıntısı var (T V-92, t.ill 47).

Ləbbadə (e.f.6432) – məxmərdən tikilib. Astarlıdır. Boyu 46 sm, qolun uzunluğu 29 sm-dir. Düyməsizdir. Qol altında iri yarıq qoyulub. Ətək, yaxa kəsiyi və qol ağzı boyunca 0,5 sm enində bafta tikilib. Yanlarında 7 sm hündürlükdə çapıq və parça çıxıntısı var (T V-92, t.ill 47).

Ləbbadə (e.f.3113) – taftadan tikilib. Boyu 53 sm, qolunun uzunluğu 23,5 sm-dir. Qol altında iri yarıq qoyulub. Yan tikişlərdə 10 sm çapıq və parça çıxıntısı var. Yaxa boyunca ti-

¹ *Bayatılar. II nəşri, Azərənşr, Bakı, 1960, səh.86.*

² *M.P.Vaqif. Əsərləri. Bakı, 1944, səh.32.*

kilmiş ilgəklərdən keçirilən qaytanlar vasitəsilə bağlanır. Yaxa kəsiyi, ətək xətti, qol ağzı, çapıqların kənarı boyunca 3 sm enində məxmər bafta tikilib (T V-92, t.ill 48).

Ləbbadə (e.f.6064) – taftadan tikilib. Uzunluğu 54 sm, qolunun uzunluğu 23,5 sm-dir. Qol altında iri çapıq qoyulub. Öndə, bel xəttinə yaxın tikilmiş ilgəklərdən keçirilən qaytanla bağlanır. Yanlarında 9 sm hündürlükdə çapıq qoyulub. Yaxa xətti, ətək, qolağzı boyunca 2,6 sm enində məxmər bafta tikilib (T V-92, t.ill 48).

Ləbbadə (e.f.3186) – məxmərdən tikilib. Boyu 45 sm, qolunun uzunluğu 29 sm-dir. Düyməsizdir. Qol altında iri yarıq qoyulub. Yanlarında 8 sm hündürlüyündə çapıq və parça çıxıntısı var. Yaxa, ətək, qolağzı boyunca zəncirə və qaytanla bəzədilib (T V-92, t.ill 47).

Ləbbadə¹ – al qırmızı rəngli qanovuzdan tikilib. Astarı, üzərində dairəvi ağ-qırmızı na-xışları olan çitəndir. Bütün tikiş kənarları boyunca yaşıl rəngli məxmər parçadan 1 sm astarda və 1 sm üzərdə olmaqla sarı simkeçər bafta tikilib. Uzunluğu 45 sm, qolunun uzunluğu 33 sm-dir. Çapığın hündürlüyü 7,5 sm, eni isə 2,5 sm-dir. Qol altında iri yarıq qoyulub. Bel həcmi 60 sm-dir. Ləbbadənin üzəri tikmələnilib.

Eşmək (e.f.5795) – sıyrıqlı üst qadın geyimidir. Tirmədən tikilib. Boyu 60 sm, qolunun uzunluğu 36 sm-dir. Düyməsizdir. Qolu dirsəyə qədərdir, qol altında iri yarığı var. Qolun ağzına, yaxa kəsinin ətrafı boyunca və ətəyinə dövrələmə xəz tikilib. Zəncirə ilə bəzədilib (T V-93, t.ill 49).

Çaxçur (e.f.7750) – üst bel geyimidir (T V-31, ILL 1). Qanovuzdan tikilib. Uzunluğu 121 sm, eni 114 sm-dir. Astarlıdır. Trapez formada biçilib. Trapezin kiçik tərəfi 73 sm, üst oturucaq 74 sm-dir. Ayaq ağzı 93 sm-dir, qırçınlanıb 15 sm olub (T V-93, t.ill 50).

Tuman (e.f.4103) – atlasdan tikilib. Uzunluğu 102 sm, eni 56 sm x 10 taxtadır. Bağ yerinin eni 5 sm-dir. Eni 1 sm, dərinliyi 2,5 sm olan qırçınlarla qırçınlanıb. Tumanın ətəyinə başqa parçadan 8 sm enində qat payı tikilib. Bel bağı hörmə qaytandır (T V-94, t.ill 51).

Örpək – 177 sm uzunluqda uyğun rəngdə seçilmiş qaz-qazı parçadan tikilib.

Araşdırılmış geyim elementləri ilə yanaşı professor H.Quliyevin şəxsi kitabxanasından olan bir ədəd foto şəkil (T V-28, ILL 1), Şekidən olan müəllimə Mustafayeva Ləman Məhəmməd qızının anasının foto şəkli (T V-28, ILL 4)² və A.Q.Trofimovanın məqaləsi araşdırılıb. O, Gürcüstanda Canaşa adına Dövlət Tarix Muzeyində saxlanılan Nuxaya (Şeki) aid iki dəst qadın geyiminin olduğunu qeyd edir. Bu geyim dəstlərini bütün incəliklərinə qədər araşdıran alim geyim dəstinin ağ bezdən tikilmiş alt köynəyi, alt tumanı, üst köynəyi, üst tumanı və ləbbadədən, baş geyiminin tülu və kəlağaydan, ayaq geyiminin isə yun corab və başmaqdan ibarət olduğunu qeyd edir³. Maks Tilkenin Gürcüstan Dövlət Muzeyinin materialları əsasında çəkdiyi “Nuxalı qadın” rəsmi T V-31, ILL 2-də göstərilmişdir.

Rəng seçimi. Geyimdə müxtəlif rənglər istifadə edilərsə də, geyim dəsti bütünlükdə an-sambli təşkil edir, rənglər bir-birini tamamlayırdı. Çox vaxt ağ-mavi-göy, bəzən isə tünd qırmızı rənglər istifadə edilirdi. Qırmızı rəngli paltarlar əsasən toy paltarları kimi istifadə edilirdi. Gürcüstanın Dövlət Muzeyində mühafizə edilən geyim dəstində qara atlas lentə bərkidilmiş yaxa sancağına rast gəlinib (buna Şeki Xan sarayının divar rəsmində də rast gəlmişdik). Bu lent, fikrimizcə, bəzək elementi rolunu oynayıb və hələlik başqa heç bir zonada buna rast gəlinməyib. Ləbbadə dözümlü parçalardan tikildiyindən, uzunömürlü olur, geyim dəsti eyni materialdan tikilmiş tuman-köynəklə tamamlanırdı.

¹ Mədətova Elnarə Rəhim q., Bakı, Rastropoviç (Ağamalıoğlu) küç., 19/16.

² Mustafayeva Ləman Məhəmməd qızı, Şəkili, Bakı, İçəri şəhər, Mirzə Mənsur küçəsi 61, mənzil 7.

³ A.Г.Трофимова. Обзор коллекций одежды народов Азербайджана государственного музея Грузии им. акад. С.Н.Джанашиа. Хозяйство и материальная культура народов Кавказа в XIX-XX вв., изд. “Наука”, 1971.

Estetik gözəlliyi. Uzun tuman, qısa ləbbadə, səliqəli baş bəzəyi geyim dəstinə xoş bir yüngüllük, sadəliklə bərabər, özünəməxsus tənənə verirdi. XIX yüzilliyə aid foto şəkillərdən görünür ki, ətrafı qarmaqla toxunmuş müxtəlif rəngli dairəvi çiçəklərlə-“yanaq döyən-lərlə” bəzənmiş baş örtüyü və əsasən müxtəlif na-xışlı, zərif kəlağaylardan istifadə edilməsi geyim dəstinə xüsusi zövqlə tamamlayırdı. Ləbbadə çox vaxt isti üst geyimi kimi uzunqollu arxalığın üstündən geyinilirdi. Ləbbadə və arxalıq qoza düymələr, asma zənglər, başlıq, gümüş pullar, bəzəklə köbələr vasitəsilə bəzədilmişdir.

Biçimi. Tuman uzun biçilir, ətəyinə çox vaxt “həşiyə” tikilirdi. Şekidə ləbbadəyə bənzər arxalıq da geyinilmiş. Arxalığın qolları dirsəyədək tikilir, dirsəkdən başlayaraq qondarma qol-qolçaq qoyulurdu. Ləbbadə arxalığın üstündən geyinildisə, arxalıq beldən düymələnilir, ləbbadənin yaxası açıq qalırdı. Ləbbadənin kənar xətləri boyunca qoza düymələr tikilirdi. Ləbbadə üst çiyin geyimi kimi, tək geyilmək üçün nəzərdə tutulduqda, onun qoluna əlavə qolçaq da tikilirdi.

Texnologiyası. Geyim dəstləri əl işi ilə çox səliqəli işlənilib. Araqatı zərif didilmiş pam-bıqla və ya yunla düzəldilirdi.

Borçalı geyimləri. Borçalı mahalına aid faktik material əldə etmək mümkün olmasa da 1822-ci ildə Sankt-Peterburq şəhərində çap olunmuş kitabda¹ göstərilən təsvirlərdən aşağıdakı məlumatları almaq olar.

Borçalı qadınının geyimi də orta yüzilliklər Azərbaycan geyim ənənələrini özündə sax-layıb. Geyim dəstində olan rənglər zövqlə seçilib, çəhrayı qaftan ilə çəhrayı qaşbənd, narıncı uzunboğaz çəkmə ilə göy cübbənin astarı və bütün kənar xətləri boyunca görünən narıncı köbə, ağ kəlağayı ilə ağ qurşaq həmahəng görünür.

Cübbə – qolu Borçalı kişi geyiminin qolu kimi biçilib. Qolçaq qolla birlikdə biçilib. Cübbənin uzunluğu dizdən bir qədər aşağıdır. Ayağında yumşaq dəridən narıncı rəngdə uzunboğaz çəkmə var.

Əlində olan yun darağı onların toxuculuq və heyvandarlıqla məşğul olduğunu göstərir. Həmin kitabdan təsvirlərdən görünür ki, Borçalı mahalı ilə qonşu olan iberiyalı qadınların da üst geyiminin qol, qolçaq, yaxa, ətək bəzəkləri və rəng seçimi oxşardır. A.Q.Trofimovanın məqaləsində² Gürcüstan Dövlət Muzeyində saxlanılan, Borçalı mahalının Kəpənəkçi kəndinə aid qadın geyim dəsti araşdırılıb. Bu geyim dəstinə meyzər, arxalıq, ka-tibi, baş geyimi olan kəlağayı, ayaq geyimi olan yun corab və cuğa deyilən ayaqqabı aiddir.

Geyim dəstinə aid olan çiyin geyimi köynək, qırmızı rəngli ipək-qanovuzdan tikilib. Düz biçilmiş bu köynəyin uzunluğu 138 sm-dir. Ön və arxa tərəf eni 51 sm olan ipəkdən tikilib, yanlarında ətəyə genişlik vermək üçün uzunluğu 115 sm, üst tərəfi 12 sm, alt tərəfi isə 34 sm olan trapesşəkilli əlavə, əlavənin yuxarı hissəsinə isə daha bir 5x6 sm ölçüdə romb verilib ki, bunun da sayəsində yan əlavəsinin uzunluğu 120 sm-ə çatıb. Qol altına 12x12 sm ölçüdə xişdək tikilib. Qolu düz biçilib, eni 36 sm, uzunluğu isə 53 sm-dir. Boyun dairəsi 38 sm, yaxa kəsiyi isə 35 sm-dir. Kişi köynəyi kimi soldan sağa düymələnilib. Köynək al qırmızı qanovuz-dan olsa da qol, xişdək və yanlara verilən əlavə parça zoğalı rəngli ipəkdəndir. Boyun dairəsi və yaxa kəsiyi qara rəngli bafta, ətəyin yanlarına qoyulmuş 59 sm-lik yarıq və ətək boyunca 1 sm enində qızılı rəngli bafta ilə bəzədilib.

Alt bel geyimi olan enli **şalvar (cütbalaq)** – köynəklə eyni materialdan tikilib. Şalvar as-tarlıdır, astarı zoğalı rəngli parçadandır. ətəyinə, köynəyin ətəyinə tikilən baftaya oxşar, amma 2,5 sm enində qızılı bafta tikilib. Şalvarın nifəsi (eni 6 sm) də astarın parçasından tiki-

¹ Народы живущие между Каспийским и Черным морями. СПб, 1822 г.

² A.Q.Trofimova, göstərilən əsəri, səh. 171

lib. Həm öndə, həm də arxada tuman bağı keçirtmək üçün yarıq qoyulub. Şalvarın hər balağının eni 66 sm, uzunluğu 80 sm-dir. Balaqlar miyança ilə birləşdirilib. Miyança 2 ədəd üçbucaqdan kəsilib ki, bu üçbucaqların da oturacağı 42 sm, tərəfləri isə 23 və 33 sm-dir. Hər iki üçbucağın oturacağı qarşı-qarşıya qoyularaq tikilib. Şalvarın ikiqat, nifə yarığının isə həm öndə, həm də arxada olması şalvarın tərs-düz, həm də ön və arxa tərəflərini aldöyişik etməklə də şalvarın istifadə müddətinin artmasına səbəb olur.

Meyzər (önlük) – iki hissədən ibarətdir. Üst hissənin ölçüsü 31x34 sm-dir, geyim dəsinə daxil olan şalvarla eyni materialdan tikilib. Üzərinə yaşıl, qara, narıncı, bənövşəyi və göy rəngli materiallarla qondarma bəzək tikilib. Yaşıl parçadan 9-10 dişli bəzək bu hissəni üstədən və altından, eyni dişli bəzəyi olan qara parça yanlardan əhatə edir, bu rəng tədricən ortasında bənövşəyi rəngli kvadrat olan narıncı rəngli səkkiz bucaqlıya keçir.

Ətək hissə göyümsov rəngli qanovuzdan tikilib. Beldə 2,5 sm dərinlikli qırçınlarla qırçınlanıb və kəməre yığılıb. Meyzərin eni beldə 35 sm, ətəkdə 101 sm-dir. Meyzərin ətəyinin uzunluğu 92 sm-dir. Bütün ətək və yan tikişlər boyunca 1 sm enində qızılı bafta ilə bəzədilib. Bel ətrafına və boyun dövrəsinə qaytanlarla dolanaraq bağlanır.

Arxalıq – firuzəyi rəngli, naxışlı atlasdan tikilib. Üzərində sarı buta və mavi əhatəli qırçını güllər var. Çiyini tikişlidir. Ön hissə qismən bütöv kəsilə də arxa hissədə bütünlüklə beldən kəsmədir. Bel xəttindən aşağıya doğru əlavə büzməli ətək tikilib. Yan tikiş xəttindən çapıq qoyulub. Arxalığın uzunluğu 70 sm-dir. Arxalığın qolu qol kəsiyinə düz tikilməklə qol altına iri yarıq qoyulub. Yarıqdan başlayaraq qol 25 sm tikilib, qalan hissə açıq saxlanılıb. Qolun uzunluğu 78 sm-dir. Aşağıdan yuxarıya 34 sm uzunluğunda yaşıl qanovuzdan astar tikilib. Bütün tikiş kənarları boyunca 1 sm enində yaşıl qanovuzdan bafta tikilib. Qolçağın əlcəyi daha çox bəzədilib. Qolçağın bütün arxa xətti boyunca 40-dan çox asma metal bəzəklər tikilib. Bu qolçaq və əlcək Qazax arxalığının qolçaq və əlcəyinə bənzəyir. Bu geyim dəstinə daha bir üst çiyin geyimi kaftan-katibi daxildir. Kaftan-katibi qırmızı atlasdan tikilib ki, onun da üzərində yaşıl, mavi, sarı və açıq-zoğalı rəngdə güllər var. Astarı zoğalı rəngli parçadandır. Kaftan beldən kəsmə olub ətək hissədə büzməlidir. Kaftanın uzunluğu 124 sm, beldən ətəyədək uzunluğu isə 70 sm-dir. Bel həcmi 84 sm, ətəyin eni 218 sm-dir. Qolun uzunluğu 78 sm-dir. Qol qolçaq və əlcəkdən ibarətdir. Katibinin yaxasına xəz tikilib. Yaxa kəsiyinin altından bağlamaq üçün bağlar qoyulub. Qolçağın və ətəyin bütün kənar tikişləri boyunca qara sətir bafta tikilib. Qolçaq qol dibindən 7-8 sm və 18 sm məsafədə bərkidilib. Qalan hissədə açıq saxlanılıb.

Tiflis quberniyasının Qaracalı kəndindən əldə edilmiş katibi naxışlı, mavi atlasdan tikilib. Naxışları narıncı-qırmızı və bir az boz-yaşıl gül və quşlardan ibarətdir. Astarı zoğalı rəngdədir.

Axalkələk uyezdində meyzərlər (önlüklər) beldən bağlama da olarmuş (döşlüksüz). Bə'zən sadə, bə'zən də kənarlarına bəzək tikilərək geyinilmiş¹.

Baş geyimi. Qara rəngli ağ-sarı naxışlı kəlağaydan ibarət olmuşdur.

Beləliklə, yuxarıda qeyd etdiyimiz rəsmlər və A.Q.Trofimovanın² məqaləsindəki faktik materiallar əsasında aşağıdakı nəticələr alınmışdır.

Rəng seçimi. Ətrəngi, sarı, mavi, qırmızı, yaşıl rənglərdən istifadə edilib. Tiflis quberniyasının Qaracalı kəndindən olan katibidə mavi, narıncı-qırmızı, bir qədər boz-yaşıl və zoğalı rənglərdən istifadə edilib.

Estetik gözəlliyi. Arxalığın qolçağına, bütün tikiş xətləri boyunca 1 sm enində yaşıl qanovuzdan köbə tikilib. Qol və qolçaq daha zəngin bəzədilib. Belə ki, bütün kənar xətlər boyunca 1 sm enində qızılı köbə, üz tərəfdən isə bütün kənar xətti boyunca qara qızılı damalı

¹ "Molla Nəsrəddin" jurnalları, I cild, Bakı, "Elm", 1988, səh. 600.

² A.Q.Trofimova, göstərilən əsəri, səh. 171.

şahmat formasında yerləşmiş bafta tikilib. İsti üst çiyin geyimi olan katibinin yaxasına tikilmiş xəz, istilikdən çox dekorativ bəzək elementi tə'siri bağışlayır. Katibinin qolçağı bir neçə yerdən bənd edilsə də, əsasən, dekorativ xarakter daşıyırdı. Bütün kənar xətləri boyunca tikilmiş 1 sm enində qara atlas köbə tikişlərə möhkəmlik verməklə yanaşı, həm də bəzək elementi kimi istifadə edilib. Qaracalıdan olan katibinin xəz bəzəyi bu katibiyə tam əksidir. Belə ki, yaxadan başqa, bütün kənar tikişlər xəzlə bəzədilib. Yaxa kəsiyinə qara köbə, kəşik kənarına bənövşəyi köbə tikilib. Xəzlə paralel 1,5 sm enində zoğalı rəngli atlas, sonra 0,5 sm enində qara-qızılı damalı köbə, sonra 2,5 sm enində qara köbə və nəhayət, 1 sm enində qara köbə tikilib ki, bu da katibini daha da baxımlı göstərir. Katibi üç ədəd qara qaytana tikilmiş düymə və həmin qaytandan düzəlmiş ilgəklə düymələnir. Rəssam M.Tilkenin Gürcüstanın Dövlət Muzeyinin materialları əsasında çəkdiyi "Borçalılı qadın" rəsminə¹ geyim dəsti şalvar, həmin materialdan köynək, meyzər (önlük), arxalıq, katibidən ibarətdir (T V-31, ILL 3).

Biçimi. Arxalıq və hər iki katibinin yaxa kəsiyi bucaqları oval kəsilmiş dərin düzbucaqlıdır. Kəpənəkçi kəndinə aid katibi-çəpkənin, Qaracalıya aid katibi isə baharı-küləcənin modifikasiyasıdır. Kəpənəkçiyə aid olan arxalığın qol biçimi çəpkən tiplidir, yan çapıqda çıxıntı qoyulmayıb, çünki ətək beldən kəsmə və gen biçilib. Qaracalıdan olan katibinin ön ətək biçimi Qarabağdan olan bə'zi arxalıqların ön ətək biçiminə uyğundur, büzməli ətək öndən sağa və sola 11-12 sm sonra başlayır.

Texnologiyası. Geyim elementlərinin hamısı əl ilə tikilib. Katibinin boynunda və çiyinlərində qara qaytana ilgək tikilib. Fikrimizcə, bu ilgəklər gərdənlik asmaq üçün istifadə edilib (buna e.f.4522 sayılı Qarabağ geyim dəstində də rast gəlinmişdir) və elə buna görə də katibinin yaxasına xəz tikilməyib.

Lənkəran geyimləri. Lənkəran geyimlərinə aid Azərbaycan Dövlət Tarix Muzeyində faktik material əldə etmək mümkün olmasa da, Lənkəran Dövlət Tarix və Diyarşünaslıq Muzeyində mühafizə edilən bir neçə geyim nümunəsini araşdırmalarımıza daxil etmişik.

Arxalıq (LKMKP 4781 T-III) – al-qırmızı məxmərdən tikilib (T V-34, ILL 2, 3). Uzunluğu 41 sm, qolun uzunluğu 53 sm-dir. Qolu uzun və düz biçilib. Yan tikişlərdə çapıq və çıxıntı qoyulub. Qol ağzı, yaxa, ətək xətləri boyunca 4 sm enində bafta tikilib. Qolun ağzına yaxın hissə, kürək və yaxa gül formada tikmələyib (T V-94, t.ill 52).

Arxalıq (LKMKP 2504 T-I 604) – tünd innabı rəngli məxmərdən tikilib (T V-34, ILL 1). Astarı zolaqlı sətirəndir. Uzunluğu 49 sm, qolunun uzunluğu 49 sm-dir. Yanlarında 13 sm uzunluqda çapıq və çıxıntı var. Bütün kənar tikişləri boyunca 1,5 sm enində köbə və paralel olaraq da qızılı bafta tikilib (T V-95, t.ill 53).

Arxalıq (LKMKP 563, T-I 190) – qırmızı xaradan tikilib. Uzunluğu 40 sm, qolunun uzunluğu 47 sm-dir (T V-95, t.ill 53).

Arxalıq (LKMKP 1804 T-I 460) – badımcanı rəngli məxmərdən tikilib (T V-32, ILL 1). Astarı güllü çitəndir. Arxalığın uzunluğu 40 sm, qolun uzunluğu 41 sm-dir. Yanlarında çapıq qoyulub. Sağ ön tərəfdə astarda 20x11 sm ölçüdə gizli cib tikilib (T V-95, t.ill 53).

Baharı (LKMKP 4611 23/T-II 1227) – tünd innabı rəngli məxmərdən tikilib (T V-32, ILL 2). Belinə büzməli əlavə ətək tikilib. Əlavə ətəyin astarı göy rəngli, bədən hissənin astarı qırmızı rəngli sətirəndir. Uzunluğu 52,5 sm, qolunun uzunluğu 46,5 sm-dir. Əlavə ətəyin eni 1,60 sm, uzunluğu 16 sm-dir. Bütün kənar tikişləri boyunca 2 sm enində köbə və 3 sm enində bafta ilə bəzədilib. Beldə baftanın uzunluğu 6,5 sm-dir. Yaxa kəsiyi düzbucaqlıdır. Aşağıda bucaqlar qövslə əvəz edilib (T V-95, t.ill 54).

Köynək (LKMKP 2737 T-I 644) – uzunluğu 50 sm, qolunun uzunluğu 49 sm-dir. Qol altından 9,5 sm-lik xişdək qoyulub. Boynu dik yaxalıqlıdır. Yaxalığın eni 2 sm, dövrələ-

¹ Вольфганг Брун, Макс Тильке. История костюма. Эксмо-Пресс, Москва, 2000, таблица 171.

mə 20 sm-dir. Yaxa kəsiyinə 3 sm enində köbə qoyulub, üç düymə ilə düymələnib (T V. 96, t.ill 55).

Tuman (LKMKP 2736 T-I 643) – uzunluğu 78 sm, eni 48smx6 taxtdır. Tumanın ətəyi öz parçasından 5 sm içəri qatlanıb.

Əldə edilmiş faktik materiallardan aşağıdakı nəticələr alınmışdır:

Rəng seçimi. Al-qırmızı, badımcanı, açıq qəhvəyi rənglərdən istifadə edilib. Baş yaylığı çox vaxt qırmızı rəngdə olub.

Eстетik gözəlliyi. Xarakterik xüsusiyyəti belə bağlanan yaylıqda və başa dolanaraq öndə bağlanan baş yaylığında görmək olar.

Çəpkən və arxalığın kənarları köbə və paralel olaraq bafta ilə bəzədilib ki, bu da geyimin daha da gözəl görünməsinə səbəb olur.

Biçimi. Tuman əsasən uzundur, amma gündəlik geyim kimi nisbətən qısa da olurmuş. Köynək boyunda bir düymə ilə düymələnir, bə'zən bəldən qısa da olurdu. Çəpkən və ya arxalığın yaxası açıqdır. Lənkəran baharısı eyni ilə Bakı arxalığına bənzəyir. Yaxa kəsiyində bucaqlar qövslə əvəz edilib.

Texnologiyası. Geyimlər hamısı əl ilə çox səliqəli tikilib. Araxçılarda və bə'zi arxalıqlarda su tikişi tikmə texnikasından və müxtəlif tikmə texnikalarından istifadə etməklə bəzəklər vurulub. Bə'zi arxalıqlarda tikmə ilə bəzək vurulsa da bu bəzək səth üzrə simmetrik paylanmayıb. Ola bilsin ki, parça dərziyə verilməzdən əvvəl tikmələndirilib və biçim konstruksiyası nəzərə alınmayıb.

Beləliklə, yuxarıda araşdırılan faktiki materiallardan aydın olur ki, XIX yüzil qadın geyim dəsti alt paltar, üst paltar, baş və ayaq geyimlərdən ibarət idi. Alt paltar öz növbəsində çiyn və bel geyimlərinə bölünməklə, bel geyimləri “iç don”, ara tumanı, şalvar, çiyn geyimi isə alt köynəyindən ibarət idi. İmkanlı qadınların alt geyimləri müxtəlif zonalarda müxtəlif materiallardan və qismən fərqlərlə tikilsə də, ümumilikdə, eyni konstruksiya və texnologiyaya əməl edilirdi. Bu alt geyimlərini aşağıdakı kimi qruplaşdırmaq olar.

Alt köynəyi. Şirvan qadınlarının alt köynəyi həm əldə toxuma, həm də satınalma parçalardan tikilirdi. Bu məqsədlə Gulfa dəzgahında toxunmuş bez, qismən isə midqal, şilə, qə-dək və s. kimi satınalma pambıq parçalardan istifadə olunmuşdur. Qadın alt köynəyinin ətəyi uzun olmaqla, yanlardan çapıq qoyulurdu. Kasıb ailələrdə alt köynəyi bə'zən rəngli parçalardan da tikilirdi ki, bu da eyni zamanda üst köynəyini əvəz edirdi¹. Şəki qadınlarının alt köynəyi ağ bezdən tikilirdi. Alt köynəyi qatlama üsulu ilə düz biçildiyindən, çiyni tikişsiz olurdu. Qol oyuğu və qolları düz kəsilir, qolaltı xışdək qoyulmurdu. Qol ağzı məcəli tikilir və bir düymə ilə düymələnirmiş. Boynuna eni 3 sm olan dik boyunluq tikilirdi. Yaxa 3 ədəd düymə ilə sağdan-sola düymələnirdi. Düzümlü olmaq üçün yaxasına həmin parçadan 48x19,5 sm ölçüdə əlavə ikinci qat tikilib².

Gəncə quberniyasının Bucaq kəndinə məxsus alt köynəyi ağ bezdən əl ilə tikilib. Uzunluğu 63 sm-dir. Yaxa kəsiyinin sonu ensiz zolaq şəklində qara tikmə ilə bəzədilib ki, bu da köynəyin yaxa yarığının davamlılığını artırmaq məqsədilə edilibmiş. Boynuna 3 sm enində dik boyunluq tikilib. Yaxası iki düymə ilə düymələnir³. Qol altına xışdək qoyulub, qolu məcəlidir⁴.

¹ A.N.Mustafayev. *Şirvanın maddi mədəniyyəti*. B., 1977, səh.84.

² A.Q.Trofimova, *göstərilən əsəri*, səh.52, texniki rəsm № 44.

³ *Yenə orada*, səh.166.

⁴ *Yenə orada*, səh.52, texniki rəsm №57.

İmkanlı ailələrdə alt köynəyi qanovuzdan da tikilirdi. Məsələn, e.f.7979¹ və e.f.5891² alt köynəkləri qanovuzdandır. Onların uzunluğu 70 sm-dir (alt köynəyi tumanın içərisinə salınırdı).

Alt köynəyinin yaxa kəsiyinin uzunluğu 35-35,5 sm idi (e.f.5891, e.f.7979, e.f.3231) və əsasən açıq saxlanılırdı. E.f.3231-də 35,5 sm dərinlikli yaxa kəsiyi boyundan başlayaraq üçbucaq formada kəsilmişdir.

İrəvan qadınlarının alt köynəyi dizdən bir qədər yuxarı, qolu uzun, düz və qolunun altı xışdəkli tikilmiş. Yaxasına öndə “bir qarış, dörd barmaq”, arxada “bir qarış” olmaqla ikinci qat tikilmiş. Bə'zən xışdək elə kəsilmiş ki, qol altından başlayaraq ətəyə də genişlik versin. Alt köynəyi ağ, kiçik güllü çitdən, kətandan, imkan olduqda isə atlas və ya qanovuzdan da tikilirdi³. Muğan qadınlarının “uzunluq” adlanan alt köynəyi qolsuz, yaxası üçbucaq şəkilli, açıq olub, yerlilər arasında “sosi” adlanan ağdan tikilirdi. Qollu tikilən üst köynəyindən fərqli olaraq onun ətəyi xeyli uzun olurdu⁴.

Alt tumanı. Şirvan qadınlarının alt paltar “darbalax” adlanan dizlik ilə tamamlanmış⁵. Şəki geyim dəstinə araşdırılan A.Q.Trofimova məqaləsində Şəkiyə məxsus olan tumanın alt tumanına bənzər olduğunu qeyd edir⁶. Lakin bizim fikrimizcə, bu tuman ara tumanıdır. Çünki alt bel geyimi mütləq miyançalı birləşmə ilə tikilirdi. Elə həmin məqalənin 163-cü səhifəsində başqa bir geyim dəstində Şəkiyə aid alt bel geyimi təsvir edilib. Alt tumanı eni 64 sm olan çitdən altı taxta hesabı ilə tikilmişdir. Hər balağın eni 192 sm, bel həcmi 172 sm, tumanın uzunluğu 77 sm-dir. Ortasına 20x20 sm ölçüdə miyança tikilib⁷.

Naxçıvan geyim dəstində tuman xeyli qısa olduğundan ona müvafiq olaraq “şəltə” adlanan alt tumanı da daha qısa olmuşdur. Şəltə ortasına miyança qoyularaq tikilmiş gen balaqlı alt tumanı olmuşdur.

İrəvanda geyinilən “şəltə” haqqında⁸ informator mə'lumat verir. Sadə adamların tumanının uzunluğu topuğa qədər olmuş. Şəltə də ona müvafiq olaraq tumandan bir qədər (“dörd barmaq”) qısa tikilmiş.

Muğan qadınlarının alt bel geyimi dizlik idi⁹. İrəvanda və Naxçıvan zonasında “dizliyə” “işdan” deyilirdi. Bu sözün mənşəyini öyrənən B.R.Məmmədova onun “iç don”, “iş ton”, “diz ton” sözlərinin “ştan” sözü ilə eyni olduğunu göstərir və bunun türk mənşəli olduğunu sübut edir¹⁰.

Ara tumanı. Ara tumanının sayı birdən on birə qədər olur və tikilişinə görə üst tumanından fərqlənmirdi. Üst tumanına nisbətən qısa biçilir və az bəzəkli olurdu. Yuxarıda qeyd etdiyimiz ara tumanı üst tumanından 14 sm qısa tikilibmiş¹¹.

Şalvar. Rahat və praktik geyim növü olan şalvar gündəlik tələbatdan yaranmışdır. Tədqiqatçılar şalvarı köçəri məişət tərzinə məxsus geyim növü hesab edirlər¹². Elat qadınları tumanın uzun ətəyi hərəkətlərinə mane olmasın deyər, onun dal ətəyini paçanın arasından götürüb nifənin qabaq tərəfinə sancırdılar. Beləliklə, gen tuman iki balaq şəklində düşürdü¹³. Şir-

¹ A.Q.Trofimova, *göstərilən əsəri*, texniki rəsm № 44..

² *Yenə orada*, texniki rəsm №40.

³ Əliyeva Zərifə Rza qızı, Bakı şəhəri, Yusif Vəzirov küç., 29, Ermənistandan məcburi köçkün (dərzi).

⁴ H.N.Məmmədov. *Muğanın maddi mədəniyyəti*. avtr., Bakı, 1996, səh.12.

⁵ A.N.Mustafayev. *Şirvanın maddi mədəniyyəti*. B., 1977, səh.84.

⁶ *Хозяйство и материальная культура народов Кавказа в XIX-XX вв.*, изд. “Наука”, 1971, №44, стр.158.

⁷ A.Q.Trofimova, *göstərilən əsəri*, səh.55, texniki rəsm №53.

⁸ Əliyeva Zərifə Rza qızı, Bakı şəhəri, Yusif Vəzirov küç., 29, Ermənistandan məcburi köçkün (dərzi).

⁹ H.N.Məmmədov. *Muğanın maddi mədəniyyəti*. avtr., Bakı, 1996, səh.11.

¹⁰ Б.Р.Мамедова. *Название одежды в Азербайджанском языке*. Астр., Б., 1992. стр.14.

¹¹ A.Q.Trofimova, *göstərilən əsəri*, 971, səh.55, texniki rəsm №45-1.

¹² К.Т.Каракашлы. *Материальная культура азербайджанцев*. Б., 1964.-стр.131-133.

¹³ A.N.Mustafayev. *Şirvanın maddi mədəniyyəti*. B., 1977, səh.87.

vanda "cütbalax" adlanan, hər balağı beş-altı taxtadan ibarət şalvarlar geyinilmiş. Qazax bölgəsinə aid şalvar¹, Kəpənəkçi kəndinə məxsus tuman², Şəkiyə məxsus alt tumanları³ da bu qəbildəndirlər. Muğanda elat qadınlarının ən'ənəvi tuman növü cütbalaq olmuşdur ki, bu da onların minik vasitələrindən çox istifadə etməsi ilə səciyyəvəndir⁴. Azərbaycan Dövlət Tarix muzeyində qadın üst geyimləri ilə yanaşı bir neçə qadın alt geyimləri də mühafizə edilir. Onlardan bir neçəsini təqdim edirik.

Alt köynəyi. Qarabağa aiddir (e.f.3231). Uzunluğu 54 sm, qolunun uzunluğu 62 sm-dir. Çiyi tikişsizdir, düz biçilib. Qolun üstündə 0,5 sm-lik qırçınlar var. Qolun altına xışdək qoyulub, köynəyin yanlarında 8 sm hündürlükdə çarıq var. Qolun ağzı və yaxa kəsiyi boyunca bafta tikilib (T V-99, t.ill 61).

Alt köynəyi. Gəncəyə aiddir (e.f.7979). Qanovuzdan tikilib. Uzunluğu 70 sm, qolunun uzunluğu 65 sm-dir. Qol düz biçilib, çiyi tikişsizdir. Qolun altında xışdək tikilib. Boynu bafta ilə bəzədilib (T V-99, t.ill 62).

Alt köynəyi. Şəkiyə aiddir (e.f.5891). Qanovuzdan tikilib. Uzunluğu 70 sm, qolun uzunluğu 65 sm-dir. Çiyi tikişsizdir. Qol altına xışdək tikilib (T V-100, t.ill 64).

Üst geyimləri. XIX yüzilliyə aid Azərbaycan geyimlərinin biçim üsulu və tikiş texnologiyasına xas olan qanunauyğunluqları, onların lokal xüsusiyyətlərini öyrənmək məqsədilə mövcud tarixi etnoqrafik məlumatlar, foto şəkillər və Azərbaycan Dövlət Tarix Muzeyində, Lənkəran Dövlət Tarix və Diyarşünaslıq Muzeyinin etnoqrafik fondunda mühafizə edilən faktik materiallar diqqətlə araşdırılmışdır. Həmin faktların təhlili Azərbaycan geyimlərinin bir sıra məhəlli xüsusiyyətlərini müəyyənləşdirməyə imkan vermişdir. Bu dövrün qadın üst geyimləri üst köynəyi, ləbbadə, çəpkən-nimtənə, baharı, küləcə, eşmək, kürdü, katibi, katubu, üst tumanı, şalvar, çaxçurdan ibarət olmuşdur.

Üst köynəyi. Çiyin geyimi olmaqla yanaşı parçalardan tikilirdi. Digər üst çiyin geyimlərinə nisbətən köynək bədənə daha yaxın olduğundan xalq ədəbiyyatında köynəyin təsvirinə geniş yer verilib ("Mən dağlarda çiçəyəm, əl vurma köynəkçəyəm"⁵, "Yara köynək olaydım, soyunub çimən yerdə"⁶). Müxtəlif zonalara məxsus 14 ədəd üst köynəyin analizi göstərdi ki, varlı qadınlara məxsus olan bu köynəklərin hamısı əsasən ipək, atlas, qumaş və qanovuzdan tikilib. Qolunun ağzına, yaxa kəsiyinə, boynuna müxtəlif bəzəklər-bafta, pilə, çaxma metal bəzək tikilər və ya tikmə ilə tikmələndirirdi. Bayatıda yaxa bəzəkləri barədə deyilir: "Əlim bəndivan olub, zər baftalı yaxana"⁷. Adətən, boyunda bir düymə ilə (T V-14, ILL 2), bəzən sıx-sıx tikilmiş sıralama qızıl-gümüş düymələrlə (T V-15, ILL 1) düymələndirirdi. Köynəyin yanlarında çarıq qoyulur (10-11 sm), çarığın kənarı və ətək daha çox bəzədilirdi. Bu bəzəkli hissə "ətəklilik" adlanırdı.

Ətəklilik bir cərgə qızıl və ya gümüş pullardan, bir cərgə isə çaxma piləklərdən ibarət olurdu⁸ və əlavə parça zolağı üzərinə bəndləndirirdi.

Köynəyin qolunun altına xışdək tikilirdi. Faktik materialların təhlili göstərdi ki, çox vaxt xışdək üst geyiminin rəngində seçilirdi ki, kənardan tamlıq təsəvvürü yaratsın və geyim dəstəsinin estetik görünüşü pozulmasın (T V-79, t.ill 22). N.P.Qrınkova da xışdəyin başqa rəngdə olmasının səbəbini izah edə bilmədiyini etiraf edirdi. O yazırdı: "В этнографической литературе мы находим весьма наивное истолкование этой тенденции применять в покрое

¹ A.Q.Trofimova, göstərilən əsəri, texniki rəsm №66.

² Yenə orada, texniki rəsm №68.

³ Yenə orada, texniki rəsm №53, həmçinin bax: e.f.776.

⁴ H.N.Məmmədov. Muğanın maddi mədəniyyəti. avtr., Bakı, 1996, səh.13.

⁵ Bayatılar. II nəşri, Azərbaycan Dövlət Nəşriyyatı, Bakı, 1960, səh.44.

⁶ Yenə orada, səh.24.

⁷ Yenə orada, səh.19.

⁸ A.Q.Trofimova, göstərilən əsəri, səh. 159, 167, 168.

рубахи ластовицу. Сплошь и рядом встречается такое объяснение ластовица в рубахе делается, для того чтобы при прямом покрое рукава было удобнее поднимать руку. Чтобы за рукавом при поднимании руки не тянулось бы вверх и само полотнище рубахи ластовица же способствует более свободным движениям руки. Но исходя из этих соображений рациональности покроя большей его конструктивности. Мы, тем не менее, никак не объясним особо загадочный факт применения для изготовления ластовиц материала иного цвета, чем материал всей рубахи. Казалось бы, что в данном случае мы должны были ожидать применение как раз того же самого материала, из которого сделана рубаха. Так как рационализация покроя должна была придти на более позднем этапе развития одежды".¹

Köynəyin qolu düz biçilirdi, bəzən çiyində narın qırçınlar qoyulurdu (e.f.5737; e.f.8868; e.f.8866; e.f.4116; e.f.5272; T V-79, t.ill 22). Köynəyin qolu təxminən üst geyiminin qolundan "iki barmaq" uzun götürülürdü. Belə ki, üst geyiminin qolunun altından çıxan həmin hissə büzmələnərək geyim dəstinə xüsusi yaraşır verirdi.

Köynəklərin üstündən geyinilən üst geyimi qısa olduğu halda köynəyin ətəkliyi gözəl görünürdü. Üst köynəklərini boyuna görə dörd qrupa bölmək olar:

1) Naxçıvan, Bakı, Şəki, Qarabağ-Gəncə, Şamaxı, Lənkəran, İrəvanda köynəyin uzunluğu 46,5 sm-dən 54 sm-dək olurdu;

2) Lənkəranda geyinilən uzun üst köynəyi dizdən təxminən dörd barmaq yuxarı olurdu;

3) Borçalıda geyinilən və üst tumanı əvəz edən uzun köynək 138-140 sm ölçüdə olurdu²;

4) Şamaxıda, Beyləqanda, Lənkəranda, Sədərəkdə və İrəvanda (T V-98, t.ill 59) üst tumanların üstündən geyinilən uzun üst köynəyi.

Bütün hallarda üst köynəklərinin yanlarında hərəkətin sərbəstliyini təmin etmək məqsədilə yarıq qoyulurdu. Çox vaxt üst köynəklərinin kürək hissəsi ön hissədən uzun biçilirdi (məsələn, e.f.3924-də öndə uzunluq 46,5 sm, arxada 50 sm-dir). Üst köynəyin yaxa kəsiyi alt köynəyinə nisbətən qısa idi, məsələn, e.f.3231-də alt köynəyin yaxa kəsiyi 35,5 sm, üst köynəyin yaxa kəsiyi isə 27 sm idi (e.f.8866, e.f.8868, e.f.8867).

Doğrudur, Azərbaycanda Avropada olduğu kimi, dekolte dəbdə olmasa da, açıq yaxa, qısa tuman, qısa köynək geyərək "Toyçular naməhrəm deyillər" deyər düşünüb, əl qaldırıb oynamaq böyük "cəsərat" tələb edirdi. "Molla Nəsrəddin" jurnalı bu cür açıq yaxaları tənqid edirdi. Ə.Əzimzadənin həmin jurnalın 26.V.1907-ci il 20-ci sayında çap etdirdiyi "Naxçıvan toyu" və 24 sentyabr 1907-ci il 36-cı sayında dərc etdirdiyi "Qaçırılan qadın" karikaturası bu mövzuya həsr olunub³.

Bakıya aid e.f.5737 (T V-75, t.ill 13), e.f.8868, (T V-75, t.ill 14), e.f.8867 (T V-75, t.ill 14), e.f.8866 (T V-75, t.ill 14), Qarabağa aid e.f.3365[2] (T V-88, t.ill 40), e.f.5272 (T V-89, t.ill 41), e.f.3924 (T V-88, t.ill 39), Naxçıvana aid e.f.4116 (T V-81, t.ill 25), Lənkərana aid LKMKP 2737 T-I 644 (T V-96, t.ill 55) faktik materialları müqayisə edərək aşağıdakı nəticələrə gəlmək olar:

Bakı və Qarabağ üst köynəklərinin biçimi eyni olmuşdur. Qol çiyində qırçınlanaraq gövdəyə tikilirdi. Parçanın eni az olduğundan qol altından başlayaraq köynəyin uzunluğu boyunca düzbucaqlı formada 6x16 sm ölçüdə calağ tikilirdi. Qolun altına, adətən, xışdək tikilirdi. Köynəyin parçasının eni imkan verdikdə qoltuqaltı calağ salınırdı (e.f.392). Qolun üstü

¹ Н.П.Гринкова. Отражение производственной деятельности руки. Советская этнография 1935. стр.71.

² A.Q.Trofimova, göstərilən əsəri, səh.60, texniki rəsm №67.

³ S.S.Dünyamalıyeva. "Molla Nəsrəddin" jurnalı namünasib geyimin tənqidçisi kimi. "Dil və ədəbiyyat" nəzəri, elmi, metodik jurnal №3, Bakı, 1996, səh.108.

qırçınsız olduqda, qolun enini artırmaq məqsədilə dirsekdən ona dövrələmə qırçınlanmış əlavə enli parça tikilirdi. Xalq arasında bu “yelpazə” qol adlanırdı.

Şəki üst köynəyinin qolu biləyə doğru öncə təxminən dirsəyə qədər əyri xətt boyunca, sonra isə biləyə qədər çiyin xəttinə paralel olaraq düz xətt boyunca genişləndirirdi. Qol dibindən başlayaraq ətəyə doğru çəp xətt boyunca əlavə parça verməklə ətek nisbətən genişləndirilirdi¹.

İrəvanda geyinilən uzun üst köynəyinin ön tərəfi uzununa 3 parça biçilmiş. Birinci parçanın uzunluğu qolun eni götürülmüş. İkinci parçanın uzunluğu göbəyin altına qədər olmuş. Üçüncü parçanın uzunluğu elə götürülmüş ki, tumanın üstündən geyiniləndə tuman altından bir qarış-dörd barmaq göünsün. İkinci və üçüncü parçalar hər biri əvvəlkindən bir qədər gen götürülür və büzmələnirmiş. İkinci və üçüncü parçanı birləşdirən tikişin üzərinə əteklik tikilirdi².

Müəllifin şəxsi müşahidələrinə görə Naxçıvanın Qarabağlar və Sədərək kəndlərində də buna bənzər üst köynəkləri olmuşdur.

Geyim materialları diqqət mərkəzində olduğundan xalq yaradıcılığında geniş tərənnüm olunurdu. Məsələn, köynəyin kətandan (“Alma atdım, nar gəldi, Kətan köynək dar gəldi”³, “Dada çatana qurban, köynək kətana qurban”⁴, “Bir quş gəlir Tərtərdən, Kətan köynək, ağ gərdən”⁵), qanovuzdan (“Mənə bir xəbər deyir, köynəyi qanovuzdan”⁶, “Bir daş atdım tovuza, köynəyi qanovuza”⁷), çitdən (“Köynəyin çitdir sənin, yaylığın itdi sənin”⁸), atlasdan (“Olam bir atlas köynək, yaraşam gül əndama”⁹) tikilmiş.

Köynək müxtəlif rəngli (“Əziziyəm sarı qız, sarı köynək, sarı qız”¹⁰, “Mən aşiq yasəməndən, köynəyi yasəməndən”¹¹, “Sarı köynək, sarı qofta, badamı çit tuman”¹²), müxtəlif formalı (“Köynəyin car yaxası, onun da var yaxası”¹³) və müxtəlif naxışlı (“Köynəyin gülü buta, kim yapısa, kim tuta”¹⁴) olmuşdur.

XIX yüzilliyə aid əldə edilmiş faktik materialları zonalar üzrə qruplaşdırmaqla, onların məhəlli xüsusiyyətlərini aşkar etməyə çalışmışıq.

Çəpkən. Faktik materiallardan görüldüyü kimi, üst çiyin geyimi olan çəpkənin forması XVII yüzilin sonu və XVIII yüzillikdə olduğu kimi saxlanılmış və heç bir məhəlli xüsusiyyət qazanmadan bütün Azərbaycan milli geyimlərinin əsası olmuşdur. Belə ki, arxalıq, ləbbadə, baharı və küləcə həmin geyim əsasında, müəyyən tələblər ödənilməklə yaradılmışdır. Bu tələblər: 1) Hərəkətin sərbəstliyi, qolun qıs-qıvraq, qol ölçüsünə və hərəkətə mane olmamaq şərtiylə, alt birləşdirilmə tikişi vasitəsilə tikilməsi; 2) Yaxa kəsiyinə müəyyən forma verməklə məhəlli xüsusiyyətin aydınlaşdırılması; 3) Bel kəsiyi əlavə etməklə omaya düşən hissədə ətəyin genişliyinin mümkün qədər artırılması; 4) Üst geyimini kip formada tikməklə bədənin bütün cizgilərinin o dövr üçün ideal qəbul edilmiş siluətə bənzədilməsi; 5)

¹ A.Q. Trofimova, göstərilən əsəri, səh.64, *tech.ill №45*.

² Əliyeva Zərifə Rza q, *Bakı şəhəri, Yusif Vəzirov küç.*, 29, *Ermənistandan məcburi köçkün (dərzi)*.

³ *Bayatılar. II nəşri, Azərbaycan Dövlət Nəşriyyatı, Bakı, 1960, səh.34.*

⁴ *Yenə orada, səh.49.*

⁵ *Yenə orada, səh.54.*

⁶ *Yenə orada, səh.50.*

⁷ *Yenə orada, səh.88.*

⁸ *Yenə orada, səh.56.*

⁹ *Yenə orada, səh.18.*

¹⁰ *Yenə orada, səh.200.*

¹¹ *Yenə orada, səh.200.*

¹² Əliyeva Zərifə Rza q, *Bakı şəhəri, Yusif Vəzirov küç.*29, *Ermənistandan məcburi köçkün (dərzi)*.

¹³ *Bayatılar. II nəşri, Azərbaycan Dövlət Nəşriyyatı, Bakı, 1960, səh.86.*

¹⁴ *Yenə orada, səh.199.*

Soyuq havalardan qorunmaq məqsədilə bədən tikilən əlavə ətəyin nisbətən uzun tikilməsi və s.-dən ibarət idi.

Çəpkənin biçimində dördbucaqlı formada kəsilmiş parça tikələrindən istifadə edilirdi. Çəpkən mütləq astarla tikilirdi. Bu həm paltarın davamlılığını artırmaqla onun istifadə müddətini uzadır, həm də əl tikişlərinin üstünü örtməklə, paltarı səliqəli göstərirdi. Çəpkənin bütün kənar tikişləri boyunca onun üzərinə bəndlənən müxtəlif bafta, zəncirə, həşiyələr və s. bəzək elementi olmaqla yanaşı, əl tikişlərinin üstünü örtmək məqsədi güdürdü. Belə qədər bədəne kip biçilən çəpkənə bədən aşağı genişlik vermək üçün yan tikiş xəttində ətəyə yaxın 10-12 sm uzunluğunda çarpiq və çıxıntı qoyulurdu. Aydınır ki, üst-üstə geyilmiş çoxsaylı (3-dən 10-a qədər) büzməli-qırçınlı tumanlar qadının oma həcmi artırır və çəpkənin bədən aşağı hissəsinin bu cür genişləndirilməsini tələb edirdi.

Çəpkənin, ucu əlcəklə bitən qondarma qolları olurdu. Bu qolun kənar tikiş xətləri boyunca bəzəkli düymələr və ilgəklər tikilirdi. Bu da soyuq-küləklilik havalarda qolun qolaltında düymələnməsinə imkan yaradırdı. Çəpkənin qondarma qolunun astarı göründüyünə görə, bir qayda olaraq, onu qiymətli və rəngli parçalardan tikirdilər.

Çəpkən tirmə, məxmər, zərxcara və s. bahalı parçalardan tikilir, əsasən bayır paltar kimi istifadə olunurdu. Faktiki materialların bir çoxunda çəpkənin əlcəyi simmetriya xətti boyunca qatlanaraq bir yerdə, səliqəli birləşdirilirdi.

Y.N.Babayan səhra materialı əsasında Qarabağda geyinilmiş pullu çəpkən barədə məlumat verərək, onun sinə hissəsinin çox sayda pullarla bəzəldiyini qeyd edir¹ (T V-32, ILL 3).

K.T.Qaraqaşlı qeyd edir ki, Kiçik Qafqaz zonasında çəpkənə “zıbın”, yaxud “zıvın” deyilirdi. O, həmin geyimin Gəncə və onun ətraflarında geniş yayıldığını, Bakıda və bir sıra Şərq rayonlarında məlum olmadığını göstərir². Lakin faktiki materialların müqayisəsindən görüldüyü kimi, Bakı, Naxçıvan, Qarabağ və Şamaxıda da çəpkən eyni biçimdə və adda istifadə edilmişdir (bax: Bakıya aid T V-70, t.ill 4, T V-69, t.ill 2– T V-70, t.ill 3; Naxçıvana aid T V-80, t.ill 24; Şamaxıya aid T V-79, t.ill 21; Qarabağa aid T V-84, t.ill 31– T V-85, 33).

Şəki, Bakı, Şamaxı, Naxçıvan, İrəvan, Lənkəranda geyinilmiş arxalıqlar çəpkənin birbaşa sələfləridir. Belə ki, bu arxalıqlarda ancaq qolun forması dəyişilmiş, biçim, texnologiya, funksiya olduğu kimi saxlanılmışdır (T V-69, t.ill 1, T V-93, t.ill 49, T V-92, t.ill 47, T V-80, t.ill 24, T V-96, t.ill 56, T V-94, t.ill 52, T V-95, t.ill 53(LKMKP 1804 T –I 460), T V-95, t.ill 53(LKMKP 2504 T-I 604), T V-95, t.ill 53(LKMKP 563 T-I 190), T V-96, t.ill 56).

Qazaxda çəpkənə “arxalıq” deyilirdi, əsasən, atlasdan tikildiyindən “atlas arxalıq” kimi adlandırılırdı³.

İrəvanda da mintənə (nimtənə-S.D.) geyinildiyi “Molla Nəsrəddin” jurnalının 10.IX.1907-ci ildə 47-ci sayında dərc edilmiş “Fətı” satirik şerində qeyd edilib:

**“...Sahibi-xeyl rəmə, Əhli məhali İrəvan,
...Satıb al Təlpəriyə, Gülpəriyə mintənəlik”;
“...Fəslə yaylaqda tikim mintənə Şali-Kirman”⁴.**

M.F.Axundov “Sərgüzəşti-vəzir-xani-Lənkəran” komediyasında vəzir, Hacı Salahı yanına çağıraraq deyir: “Hacı Salah, gərəkdi Rəştdə bir mintənə (“nimtənə”nin təhrif olunmuş deyilişi-S.D.) tikdirəsən. Yeri abi zərbəftədən ki, misli və bərabəri bu vaxtadək Lənkəranda

¹ Babayan E.H. *О женской одежде Карабаха. Ученые записки АГУ*, Т: 7, 1966, *стр.*89.

² К.Т.Каракашлы. *Материальная культура азербайджанцев*. Б., 1964, *стр.*76.

³ A.Q. Trofimova, göstərilən əsəri, səh.169.

⁴ “Molla Nəsrəddin” *jurnalları, I cild, Bakı, “Elm”, 1988, səh.*594.

görünməmiş ola. Elə ki, hazır olar, iyirmi dörd dənə dəxi qızıl düymə, toyuq yumurtasından kiçik, göyərçin yumurtasından böyük, zərgərə kəsdirib yaxasına düzdürüb özünlə bərabər qaydanda gətirəsən..."¹.

Burada söhbət ancaq kübar qadınların geyə biləcəyi qiymətli geyimdən gedir.

Bu onu göstərir ki, XIX yüzillikdə Cənubi Azərbaycanda, Rəstdə də çəpkən-nimtənə geyinilirdi və orada mahir nimtənə tikənlər var imiş. Bu isə bir daha Q.T.Qaraqaşlının yürütdüyü fikrin tam düzgün olmadığını göstərir.

Arxalıq. Astarlı çiyin geyimi olub, əsasən, tirmə, tafta, məxmər, atlas, xara, zərxara parçalardan tikilirdi. Qarabağ arxalıqları üst çiyin geyimi olmaqla bərabər bu günkü alt paltarının funksiyasını da yerinə yetirirdi. Bu məqsədlə arxalıqların bel qarsaqlarının yanına quzu qabırğası, metal təbəqə və ya yonulmuş yastı çubuq dikinə tikilirdi (e.f.4522).

Kübar qadınların arxalıqlarının yaxasına bir qayda olaraq qızıl və ya gümüşdən "qoza" düymələr tikilirdi (T V-4, ILL 1; T V-7, ILL 2; T V-10, ILL 1, 2; T V-11, ILL 1; T V-13, ILL 1; T V-14, ILL 1, 2; T V-15, ILL 1, 2; T V-16, ILL 1; T V-21, ILL 2 və s.). Bir bayatıda deyilir: "Arxalığım üçdümü? Düyməsi gümüşdümü?"².

Qeyd etmək yerinə düşər ki, Qarabağ qadın arxalıqlarının gözəlliyi nəinki başqa xalqların nümayəndələri tərəfindən müşahidə olunaraq yüksək qiymətləndirilir, həmçinin onlar bu cür arxalıq tikdirib geyinməyi özlərinə fəxr hesab edirdilər. Bu barədə erməni tədqiqatçısı Y.N.Babayan öz məqaləsində Sarovsk məktəbinin baxıcısı Nikolay Qriqorovdan sitat gətirərək mə'lumat verir: "Оставив свой национальный костюм, местные армянки стали одеваться подобно своим близким соседкам, татаркам (азербайджанкам-Е.Б.), короткий архалуг, к рукавам и вороту которого пришиты рядами серебряные монеты старого чекана"³.

Arxalıqları bel kəsiyi formasına görə üç qrupa bölmək olar:

- 1) Bakı, Şirvan, Borçalı, Kürdəmir;
- 2) Qarabağ-Gəncə;
- 3) Naxçıvan, Lənkəran, İrəvan (T V-96, t.ill 56), Şəki, Qazax.

Birinci qrupa aid olan arxalıqlara beldən büzməli ətək (uzunluğu 10 sm-dən 31 sm-dək) tikilirdi.

İkinci qrupa aid olan arxalıqların bel büzməsi zərif qırçınlı və nisbətən qısa, təxminən 8-18 sm olurdu.

Üçüncü qrup arxalıqlar boyaboy olub əlavə ətəksiz tikilirdi. Bu arxalıqların biçimi çəpkənin formasını xatırladırdı.

Qolların formasına görə qadın arxalıqlarını dörd qrupa bölmək olar:

- 1) Lənkəran, Naxçıvan, Şamaxı, İrəvan;
- 2) Qazax, Borçalı;
- 3) Şəki, Bakı;
- 4) Qarabağ-Gəncə.

Birinci qrupa daxil olan arxalıqların qolları uzun və düz biçilirdi.

Naxçıvanda qolçaqlı arxalıqlara da rast gəlinirdi (T V-11, ILL 1). Sərin havada belə arxalıqların üstündən küləcə geyinilərsə, qolçaq geriye qatlanaraq əlavə bəzək əmələ gətirirdi.

İkinci qrupa aid arxalıqların qol formaları çəpkənin qolunu təkrar edirdi.

Üçüncü qrupa məxsus arxalıqlarda qol dirsəyə qədər düz tikilir, bə'zi hallarda dirsəkdən başlayaraq qondarma qol əlavə olunurdu. Bu da ancaq bəzək məqsədi daşıyırdı.

Dördüncü qrupa aid arxalıqların qolu "nilufər" qol adlanır. Etnoqrafik mənbələr¹ Şirvan zonasında da buna bənzər qol forması olduğunu və onun "yelpazə" adlandırıldığını təsdiq edir. Lakin biz faktik materiallarda "yelpazə" qolun ancaq köynəkdə olduğuna rast gəldik.

Yaxa kəsiklərinə görə isə qadın arxalıqlarını qruplara bölmək çətindir. Çünki, hər zona arxalıqların yaxa kəsiyinə görə bir-birindən fərqlənir. Buna baxmayaraq, Naxçıvan, İrəvan, Şəki, Lənkəran, Qazax arxalıqlarının yaxası bir-birinə bənzəyir.

Muğanın varlı qadınlarının arxalığı yaşıl, qırmızı zərxara və ya qanovuzdan tikilirdi². Arxalıq şifahi xalq ədəbiyyatında özünəməxsus yer tutur. Arxalığın müxtəlif parçalardan tikilməsi ("Zərxaradan arxalıq, əşrəfidən yaxalıq"³, "Arxalığın xaradı, bağrım başı yaradı"⁴, "Arxalığın xaradır, bağı, bəndi qaradır"⁵), müxtəlif rəngli ("Arxalığın çim yaşıl, baxdıqca göz qamaşır"⁶, "Arxalığın güllüdü, ətri məni bürüdü"⁷, "Arxalığım narışdı, qaytanı bir qarışdır"⁸), müxtəlif naxışlı ("Arxalığın badamı, gün yandırır adamı"⁹) olması poetik dillə ifadə edilirdi.

Baharı. Sərin havalarda geyinilən, sıyrıqlı və astarlı qadın çiyin geyimidir. Belə qədər bədənə kip tikilən baharıya beldən zərif qırçınlı, uzun ətək tikilirdi. Qolu düz və dirsəyə qədər, yaxası açıq biçilirdi. Baharı Qarabağda, Bakıda, Lənkəranda geyinilirdi. Lənkəran baharısının biçimi və ümumi görünüşü Bakı arxalığı kimidir (LKMKP 4611). Bakıda, qadın geyimi olan baharıya çuxa deyilməsinə (Fransada yaşayan, neft milyonçusunun qızı Züleyxa xanım Əsədullayeva¹⁰ da müəllifin geyim kolleksiyasına baxarkən təsdiq edib (red.-S.D.)) rast gəlinməyə də yazılı heç bir mənbədə bu fakta rast gəlinmir.

Küləcə Naxçıvan zonasında geniş yayılmış mövsümi səciyyə daşıyan sıyrıqlı və astarlı qadın çiyin geyimidir. Qolu düz və dirsəkdən bir az aşağı, yaxası açıq biçilirdi. Bütün kənar və tikiş xətləri boyunca çox zəngin bəzədilirdi. Əsasən qalın məxmər və tafta parçalardan tikilən küləcə üst tumanın ətək bəzəyi ilə eyni cür bəzədilirdi. Bəzək üçün müxtəlif tikmə texnikalarından-güləbətin tikmə, məlilə, bafta, zəncirə, qaragöz, sərmə, muncuqlu tikmə, pirləkli doldurma və s. istifadə edilirdi. Gürcüstanda yaşayan Azərbaycanlı qadınların da küləcə geyindiyini qeyd edən C.Ə.Novruzov¹¹ bu geyim adının gürcü geyimlərində də olduğunu qeyd edir. Müəllif, həmçinin, Q.A.Çaçaviliyev¹² istinad edərək qəba, ləçək, zubun, çoxa və s. geyim adlarının da gürcü geyim adları ilə analogi olduğunu göstərir. Bizim fikrimizcə, küləcə sözü "baharı" geyim adına müvafiq olaraq baharda geyilən və çoxlu güllü-bəzəkli olduğuna görə "güllüçə" sözündən yaranıb. Bildiyimiz kimi, geyim həmişə mövsümi olmaqla bərabər, onu geyinənlər də geyim vasitəsi ilə təbiətlə uzlaşmağa çalışıblar. Beləliklə də, bu, həmin geyimin qonşu xalqlar tərəfindən eyni adla qəbul edildiyini göstərir. A.A.Bakıxanov kişi geyimini sadalayanda "küləcə" də işlədir¹³. Deməli, bu həm də kişi geyiminə aid idi. Küləcə kişi geyiminə Mirzə Qədim İrəvaninin "Gənc oğlan" rəsmində də rast gəlirik. Rəsmə təsvir edilmiş oğlan mavi rəngli, uzun qollu arxalığın üstündən qısa

¹ A.N.Mustafayev. Şirvanın maddi mədəniyyəti. B., 1977, səh.88.

² H.N.Məmmədov. Muğanın maddi mədəniyyəti. avtr., Bakı, 1996, səh.13.

³ Bayatılar. II nəşri, Azərbaycan Dövlət Nəşriyyatı, Bakı, 1960, səh.22.

⁴ Yenə orada, səh.80.

⁵ Yenə orada, səh.95.

⁶ Yenə orada, səh.74.

⁷ Yenə orada, səh.115.

⁸ Yenə orada, səh.194.

⁹ Yenə orada, səh.83.

¹⁰ Əsədullayeva Züleyxa Mirzə qızı, neft milyonçusu Şəmsi Əsədullayevin nəvəsi, Fransa vətəndaşı.

¹¹ Дж. А.Новрузов. Традиционная и современная материальная культура Азербайджанцев проживаю-

щих в Грузии, автр., Б., 1991, стр.16.

¹² Народные истоки грузинского костюма середины XIX века, Тбилиси, 1964, стр.6, 7, 9.

¹³ A.A.Bakıxanov. Kitabı əsgəriyyə. Azərbaycan klassik ədəbiyyatı kitabxanası, VIII cild, səh.337.

¹ M.F.Axundov. Əsərləri. Az. SSR EA nəşr., B., 1958, səh.98.

² Bayatılar. II nəşri, Azərbaycan Dövlət Nəşriyyatı, Bakı, 1960, səh.190.

³ Бабаян Е.Н. О женской одежде Карабаха. Ученые записки АГУ, Т: 7, 1966, стр.88

qollu, beldən kəsmə-büzməli küləcə geyinib. Küləcə, bütün kənar tikişləri boyunca bafta bəzədilib (T V-39, ILL 5). Əsər R. Mustafayev adına Azərbaycan Dövlət İncəsənət Muzeyindədir. İrəvanda "küləcə"yə "çuxa" deyildiyi informatorun mə'lumatında¹ qeyd edilir.

Kürdü. Qolsuz, aşlanmış xəzdən tüklü tərəfi astara düşməklə, üzünə parça çəkilmiş isti geyim növüdür. Qol və bütün yaxa, ətək-çarıq boyunca digər xəzdən bəzək tikilirdi.

Bə'zən kürdü, arasına yun düzülərək sırımış formada da tikilirdi. Bu halda, yenə də onun qol, yaxa, ətəyinin kənarlarına xəz tikilirdi. Xəzə paralel olaraq üzlük parçanı dəriyə birləşdirən əl tikişinin üstünə də bafta tikilirli. Kürdünün üzünə tirmə, xara və s. qalın parça çəkilirdi.

Qarabağda kürdünü qırmızı məxmərdən, astarını mavi və ya başqa rəng ipəkdən tikərlərmiş.

İmkansız ailələr xəz əvəzinə kürdünün kənarlarına bafta tikərlərmiş².

Kürdü bədənin ölçüsünə görə kip tikilir, yanlarında 12 sm uzunluğunda çarıq və çıxıntı qoyulardı (e.f.1502; T V-98, t.ill 60). Gəncədə geyinilən kürdünün üzünə parça çəkilir, dəri özü həmin rəngdə saplarla tikmələndirdi. Qol ağzı və kənar tikişlərə əlavə xəz tikilmirdi (e.f.5911).

Kürdüyə Gürcüstan Azərbaycanlıları "sırıqlı" və "gödəkçə" də deyirlərmiş³.

Əşmək. Təbii xəzdən və üstünə parça çəkilməklə (xəz üzü astara düşməklə) tikilmiş isti geyim növüdür. Çox vaxt üz və astar arasına yun düzülərək sırımış eşmək də geyinilirdi.

Əşməyin qolu dirsəyə qədər olurdu. Qol ağzı və kənarları xəzlə bəzədilirdi. Qolunun altında iri çarıq qoyulurdu. Xəzə paralel olaraq bafta ilə bəzədilirdi. Düymsüz tikilməklə, qabağı açıq (e.f.5795) geyinilirdi.

Canlıq. Kürdünün bəzəksiz, sadə forması olub, imkansız ailələr arasında geyinilirdi. Çox vaxt qabağına düymə tikilirdi. Bunu həm qadınlar, həm də kişilər geyindirilər. Muğan qadınları bu geyimi "yəl" adlandırırdılar. Yəl çox vaxt qırmızı və ya yaşıl məxmərdən tikilir, imkanlı qadınların yəli qoza düymələrlə düymələndirilmiş⁴. İrəvanda canlığa işdik deyildiyi informatorun mə'lumatında qeyd olunur⁵.

Ləbbadə. Şəki, Bakı və Şamaxıda geyinilən, astarı araqağı ilə birgə sırımış üst çiyin geyimi idi. Qolu dirsəyədək düz tikilir, qol altında iri yanq qoyulurdu (e.f.6879, e.f.1569, e.f.5795, e.f.8871, e.f.8870, e.f. 8872). Bir çox hallarda qısa qolun ağzına sərbəst dekorativ qolçaq tikilirdi⁶. Ləbbadənin bütün kənar tikişləri boyunca müxtəlif baftalar, zəncirələr tikilir, öndə gümüş qoza düymələrlə bəzədilir, dekorativ qolun kənarlarına gümüş asmalar, yaxasına beldən gümüş qotaz bağlar və zınqırovlar tikərdilər⁷. Şamaxıda geyinilən ləbbadənin qollarına xəz tikilmiş, çarıq və çıxıntı yerində genişlik lədə etmək üçün iki ədəd əlavə üçbucaq parçadan istifadə edilirmiş.

Katibi. Borçalıda geyinilmiş katibi baharı və küləcənin məhəlli xüsusiyyətlər qazanmış formasıdır. Ətəyi uzun, büzməli, dekorativ qolu uzun və qolçağı olan katibinin yaxasına təbii xəz tikilirdi. Bütün kənar tikişləri boyunca köbə ilə bəzədilirdi⁸.

Katubu. Qaracalıda geyinilən "katubu", "katibi"dən ancaq xəz bəzəyinə görə fərqlənir. Belə ki, burada xəz ancaq beldən başlamış ətəyə qədər tikişlərə və dövrələmə bütün ətək

¹ Əliyeva Zərifə Rza qızı, Bakı şəhəri, Yusif Vəzirov küç., 29, Ermənistandan məcburi köçkün (dərzi).

² Бабаян Е.Н. О женской одежде Карабаха. Ученые записки АГУ, Т: 7, 1966, стр.89.

³ Дж.А.Новрузов. Традиционная и современная материальная культура Азербайджанцев проживающих в Грузии. Автор., Б., 1991, стр.18.

⁴ Н.Н.Мəmmədov. Muğanın maddi mədəniyyəti. Avtr., Bakı, 1996, səh.13.

⁵ Əliyeva Zərifə Rza qızı, Bakı şəhəri, Yusif Vəzirov küç., 29, Ermənistandan məcburi köçkün (dərzi).

⁶ A.Q.Trofimova, göstərilən əsəri, texniki rəsm №48.

⁷ Yenə orada, tech.rəsm №48.

⁸ Yenə orada, texniki rəsm №71.

boyu tikilməmiş. Görünür, yaxa, əlavə asma boyun bəzəklərindən istifadə etmək məqsədilə boş saxlanılmışdır. Bunu katubunun çiyinlərinə tikilmiş ilgəklər də sübut edir. Ağır çəkili sinə və yaxa bəzəyi bu ilgəklərdən asılırmış¹.

Üst tumanı. Faktik materiallar göstərir ki, Azərbaycan qadınları üst-üstə, üçdən-on ikiyədək sayda tuman geyirmişlər.

Tumanların uzunluğu əsasən 84 sm-dən 102 sm-ədək olurdu. Tumanın sayı və uzunluğu onu geyinən mənşəliyyətdən və maddi vəziyyətdən də asılı idi. Naxçıvan, İrəvan, Təbriz və Gilan qadınlarının tumanları qısa olması ilə fərqlənirdi. Onların orta uzunluğu 51,5 sm-dən 75 sm-ədək idi. Əsasən, Naxçıvan tumanlarının ətəyi çox zəngin bəzədilirdi. Ətəklərin bəzədilməsində muncuqlu tikmə, mөлilə, pilək, gümüş burmalar, doldurma və s. tikmə növlərindən istifadə edilirdi. Ətəyi bəzəmək imkanı olmayan qadınlar tumanın ətəyinə bir neçə sıra müxtəlif endə həşiyələr tikirdilər.

Şirvan zonasında tumanın ətəyinə qırçınlı qıyqac tikilməmiş.

M.F.Axundovun "Hekayəti-Müsyö Jordan və Dərviş Məstəli şah cadüküni-məşhur" əsərində² Hatəm xan ağa bizim qadınlarla Firəng qadınlarının geyimlərini müqayisə edərək deyir ki: "...bizim arvadlarımız gödək libas geyər, onların arvadları uzun libas".

Tumanların tikmə texnologiyası bütün zonalarda əsasən eyni idi. Ətək bəzəklərinə görə isə bir-birindən fərqlənirdi. Ətəklərə, adətən, qalın və bəzəkli parçalardan enli köbə tikilirdi. Bu köbə tumanı düz və şax saxlamaqla, nisbətən ağır olmasına səbəb olurdu. Bə'zən bunu əsas parçaya qənaət etmək üçün də edirdilər. Ətək öz parçasından qatlandırsa üst tərəfdə seçilən rəngdə sapla qat yerindən nağış gedərdilər. Informator qeyd edir ki, parça yığılan olduqda, tumanın ətəyinə dövrələmə bir neçə zolaq qat tikərdilər ki, yuyulub yığıldıqda həmin qatı açmaq hesabına tumanın uzunluğu əvvəlki hala düşsün³. Keçmişdə Muğanda genbalaq tumanlar döbdə imiş ki, bu qadın tumanlarının da belə nifəli olub, "qarmanlı" (qırçınlı), yaxud "çimdikli" (büzməli) tikilirdi. Tumanın balağına, adətən, dörd sırımma, iki qırçın vurulurdu. Balaqda olan hər iki qırçının arasına bir ədəd "çəpərə" qoyulurdu. Bə'zən isə çəpərə əvəzinə gümüşü bafta da bənd olunurdu⁴. İrəvan mahalında geyinilən üst tumanların uzunluğu topuğa qədər olurmuş. 3-4 taxtadan tikilən bu tumanlar büzməli və qırçınlı olurmuş. Belinə nifə tikilir, bel bağı salınırmış. Bel bağı evdə bağ toxuma dəzgahında toxunulmuş. Nisbətən qısa tumanlar geyinənləri də varmış⁵.

XX əsrin əvvəllərində qadın geyimlərindən ən çox tənqidə məruz qalan geyim elementi qısa tumanlar idi. Maraqlıdır ki, belə qısa tumanlarla uzun şalvar geyinməyə və yalın ayaqlar heç də "müsləman kişilərinin" qəzəbinə səbəb olmur, əksinə Avropa geyimlərinə pis baxırdılar. Elə bu qəribəlik də "Molla Nəsrəddin" in tənqid hədəfinə çevrilmişdir. Məsələn, jurnalın 21.IV.1906 tarixli 3-cü sayında qısa tuman geymiş, ayaqyalın qadın təsviri olunub⁶ (T V-60, ILL 1), 28.IV.1906 tarixli 4-cü sayında qısa tumanlı, baldırları açıq qadın təsviri⁷ (T V-60, ILL 2), 5.V.1906 tarixli 5-ci sayının üz qabığında qısa tumanlı, ayaqları yalın halda təsvir edilmiş qaçırılan qız⁸ (T V-60, ILL 3), 7.VI.1906 tarixli 14-cü sayında təsvir olunmuş qadın dizədək tuman geyinib, baldırları açıqdır, amma qara qısa çadraya bürünüb, bir gözü güclə görünür⁹ (T V-60, ILL 4) və s. Doğrudan da adi həyatda belə qəribəlik görəndə ilk

¹ A.Q.Trofimova, göstərilən əsəri, texniki rəsm №176.

² M.F.Axundov. Əsərləri. Az. SSR EA nəşr., B., 1958, səh.71.

³ Şamaxı rayonu, Nərimankənd kəndi, Qasımov Bibisara Şərhan qızı, 85 yaşında.

⁴ H.N.Məmmədov. Muğanın maddi mədəniyyəti. Avtr., Bakı, 1996, səh. 13

⁵ Əliyeva Zərifə Rza qızı, Bakı şəhəri, Yusif Vəzirov küç., 29, Ermənistandan məcburi köçkün (dərzi).

⁶ "Molla Nəsrəddin" jurnalları, I cild, Bakı, "Elm", 1988, səh.40.

⁷ Yenə orada, səh.48.

⁸ Yenə orada, səh.49.

⁹ Yenə orada, səh.121.

baxışdan adamın o qədər də diqqətini cəlb etmir, karikaturada görəndə isə belə uyuşmazlıq kəskin hiss olunur. Jurnalın 8.XII.1906-cı il 36-cı sayında çap edilmiş karikaturada "Tehran və Azərbaycan, Gilan müsəlman övrətlərinin həyalı libası, Yevropa övrətlərinin həyasız libası"¹ (T V-61, ILL 1) karikaturasında qısa, gen tuman geyinib qısa çadra örtmüş, üzü, baldırları açıq Tehran, Azərbaycan qadını və qısa, gen tuman, dar şalvar geymiş, çadrasız Gilan qadını ilə uzun, səliqəli paltar geyib, başına şlyapa qoyub, üzünə rübənd örtmüş Avropalı qadın müqayisə olunur. Avropalı qadına istehza ilə baxan bu qadınlar özlərinin namünasib geyimini daha "həyalı" hesab edirlər.

Belə bir acı həqiqət jurnalın 28.IV.1907-ci il tarixli 17-ci sayında on iki yaşlı müsəlman qızı ilə on iki yaşlı yəhudi qızını müqayisə edən karikaturada da təsvir edilib² (T V-62, ILL 1). Səliqəli məktəb paltarları geyinmiş yəhudi qızı məktəbə gedir, qısa tuman geymiş, ayaqyalın, ənənəvi geyimli müsəlman-Azərbaycanlı qızı isə artıq ərə gedib, özü də qoca kişiyyə.

Jurnalın 26 may 1907-ci il tarixli 25-ci sayında təsvir edilmiş "Toyçular naməhrəm deyillər" adlı "Naxçıvan toyu"ndan çəkilməmiş karikaturada dizdən yuxarı, qısa tuman, qısa, yaxası az qala göbəyə qədər açıq köynək geyib, yalın baldırları açıq olan eynindəki namünasib geyimə baxmayaraq əllərini qaldırıb rəqs edən qız və qısa tuman geyinməsinə baxmayaraq yerdə sərbəst əyləşən Azərbaycanlı qadınlar təsvir edilib³ (T V-61, ILL 2). 15.VII.1907-ci il tarixli 26 saylı jurnalda "Hicab məsələsinə dair" məqaləyə çəkilmiş "Xanım və nökrər" karikaturasında da qısa tuman təsvir edilib⁴ (T V-62, ILL 2) (Ordubada aiddir-S.D.) və 2.X.1907-ci il tarixli 37 saylı jurnalda da qısa tuman geymiş, ayaqyalın qadınlar təsvir edilib⁵ (T V-63, ILL 1).

Karikaturistin və müəlliflərin ciddi narahatçılığına səbəb olan belə namünasib geyim doğrudan da eybəcər görünürdü⁶.

Mezər (önlük). Etnoqrafik materiallar bir çox zonalarda meyzər (önlük) geyinildiyini göstərir⁷. Döşlüyün bir üzü xeyli bəzəkli, bir üzü isə sadə olurmuş.

Axalkələk uyezdində meyzərlər (önlüklər) beldən bağlama da olurmuş (döşlüksüz). Bəzən sadə, bəzən də kənarlarına bəzək tikilərək geyinilmiş⁸ (T V-63, ILL 2).

Çaxçur. Qədim dövrdən XX yüzilliyin əvvəllərinə qədər Azərbaycan ərazisində geyinilmiş çaxçur bayır-bacaq geyimi hesab edilirdi. Ata minərkən geyinilən bu bel geyimi ayrı-ayrı iki balaqdan ibarət tikilir, balaqların ağızı büzməli olub, topuqluq⁹ və "üzəngi" ilə qurtarırdı (e.f.7750, t.ill 50). Çaxçurun biçimi adi şalvarların biçimindən xeyli fərqlənirdi. Belə ki, çaxçur spiralvari tikilirdi. Hər balaq ayrılıqda bütöv parçadan tikilirdi. Parça düzbucaqlı trapes formada kəsilir. Trapesin mail tərəfinin kənar nöqtələri birləşdirilir və yan tərəflər qarşı-qarşıya bir-birinə spiralvari tikilmiş. Həmin maili xətt topuq xətti əmələ gətirirdi. Axırda bir künc artıq qalırdı. Balaqlar ayrı-ayrılıqda geyinilir, həmin künc isə tumanın nifəsinə bərkidilirdi. Çaxçurun spiralvari tikilməsi hesabına ayaq boyunca şaquli xətt parçanın diaqonalı boyunca düşür ki, bu halda da, dartılma vaxtı deformasiya əmələ gəlmir. F.D.Lyuşkeviç

¹ "Molla Nəsrəddin" jurnalları, I cild, Bakı, "Elm", 1988, səh.301.

² Yəne orada, səh.464.

³ Yəne orada, səh.496.

⁴ Yəne orada, səh.532.

⁵ Yəne orada, səh.624.

⁶ S.S.Dünyamalyeva. "Molla Nəsrəddin" jurnalı namünasib geyimin tənqidçisi kimi. "Dil və ədəbiyyat", nəzəri, elmi, metodik jurnal №3, Bakı, 1996.

⁷ A.Q.Trofimova, göstərilən əsəri, səh.172.

⁸ "Molla Nəsrəddin" jurnalları, I cild, Bakı, "Elm", 1988, səh.600.

İranda geyinilən çaxçurun ölçülərini göstərərək qeyd edir ki, çaxçur belə iki üsulla bərkidilirdi: ayrı-ayrılıqda tumanın belinə keçirməklə və birlikdə ayrıca bel bağına tikilmək şərtilə¹.

E.f.7750 faktik materialın ölçülərinin İsfahanda geyilən çaxçurun ölçülərindən böyük olması onu göstərir ki, Şimali Azərbaycanda geyinilən uzun tumanların şaxlığını pozmamaları üçün çaxçuru daha geniş tikirlərmiş. İsfahan qadınları isə çox qısa tuman geyinirdilər. Bura geyinirmişlər. Çaxçur geyindikdən sonra topuqda və dizdən yuxarı bağla bağlanırdı. Qadınların çaxçur və çadra geyinmiş halda görünüşü rəssam Q.Qaqarının çəkdiyi "Bakılı qadın" rəsminə də (T V-3, ILL 2) verilmişdir. Çaxçur geyindikdən sonra topuqda və dizdən yuxarı bağla bağlanırdı.

Baş geyimləri. XIX yüzillikdə qadın baş geyimləri XVIII yüzillikdəki baş geyimlərindən o qədər də fərqlənmir və onun davamı hesab olunur.

Qadın baş geyimləri baş örtükləri və baş bəzəkləri olmaqla iki hissəyə ayrılır. Baş örtükləri öz növbəsində gigiyenik, mühafizə və bəzək funksiyası daşımaqla üç qrupa bölünür:

1) Gigiyenik funksiya daşıyan baş geyimləri-cuna, fitə, qaşbənd (qəşbənd), ləçək, tül, çütkü, araxçın, xınabənd, qıyqac, təsək;

2) Mühafizə funksiyası daşıyan baş geyimləri-tül, çütkü, örpək, yaylıq, kəlağayı, araxçın, çadra, yaylıqların isti növləri-şal yaylıq, ipək yaylıq, kişmiri şal (Kəşmir şalı), heyratı kəlağayı, tirmə şal, boğazaltı, qarmaq, dingə, rübənd, niqab, duvaq;

3) Bəzək funksiyası daşıyan baş geyimləri-başlıq, örpək, qaz-qazı, naz-nazı, araxçın, çutqu qabağı, baş bağı, boğazaltı, qarmaq.

Birinci qrupa daxil olan cuna, fitə, xınabənd, qıyqac, qaşbənd, ləçək eyni formada geyilmiş baş geyiminin müxtəlif adlarıdır. Bu nazik pambıq parçadan və ya tənizdən dördkünc və ya üçkünc kəsilərək kənarları bəzəkli və ya bəzəksiz baş geyimidir. Onu saçları bir yerə yığmaq, bunun üstündən geyiniləcək qiymətli baş geyimlərini saç tərindən qorumaq üçün işlədirdilər. Dördkünc kəsilərsə diaqonal boyunca qatlanır, diaqonal hissə alın tərəfdən başa dolanır, ucları arxada saçın altından keçirilərək çarpaz olaraq alında qarşı-qarşıya gətirilir və düyünlənir.

Şəki, Quba, Şamaxı və s. zonalarda bu funksiyalı saç torbası-tül, çütkü, görürdü. Bu, eni baş dövrəsinə çata biləcək, uzunluğu saçı örtə biləcək hər iki tərəfi açıq boru kimidir. Astarlı və tünd rəngli parçalardan tikilir. Hər iki tərəfinə bəzək vurulur, saç altı axırAcan bağı tikiilir. Başa bürünən tərəfin uclarına uzun qatma tikilirdi ki, bu da çütkünü başda saxlamaq üçün baş ətrafına dolanırdı.

Görünür, tül və ya çütkünün də görünməsi qeyri-etik sayılmış, belə ki, kənarları bəzəkli olsa belə, başa "çütküqabağı", "alınqabağı" deyilən baş bəzəyi geyilməklə onun üstü örtülürmüş.

Bu qrupa daxil olan araxçına (təsək) tərgötürən vasitə kimi baxılsa da, o, xeyli bəzəkli olurdu (buna şifahi xalq ədəbiyyatında da rast gəlinir: "Su gəlir pər gələne, zülfün bas tərgələne"²). Çütkü və tüldən fərqli olaraq araxçının ön tərəfdən görünməyi eyib sayılmırdı, belə ki, araxçın, eyni zamanda, çütküqabağını əvəz edirdi. Boğazaltı və ya qarmaq vasitəsilə baş dövrəsində möhkəmləndirilən araxçına bəzəkli baş sancaqları vasitəsilə örpək, kəlağayı və s. bənd edilirdi ki, bu da baş geyiminin sürüşüb başdan düşməsinin qarşısını alırdı.

¹ Ф.Д.Люшкевич. "Одежда жителей центрального и юго-западного районов Ирана первой четверти XX вв.", Традиции и культуры народов средней Азии, Л., 1970, стр.293.

² Bayatılar. II nəşri, Azərənşr, Bakı, 1960, səh.26.

Araxçınların gözəlliyi şifahi xalq ədəbiyyatında geniş təsvir edilirdi ("Araşqını sallama, yudun yerə tullama"¹, "Araşqının zəri var, butası var, zəri var"², "Araxçının məndədir, qoymuşam çəməndədir"³, "Araxçının mil-mili, zər üstədir hər gülü"⁴, "Araxçının yan qoyar, yan götürər, yan qoyar"⁵, "Araxçının haşımı, hara qoyum başımı"⁶, "Araşqını dəstə qoy, endirib göz üstə qoy"⁷, "Araxçını yan qoydum, içinə biyan qoydum"⁸).

M.İ.Tkeşelov göstərir ki, Azərbaycanlı gəlinlər toy günü başlarına təsək qoyurlar, təsək qalın qiymətli materialdan hazırlanır, üzünə iki sıra qızıl pul tikilir ki, bu da gəlinin alını bəzəyir və təsəyin altından bir neçə uzun hörük aşağı düşür⁹.

Toy günü gəlinlərin başına duvaq salırdılar. Bayatıda deyildi ki: "Duvaq salın üzünə, gəlməsin gözə dilbər"¹⁰.

Birinci qrupa daxil olan baş geyimlərinin üstündən geyinilən ikinci qrup baş geyimləri müxtəlif zonalarda müxtəlif cür bağlanırdı.

Qarabağda araxçının üstündən geyinilən kəlağayı diaqonal boyunca qatlanır, mərkəz təpəyə düşmək şərti ilə iki uc öndə, boğaz altda qarşı-qarşıya gətirilir, sonra isə ya sağ uc sol çiyindən arxaya atılır, sonra isə sol ucu geri qatlanır, sol çiyindən arxaya gedir, ya da qarşı-qarşıya gələn uclar əks tərəflərə aparılaraq boyun arxasında düyün vurulurdu. İmkanlı ailələrdə qiymətli başlığa bənd edilmiş, qiymətli parçalardan tikilmiş örpək sərbəst şəkildə arxaya atılır. Bu halda boğazı üst köynəyinin dik yaxalığı örtür. Şamaxıda çütkünün üstündən örtülən yaylıq diaqonal boyunca qatlanır, mərkəz alına düşmək şərti ilə uclar saçın altından çarpaz keçirilir, öndə hər bir tərəf o birindən keçib geriyyə dönmək şərti ilə yenidən saç altında düyünlənir. Üstündən əlavə şal salınır. Şamaxıya aid olan foto şəkildə (T V-6, ILL 2) gənc qızın baş geyimi iri saçaqlı yaylıqdan ibarətdir. Yaylıq diaqonal boyunca qatlandıqdan sonra orta hissə alına düşmək şərti ilə küncləri qulaqların üstündən keçməklə başın arxasına doğru aparılıb. Arxada çarpaz keçirilərək yenidən alına doğru gətirilib və alın hissədə ilgək əmələ gətirməklə hər künc gəlidiyi istiqamətdə geriyyə aparılaraq başın arxa hissəsində düyünlənib. Üstündən zəncirə bərkidilmiş pullarla bəzədilib. Q.Qaqarının 1840-cı ildə çəkdiyi "Şamaxılı rəqqasə" rəsminə çütkünün aşağı ucu yenidən qatlanıb, başa qaytarılaraq çarpaz bəzək əmələ gətirmiş, üstündən salınan örpək sərbəst buraxılmışdır. Çütkünün bu cür qatlanmasına T V-6, ILL 2-də də rast gəlinir. Şirvan zonasında geyilən baş geyimlərinin müxtəlif növləri olub və Şirvanda qadın araxçınının "təsək" adlandırıldığı da mənbələrdə qeyd edilir¹¹.

Lənkəranın dağ kəndlərində başda yaylıqlardan "şəddə" qurulurdu. Bu dörd ədəd müxtəlif ölçülü və müxtəlif rəngli yaylıqlardan düzəldilir. Kiçik ölçülü birinci yaylıq diaqonal boyunca qatlanır, mərkəz bir az alına düşməklə öndə əllə tutulur, ikinci böyük ölçülü (diaqonalı baş dövrəsindən iki dəfədən çox olan) yaylıq Şamaxı zonasında olduğu kimi bağlanırdı. Üçüncü həmin ölçüdə və başqa rəngdə yaylıq diaqonal boyunca qatlanır, mərkəz təpəyə düşmək şərti ilə, uclar saç altından qarşı-qarşıya keçir, təpədə birinci çarpazın arxasında düyünlənir və uclar qatların arasında gizlədilir. Birinci yaylığın əllə saxlanılan ucları geriyyə dönərək bəzək formasında baş arxasında, saçların üstündə düyünlənir. Bu üç yaylıq bir-

¹ Bayatılar. II nəşri. Azərənşr. Bakı, 1960, səh.18.

² Yenə orada, səh.59.

³ Yenə orada, səh.70.

⁴ Yenə orada, səh.77.

⁵ Yenə orada, səh.95.

⁶ Yenə orada, səh.96.

⁷ Yenə orada, səh.129.

⁸ Yenə orada, səh.155.

⁹ Yenə orada, səh.103-104.

¹⁰ Yenə orada, səh.65.

¹¹ A.N.Mustafayev. Şirvanın maddi mədəniyyəti. B., 1977, səh.91-93.

likdə "şəddə" adlanır. Üstündən bir ucunda qarmaq, digər ucunda ilgək olan baş bağı sarınaraq, bərkidilir. Üstündən dördüncü iri yaylıq salınır.

Şəhərdə əsasən iki yaylıqdan istifadə edilirdi. İmkanlı ailələrdə alt yaylığın araxçın əvəz edirdi. Naxçıvanda, sadə ailələrdə başa bağlanan qəşbəndin (çarqatın) üstündən kəlağayı bağlanırdı. Qəşbənd başa hər iki ucunda qarmaq olan boğazaltı vasitəsilə bərkidilirdi. Üstədən bağlanan kəlağayı və ya saçaqlı ipək yaylıq diaqonal boyunca qatlanır, mərkəz təpəyə düşmək şərti ilə uclar öndə qoşalaşdırılır. Sağ ucda qulaqdan aşağı içəri kiçik qat əmələ gətirməklə həmin uca həmin hissədə perpendikulyar qat alınır, bu qat yaşmaq əmələ gətirməklə burun altından keçirilərək sol çiyindən arxaya atılır, sağ uc geri qayıtmaqda sol ucun mövqeyini möhkəmlədir və bə'zən daha dayanıqlı vəziyyət alınması üçün sol uc sağ çiyindən keçməklə önə atılır.

İmkanlı ailələrdə bəzəkli araxçın və ya qızıl-gümüş başlıqlardan istifadə edilirdi. Yaylıq bunlara xüsusi qiymətli baş sancağı vasitəsilə bərkidilirdi. Belə ailələrdə boğazı çox vaxt yaylıqla deyil, qızıl boğazaltının asma silsilələri ilə örtürdülər. Bu halda başlığa və ya araxçına bərkidilmiş zərif örpək sərbəst olaraq arxaya atılır (T V-10, ILL 1, 2; T V-11, ILL 1).

İrəvanda da baş geyimi təxminən Naxçıvandakı kimi olmuşdur (T V-13, ILL 1).

Şəkildə tülün üstündən örtülmüş kəlağayı sürüşməsin deyər, onun üstündən baş bağı-qarmaqla toxunmuş bəzəkli bağ bağlanırdı (T V-28, ILL 1).

Çütküqabağının piləkləri alına düşür və başa xüsusi yaraşığı verirdi.

Azərbaycanın Qərb zonasına məxsus baş geyimləri "geymə" və "örtmə" olmaqla iki qrupa bölünür. Birinci qrupa təsək (araxçın), ikinci qrupa dingə, çalma, şal, ləçək, cuna, ipək yaylıqlardan kəlağayı, çarqat, örpək aid edilir¹ (biz ikinci qrupa daxil edilən üzüm və iyde çubuqlarından (çənbər) üzünə şal sarınmaqla düzəldilmiş dingəni birinci qrupa aid edirik). O, həmçinin, qeyd edir ki, dingədən fərqli olaraq çalma təsəyin (araxçının) üzərindən sarınmış.

Borçalı geyim dəstinə Canaşia adına Gürcüstan Dövlət Muzeyində saxlanılan dörd ədəd baş geyimi daxil idi. Söyüd və üzüm şivülündən (çubuğundan) çəmpərə, çəmpərəyə dolanan çalma-kəlağayı, baş örtüsü örpək-yaylıq və gümüş baş bəzəyi aiddir². C.Ə.Novruzov, Gürcüstan Azərbaycanlılarının baş geyimlərinin kəlağayı, dingə, araxçın, şal, çarşab, ləçək, çalma olduğunu qeyd edir. Bütün bu baş örtüklərinin üstündən soyuq havalarda yun yaylıq, şal yaylıq, kişmiri şal bağlanırdı və ya bu şal başa örtülərək bürüncək kimi istifadə edilirdi³. Bu şallardan kənd qadınları bel şalı kimi də istifadə edirdilər. Belə kip bağlanmış bel şalının qatlarından cib kimi istifadə edilirdi. Yuxarıda sadalanan baş geyimləri saç yad nəzərdən, başı isə soyuq və ya istidən mühafizə edirdi. Baş bağı, boğazaltı, qarmaq, dingə isə yaylıq başda mühafizə edir, sürüşüb düşməsinin qarşısını alırdı. İrəvan mahalı qadınlarının baş geyimi "qıyqac", "cuna yaşmaq", ipək yaylıq, şal yaylıq, saçaqlı yaylıq imiş. Cuna iri götürülür, diaqonal boyunca qatlanır, mərkəz təpəyə düşmək şərti ilə sağ qulaq yanında perpendikulyar yaşmaq əmələ gətirilir, ucları boyun ardında düyünlənib, alına qayıdır, çalkeçir edilir və ucları qatlar arasında gizlədilmişdir⁴. Baş geyimləri xalq folklorunda tərənnüm edilirdi. Yaylığın qiymətli materialdan xaradan ("Əzizim gülü xara, yaylığın gülü xara"⁵, "Yar başa xara bağlar, şal bağlar, xara bağlar"⁶, "Başında şal xaradır, gedir yolu haradır"¹) olması, qadınla-

¹ Ф.И.Велиев. Материальная культура западной зоны Азербайджана в XIX-начале XX вв. Автор., Ленинград, 1990, стр.12.

² А.О.Трофимова, göstərilən əsəri, səh.176.

³ Дж.А.Новрузов. Традиционная и современная материальная культура Азербайджанцев проживающих

⁴ Грузии. Автор., Б., 1991, стр.18.

⁵ Əliyeva Zərifə Rza qızı, Bakı şəhəri, Yusif Vəzirov küç., 29, Ermənistandan məcburi köçkün, dərsi.

⁶ Bayatılar. II nəşri, Azərbaycan Dövlət Nəşriyyatı, Bakı, 1960, səh.20.

⁷ Yenə orada, səh.62.

rın o dövrdə məşhur olan “kişmiri şal” örtməsi (“Kişmiri şalın ollam, Üzündə xalın ollam”², “Kişmiri şallı budu, yanağı xallı budu”³, “Kişmiri şalın mənədir, iki ucu tənədir”⁴, “Kişmirdən şaldı sənə, dil deyil baldı sənə”⁵) də geniş yayılmışdı.

İrəvanda geyilmiş baş geyimi örpəkdən, bəzəklər boğazaltıdan, sərmədən, arxalığın çiy-ninə bənd edilən gərdənlikdən, həmayıl, çəçik, mirvari düzümü, həmçinin boğazaltı ele-mentlərindən düzəldilmiş alınlıqdan ibarətdir. İmkansız qadınlar güllü ləçəkdən də baş geyimi kimi istifadə edirdilər (“Sallandı gəldi göyçək, başında güllü ləçək”⁶).

Qızlar və gənc qadınlar adətən ağ baş örtüyü örtərdilər (“Başında ağ şalı var, yaşılı var, alı var”⁷, “Başında ağ şalı var, örtübdür ağ şalı var”⁸). Qara rəngli baş geyimindən yas mə-rasimlərində istifadə edilirdi (“Şalını alma qara, başına salma qara”⁹, “Şalım qara boyandı, ucu yerə dayandı”¹⁰).

Rübənd və niqab üzünü kənar nəzərlərdən gizlətmək üçün bir vasitə idi. Bu barədə bə-yatılarda deyilir: “Götür üzündən rübəndi, baxım bir ay camala”¹¹, “At ürbəndi üzündən, görün mən görəndimi?”¹², “Əziziyəm üzə sən, ürbənd salma üzə sən”¹³.

Bu dövrdə qadınlar küçəyə çıxarkən bütün geyimin üstündən başlarına çadra örtürdülər. İslam dininin adətlərinə görə “bütün qadınlar, dünyanın harasında yaşayırsa yaşasın əl, üz və ayaqdan başqa bədənlerini bütünlüklə örtməlidirlər”¹⁴. Şəriətə görə qadınların yaşınmaların “sətr” və “hicab” deyilən bəndləri var. Belə ki, “sətr”ə görə qadın əridən başqa bütün ki-şilərdən yaşınmalıdır (atası və oğlu daxil olmaqla). “Hicab”ə görə isə yaxın kişi qohumları ilə, ümumiyyətlə, kişilər arasında fərq qoyulur. Ancaq evdə yaşınmamağa icazə verilir. Bu-rada əl dedikdə qol deyil, ancaq əl, ayaq dedikdə dabandan pəncəyə qədər, üz dedikdə alın-dan çənəyə qədər nəzərdə tutulur.

“Hicab” məsələsi xalqa düzgün çatdırılmadığından müəyyən anlaşılmazlıqlara səbəb olmuş. “Molla Nəsrəddin” jurnalının 25.XI.1907-ci il 47-ci sayında bu məsələyə aydınlıq gətirilir¹⁵.

Bu ehkamlara görə yaşınmaq üçün yaşmaq, çadra, rübənd, niqab və s. istifadə edilirdi.

Çadra iki formada biçilirdi. Yarım dairə Şəkilli və düzbucaqlı. Yaşlı qadınlar arasında mə-rasim geyimi kimi çadra və çarşab bu gün də saxlanılır.

Müsəlman aləmində çadra geyimin vacib elementi sayılırdı. Amma maraqlıdır ki, çadra bə’zi yerlərdə qadının ancaq üzünü gizlətməsi üçün vasitə idi, ayaqların açıq qalması isə eyib deyilmiş. Qadınlar bütün ictimai yerlərə qara çadraya bürünüb gedərdilər. Məsələn, Molla Nəsrəddin jurnalının 7.VI.1906-cı il tarixli 14-cü sayında təsvir edilən qadın qara çadraya bür-nüb, bir gözü güclə görünür, amma ayaqları açıqdır¹⁶ (T V-60, ILL 4). Jurnalın 3.II.1907-ci il tarixli 5-ci sayında Təbrizdə “Sahibül-Əmr” məscidinin qarşısında qara çadralı, üzünü ör-

¹ Bayatılar. II nəşri, Azərbaycan Dövlət Nəşriyyatı, Bakı, 1960, səh.72.

² Yenə orada, səh.42.

³ Yenə orada, səh.72.

⁴ Yenə orada, səh.94.

⁵ Yenə orada, səh.162.

⁶ Yenə orada, səh.40.

⁷ Yenə orada, səh.61.

⁸ Yenə orada, səh.181.

⁹ Yenə orada, səh.17.

¹⁰ Yenə orada, səh.150.

¹¹ Yenə orada, səh.17.

¹² Yenə orada, səh.36.

¹³ Yenə orada, səh.55.

¹⁴ Маулана Саййид Абуль Ала Маудуди. К вопросы об одежде. Серия “Культура Ислама”, кн. I, стр.13.

¹⁵ “Molla Nəsrəddin” jurnalları, I cild, Bakı, “Elm”, 1988, səh.506.

¹⁶ Yenə orada, səh.121.

pəklilə qadınlar dua yazdırır¹, elə həmin saydaca “Bakıda teatr tamaşası” karikaturasında qara çadralı qadınlar damda it döyüşdürülməsinə baxır², 10.III.1907-ci il tarixli 10 saylı jurnalda “Corabın və qız uşağının böyüyü, kiçiyi olmaz” karikaturasında körpə qızın toy mərasimində qara çadralı qadınlar iştirak edir³.

22.XII.1906-cı il 38 saylı jurnalda karikaturada divar dibində qara çadraya bürünüb üzünü divara sarı oturmuş, yumağabənzər üç qadına baxan əcnəbi “Nədir bunlar?” deyərək düşünür, dönüb arıncı baxanda isə onların döndüklərini görüb “Adə, deyəsən, adamdırlar...” deyərək bu məxluqlardan təəccüblənir⁴. Qərribə burasındadır ki, çadralı qadınlar özləri əcaib görünsələr də, bu görkəmi çox adi qəbul edir və 28.VII.1906-cı il 17 saylı jurnalda karikaturada göstəriləni kimi, özləri qara çadradə, ayaqları yalın, üzleri rübəndli ola-ola, atın üstündə olan üzünü açıq, sadə Avropa geyimli adamlara baxaraq “Başına dönüm, Xanbacı, qoy-ma, bağrım yarıldı, bunlar necə insandı?” deyərək öz gülünc vəziyyətlərini onlardan üstün hesab edirmişlər⁵. “Molla Nəsrəddin” kor dilənçi ilə qara çadralı, üzünü örpkəli qadını bir rəsmdə təsvir edərək, onları eyni vəziyyətdə “İki kor”⁶ adlandırdı (3.III.1907-ci il 9-cu say). Karikaturaları izlədikcə belə təsəvvür yaranır ki, çadra heç də abır-həyə rəmzi ol-mayıb, ancaq üzünü kim olduğunu gizlətmək üçün vasitə imiş. Çünki, 4.XI.1907-ci il 41 saylı jurnalda arabada bəy, onun arvadı və qızı təsvir edilib. Onlar müsəlman bazarından keçəndə özlərini örtür, xristian bazarından keçəndə isə açırlar⁷.

Bakı və Bakı ətrafı yaşayış yerlərində çadra ya qara (T V-8, ILL 2), bir rəng atlasdan (T V-3, ILL 2), ya da dama-dama ipək parçadan (T V-3, ILL 3), Naxçıvan və bə’zi başqa yaşayış yerlərində ağ güllü, zərif parçalardan tikilir. Bakı küləkli olduğuna görə çadranın bəldə bel bağı ilə bağlanmasına da təsadüf edilir. A.Q.Trofimovanın araşdırmasına görə Tbilisi Dövlət Muzeyində saxlanılan, Şəkiyə məxsus çadra ağ bezdən yarım oval şəklində (radiusu 180 sm) iki kəsik materialdan hazırlanmışdır, əsas parçanın üstündən yenə də həmin materi-alın başqa bir kəsik (radiusu 96 sm) əl ilə çox səliqəli şəkildə tikilmişdir⁸.

Çadranın kənarlarına qırmızı və mavi parçadan zolaq tikilmişdir ki, onun da eni bir tərəf-də 2 sm, digər tərəfdə 12 sm-dir.

Kənd yerlərində və Azərbaycanda yaşayan bir çox azsaylı xalqlar arasında çadra geyi-nilmirdi.

Sosialist inqilabı illərindən başlayaraq şəhər qadınlarının “rədd olsun çadra” hərəkatı başlanır. Bu işdə ən böyük rolu qadınlar şuraları oynayırdı. Fəal Azərbaycanlı ictimaiyyəti qadınlar mədəniyyətsizlik, gerilik simvolu kimi kütləvi yerlərdə, çox vaxt klublarda, ən’ənəvi çadranı atmağa, onu adi baş yaylığı ilə əvəz etməyə başladılar. Bu işdə ən çox rol oynayan məktəblər idi⁹.

Qadınların çadranı atıb fəal ictimai həyata atılmaqları ədəbiyyatın müasir mövzusunə çevrilmişdir. Bu prosesdə ciddi problemlərlə qarşılaşan qadınlar haqqında C.Cabbarlının “Sevil”, “Almaz”, S.Rəhimovun “Mehman” və s. bədii əsərlərdə geniş bəhs edilir.

Azərbaycan Dövlət Tarix Muzeyində bir çox geyim dəstlərinə baş geyimləri də daxildir.

¹ “Molla Nəsrəddin” jurnalları, I cild, Bakı, “Elm”, 1988, səh.368.

² Yenə orada, səh.364-365.

³ Yenə orada, səh.405.

⁴ Yenə orada, səh.316.

⁵ Yenə orada, səh.148.

⁶ Yenə orada, səh.656.

⁷ Yenə orada, səh.656.

⁸ A.Q.Trofimova, göstərilən əsəri, səh.157.

⁹ С.Ш.Гаджиева. Одежда народов Дагестана. Изд. “Наука”, Москва, 1981, стр.136.

Ayaq geyimləri. Qadın ayaq geyimi kimi yun və ya ipək corab, onun üstündən başmaq, nəleyin və ya çust geyinilirdi. Qadın başmağının üzlüyü müşkü və ya tumacdan, altı aşılı göndən olurdu¹.

Şəhər qadınları evdə, adətən, **nəleyin** geyinirdilər. Nəleyinin dabanı nisbətən alçaq və çox vaxt, üstü tikməli olurdu.

Bütün zonalarda yun və ipəkdən naxışlı corablar toxunurdu. Corabların naxışları həmin zonanın xalça və tikmə naxışları ilə eyni elementlərdən ibarət olurdu.

Gürcüstan Dövlət Muzeyində saxlanılan Azərbaycanlılara məxsus geyim dəstlərində yun corablar və başmaqlar da var. Şəkiyə, Gəncəyə (Şəki ilə eyni) və Borçalıya məxsus olan "cuqa" adlanan ayaqqabı çox zərif dəridən tikilib². Azərbaycan Dövlət Tarix Muzeyinin etnoqrafik materiallarından aydın olur ki, bu dövrdə uzunboğaz çəkmə də geyinilmiş. Gəncəyə (e.f.2623) məxsus çəkmələr məxmərdən tikilib, üstü təkəlduz, qızılı tikmə və digər tikmələrlə bəzədilib.

İmkanlı qadınların ayaqqabısına qızıldan da bəzək vururdular (bayatıda deyildi kimi: "Ayağında çəkməsi, qızıldandır düyməsi"³).

"Molla Nəsrəddin" jurnalının tənqidinə məruz qalan namünasib geyimlərdən biri də başmaq idi. Bu dabanı açıq, dikdaban başmaq Kərbəlayi Xalıqverdinin arvadı, yazıq Fatma xalanın başına çox acı və məzəli bir əhvalat gətirmişdi⁴ (29.IX.1906, 26 sayılı jurnal). 4.XI.1907-ci il 41-ci sayda jurnal yenidən bu "ağrılı" mövzuya müraciət edərək "Başmaq" adlı məqalə⁵ dərc etmişdir. Başmaq, yə'ni, məqalədə deyildi kimi, "On dörd min il bundan irəli bir quli-biyabani (gəl apar bu heyvanı) bir sığırçın yuvası icad eləyib və bu yuvanın bir tərəfinə on iki girvənkə ağırlığında bir daban yapışdırıb və bunun adını qoyub "başmaq", yə'ni ayaqqabı, yə'ni müsəlman arvadının ayağının qabı". Bu başmaq çox narahat olsa da qadınlar "... başlarıq yavaş-yavaş urus arvadları kimi çust geyməyə, utan, utan, bir də belə sözlər danışma"-deyərkən bu narahatlıqdan qurtarmaq istəmişlər⁶.

İnformatorun verdiyi mə'lumata görə corabın uzunluğu o qədər olmalı imiş ki, ağzı tumanın altından görünməsin. İrəvanda sadə adamlar pambığı seçir, teşi ilə öyirir və corab toxuyurlarmış⁷.

Qızlar özlərinə və nişanlılarının yaxın qohumlarına corab toxuyar, özləri ilə cehiz apararmışlar.

¹ A.N. Mustafayev. *Şirvanın maddi mədəniyyəti*. B., 1977, səh. 94.

² A.Q. Trofimova, göstərilən əsəri.

³ *Bayatılar*. II nəşri, Azərbaycan Dövlət Nəşriyyatı, Bakı, 1960, səh. 39.

⁴ "Molla Nəsrəddin" jurnalları, I cild, Bakı, "Elm", 1988, səh. 223.

⁵ *Yenə orada*, səh. 654.

⁶ S.S. Dünyamaliyeva. "Molla Nəsrəddin" jurnalı namünasib geyimin tənqidçisi kimi. "Dil və ədəbiyyat", nəzəri, elmi, metodik jurnal, №3, Bakı, 1996.

⁷ Əliyeva Zərifə Rza qızı, Bakı şəhəri, Yusif Vəzirov küç., 29, Ermənistandan məcburi köçkün, dərzi.

5.3. Kişi geyimləri

Arxalıq. Bu dövr kişi üst çiyin geyiminin əsas elementlərindən biri arxalıq idi ki, bu da öz forması e'tibarı ilə əvvəlki dövrdə geyinilmiş arxalıqlardan fərqlənirdi. Ədəbiyyatlarda kişi üst geyimlərindən kifayət qədər bəhs edilib. "Обозрение Российских владений за Кавказом" məcmuəsində kişi arxalıqlarının da çuxa kimi yaxası açıq olduğu qeyd edilir. Lakin bu yaxası açıq çuxaya ancaq İrəvan və Qarabağ geyimində rast gəlinir¹ ki, onun da altından "döşlük" və ya yaxalıq geyinilmiş. Arxalıqlar önürlü (bayatıda deyildi kimi: "Arxalığın cüt yaxa, yaxana yar gül taxa"²) və önürsüz olmaqla iki növə bölünür³. Arxalıqlar astarlı tikilir, bə'zən kürək hissədə hündəsi fiqur formada sıyrıq sırımıdır. Şirvan kişi arxalıqları barədə ən müfəssəl mə'lumatı A.N. Mustafayevin "Şirvanın maddi mədəniyyəti" kitabından almaq olar⁴. İrəvan⁵, Kars⁶, Gəncə (e.f.1267, e.f.1268), Bakı (e.f.6509), Lənkəran (T V-35, ILL 4) arxalıqlarını, həmçinin⁷, T V-35, ILL 1-3-dəki arxalıqları müqayisə edərək görürük ki, Lənkəran arxalığı Bakı arxalığından xarici görkəminə görə o qədər də fərqlənmir. Kənar tikiləri köbə ilə əhatələnib. Qolu kəsmə, düz və biləyə doğru daralandır. Hər iki arxalıq bəldən kəsmədir və bel xəttindən 1 sm dərinliyində qırçınlanmış əlavə ətək tikilib. Əlavə ətəyin eni və uzunluğu təxminən eynidir. Lənkəran arxalığında ön bel xəttindən 15 sm məsafədə kəsmə cib qoyulub, Bakı arxalığında isə bu cib yoxdur. Bakı arxalığının ön tərəfində kəsmə yan tərəf qoyulub. Hər iki arxalıqlar öndə qaytanla bağlanıb.

Gəncə arxalığı əvvəlki arxalıqlardan aşağıdakılarla fərqlənir: boynunda 4 sm enində dik yaxalıq var. Önürlüdür, sinəsində ciblər qoyulub. Əlavə ətək qırçın deyil, 7-9 kahlıdır. Bədən hissəsinin hamısı deyil, yarısı bütöv biçilib. Quba, Borçalı, Qazax və Şəmsəddil arxalıqları bir-birinə çox bənzərsə də əvvəlki arxalıqlardan geniş və rahat biçiminə görə xeyli fərqlənir. Ön ətəkdə yarıq qoyulub və bu hissə qatlanaraq qurşağa bərkidilib. Qolları düz, uzun və ensizdir. Qolağzı künc kəsilmiş qolçaqla bitir ki, bu da əlin üstünü yarıya qədər örtür. Qolçaqlar biləkdə düymə ilə bağlanır. Muğan kişiləri arasında "xüsusilə yaxası sırımna qədər arxalıq"ın dəbdə olması qeyd edilir (bayatıda deyilir: "Qədək aldım yaxalıq, gəldi düşdü bahalıq"⁸). O, doğrama üsulla sinə, kürək, ətək və qollardan ibarət biçilib tikilirdi. Boynuna, adətən, dik boyunluq qoyulardı. Çox vaxt qara rəngdə, bəldən aşağıya bir qədər düyməli olardı⁹ (bayatıda deyildi kimi: "Arxalığı dizdən yar, inciyibdir bizdən yar"¹⁰). Kişi arxalıqlarının beli büzməli olurdu ("Arxalığı büzmənmə, əlli mənəm, yüz mənəm"¹¹). Soyuq havalarda bir neçə arxalıq üst-üstə geyinilirdi ("Arxalığım iki qat, birin saxla, birin sat"¹²). Arxalıqların uzun ətəklərini iş görəkən, ata minərəkən qatlayıb kəməyə sancarmışlar ("Gül düzbüdür telə yar, ətək sancıb belə yar"¹³, "Yar gəlir bəddöy atda, arxalığı gey, qatda"¹⁴). Nişanlı qızlar adaxlılarına bəy arxalığı biçərəkən, onun üstündə nişanlısına sədaqətli, vəfahı olacağına and içərdilər. Bu şifahi xalq ədəbiyyatında belə tərənüm olunur: "Arxalığı biçdim

¹ A.Q. Trofimova, göstərilən əsəri, səh. 181.

² *Bayatılar*. II nəşri, Azərənəşr, Bakı, 1960, səh. 21.

³ A.Q. Trofimova, göstərilən əsəri, səh. 141.

⁴ A.N. Mustafayev. *Şirvanın maddi mədəniyyəti*. B., 1977, səh. 73-75.

⁵ A.Q. Trofimova, göstərilən əsəri, səh. 181.

⁶ *Yenə orada*, səh. 88.

⁷ Народы живущие между Каспийским и Черным морями. СПб 1822.

⁸ *Bayatılar*. II nəşri, Azərənəşr, Bakı, 1960, səh. 22.

⁹ H.N. Məmmədov. *Muğanın maddi mədəniyyəti*. Avtr., Bakı, 1996, səh. 11.

¹⁰ *Bayatılar*. II nəşri, Azərənəşr, Bakı, 1960, səh. 75.

¹¹ *Yenə orada*, səh. 44.

¹² *Yenə orada*, səh. 75.

¹³ *Yenə orada*, səh. 74.

¹⁴ *Yenə orada*, səh. 217.

gəl, üstündə and içdim gəl"¹, "Arxalığı biçeydim, üstündə and içeydim"² və s. Azərbaycan Dövlət Tarix Muzeyində kişi geyiminə aid bir neçə arxalıq nümunəsi saxlanılır. Bunlara Bakıya aid tünd qırmızı rəngli atlasdan tikilmiş, uzunluğu 37 sm olan uşaq arxalığı (e.f.3161, T V-37, ILL 3), Qazağa aid olan, ağ nazik yundan tikilmiş, uzunluğu 39 sm olan uşaq arxalığı, Naxçıvana aid, yun parçadan tikilmiş arxalıq (e.f.5069, T V-37, ILL 1), Şəkiyə aid pambıq parçadan tikilmiş arxalıq (e.f.1049, T V-37, ILL 2) da daxildir.

Döşlük. Köynəyin üstündən, yaxası açıq arxalığın altından geyinilən, yaxası bağlı, qolsuz, əyinə kip tikilmiş geyim növüdür. Bu geyim növünə ancaq İrəvan Azərbaycanlılarının geyim dəstində rast gəlinib³. Rahat geyinmək üçün boğazı tam boyun dövrəsi ölçüsünə kəsilmiş döşlüyün sağ çiyində dörd ədəd ilgək-düymə, sağ qoltuq altında, öndə və arxada isə qaytan tikilib.

Yaxalıq (döşlük) qədəkdən də tikilmiş. Bayatıda deyilir: "Qədək aldım yaxalıq, gəldi düşdü bahalıq"⁴.

Canlıq və ya qolsuz. (Buna "işdik" və ya "cılıqqa" (jiletka) da deyilir-S.D.). İçərisinə yun düzməklə sınınmış isti geyim növü olub, əsasən kürkü əvəz edirdi. Bu geyim növündən imkansız ailələr, çöl-bayır geyimi kimi, ancaq üstündən başqa paltar geyinməklə istifadə edilirdi.

Canlığı əvəz edən "yun köynək" (toxunma köynək, hörmə köynək) adlanan, yundan iki mil vasitəsi ilə toxunan isti çiyin geyimindən də istifadə edilirdi. Çox vaxt nişanlı qızlar öz adaxlılarına yun köynək toxuyurdular. Köynəyin toxunulmasında istifadə edilən millərin birinin o birinə qarşı getməsindən hörgü alınır, lakin onlar heç vaxt qoşalaşmırlar. Tez-tez toxunduqda yunla sürtünmədən metal mildə istilik ayrılması prosesi gedirdi. Bayatılarda millərin bu vəziyyətini yun köynəyi toxuyan nişanlı qızın vəziyyəti ilə müqayisə edən poetik ifadələrə də rast gəlinir: "Ay keçdi, ilim yandı, köynəkdə milim yandı"⁵, "Köynək üstə mil yanar, ürək yanar, dil yanar"⁶, "Köynəyin mili yansın, od alsın gülü yansın"⁷.

Qurşaq, kəmə. Qurşaq və kəmərlər bütün dövrlərdə olduğu kimi XIX əsrdə də kişi geyim kompleksində mühüm yer tuturdu⁸. İrəvan Azərbaycanlılarının geyim dəstində eni 62, uzunluğu 242 sm olan qurşaq da sadalanır. Bu ağ-qara çiçəkli, qırmızı rəngli çitdən ibarətdir. Qurşağın qatlarından cib kimi istifadə olunurdu. Lənkəranda belə məsəl də vardı: "Acın qurşağında çörək qalmaz"⁹. Qurşaqdan lazım gələrsə, süfrə, örtük, kəfən kimi də istifadə edilmişlər. Şirvan zonasında sərbəst halda geyildikdə arxalığın belinə qurşaq və ya kəmə bağlıydı. Keçmişdə gümüş təkbəndlə yanaşı ipək və ya keci qurşaqlar da dəb olmuşdur. Qurşaq, xüsusilə ruhani şəxslər, tacir və baqqallar arasında geniş yayılmışdı. Kasıblar təkbənd əvəzinə arxalığın belinə qayıq bağlayırdılar. Bu mə'nada təkbənd bir növ ictimai zümrələr arasında sosial fərqi göstərəcəsinə çevrilmişdi¹⁰.

Şalvar. Kəmərbəstə kişi üst geyimi olmaqla dizlikdən formaca o qədər də fərqlənmirdi. Əsas fərq onların materialında nəzərə çarpırdı. Bu məqsədlə mahud, berrəng ipək, şal parçalardan istifadə edilirdi. Şalvar bir qayda olaraq nifəli tikilir, nifənin hər iki tərəfindən bağ yeri qoyulurdu ki, bu da şalvarın hər iki üzünə geyilməsinə imkan yaratmaqla, tez dağılması-

nın qarşısını alırdı¹. Kars Azərbaycanlılarının şalvarı da eyni formada idi². Ə.Əzimzadənin karikaturalarından görünür ki, şalvara görə onu geyenin məşğuliyyətini, sinfi təbəqəsini, maddi vəziyyətini müəyyən etmək olurdu. Dinamik fiziki işlə məşğul olanlar şalvarın bağlığını corabın içərisinə qoyur, üstündən dolaq ilə sarıyırdılar. Bu barədə bayatıda deyilir: "Yol üstə bulaq ollam, sarınam dolaq ollam"³.

Xan şalvarı uzun, enli, tacir şalvarı nisbətən qısa və qiymətli parçadan olurdu⁴.

Molla şalvarı da nisbətən qısa imiş, fərq onda imiş ki, molla tez-tez namaz qıldığından, çox vaxt corabsız olmuş ki, dəstamaz alanda çətinlik çəkməsin⁵. Toy şalvarları zolaqlı, damalı və ya saya parçadan tikilir, uzun olurdu⁶. Azərbaycan Dövlət Tarix Muzeyində saxlanılan şaldan tikilmiş, uzunluğu 94 sm olan şalvar (e.f.706 v) T V-41, ILL 1-də göstərilmişdir.

Çuxa. Azərbaycanın bütün zonalarında arxalığın üstündən çuxa geyinilirdi. Çuxa evdə toxunma "əl şalı"ndan və ya mahuddan tikilirdi. E.Q.Torçinskaya çuxaları biçiminə görə üç qrupa bölür⁷.

Çuxalar üst geyimi kimi bəzəkli və yaraşlıq olurdu. Bayatılarda deyildiyi kimi: "Çuxan sənə yaraşır, ya bəzən gəl, ya belə"⁸.

Birinci qrup çuxaların ön tərəfləri düz və bütöv biçilir, kürək və yanları kəsmə olurdu. Bu qrup çuxaların ətəyi büzmələnirdi. Ətəyin yan tayları bir neçə kahdan⁹ ibarət olur və yaxası bir-birinə çatmır. Çuxanın qolu dərin oyma formasında gövdəyə birləşir, uzun və düz olurdu¹⁰. İkinci qrup çuxaların biçimi birinci qrupda olduğu kimidir. Onlardan yalnız qol biçiminə görə fərqlənir, enli, düz və biləyə qədər tikişlidir. Bu qrup çuxaların bə'zilərinin yaxasında vəznələr qoyulub¹¹. Üçüncü qrup çuxalar əvvəlkilərdən kürək biçimi, qolunun aşağıya doğru genişləməsi, uzunluğu və boyunluğunun olmaması ilə fərqlənir. Bunlar, həmçinin, yaxadan düymələnir. Bunların da yaxasında vəznələr tikilib¹².

Vəznəli çuxalar bayatılarda da vəsf edilirdi: "Döşənibdir xəli yar, çuxası vəznəli yar"¹³.

Bə'zi yerlərdə çuxaya don da deyilirdi və don çuxaya nisbətən sadə tikilirdi ("On bir ondan yaxşıdır, çuxa dondan yaxşıdır"¹⁴). Çuxa kimi donlar da xalq ədəbiyyatında geniş yer tuturdu ("Bir don aldım miyana, al-yaxşıla boyana"¹⁵, "Donam ki, geyiləm mən? Yar gördüm əyiləm mən?"¹⁶, "Əzizim bez tikibsən, ağ donun bez tikibsən"¹⁷, "Eşit sözüm deyim yar, donum göndər geyim yar"¹⁸, "Dağıldı don bir ziyan, on ziyan, on bir ziyan"¹⁹, "Bu gün ayın onudur, zərxdən donudur"²⁰, "Don tiksən ağı bizdən, belinin bağı bizdən"²¹) və s. Çuxala-

¹ A. H. Mustafayev. Şirvanın maddi mədəniyyəti. B., 1977, səh. 72.

² A. Q. Trofimova, göstərilən əsəri, səh. 185.

³ Bayatılar. II nəşri, Azərənşr, Bakı, 1960, səh. 112.

⁴ "Molla Nəsrəddin" jurnalları, I cild, Bakı, "Elm", 1988, səh. 492.

⁵ Yənə orada, səh. 492.

⁶ Yənə orada, səh. 624.

⁷ A. Q. Trofimova, göstərilən əsəri, səh. 143.

⁸ Bayatılar. II nəşri, Azərənşr, Bakı, 1960, səh. 89.

⁹ A. H. Mustafayev. Şirvanın maddi mədəniyyəti. B., 1977, səh. 76.

¹⁰ A. Q. Trofimova, göstərilən əsəri, səh. 36.

¹¹ Yənə orada, şəkil 37.

¹² A. Q. Trofimova, göstərilən əsəri, şəkil 38.

¹³ Bayatılar. II nəşri, Azərənşr, Bakı, 1960, səh. 188.

¹⁴ Yənə orada, səh. 145.

¹⁵ Yənə orada, səh. 19.

¹⁶ Yənə orada, səh. 55.

¹⁷ Yənə orada.

¹⁸ Yənə orada, səh. 75.

¹⁹ Yənə orada, səh. 115.

²⁰ Yənə orada, səh. 118.

²¹ Yənə orada, səh. 155.

¹ Bayatılar. II nəşri, Azərənşr, Bakı, 1960, səh. 30.

² Yənə orada, səh. 91.

³ A. Q. Trofimova, göstərilən əsəri, səh. 180.

⁴ Bayatılar. II nəşri, Azərənşr, Bakı, 1960, səh. 22.

⁵ Yənə orada, səh. 150.

⁶ Yənə orada, səh. 210.

⁷ Yənə orada, səh. 93.

⁸ A. Q. Trofimova, göstərilən əsəri, səh. 182.

⁹ İ. Axundov. Xatirələrimdə yaşayan Lənkəran. B., 1989, səh. 70.

¹⁰ A. N. Mustafayev. Şirvanın maddi mədəniyyəti. B., 1977.

rın təmizliyi də diqqət mərkəzində idi (“Əzizim bax çuxaya, tökülüb yağ çuxaya”¹). Yuxarıda sadalanan çuxaları E.Q.Torçinskayanın², A.Q.Trofimovanın³ A.N.Mustafayevin⁴ məqalələrində araşdırılan, həmçinin Qubaya aid⁵ çuxa ilə müqayisə etsək görürük ki, biçiminə görə onlar bir-birindən əsaslı surətdə fərqlənməmişlər. Gövdənin qabaq qanadları boyaboy ətəklə bütöv biçilirdi. Kürəkdə və yanlarda kiçik qırçınlanmış əlavə ətək birləşdirilirdi. Bakı, Şuşa, Quba çuxalarında qolların formaları eynidir, qolağzı qolçaqla bitir və demək olar ki, əlin üstünü bütünlüklə örtür. Qolun alt hissəsi, adətən, qol dibindən dirsəyə qədər açıqdır, dirsəkdən biləyə qədər düymələnir, qalan hissə isə açıq saxlanılır. Bakı və Qazax çuxalarının qol kəsiyi eyni olub, kəsmə və oval formadadır, aşağıya doğru xeyli genişlənir. Ön tərəfdə çuxa beş düymə ilə düymələnir. Hər iki çuxada boyun kəsiyi üçbucaq şəkillidir, sinəsində vəznələr tikilib. Gəncə çuxası əvvəlkilərdən boyun kəsiyinə görə fərqlənir, onun 3 sm hündürlüyündə dik boyunluğu var. İç tərəfdən ona 2 sm enində əlavə köbə tikilib. Köbənin uzunluğu bel kəsiyinə qədərdir. Ətəyi genişləndirmək məqsədi ilə, ön kahlarda, trapes formalı kahlər əlavə edilirdi.

Azərbaycan Dövlət Tarix Muzeyində saxlanılan kişi çuxalarından bir neçəsini araşdırmalarımıza daxil etmişik.

Bakiya aid kişi çuxası⁶ (e.f.1336) – ağ mahud parçadan tikilib. Bütün tikiş kənarları boyunca qızılı rəngli bafta ilə bəzədilib. Yaxa hissədə, bel xəttinə qədər, əlavə olaraq daha enli bafta ilə paralel olaraq bəzədilib. Yaxa tərəf ətəklə birlikdə bütöv biçilib, ətəyin yan və arxa hissəsi kəsmə-tikmə olmaqla büzmələnibdir. Qolu xeyli uzun olub, dekorativ qolçaqla bitir. Qol qoltuq altından dirsəyədək açıq saxlanılıb, dirsəkdən əlcək hissəyədək birləşdirilib. Ətək hissədən savayı hər hissəyə tünd mavi rəngli parçadan ayrıca astar tikilib. Uzunluğu 96 sm-dir (T V-36, ILL 3).

Bakiya aid kişi çuxası⁷ (e.f.2003) – tirmədən tikilib. Qolu düz biçilib, uzunluğu biləyə qədərdir. Beli kəsmə tikmə olmaqla büzmələnib. Astarı göy rəngli parçadandır. Qol altında yarıq qoyulub. Heç bir əlavə bəzək elementindən istifadə edilməyib. Çuxanın uzunluğu 95 sm-dir (T V-36, ILL 4).

Qazağa aid kişi çuxası⁸ (e.f.4008) – əldə toxunmuş qara şaldan tikilib. Bütün tikiş kənarları boyunca qara ipək qaytan ilə bəzədilib. Yaxa tərəf ətəklə birlikdə bütöv biçilib, ətəyin yan və arxa hissəsi kəsmə-tikmə olmaqla bir qədər büzmələnibdir. Qolu düz biçilib, uzunluğu biləyə qədərdir. Dirsəkdən bir qədər aşağıdan başlayaraq biləyə qədər qol açıq saxlanılaraq, tikilmədən çalkeçir formada birləşdirilib. Sinəsində, hər tərəfdə 8 ədəd vəznə tikilib. Yaxası 6 ədəd çalkeçirlə bəndlənib. Uzunluğu 118 sm-dir (T V-38, ILL 1).

Gəncəyə aid kişi çuxası⁹ – pambıq parçadan tikilib. Yaxa tərəf ətəklə birlikdə bütöv biçilib, ətəyin yan və arxa hissəsi kəsmə-tikmə olmaqla bir qədər büzmələnibdir. Qolu düz biçilib, uzunluğu biləyə qədərdir. Dirsəkdən bir qədər aşağıdan başlayaraq biləyə qədər qol, açıq saxlanılıb. Ön ətəkdə əlavə olaraq, uzunasına üçbucaqşəkilli kah tikilib. Yaxa hissədə,

bel xəttinə qədər, ağ rəngli parçadan tikişin altına tikilmək şərtilə bəzək tikilib. Ağ parça 1 sm görünməklə bəzək rolunu oynayır (T V-38, ILL 2).

Çuxaların müxtəlif rənglərdə olması xalq ədəbiyyatında poetik dillə təsvir edilirdi, məsələn, “Al çuxa, qara çuxa, yar geyib hara çıxar?”¹, “Çuxası yaşıl oğlan, geyin, yaraşır, oğlan”². Bəy çuxası, adətən, ağ rəngdə olurdu və bəy xonçasında qız evindən oğlan evinə hədiyyə gedirdi. Bu barədə bayatılarda deyilir: “Çuxanın ağı bizdən, belinin bağı bizdən”³. Elə buna görə də bu mə'nada qarğış bayatıları da yaranmışdı: “Ağ çuxan ağı qalsın, boxçada bağı qalsın”⁴, “Ağ çuxa ağı qaldı, boxçada bağı qaldı”⁵. Çuxa ən çox əldə toxunma şaldan tikilirdi. Bayatılarda bu barədə də deyilir: “Çiyinimdə çuxa mənim, şal mənim, çuxa mənim”⁶.

Kürk. Kişi üst geyimi kimi kürk geniş yayılmışdı. Kürk isti geyim qrupuna mənsub olub soyuq vaxtlarda geyilirdi. Kürk xüsusilə Şirvanın maldar elatlarının məişətində mühüm yer tuturdu. Şirvanda biçiminə görə fərqlənən iki cür kürk geyinilib: “kaval” kürk və “geymə” kürk. “Kaval” kürkün dekorativ qolu topuğa qədər uzun olurdu. Ondən zəvvar və çarvadarlar yatacaq kimi də istifadə edirdilər. Kaval kürk, əsasən çiyinə salınırdı. Bu kürkə “Ərdəbil kürkü” də deyirdilər, çünki Xorasan və Ərdəbildə hazırlanan kürklər geniş şöhrət qazanmışdı⁷. İmkanlı ailələrdə bə'zən “xəz-əzəmi” geyənlər də olurdu⁸.

Azərbaycan Dövlət Tarix Muzeyində, Şamaxıya aid olan, Xorasan kürkü (e.f.2279) saxlanılır⁹ (T V-40, ILL 2). Digər kürk (e.f.707) Şəkiyə aiddir və Xorasan kürkündən fərqli olaraq üzəri tikməsizdir¹⁰ (T V-40, ILL 1).

Azərbaycanın Qərb zonasında da “kaval kürkə” bənzər, çiyinə salınan “sallama kürk” geyinildiyini qeyd edirdi. O, həmçinin burada kobud aşılənmiş qoyun dərisindən “çoban kürkü” geyinildiyini də göstərir¹¹. XIX yüzillikdə Salyanda gön-dəri məmulatı emalı, xüsusilə kürk istehsalı mühüm yer tuturdu. O zaman Salyanda kürk istehsalı ilə 35 nəfər sənətkar məşğul olurdu¹². Qoyun dərisindən tikilən kürk Dağıstan Azərbaycanlılarının da geyimində vacib element sayılırdı¹³. Aşılənmiş dərinə xüsusi üsulla qırmızı, sarı rənglərə boyayırmışlar. Bayatıda deyildiyi kimi: “Qırmızıdır kürkün, yar, çıx küçəyə, gör kim var”¹⁴.

Lənkəran zonasının geyimində kürk o qədər mühüm sayılırmış ki, hətta ən kasıb adamlar belə nəyin bahasına olursa olsun, kürk alıb geyməyə çalışmışlar. Yəqin elə buna görə də “Ayrıyı yox içməyə, kürkən gedir gəzməyə” məsəli yaranıbmiş¹⁵. Ümumiyyətlə, kürk bahalı və həmçinin davamlı olduğuna görə onu atadan-oğula, bir neçə nəsil geyinirmiş. M.F.Axundovun “Hekayəti molla İbrahimxəlil kimyəgər” əsərində deyildiyi kimi: “Kamal ata kürkü deyil ki, irs ilə övlada yetişər”¹⁶ deyimi yaranıbmiş. İmkanlı adamların kürkü daha zəngin və bəzəkli olsun deyər müxtəlif tikmə növləri ilə tikmələnmirmiş (e.f.1049).

¹ Bayatılar. II nəşri, Azərənşr, Bakı, 1960, səh.22.

² Yənə orada, səh.92.

³ Yənə orada, səh.135.

⁴ Yənə orada, səh.179.

⁵ Yənə orada, səh.215.

⁶ Yənə orada, səh.203.

⁷ A.N.Mustafayev. Şirvanın maddi mədəniyyəti. B., 1977, səh.78.

⁸ Yənə orada.

⁹ Azərbaycan milli geyimləri. Albom, “İskusstvo”, 1972, tablo 83.

¹⁰ Yənə orada, tablo 97.

¹¹ F.İ.Veliev. Materialnaə kulctura zapadnoy zoni Azerbaydjana v XIX-naçala XX vv., avtr., Leningrad, 1990, str.11.

¹² H.N.Məmmədov. Muğanın maddi mədəniyyəti. Avtr., Bakı, 1996, səh.11.

¹³ H.V.Dadaşov. Sovremennəə materialnaə kulctura Azerbaydjaniəv Daqestana. Avtr., Moskva, 1989, str.12.

¹⁴ Bayatılar. II nəşri, Azərənşr, Bakı, 1960, səh.95.

¹⁵ İ.Axundov. Xatirələrində yaşayan Lənkəran. B., 1989, səh.70.

¹⁶ M.F.Axundov. Əsərləri. Az. SSR EA nəşr., B., 1958, səh.98.

¹ Bayatılar. II nəşri, Azərənşr, Bakı, 1960, səh.96.

² Э.Г.Торчинская. Мужская одежда Азербайджанцев XIX начала XX вв. по собранию Гос. Музея Этнографии народов СССР. Хозяйство и материальная культура народов Кавказа в XIX-XX вв., Изд. “Наука”, Москва, 1971, стр. 139, рис.31.

³ A.Q.Trofimova, göstərilən əsəri, səh. 181.

⁴ A. H. Mustafayev. Şirvanın maddi mədəniyyəti. B., 1977, tablo 5.IV.

⁵ Azərbaycan Dövlət Tarix Muzeyi, e.f.4386, T V-101, t.ill 65.

⁶ Azərbaycan milli geyimləri. Albom, “İskusstvo”, 1972, tablo 15.

⁷ Yənə orada, tablo 16.

⁸ Yənə orada, tablo 59.

⁹ Yənə orada, tablo 58.

Yapıncı. Peşə səciyyəli geyim növü olub, maldarlıqla məşğul olan əhali arasında geniş yayılmışdı. Yapıncı keçə kimi, tərpmə (basma) üsulu ilə həllac tərəfindən hazırlanırdı. Şirvan yapıncıları "saçaqlı" və "saçaqsız" olmaqla iki cür hazırlanırdı¹.

Muğanda yapıncıya "bürünmə" deyirdilər². Azərbaycanın Qərb zonası maldarları arasında da yapıncı geniş yayılmışdı³.

İrəvanda yapıncıya "kəpənək" deyildiyi «Molla Nəsrəddin» jurnalının 10 sentyabr 1907-ci il 47-ci sayından aydın olur. Belə ki, "Fatı" satirik şerində deyilir: "... Əyin başun tökülüb, al özünə bir kəpənək..."⁴.

Baş geyimləri. Ənənəvi kişi baş geyimləri dəri, keçə, parça və s.-dən hazırlanırdı. XIX əsr kişi baş geyimləri içərisində papaq xüsusi yer tuturdu. Şirvanda papaqların bir neçə növü mə'lumdur.

İmkanlı kişilər, əsasən qaragül dərisindən papaq tikdirirdilər ki, bu dərinə də kənardan gətirirdilər. Buna "buxara" papaq da deyilirdi. Şirvanda yerli dəri papaqların bir neçə növü mə'lum idi:

1) Şiş papaq-bu konusvari idi, buna həmçinin "Zərnəva papağı", "molla papağı", "Qəbələ papağı", "Züllə papaq" deyirdilər;

2) Şələ papaq-buna "yastı papaq", "çoban papağı", "yapba papaq", "motal papaq", "qırmızı papaq" da deyirdilər.

3) Çapma papaq-bu papağın ortası uzunsov şəkildə və çökək olurdu.

Daqqə papağın sağanağı qaragül dərisindən, qapağı isə mahuddan tikilirdi. Bununla yanaşı, "qalmığı dəri"dən tikilmiş yuxarısı gen, aşağısı dar "ləzgi" və ya "noqay" papaq da geyinilirdi.

"Qələmi papaq" hündür olmaqla bütöv dəridən tikilirdi. Varlılara məxsus bu papağa "işkarı", "qacarı", "qoçu papağı" da deyilirdi.

Şirvanda, həmçinin, araçqın (təsək), çəltari, başlıq da geyinilirdi. Başlıq, əsasən soyuq havalarda geyinilirdi⁵.

Qoca kişilər işləyən zaman başlarına sarıq bağlayırdılar.

XX yüzilliyin əvvəllərində ziyalıların başlarına fəs qoymalarına da təsadüf edilmiş⁶.

Qərb zonası Azərbaycanlıları müxtəlif formalı papaqlar, başlıq və sarıq geyinmişlər. Varlı adamlar başlarına qaragül dərisindən "buxara papaq" da qoyarmışlar⁷.

Dağıstan Azərbaycanlıları qoyun dərisindən çevrilmiş kəsik konus bənzər papaq geyinirdilər⁸.

Gürcüstan Azərbaycanlıları başlıq, araçqın, təsgüləh və müxtəlif papaqlar, qaragül dərisindən və qoyun dərisindən "motal papaq", "çoban papağı" geyinirdilər⁹.

Muğan kişiləri arasında motal və ya şələ papaq, kopan papağı, sür papaq dəbdə olmuşdur. Kopan papaq xam qoyun dərisindən, ucu şiş olub, qulaqların üstünü örtməklə tikilirdi.

¹ A.N. Mustafayev. *Şirvanın maddi mədəniyyəti*. B., 1977, səh. 78.

² H.N. Məmmədov. *Muğanın maddi mədəniyyəti*. avtr., Bakı, 1996, səh. 12.

³ Ф.И. Велюев. *Материальная культура западной зоны Азербайджана в XIX-начале XX вв.* Автр., Ленинград, 1990, стр. 11.

⁴ M.Nəsrəddin jurnalları, I cild, Bakı, "Elm", 1988, səh. 594.

⁵ A.N. Mustafayev. *Şirvanın maddi mədəniyyəti*. B., 1977.

⁶ *Yenə orada*, səh. 80-81.

⁷ Ф.И. Велюев. *Материальная культура западной зоны Азербайджана в XIX-начале XX вв.* Автр., Ленинград, 1990, стр. 11.

⁸ Н.В. Дадашов. *Современная материальная культура Азербайджанцев Дагестана*. Автр., Москва, 1989, стр. 12.

⁹ Дж. А. Новрузов. *Традиционная и современная материальная культура Азербайджанцев проживающих в Грузии*. Автр., Б., 1991, стр. 18.

Sür papağı, əsasən varlı kişilər geyinirdilər. İsti vaxtlarda varlı kişilər başlarına araxçın qoyar, yaxud "sarıq" bağlayırdılar. Gecə yatanda başlarına "şəbküləh" ("gecə papağı") geyinirdilər. Bu, bayatıda da təsvir edilirdi ("Başımda küləhim var, sənin tək pənahım var"¹, "Bu dağlar ahı neylər, başım küləhi neylər"²).

Şəkiddə papaq tikmə sənətkarlığı geniş fəaliyyət göstərirdi. Onlar "daqqə", bə'zən də "çərkəzi papaq" da tikirdilər. Şəhər əhalisi arasında dəbdə olan sür dəridən "çapma", "qələmi", "şikarı" və başqa papaqlar hazırlanırdı. Şəkiddə indi də papaqçı emalatxanaları və dükanları fəaliyyət göstərir³.

"Çoban papağı"na "çal papaq" da deyirdilər ("Oturubsan daş üstə, çal papağın qaş üstə"⁴).

İrəvanda yaşayan Azərbaycanlı kişilər yay aylarında başlarına çalpaq qoyurdular. Çalpaq dörd ədəd üçkünc parçadan qara sapla xüsusi qaydada tikilir, aşağı hissəsinə 10 sm qalınlığında güllü parça ilə qıraq verilir. Konus şəkili bu çalpağın hündürlüyü 30 sm-dən çox olurdu⁵.

Geyimin ən vacib və qiymətli elementi kişi papaqları idi.

Papaq yuxarıda göstərdiyimiz əməli vəzifə daşımaqla yanaşı, qeyrət və igidlik rəmzi sayılırdı.

Təəssüf ki, qeyrət və namus rəmzi olan papağı geyinən bə'zi kişilər nəinki öz xalqı içərisində, hətta başqa yerlərdə də kobudluq, köntöylük, mədəniyyətsizlik, əxlaqsızlıq göstərir, öz xeyrinə olan işin başqasının ziyanına olduğunu saymamaqla özləri haqqında pis rəy yaradırdılar. Bu hərəkətlər başqa ölkədə, başqa xalq nümayəndələri arasında edildikdə seçmə və müqayisə etmə imkanı məhdud olduğundan xalqımız haqqında, ümumilikdə pis rəy oyadırdı. Elə bu nöqteyi-nəzərdən də 15 iyul 1907-ci ildə 26 sayılı «Molla Nəsrəddin» jurnalında Molla Nəsrəddin imzası ilə çap edilmiş papaq məqaləsi müəllif narahatlığını kəskin ifadə edir⁶.

Papaqlar formasına görə regional xüsusiyyət daşıdığından papağın formasına görə onun sahibinin hansı zonadan olduğunu bilmək olurdu. Məsələn, «Molla Nəsrəddin» jurnalının 16 iyun 1906-cı il tarixli 11-ci sayında R-R imzalı karikaturada Şəki-Şirvan, Qazax, İrəvan, Ordubad-İran əhalisinin geyindiyi bөрklər təsvir edilib⁷. Qeyd olunur ki, Şəki-Şirvan papaqları "hər biri yeddi qoyun dərisindən tikilib, hündürlüyü böyük qənd kəlləsinə oxşayır". Forması kəsik konus bənzərən bu papağı "yayda qoymaq çox səlamətdir". Aydındır ki, incə yumor hissi ilə deyilmiş bu cümlə belə iri və isti papağın yayda həm gigiyenik, həm də fiziki baxımdan narahat olduğunu xatırladır.

Qazax mahalına məxsus papaq enli konus şəkildir⁸. "Bu papaqlar pendir motalına bənzədiyindən "motal papaq" adı ilə şöhrət tapıb. Ağırlığı otuz beş girvənkədən put yarım, iki puta qədər olur". Həm ağırlığı, həm də istiliyi ilə seçilən bu papaqla sərbəst hərəkət etmək narahat idi.

İrəvan quberniyasında qoyulan papaq yan səthi nisbətən enli olan silindr formasındadır⁹. "Böyüklüyü və vəzni dəyirman daşı böyüklüyündə və vəznində olur". Müəllif bu papaq

¹ *Bayatılar. II nəşri, Azərənəşr, Bakı, 1960, səh. 60.*

² *Yenə orada, səh. 68.*

³ A.N. Mustafayev. *Şəki sənətkarları diyarıdır*. Bakı, Elm 1987, səh. 65.

⁴ *Bayatılar. II nəşri, Azərənəşr, Bakı, 1960, səh. 29.*

⁵ A.Q. Trofimova, *göstərilən əsəri, şəkil 82.*

⁶ M.Nəsrəddin jurnalları, I cild, Bakı, "Elm", 1988, səh. 530.

⁷ *Yenə orada, səh. 104.*

⁸ M.Nəsrəddin jurnalları, I cild, Bakı, "Elm", 1988, səh. 104.

⁹ *Yenə orada.*

haqqında "Yay fəslə üçün çox rahat və səlamətdir" deməklə geyimlərdə formanın məzmununa uyğun olmadığını göstərir.

Ordubad və İran kəndlərində qoyulan papaqlar çox enli və nisbətən yastı təsvir edilib¹. Elə buna görə də onun haqqında müəllif "Lazım olan vaxtda yastıq əvəzinə də işlədilir" deyərək dəbə uyğun geyimin həyat və məişətdə nə qədər narahat olduğunu xatırladır.

"Molla Nəsrəddin" jurnalının 7 aprel 1906-cı il tarixli birinci sayının üz qabığındakı rəsmdən aydın olur ki, o dövrdə kişilər yatanda başlarına külah adlı papaq geyirdilər². Külah sektor şəkilli müxtəlif sadə parçalardan tikilər və ya toxunardı. Burada yatanların, "xabi-qəflətdə" olanların birinin İrəvan quberniyasına məxsus börklə yatdığı təsvir edilib. Bunu belə başa düşmək olar ki, bütün Azərbaycanda "xabi-qəflətdə olan kişilər olsa da" onlar heç olmasa külah geyib yatmağı unutmayıblar (qalan paltarları əyinlərindədir), amma İrəvan quberniyası kişiləri içərisində buna da tənbəllik edib, elə börk başındaca yatanlar var.

Jurnalın 28 aprel 1906-cı il tarixli 4-cü sayında kişinin müxtəlif yaşlardakı təsviri verilib³. On dörd yaşında şalvar, arxalıq geyinmiş, başında külahə bənzər kiçik papaq olan, eşqbazlıq edən oğlan, iyirmi dörd yaşında Şəki-Şirvan zonasına məxsus börk, əyninə cübbə, qurşaq, əba, ayağına nəleyin geyinib əlində kəşkül olan, saç-saqqalı uzun dərviş, qırx dörd yaşında əyninə cübbə geyib, qurşaq belini bağlamış, başına əmmamə qoymuş, əlində əsa olan molla, altmış dörd yaşında olanda isə daha da kökəlmiş, qurşağı daha enli, saqqalı və əsası daha uzun, əmmaməsi daha iri axund təsvir edilib. Burada bütöv bir ömrünü daha faydalı işə sərf etməyən, ömrünü ibadətə keçirib xalqa heç bir xeyir verməyənlər tənqid edilib. Jurnalın 10-cu sayında R-R imzası ilə Ağdam bəyləri təsvir edilib⁴. Onların börkləri İrəvan quberniyasında geyinilən börklərə nisbətən qısa təsvir edilib. Börkün üst səthi parçadandır, üzərinə ensiz çarpaz parça tikilib. Bəzilərinə əsas hissə xəz hissədən hündür olur və görünürdü. Bəzən xəz papaqlar çirklənməsin deyərək kənarına, başa oturan hissəyə parça zolağı dolayırdılar⁵. İntelligentlər kiçik, qısa, silindrşəkilli tünd parçadan papaq qoyarmışlar (bu börklər haqqında bayatılarda deyilirdi: "Arxalığın narişdir, papağın bir qarışdır"⁶, "Papağın qabağı düz, dalı düz, qabağı düz"⁷). Onların bəziləri Qarabağ və Zəngəzur aclarına etinasız olaraq restoranlarda "Barişnalara" "100"-lük verməyi üstün tutardılar⁸.

Yaşıl rəng müsəlmanlıqda müqəddəs rəng hesab edilirdi və seyidlər yaşıl rəngli papaq geyirdilər. Özlərini yalandan seyid elan edənlər haqqında "Molla Nəsrəddin" jurnalının 31-ci sayının üz qabığında "Gəncədə seyid fabrikanı" adlı karikatura çap edilib. Burada adi adamın başından boz börkünü götürərək, ona yaşıl "seyid börkü" təqdim edən "seyid" təsvir edilib⁹. Jurnalın 5 avqust 1907-ci il tarixli 29-cu sayında yenidən papaq mövzusunda müraciət edilib və "Müsəlman aləmi" (milli papaqlarımız) adlı karikatura çap edilib¹⁰. Burada, mərkəzdə börk üzərinə sarınmış əmmamə, kənarlarda isə Şəki-Şirvan, Qazax, İrəvan, Ağdam börkləri, "intelligent" papağı və adi əmmamə təsvir edilib. Hacılar papaqlarının üstündən ağ zolaq bağlayırdılar. Bunu jurnalın 18 noyabr 1907-ci il tarixli 43-cü sayında "Kürdəmirde Hacılar" karikaturasından görmək olar¹¹. Onları Həccə aparan isə ərəb geyimli zəvvardır. Ağsaqqal

¹ M. Nəsrəddin jurnalları, I cild, Bakı, "Elm", 1988, səh. 104.

² Yəne orada, səh. 17.

³ Yəne orada, səh. 44.

⁴ Yəne orada, səh. 92.

⁵ Yəne orada, səh. 493.

⁶ Bayatılar. II nəşri, Azərənşr, Bakı, 1960, səh. 95.

⁷ Yəne orada, səh. 200.

⁸ Yəne orada, səh. 256.

⁹ Yəne orada, səh. 257.

¹⁰ Yəne orada, səh. 560.

¹¹ Yəne orada, səh. 672.

Hacı bir-bir onların papağına ağ zolaq bağlayır və xeyir-dua verir. Jurnalın 2 dekabr 1907-ci il tarixli 45-ci sayında "Bakıda, Ağa Mikayıl hamamında" karikaturasından Bakıda geyilən börkün formasını təsvir etmək olar¹. Bu Ağdam börklərindən nisbətən iridir, təkəsi isə qırmızı parçadan tikilib.

Ayaq geyimləri. Bu dövr kişi ayaq geyimləri yun corab, ayaq dolağı, patava, onun üstündən geyinilən çarıq, başmaq və ya uzunboğaz çəkmədən ibarət idi. Çarıq, əsasən kənd yerlərində geyinilirdi. Bu xam və ya aşılınmış göndən tikişsiz hazırlanan ayaqqabı idi, corabın üstündən bağ vasitəsilə topuğa sarınırdı.

Başmaq dəridən tikilmiş, açıqdaban, ucu dik, hündür ayaqqabı idi. Başmaqın dabanına xüsusi metal vurulurdu.

Qarapapax kişiləri yun corabdan əlavə badiş adlanan ayaq geyimi də geyinir, şalvarın balağını onun içinə salırdılar². Badiş 1:1 toxunuşu ilə toxunub, ayağı və başı açıq torbanı xatırladırdı.

A.N. Mustafayev Şirvanda geyilən kişi geyimlərinin çarıq, başmaq, nəleyin, məst, çust, uzunboğaz çəkmə və s. dən ibarət olduğunu qeyd edirdi³. O göstərir ki: "Şirvanda çarığın aşağıdakı formaları müəyyən edilmişdir:

1. Şatrı çarıq dağ kəndlərində "Sulut çarığı" adlanır. Kəlbəcər rayonunda bu tip çarıq "şirmayı" adı ilə tanınırdı. Abı və ya bənövşəyi rəngli ipliklə tikilən şatrı çarığı varlılar gündəlik, kasıblar isə "xeyir iş zamanı" geyirdilər.

2. Şirazi çarıq biçim e'tibarı ilə şatrı çarığa bənzəyir, lakin tikilmə qaydası ondan fərqlənirdi. Şirazi çarığın gözəkləri iki cərgə olurdu. Onu, adətən, toy libası ilə geyirdilər.

3. Üstlü çarığa tumac və ya müşküdən üstlük tikilirdi. Onu başlıca olaraq varlılar geyirdi.

4. Kalmanı çarıq köşə ilə xam göndən tikilir və burnu azca qatlanmış olurdu. Buna bəzən "eşmə çarıq" da deyilirdi⁴.

Başmaq "zənanə" və "mərdanə" olmaqla iki növdə hazırlanırdı. Onu peşəkar başmaqçıları tikirdi. XIX yüzilliyin ortalarında başmağa nə qədər tələbat olduğu bu faktdan aydın görünür⁵.

Çust ən çox gündəlik geyilirdi. Kənd şəraitinə üçün çust başmağa nisbətən daha əlverişli idi. Bu səbəbdən də dağ kəndlərində o yaxın zamanlara qədər qalmışdır⁶.

Uzunboğaz çəkmənin altlığı aşılı göndən, üzü tumac və ya müşküdən tikilirdi. Uzunboğaz çəkməni at belində gəzən varlı kişilər geyirdilər. 1859-cu ildə Şamaxıda 30 nəfər çəkməçinin işləməsi keçən əsrdə ayaqqabının bu növünə nə qədər tələbat olduğunu göstərir⁷.

Məst təkəcə Azərbaycanda deyil, digər müsəlman xalqları arasında da geniş yayılmışdı. Məstin həm üstü, həm də altı tumacdən tikildiyindən bayıra çıxan zaman onun üstündən ayaqqabı geyilirdi⁸.

Kişi ayaq geyimlərinə, həmçinin əldətoxunma corab, dolaq, patava və ayaq şalı daxil idi⁹.

Yer hanasında toxunan, 2m uzunluğu, bir qarış eni olan ayaq şalını qarlı havada ayaqqabının üstündən dolayırdılar.

¹ Bayatılar. II nəşri, Azərənşr, Bakı, 1960, səh. 688.

² A.Q. Trofimova, göstərilən əsəri, səh. 187.

³ A.N. Mustafayev. Şirvanın maddi mədəniyyəti. B., 1977, səh. 82.

⁴ Yəne orada, səh. 82.

⁵ Yəne orada, səh. 83.

⁶ Yəne orada.

⁷ Yəne orada.

⁸ Yəne orada.

⁹ Yəne orada, səh. 84.

Dolaq və patava kənd əhalisi arasında xüsusilə geniş yayılmışdı. Ayağa və baldıra kip sarınması çöl təsərrüfat işləri üçün onların rolunu xüsusilə artırmışdı¹. Dolağın sarınması poetik tərzdə belə müqayisə edilirdi: “Yol üstə bulaq ollam, sarınmam dolaq ollam².”

Muğanda ənənəvi ayaq geyimi çarıq idi. Çarıq göndən çəkilmiş nazik “kirə” ilə tikilirdi. Muğanda “çoban çarığı”, “qurdağzi”, “şatırı” və s. çarıq növləri dəbdə olmuşdur. Bir qayda olaraq çarıq corabın üstündən geyilir və çarıqbağı ilə baldıradək bağlanırdı³.

Mənbələrdə Gürcüstan Azərbaycanlılarının xam dəridən tikilmiş çarıq, həmçinin geniş yayılmış başmaq və son dövrdə Avropa tipli ayaqqabılar geyindiği qeyd edilir⁴.

Mənbələrdə, həmçinin Dağıstan Azərbaycanlılarının inək, qoç və ya at gönündən tikilmiş çarıqlar geyindiği qeyd edilir. Çarıqlar, adətən, toxunma yun corablarla geyinilirdi. Burada uzunboğaz çəkmələrə də rast gəlinirdi⁵.

Azərbaycanın Qərb zonası kişilərinin xam və ya aşılanmış göndən çarıq geyindikləri haqqında məlumat verilir. Çarıqla corab, badiş və dolaq geyinirdilər. Bundan başqa dəridən uzunboğaz çəkmələr, başmaq, çuşt da geyinildiği qeyd edilir⁶. Azərbaycan Dövlət Tarix Muzeyində XIX yüzilliyə aid xeyli sayda gözəl, zərif və hər biri bir sənət əsəri hesab olunan qadın ayaqqabıları saxlandığı halda, kişi ayaqqabıları nümunəsi kimi, adətən, çarıq-corab təqdim edilir ki, bu da təbii ki, həmin dövrün kişi ayaq geyimləri barədə tam təsəvvür yarada bilmir, onlardan bir neçəsini araşdırmalarımıza daxil etmişik.

Çarıq-corab (e.f.1289) – aşılanmış dəri və yundan toxunmuş corab⁷. Gəncəyə aiddir (T V-25, ILL 2).

Kişi başmaqı (e.f.66) – dəridən tikilib, corab yundan toxunub⁸. Gəncəyə aiddir (T V-27, ILL 1).

Dini, hərbi və xüsusi geyimlər. Din xadimlərinin geyimi, əsrlər boyu olduğu kimi, XIX yüzillikdə də cübbə, əba, qəba və s. ənənəvi geyim növlərindən ibarət idi. Bu geyim növləri bütün zonalarda yayılmışdı. Din xadimlərinin əsas baş geyimi əmmamə olaraq qalır. Şəki papaqlarından seyid, əfəndi və Hacılar üçün sarıq papaq hazırlayanlar da var idi. Xüsusilə, ziyarətdən təzəcə qayıtmış Hacılar başlarına bir müddət sarıq papaq qoyarmışlar⁹. A.N.Mustafayev Şirvanın ruhanilərə məxsus əba, əmmamə, çəltari və s. kimi geyim növləri olduğunu qeyd edir¹⁰. O göstərir ki, ruhani libası ümumi kişi geyim komplektindən kəskin surətdə seçilirdi. Ərəbi və ya kəyani don, Misri əba, xırqə axund, əfəndi, seyid və dərvişlərə məxsus geyim tipi sayılırdı. Biçim üsuluna görə əba yapıncımı xatırladırdı. Düzbucaqlı formada olan əbanın eni 140-150 sm olurdu. Uzunluğunu hər kəsin boyuna müvafiq biçilirdi. Birişən parçadan tikilən əbanın hər çiyninin eni 60-70 sm-ə çatırdı. Qol keçirmək üçün hər iki çiyninin altından xüsusi “qol yarığı” açılırdı. Qol yarığının ətrafı, boyunardı və yaxasının kənarları əlvan rəngli sapla tikilib bəzədilirdi¹¹.

Ruhanilər başlarına əmmamə qoyurdular. Əmmamə araxçın və ya külahın üstündən xüsusi qaydada dolanan, ensiz ipək parçadan ibarət baş geyimi idi. Ən çox ağ rəngli ipək

¹ A.N.Mustafayev. *Şirvanın maddi mədəniyyəti*. B., 1977, səh.84.

² *Bayatılar. II nəşri*, Azərənşr, Bakı, 1960, səh.112.

³ H.N.Məmmədov. *Muğanın maddi mədəniyyəti*. Avtr., Bakı, 1996, səh.12.

⁴ H.V.Дадашов. *Современная материальная культура Азербайджанцев Дагестана*. Автр., Москва, 1989, стр.12-13.

⁵ H.V.Дадашов. *гöstərilən əsəri*.

⁶ Ф.И.Велиев. *Материальная культура западной зоны Азербайджана в XIX-начале XX вв*. Автр., Ленинград, 1990, стр.14.

⁷ *Azərbaycan milli geyimləri*. Albom, “İskusstvo”, 1972, tablo 62.

⁸ *Azərbaycan milli geyimləri*. Albom, “İskusstvo”, 1972, tablo 64.

⁹ A.N.Mustafayev. *Şəki sənətkarları diyarıdır*. Bakı, “Elm”, 1987, səh.65-68.

¹⁰ *Yenə orada*, səh.69.

¹¹ *Yenə orada*, səh.79.

əmmamə dəb olmuşdur. Əmmamənin ölçüsü, adətən, hər bir şəxsin boyuna müvafiq olurdu. Çünki, ondan yalnız baş geyimi kimi deyil, lazım gəldikdə süfrə, qurşaq və bəzən də kəfən kimi də istifadə edirdilər¹.

Şamaxıda seyidlər yaşıl əmmamə geyindirirdilər. Dərviş və seyidlər, həmçinin üzərində “Əli” sözü yazılmış külah və ya çəltari geyirdilər². Bu geyim növü XIX yüzilin rəssamı Mirzə Qədim İrəvaninin “Dərviş” əsərində də təsvir edilib (T V-64, ILL 2).

Ölkənin xüsusi ordusu olmadığından məxsusi qəbul edilmiş hərbi geyim forması da olmamışdır. Amma XIX yüzil rəssamlarının çəkdiyi təsviri sənət nümunələrindən (bax; T V-64–T V-68), həmçinin Q.Qaqarının əsgər rəsmlərindən (T V-38, ILL 3, 4; T V-39, ILL 2) hərbi geyimin necə olduğunu təsəvvür etmək olar.

Ə.Əzimzadənin karikaturalarında peşə geyimləri, “Çayçı” (T V-55, ILL 1. 3), “Əczaçı” (T V-57, ILL 1.2), “Balıqçı” (T V-57, ILL 2.3; T V-57, ILL 2.4), “Corabsatan” (T V-57, ILL 2.2), “Ayransatan” (T V-58, ILL 2.4), “Göyərçinlə fala baxan” (T V-52, ILL 2.3), “Qəzətsatan” (T V-59, ILL 1.1), “Aş satan” (T V-51, ILL 3.1), “Rəngsaz” (T V-50, ILL 1.2), “Şabalıd satan” (T V-52, ILL 2.2), “Bişmiş noxud satan” (T V-51, ILL 3.2), “Qumarbaz” (T V-51, ILL 1) və digərlərinin geyimləri bol-bol təsvir edilib.

“Əczaçı” (T V-57, ILL 1.2), “İntelligent” (T V-53, ILL 1.2), “Keşləli centlemen” (T V-51, ILL 1) (“Qumarbaz”), “Tələbə” (T V-55, ILL 2.3), “Mirzə” (T V-50, ILL 2.1) avropayağı geyinmişlər. Qalan sadə adamlar adi şalvar, köynək və arxalıqdadırlar. “Dəmirçi” (T V-50, ILL 2.3) və “Rəngsaz” (T V-50, ILL 1.2) isə sadəcə köynəkdədirlər.

Peşə geyimləri haqqında faktik materiallardan da məlumat əldə etmək olar. Professor H.Quliyevin şəxsi kolleksiyasında saxlanılan, əsasən Gəncəyə aid fotosəkillər sadə əmək adamlarının geyimləri haqqında müəyyən təsəvvür yaradır. Bunlara arabaçının (T V-44, ILL 2), fəhlələrin (T V-45, ILL 1, 2, T V-48, ILL 2), pinəçinin (T V-47, ILL 1), çörək bişirənin (T V-49, ILL 1), baqqalın (T V-48, ILL 1, T V-49, ILL 2), Bakıya aid olan arşın malı satanların (T V-51, ILL 1) geyimlərini əldə etmək olar.

XIX yüzillik təsviri sənət nümunələrindən olan, Mirzə Əliqulu Əl-Xoyinin çəkdiyi rəsmdən (T V-68, ILL 1), həmçinin Q.Qaqarının 1840-cı ildə çəkdiyi rəsmlərdə (T V-7, ILL 2) musiqiçi və rəqqas geyimləri də təsvir edilir.

İdmançı geyimləri haqqında da bədii təsviri sənət nümunələrindən (məsələn, Mirzə Əliqulu Əl-Xoyinin “Çövkən oyunu” rəsminə (T V-68, ILL 2) məlumat əldə etmək olar. Ə.Əzimzadənin “Sirk artisti” (T V-59, ILL 2.3) və “Kəndirbaz” (T V-56, ILL 1) əsərlərində də idmançı geyimləri təsvir olunub.

Bu dövrə aid olan süvari geyimləri barədə naməlum rəssamın çəkdiyi “Üç süvari” (T V-65, ILL 3), “Rüstəmin benyamini quyudan çıxarması” (T V-68, ILL 3), Mir Möhsün Nəvvabın “Misr-e Qalibin Əli Əkbərlə döyüşü” (T V-68, ILL 4), “Abbasın kufillərlə döyüşü” (T V-64, ILL 4) rəsmlərindən təsəvvür əldə etmək olar.

Zadəgan geyimləri barədə Mirzə Əliqulu Əl-Xoyinin “Xəmsə”yə çəkilmiş illüstrasiyasından (T V-65, ILL 2), Mirzə Qədim İrəvaninin “Abbas Mirzə” (T V-67, ILL 1), naməlum rəssamın çəkdiyi “Nurəli şah” (T V-64, ILL 3), “Kəlilə və Dimnə” əsərinə çəkilmiş illüstrasiya (T V-65, ILL 3) və s. əsərlərdən təsəvvür əldə etmək olar.

Dərviş geyimi barədə Mirzə Qədim İrəvaninin “Dərviş” (T V-64, ILL 2), Ə.Əzimzadənin “Dərviş” (T V-52, ILL 1.1) rəsmləri müəyyən təsəvvür yaradır.

¹ R.Əfəndiyev. *Azərbaycan geyimləri tarixindən*. Azərbaycan SSR EA məruzələri, 1956, №9, səh.882.

² A.N.Mustafayev. *göstərilən əsəri*, səh.81.

Ruhani geyimləri Ə.Əzimzadənin, Q.Qaçarının, V.Vereşşaqının bir çox rəsmlərində təsvir olunub. Buna misal olaraq Q.Qaçarının T V-39, ILL 1 və 3-də verilmiş rəsmlərini göstərmək olar.

Sadə adamların geyimləri barədə Ə.Əzimzadənin rəsmləri ilə yanaşı namə'lum rəssamın çəkdiyi rəsmdən (T V-66, ILL 3), Nəcəfşulu Şamaxılının çəkdiyi "Ustanın edamı" (T V-66, ILL 2), Əvəz Əli Muğanlının "Kəlilə və Dimnə" əsərinə həsr olunmuş illüstrasiyası (T V-66, ILL 1) və s. əsərlərdən mə'lumat əldə etmək olur.

Azərbaycan Dövlət Tarix Muzeyində Bakıya aid bir neçə pəhləvan şalvarı mühafizə olunur¹ (T V-41, ILL 2, 3). Bu şalvarların uzunluğu dizdən bir qədər aşağı olmaqla diz arxası açıq saxlanılaraq qaytanla bağlanılır. Şalvarlar qədəkdən tikilərək, üzəri pambıq sapla tikmələnməmişdir (e.f.746a).

Folklorda, el tamaşaları və oyunlarında oyunçular gündəlik geyimdən fərqli geyim və geyim elementləri ilə seçilirdilər. E.Aslanov "El-oba oyunları, xalq tamaşaları" kitabında² müxtəlif mərasimlər zamanı geyinilən geyim elementləri və geyim aksesuarları barədə geniş söhbət açır. O, qeyd edir ki, məsələn, Atəşəfruz, Atəşəfruz mərasimində (Novruz qabağı odlu çərşənbə mərasimi və Azər şənliklərində) 2-3 nəfər və ya böyük bir dəstə ilə çıxış edən təlxəyin adıdır. O, əlvən, zıncırovlu geyimdə, sifətləri hisli, yaxud maskalı olan bu məzhəkəçilər ya şişpapaq qoyur, ya da xəmirə bulaşmış başlarına neftli əski və pambıq bağlayıb, onları yandırır. Təlxəklərdən biri iki taxtanı bir-birinə vuraraq "atəşəfruzam, həqirəm, ildə bir gün fəqirəm..." və s. sözlərlə başlayan ən'ənəvi mahnı oxuyur, o birilər isə əllərində məşəl, təbil nağara ilə rəqs edərək, küçələrdəki tonqallara od vurub alışdırır, tonqal ətrafında oyun göstərirdilər. O, həmçinin, mə'lumat verir ki, Baharbənd ("yaz bərəsi") (bahar vaxtı qadınların bərə göyörtəsində icra etdikləri bir mərasim oyunudur. Həmçinin, yaz mərasim şənliklərində keçirilən atüstü oyunlardan birinin adıdır) oyununda atçılar atı sürərək papaq, qılınc, xəncər, kəmər, çuxa-axalıqlarını bir-bir çıxarıb müəyyən yerlərə atır, sonra isə atı cəld geri döndərərək, çapa-çapa atdığı əşyaları növbə ilə yerdən qaldıraraq geyirdilər. Oyun daha çox Qarabağda meşə ilə əhatə olunmuş "bənd" adlı düzənliklərdə keçirilirdi.

Azərbaycanda, orta yüzilliklərdə, xüsusi geyim və maskalarla müşayiət olunan kütləvi el şənliklərinə "Bərqəndan" deyirdilər. Bu söz vaxtilə "karnaval", "maskarad" anlamında işlənən deyim idi.

Qodu-qodu mərasim şənliyi zamanı gəzdirilən, qadın fiqurunu xatırladan, bir taxta müqəvvanın adıdır³. Uzaq keçmişdə günəş tanrısını təmsil edən bu fiqur, çağlar keçdikcə, müxtəlif yerlərdə, müxtəlif şəkildə təəcəssüm olunmuşdur. Bir məxəzdə o, ağaca sarınmış yun və əski parçalardan ibarət olub, o biri yerdə gəlincik kimi qırmızı lentlərlə bəzədilmiş adi bir çömçə idi. Bir mə'xəzdə o, büsbütün kəhrəba muncuqlar ilə bəzədilmiş günəş tacı, yaxud alınına işıq timsalı-güzcü parçası bağlanmış kukla-gəlincik şəklində təsvir olunduğu halda, digərində üzərinə qırmızı parça çəkilmiş bir dairədir. Bu müxtəlif quruluşlu müqəvvalara "dodu", "godu", "hodu", "çömçəxatın" və s. deyirdilər.

E.Aslanov daha sonra göstərirdi ki, bə'zi el tamaşalarında oyunçuların ayağına geydiyi hündürdaban ayaqqabıya, özünəməxsus taxta bir nəleyinə "qondara-qondara" və ya "quşkeçən" deyirdilər⁴.

Xilafət dövründə və orta yüzilliklərdə peşəsi olmayıb, təsadüfi işlərlə vaxt keçirən adamlarla yanaşı, küçə və meydanlarda məzəli tamaşa keçirən, "əyyar" adlanan oyunçu

¹ Azərbaycan milli geyimləri. Albom, "İskusstvo", 1972, tablo 17, 18.

² E.Aslanov. El-oba oyunu, xalq tamaşası. Bakı, İşıq, 1984.

³ Yenə orada, səh.55.

⁴ Yenə orada.

(sonralar bu ad təlxək və lotulara aid edilirdi) əyninə olduqca qısa bir don, çox dar şalvar geyir, belinə kəmənd bağlayır, başına, ucunda zıncırovu olan "əyyar papağı" qoyurdu¹.

Oyunçu dəstələrində oyun libaslarına nəzarət edib, onların təmiri ilə məşğul olan şəxslərə "əlbəsədar" ("əlbisədar") deyirdilər. Dəstənin tam hüquqlu üzvü olan bu "paltarçı" çox vaxt oyunçulardan biri olurdu. Mənbələr onu "cəmadar" da adlandırırdılar².

Kütləvi dərviş oyunlarında rəqqas dərvişlərin, mütrüb oyunlarında isə ifaçıların boyunlarına saldıqları özünəməxsus bir şərfə "ətəymu" "ətəklük" deyirdilər³.

Mənşəcə qədim şaman-qam mərasimləri ilə bağlı olan kütləvi bir dərviş oyunu olan "zikir" ("zikr") – "yad etmə", "xatirə" anlamında) oyununda 8-12 ayaqyalın ifaçı oxuma, ney və qavalın müşayiəti ilə rəqs ifa edirlər. İfaçılar bir ayaq üzərində həm öz ətrafı, həm də oyun meydançasının yerində çəkilmiş dairələr üzrə fırlanma hərəkəti edir və hərəkətlərini sürətini tədricən artırmaqla geydikləri "tənnurə"nin ətəklərini havalandıraraq açırmışlar. "Tənnurə" "təndirə oxşar" anlamında olub, geniş ətəklilik geyimdir. Yayda ağ, qışda isə qara rənglərdə olan bu geyimin yaxası açıq, qolsuz, beli büzməli idi. Tənnurənin beli qurşaqla sıxılır, üstündən "dəstəgül" adlanan qısa gödəkçə geyinilirdi. İfaçı fırlandıqca donun ətəkləri havalanıb qalxırdı. Burada ayaqlar ən çox dizə qədər görünməli idi, ətəkləri daha yuxarı uçurmaq eynib sayılırdı. Bə'zi qaynaqlar bu libası "cəlvən" da adlandırırlar⁴.

Bir çox şəbih tamaşalarında çıxış edən İmam Hüseyn adlanan qəhrəman ağ əbalı, yaşıl qurşaqlı və nəhəng əmmamədə təqdim edilir. Hələk olandan sonra üzünü niqablı görünür⁵.

Şəbih tamaşalarında nisbətən az iştirak edən Yəzid adlanan xəlifə surətidir ki, o, tamaşa zamanı başında şəküləh və ya xəlifəyə məxsus zəngin şal, yaxud yaşıl çalma, əynində isə sarı kübbə və ya qara ləkəli qırmızı geyimdə təqdim edilirdi⁶.

"Keçəl pəhlivan" oyununda "keçəl pəylüvan" adlanan təlxəyin əyninə astarına al-əlvən əskilər tikilmiş qoyun kürkü tərsinə geyindirilir, sifəti unlanırdı⁷.

Kəndirbaz oyununda idmançı əyninə arxası və sinəsi cürbəcür gözmuncuğu, üç-bucaqşəkilli həmayıl və dualarla tikilmiş, qollarına rəngli parçalar bağlanmış ipək və ya atlas axalıq, qısa məxmər şalvar geyinir, başına araxçın qoyur, ayaqları isə yalın olurdu⁸.

Kəvsəc Novruz, Kosa-kosa mərasim şənlikləri və bir sıra el tamaşalarında iştirak edən baş surət, qədim şaman-qam sənəti və əski çağların inamları ilə bağlı olub, qocalmış günəş tanrısının yer üzündəki əvəzini təmsil edir, sonralar mərasim tamaşalarında köhnə il və qış fəslinin şikəst və çirkin bir obrazında təəcəssüm olunaraq, görkəmində şaman geyiminin rəmzi əlamətlərini əks etdirmiş, sifətinə yaş yumşaq ağac qabığı və ya keçədən hazırlanmış maska taxıb, başına uzun, şiş təsküləh qoymuş, əyninə ağ ləbbədə geymiş, qurşağına və boynuna zıncırovlar, belinə çömçə, süpürgə, sümük asılmış halda təqdim edilirdi. Rus dilində olan "koşşey" sözünün də bilavasitə bu "kəvsəc", "kosa" adı ilə bağlı olduğu da mənbələrdə qeyd edilir⁹.

Nəş şəbih tamaşası zamanı, ayrı-ayrılıqda hər biri Kərbəla şəhidini təmsil edən, başsız insan müqəvvalarının boynuna təzə kəsilmiş qoyun boğazı yapışdırır, bədəninə qırmızı-bənövşəyi rənglərə boyanmış ağ paltar geyindirir, sinəsinə ox və əyilmiş qılınc tiyələri

¹ E.Aslanov, göstərilən əsəri, səh.56.

² Yenə orada.

³ Yenə orada.

⁴ Yenə orada.

⁵ Yenə orada.

⁶ Yenə orada.

⁷ Yenə orada.

⁸ Yenə orada.

⁹ Yenə orada, səh.57.

sancırdılar. Ayağında qara, uzunboğaz çəkmə olan bu müqəvvaların ətrafına göyərçinlər bağlamırdı¹.

Gözbağlıca oyunu və əl çevikliyi nümayiş edən möhrəbaz, hoqqabaz, komik oyunçunun başına qoyduğu papağın adı sivriküləh idi. Ucu şiş, konusvari, şəkildə olub, bütöv keçədən hazırlanan bu papaq müxtəlif tük, qotaz və sıra ilə düzülmiş zıncırovlar ilə bəzədilirdi².

Kütləvi oyunlarda iştirak edən dərvişlərin baş geyimi "tac" adlanırdı. Mənsub olduğu təriqətin əlaməti, rəmzi kimi ifadə olunaraq, keçədən hazırlanan bu papaqlar boyu, forması, dilimlərinin sayı, üzərinə sarınmış sarığın rəngi və sarıma tərzinə görə bir-birindən fərqlənmişlər. Məsələn, üstü sivri, dörd dilimli, yaşıl sarıqlı "əhdəmi" və "əlifi" adlı papaqları bəktəşi dərvişləri, uca, silindr şəkilli, dəvətükü rəngli "sikkə"ni mövləvi dərvişləri, ağ mahuddan tikilmiş, səkkiz dilimli, yaşıl sarıqlı "əxi" papağını isə "qədiriyyə" adlanan dərvişlər geyinirdilər və s. Xalq dilində bu baş geyimi "dədətacı" adı ilə də adlandırılırdı³.

Zorxanadakı küştə iştirakçılarının geyimi "tünükə" ("tunika" sözünün təhrifi) adlanırdı. Çox qalın, davamlı parçadan tikilərək gödək şalvara bənzəyən bu dizlik-tumanın üzəri tikmələrlə bəzədilir. Bəzi hissələr isə incə dəri və ya meşindən tikilirdi. Geyimin nifəsinin uclarında keçi tükündən əyirilib, qızılı və gümüşü güləbətın saplarla toxunmuş qotazları olan tumanbağısı da olurdu. Pəhləvanın gövdəsi və dizdən aşağı hissəsi çılpaq qalırdı⁴.

Hürrün şəhadəti şəbih tamaşasında Yəzid xəlifənin sərkərdələrindən birini təmsil edən Hürrün başına oyun zamanı lələkli dəbilqə qoyur, əyninə dizə qədər zirehli geyim, ayağına uzunboğaz çəkmə geyindirirlər⁵.

Cütcü şumu mərasim tamaşasının sahibi və əsas qəhrəmanı olan "cütcü baba"nın əynində qoyun dərisindən xəzi üstə düşməklə çevrilmiş gödək kürk, başında iri motal papaq olurdu⁶.

Şəbih tamaşasının təşkilatçısı və bədi rəhbəri olan şəbihgərdun başına əmmamə qoyub, əyninə uzun əba geyir, bir əlində çubuq, o birində şəbih nüsxəsi tutaraq, meydançada gəzişir, oyunçuları izləyirdi. O həm də oyunçu dəstəsinin rəisi kimi tanınırdı. Bəzən bu vəzifəni iki nəfər müşayiət edirdi. Mənbələr onu muniilbökə və gərdun da adlandırır⁷.



ILL 1



ILL 2

¹ E. Aslanov, göstərilən əsəri, səh. 57.

² Yənə orada.

³ Yənə orada.

⁴ Yənə orada.

⁵ Yənə orada.

⁶ Yənə orada.

⁷ Yənə orada.

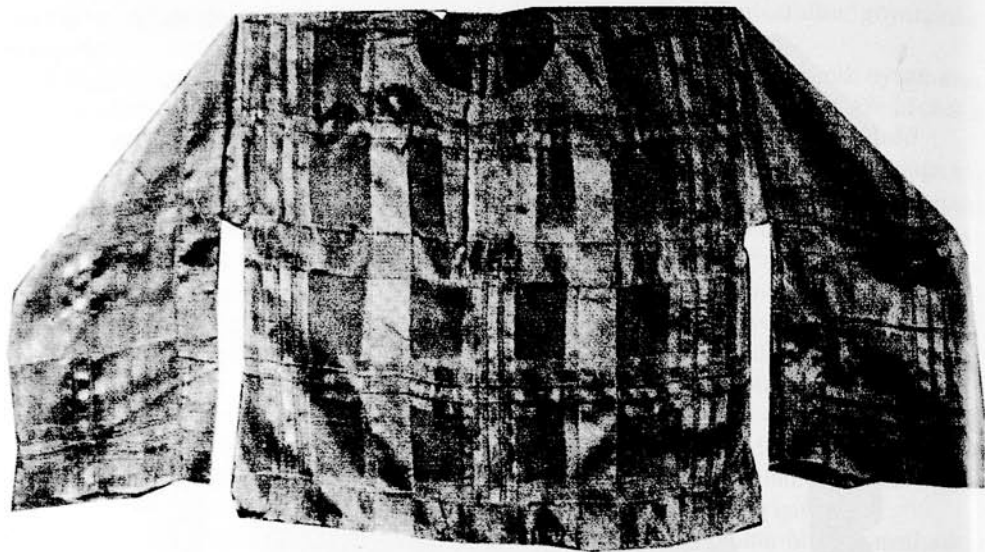

ILL 1



ILL 2

TV-2



ILL 1



ILL 2



ILL 3

TV-3



ILL 1



ILL 1

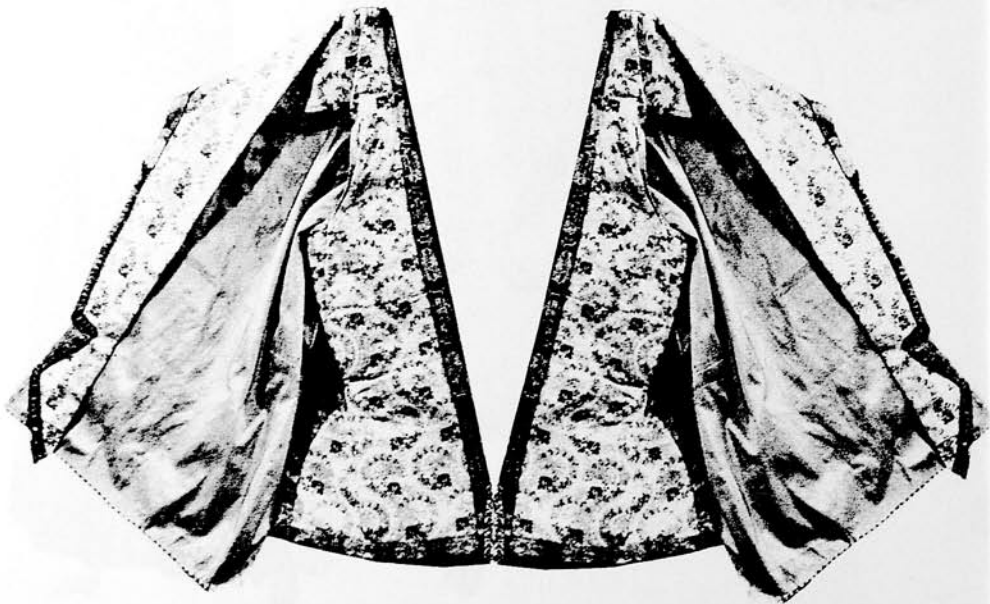

ILL 2

TV-4



ILL 2

TV-5

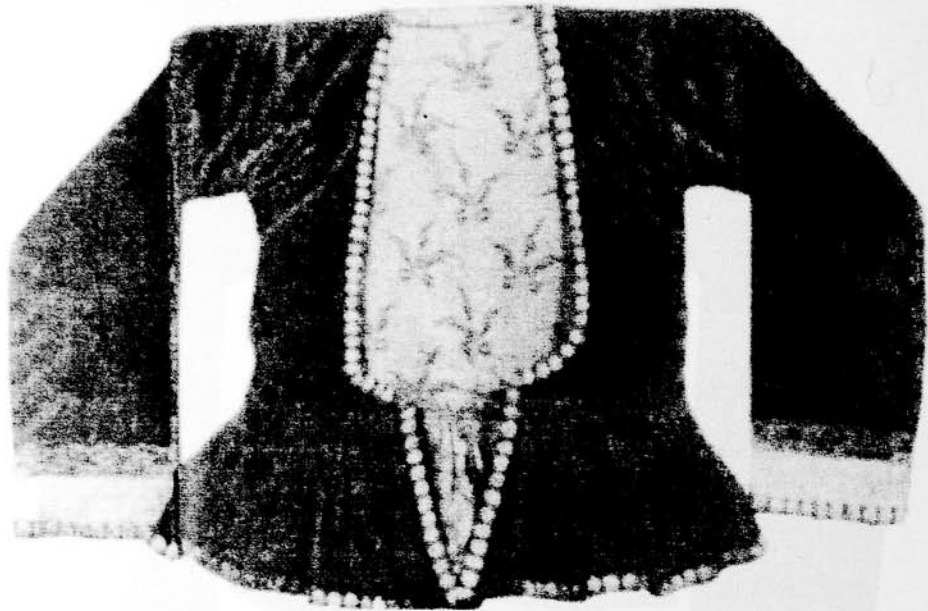

ILL 1



ILL 2

TV-6



ILL 1



ILL 2

TV-7



ILL 1



ILL 2

TV-8



ILL 1



ILL 2

TV-9



ILL 1



ILL 2

TV-10



ILL 1



ILL 2

TV-11

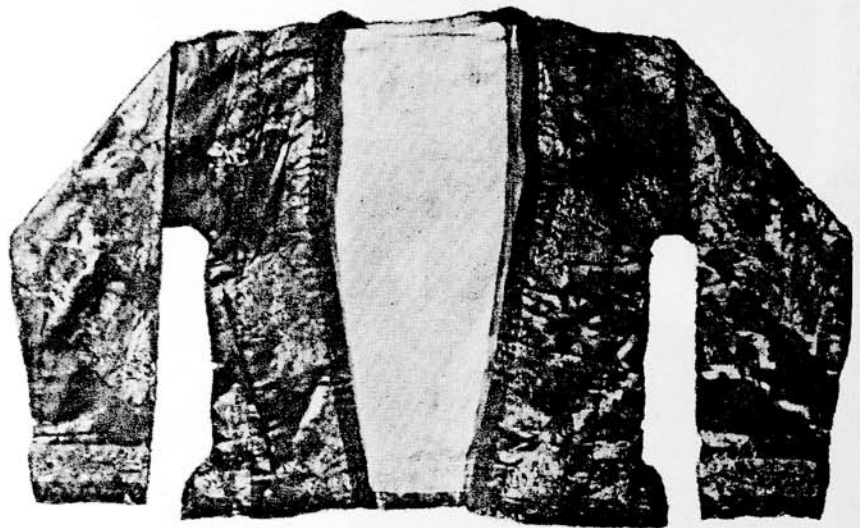

ILL 1



ILL 2

TV-12



ILL 1



ILL 2



ILL 3



ILL 4

TV-15



ILL 1



ILL 2

TV-14



ILL 1



ILL 2

TV-15



ILL 1



ILL 2



ILL 3

TV-16



ILL 1



ILL 2



ILL 3

TV-17



ILL. 1

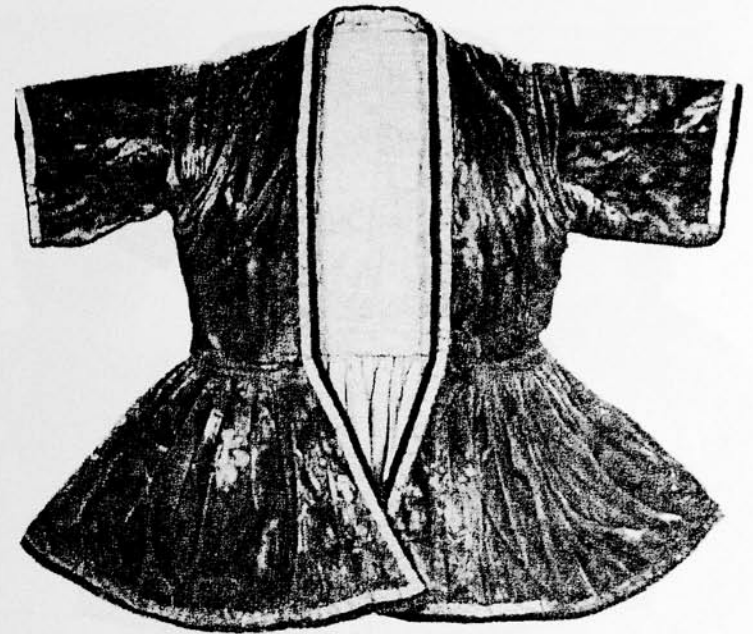

ILL. 1



ILL. 2

TV-18



ILL. 2

TV-19



ILL 1



ILL 2

TV-20



ILL 1



ILL 2

TV-21



ILL 1



ILL 2



ILL 1



ILL 3



ILL 4



ILL 2

TV-22

TV-23



ILL 1



ILL 2

TV-24



ILL 1



ILL 2



ILL 3



ILL 4

TV-25



ILL. 1

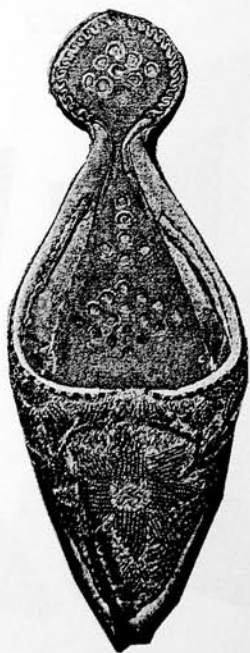

ILL. 2

TV-26

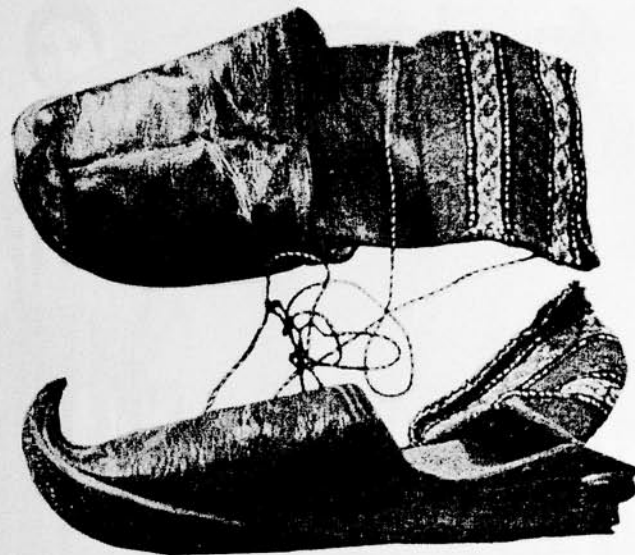

ILL. 1

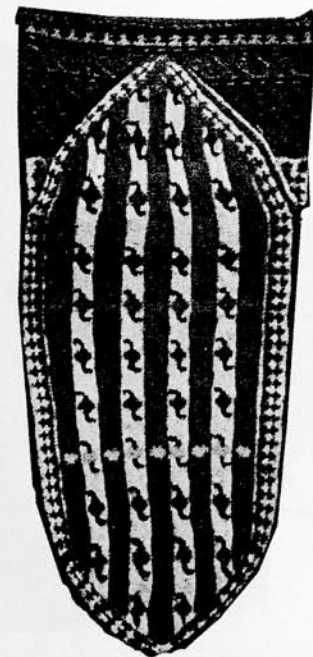
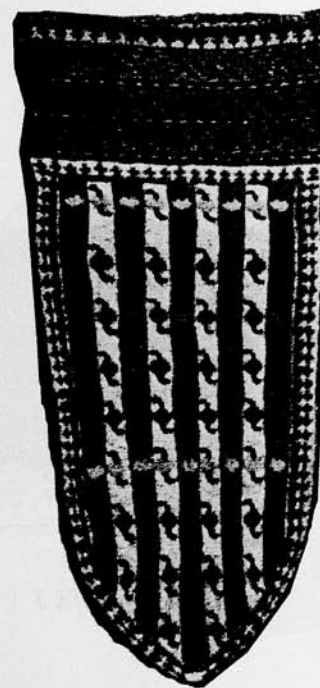

ILL. 2

TV-27



ILL 1



ILL 4



ILL 2



ILL 3

TV-28

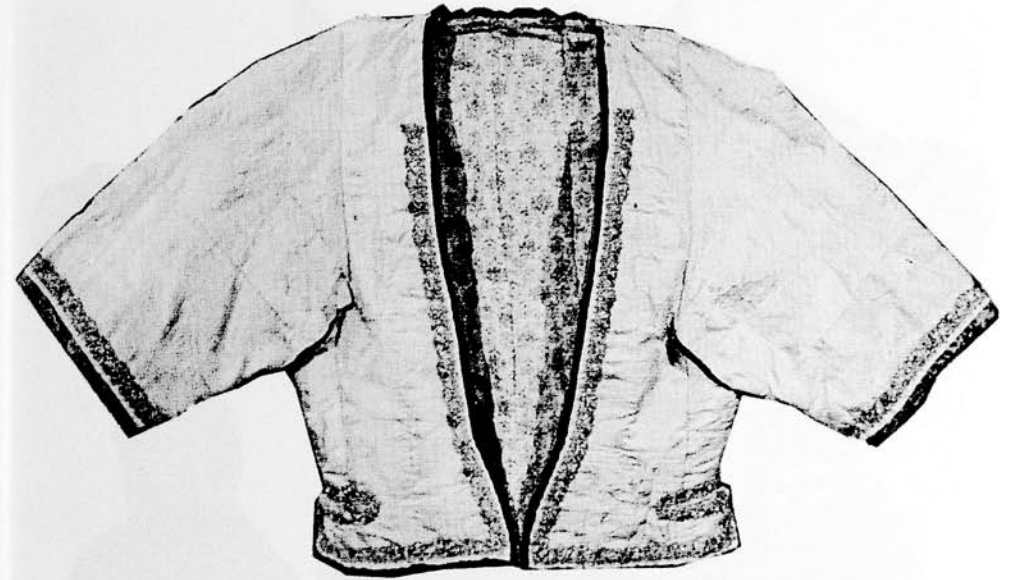

ILL 1



ILL 2

TV-29



ILL 1



ILL 2

TV-50

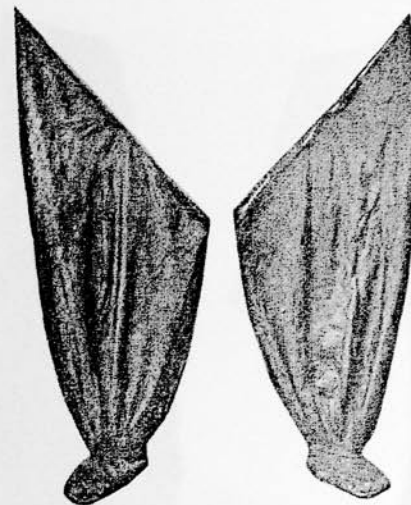

ILL 1



ILL 2



ILL 5

TV-51



ILL 1



ILL 2

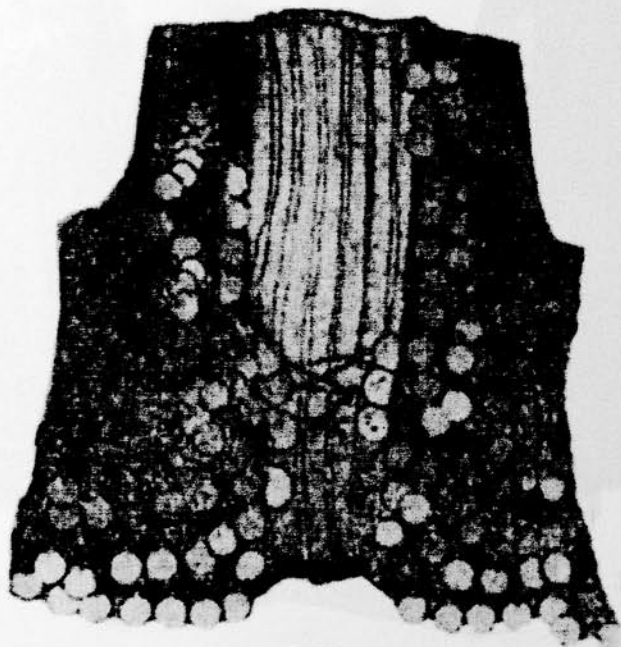

ILL 3

TV-32



ILL 1



ILL 2



ILL 3

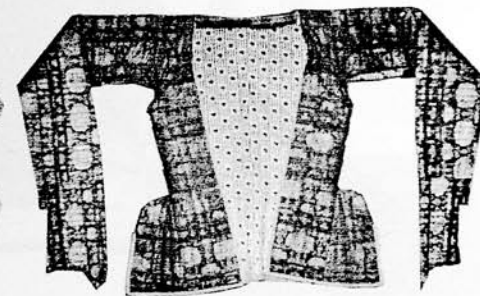

ILL 4



ILL 5



ILL 6

TV-33

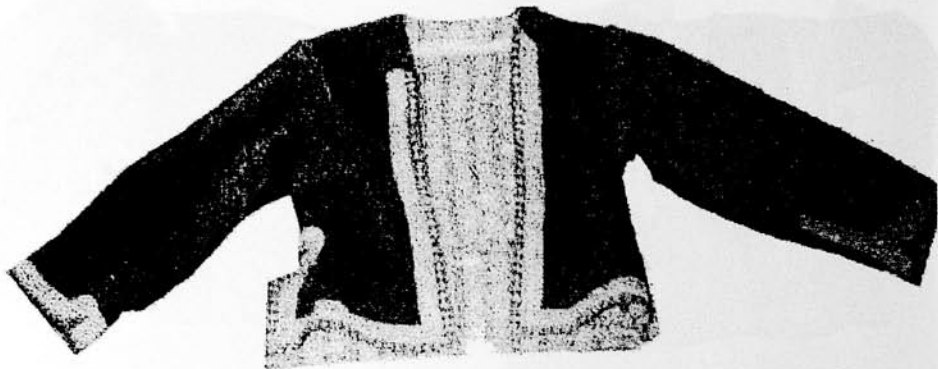

ILL 1



ILL 2

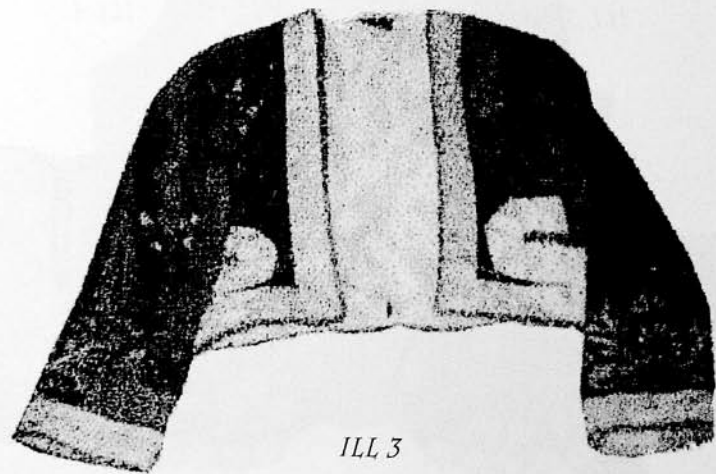

ILL 3

T V-34



ILL 1



ILL 2



ILL 3



ILL 4

T V-35



ILL 1



ILL 2



ILL 3



ILL 4

T V-36



ILL 1

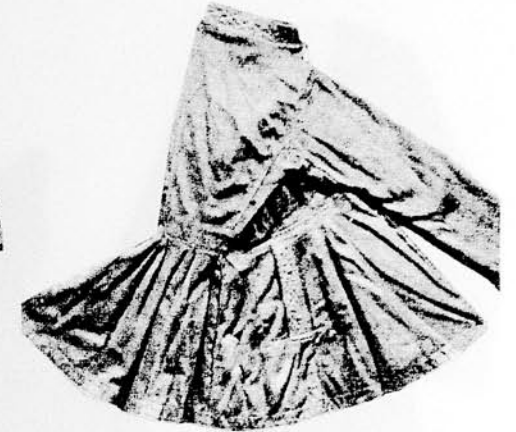

ILL 2



ILL 3



ILL 4

T V-37



ILL 1



ILL 2



ILL 5



ILL 4

TV-38



ILL 1



ILL 2



ILL 3

TV-39



ILL 1



ILL 2

TV-40



ILL 1



ILL 2



ILL 3

TV-41



ILL 1



ILL 2



ILL 3

TV-42

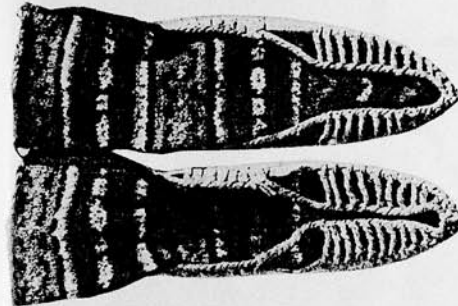

ILL 1



ILL 2

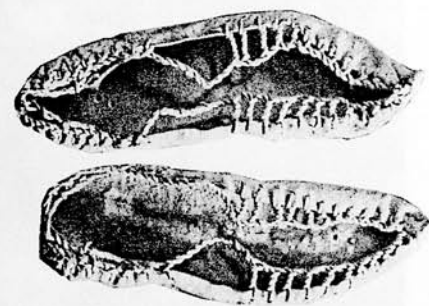

ILL 3

TV-43



ILL 1



ILL 1

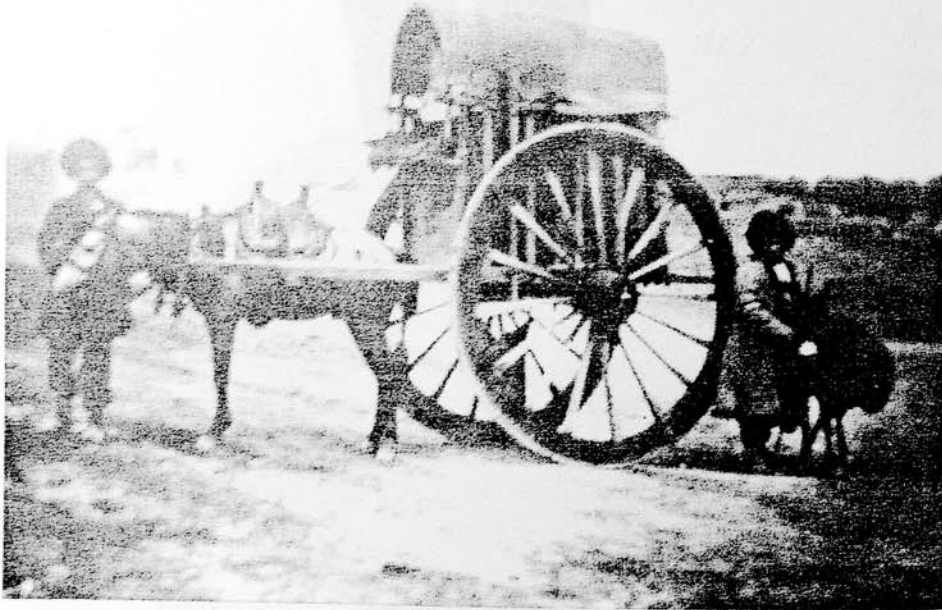

ILL 2

TV-44



ILL 2

TV-45



ILL 1



ILL 2

TV-46

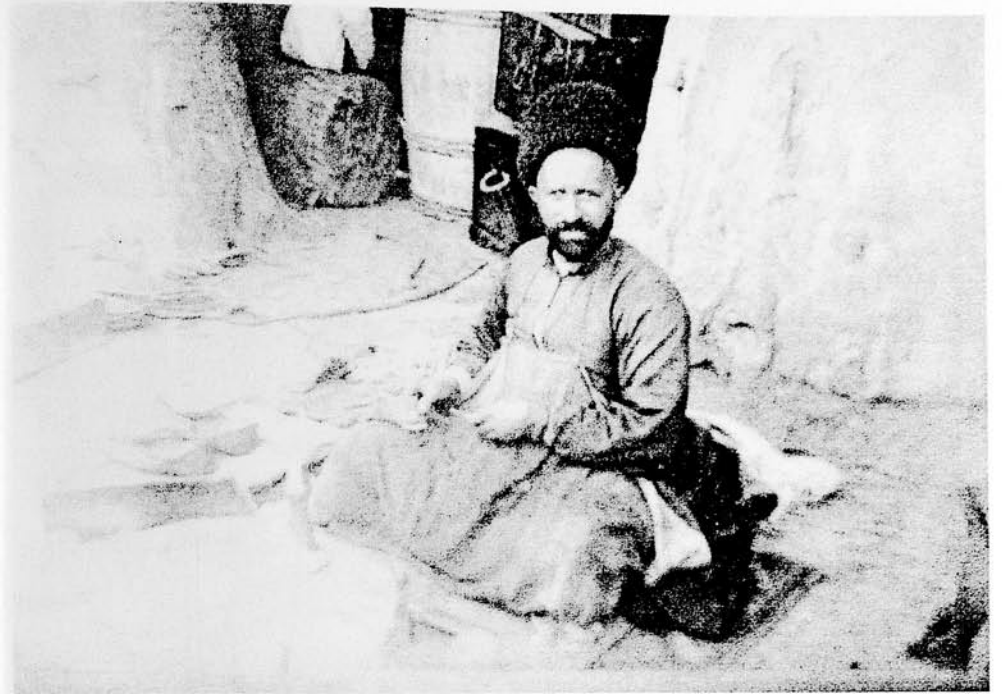

ILL 1

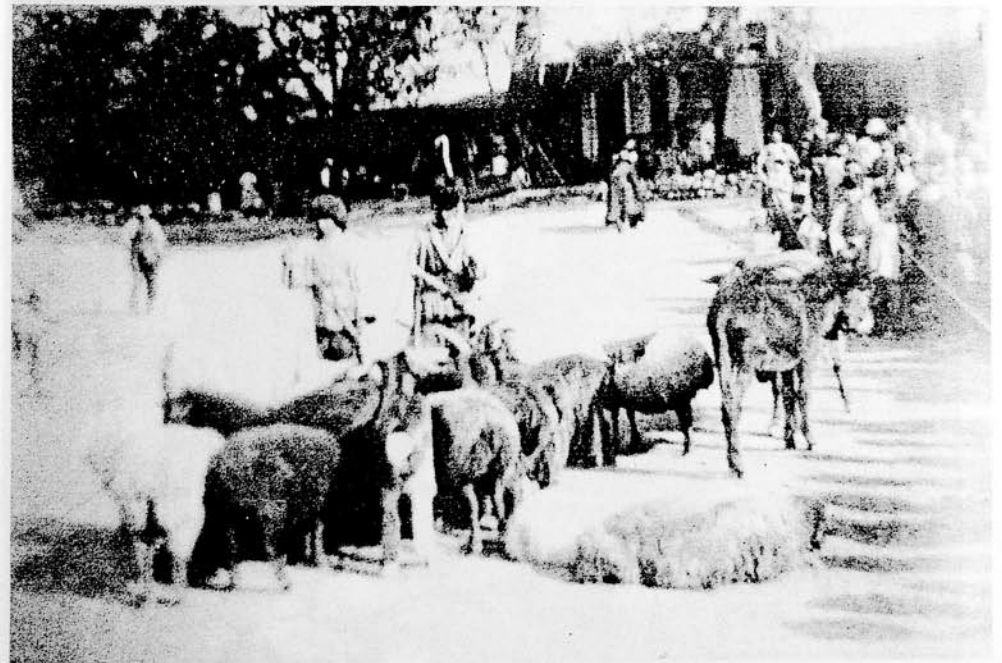

ILL 2

TV-47



ILL. 1



ILL. 1



ILL. 2

T V-48



ILL. 2

T V-49



ILL 1



ILL 1



ILL 2



ILL 2



ILL 1

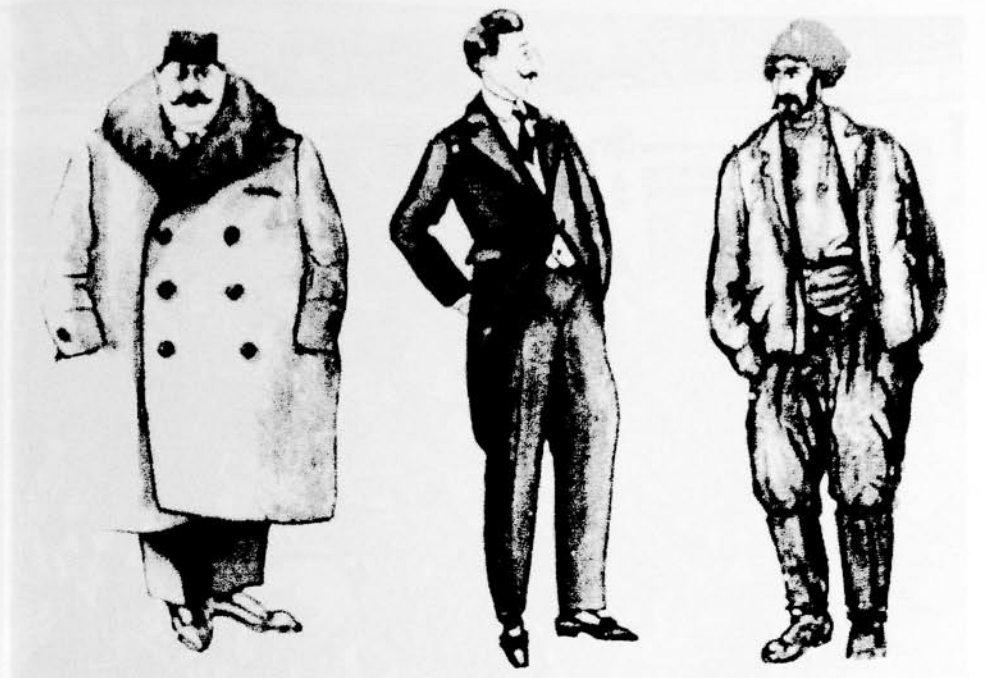

ILL 1



ILL 2

T V-52



ILL 2

T V-53



ILL 1



ILL 2

T V-54



ILL 1



ILL 2

T V-55



ILL 1



ILL 1



ILL 2
T V-56



ILL 2

T V-57



ILL 1



ILL 1



ILL 2



ILL 2



ILL 1



ILL 2



ILL 1



ILL 5



ILL 4



ILL 2



ILL 1



ILL 1



ILL 2

T V-62



ILL 2

T V-63



III 1



III 2



III 3



III 4



III 1



III 2



III 3





III 1



III 2



III 3



III 4

T V-68

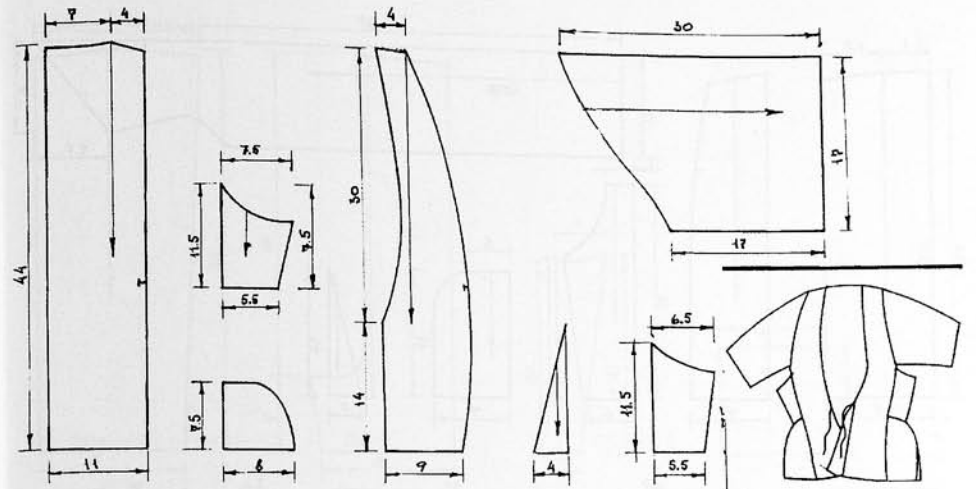

T.III-1

8870,8871,8872,

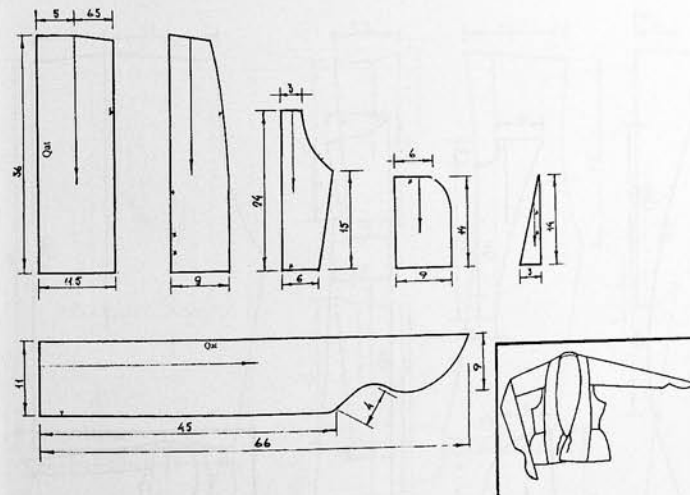

T.III-2

4596,4079,4687

T V-69

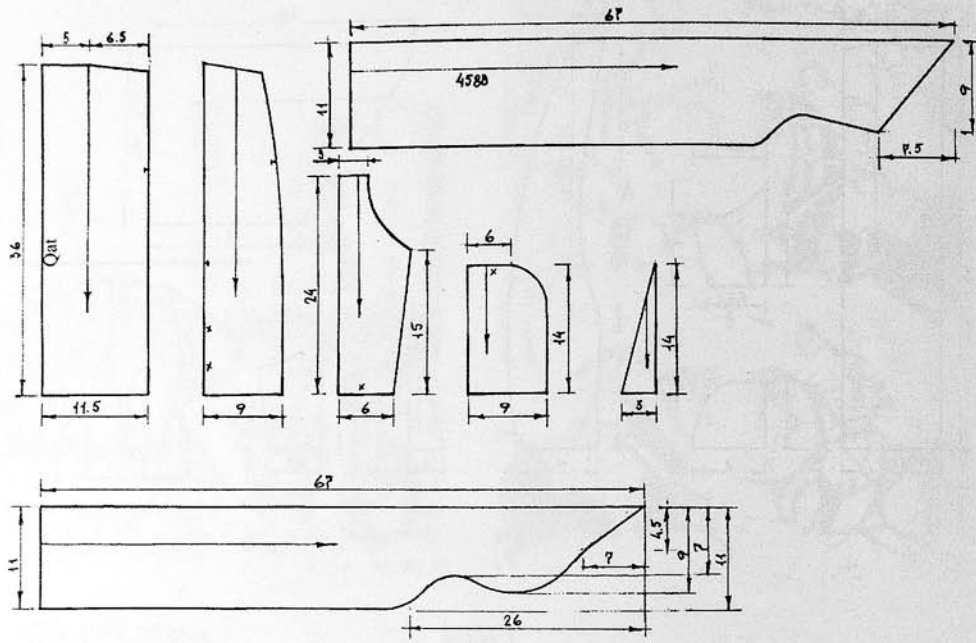

T.ILL-3

4587,4588

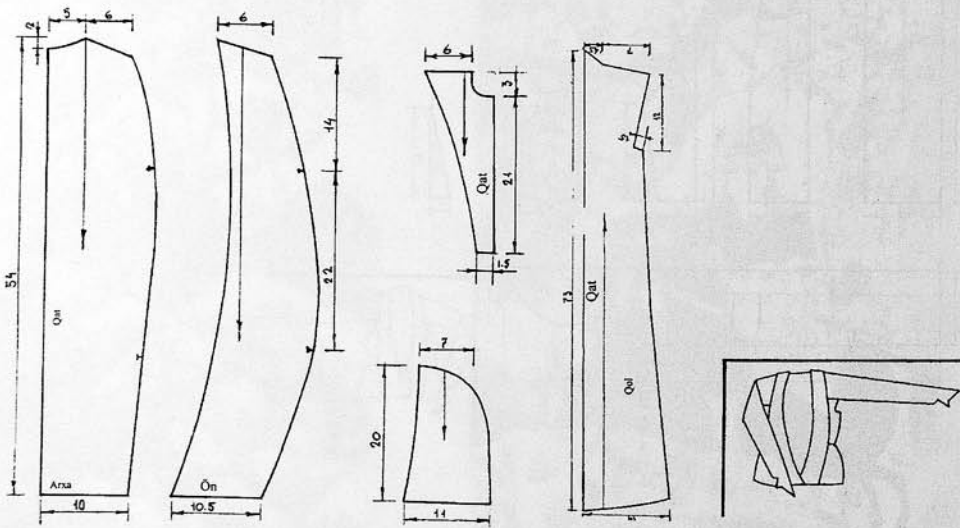

T.ILL-4

1772

T V-70

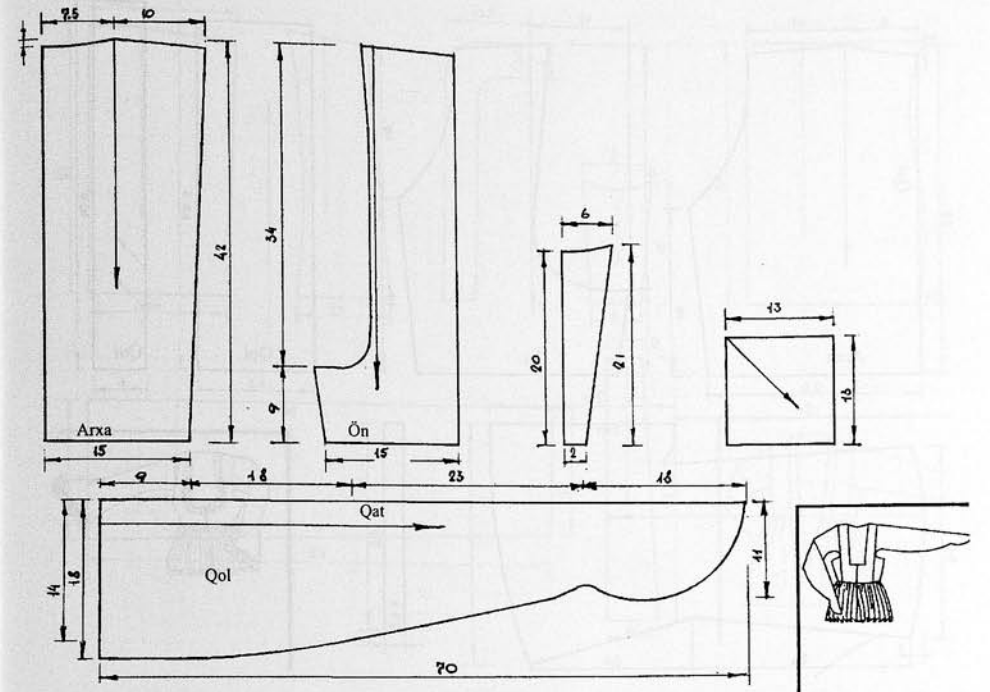

T.ILL-5

5663

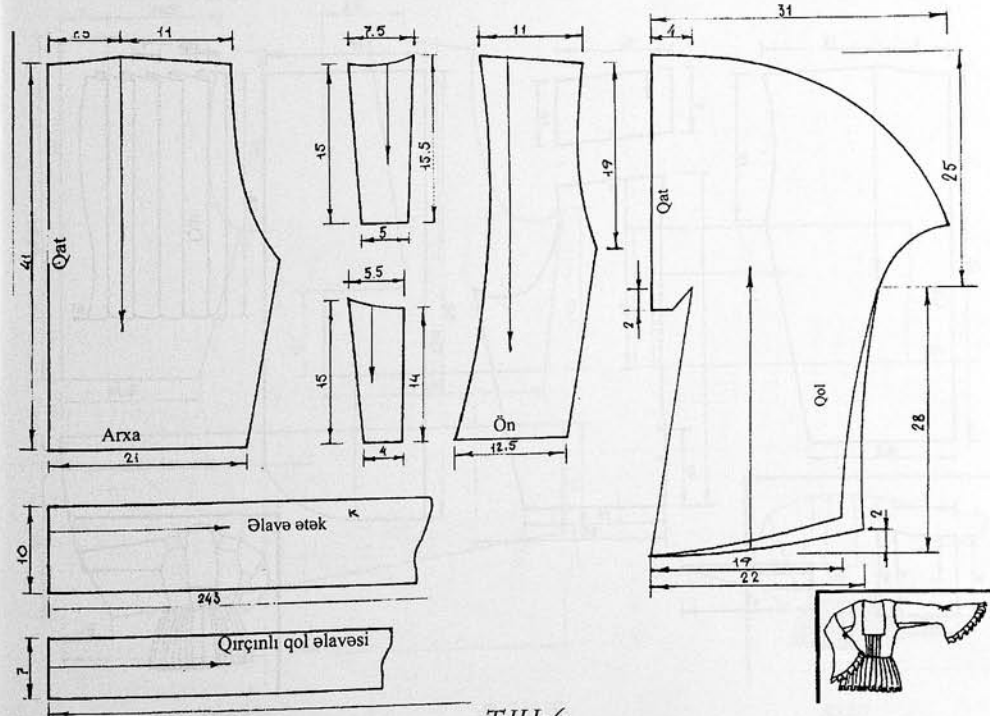

T.ILL-6

4686

T V-71

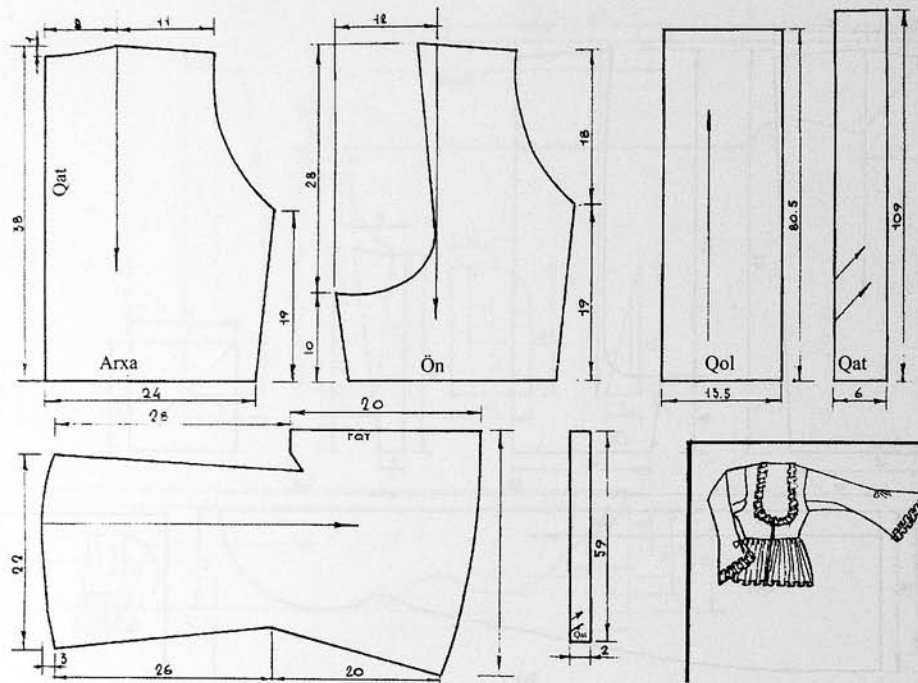

T.ILL-7

3137

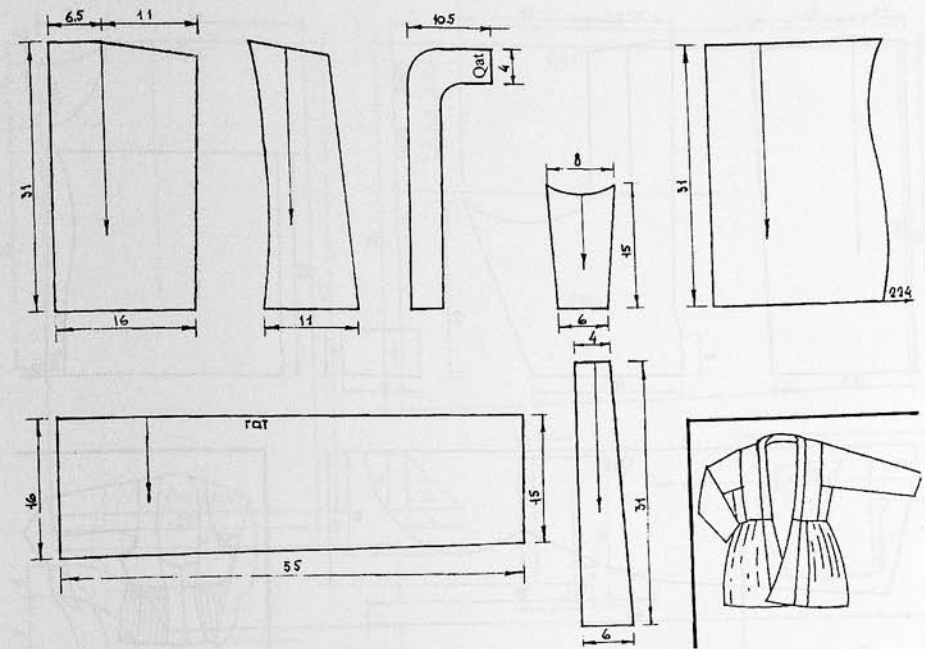

T.ILL-9

6509,7180

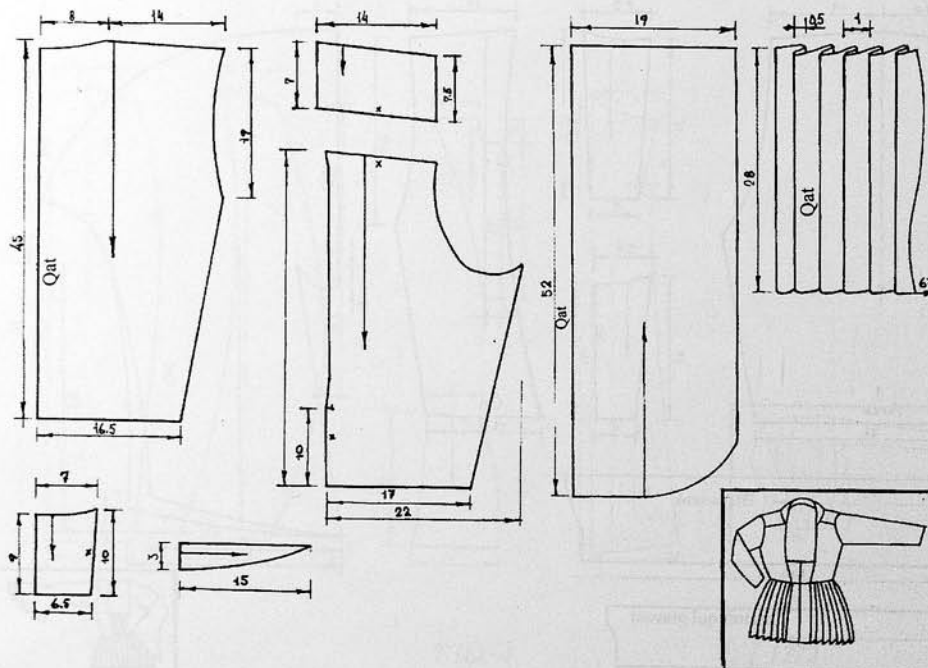

T.ILL-8

4051,4525,8118,5061

T V-72

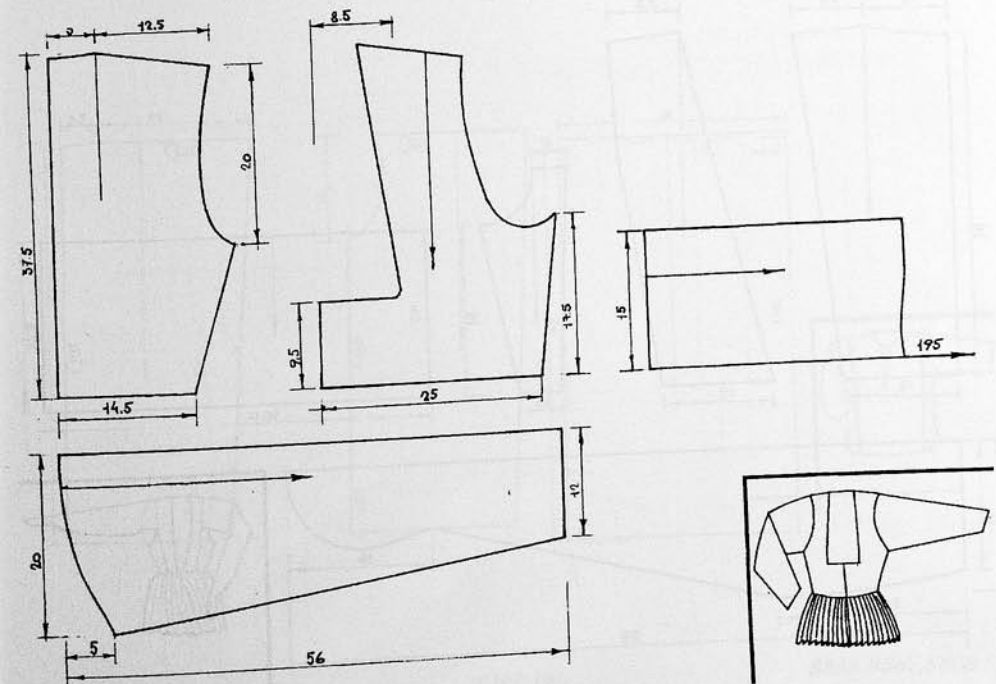

T.ILL-10

8119

T V-73

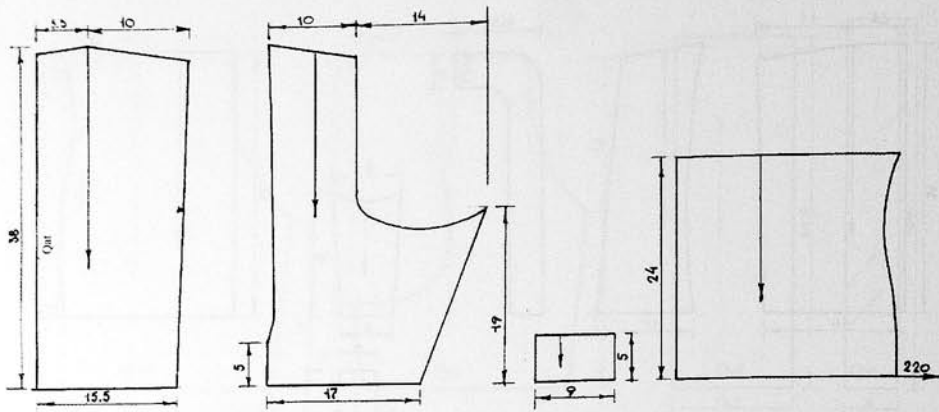

T.ILL-11

3034

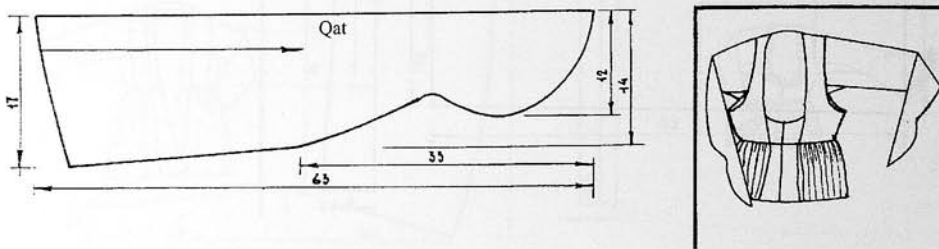

T.ILL-12

4656

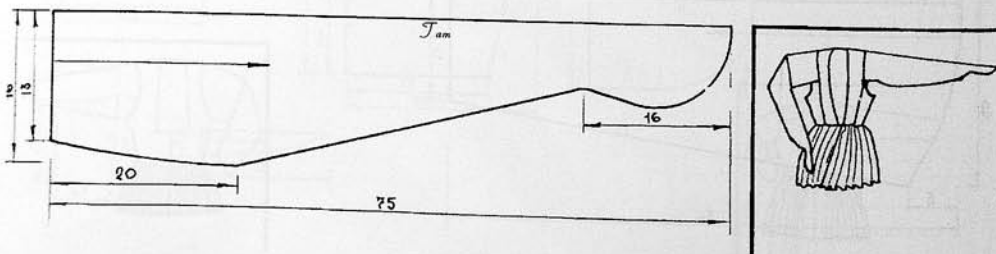

T V-74

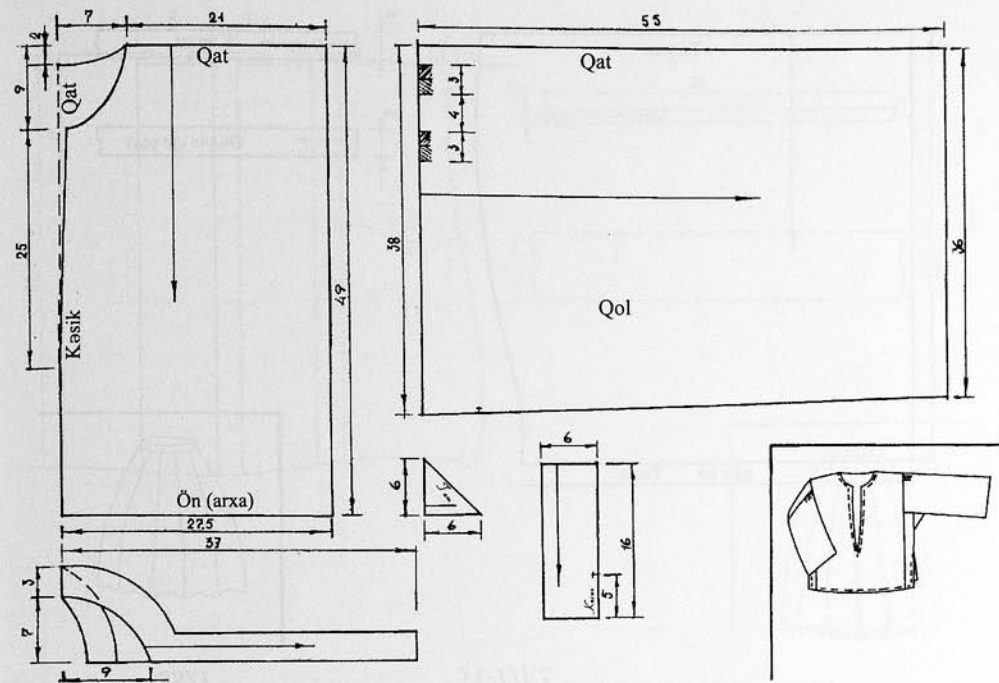

T.ILL-13

5737

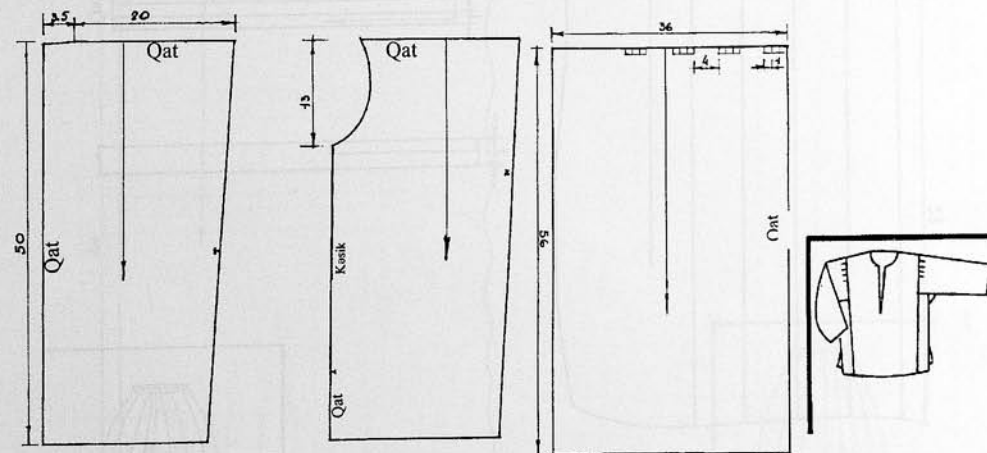

T.ILL-14

8866,8867,8868

T V-75

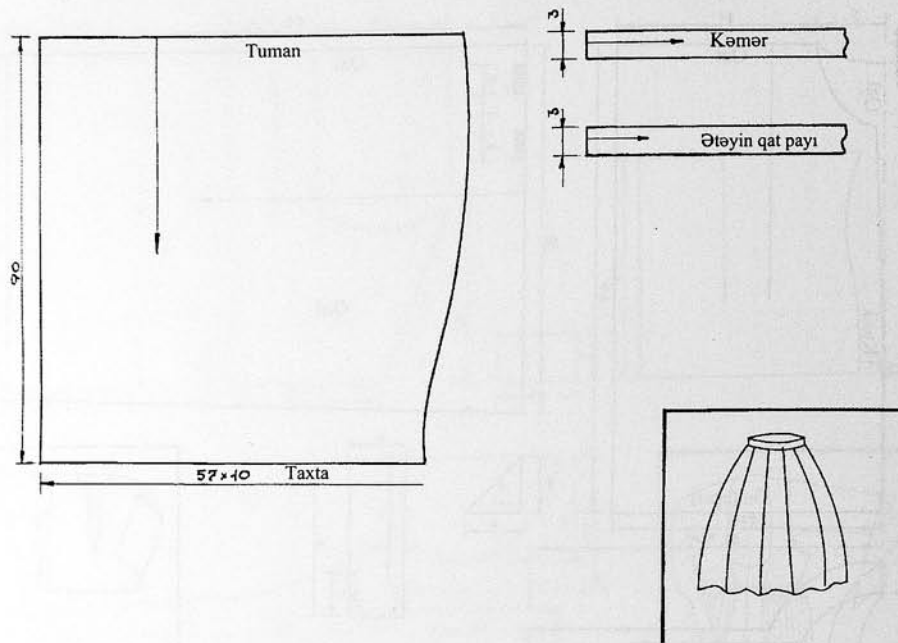

T.ILL-15

1788

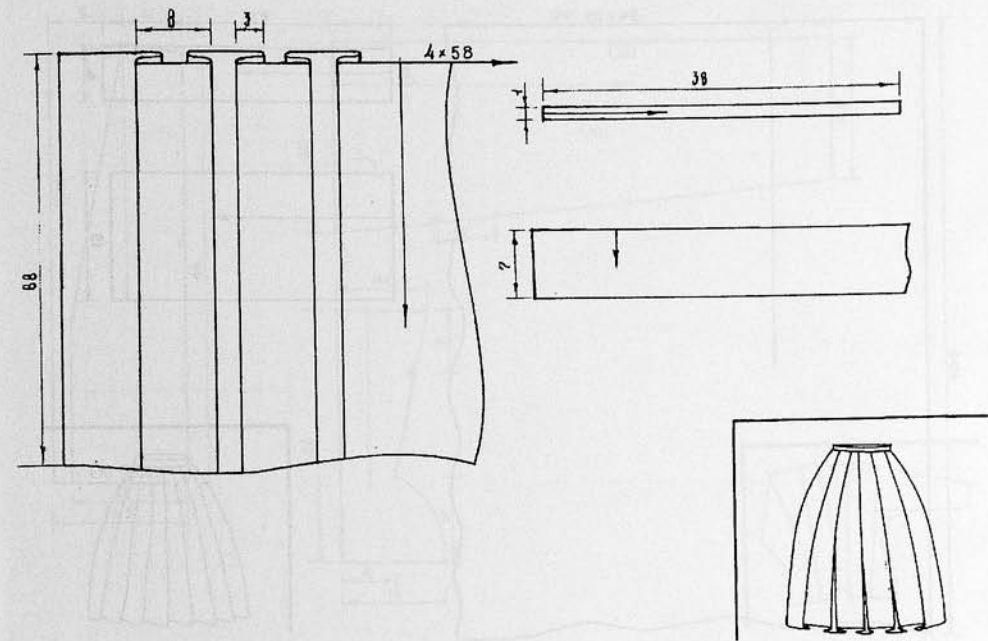

T.ILL-17

8120

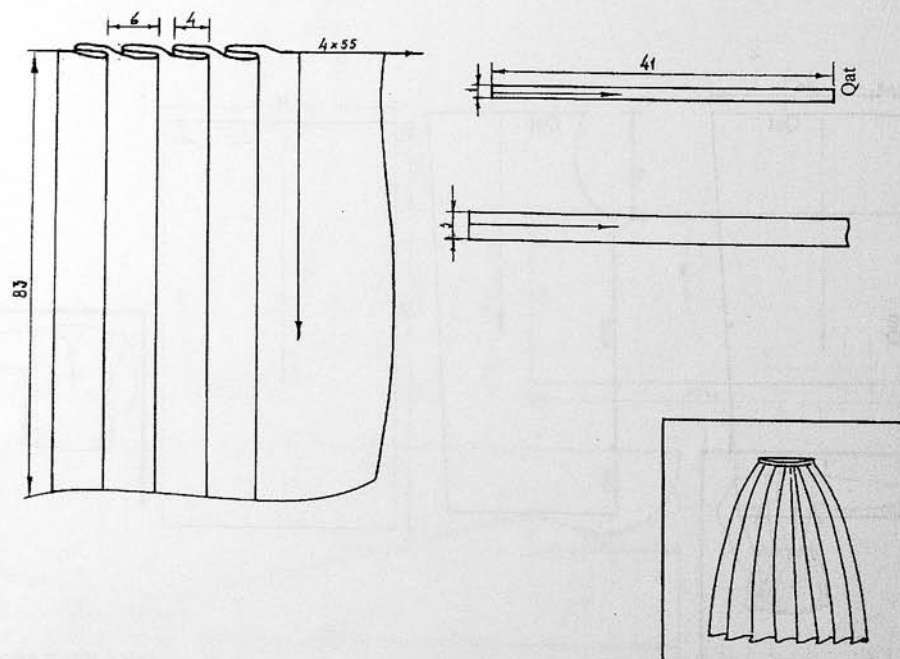

T.ILL-16

7087

T V-76

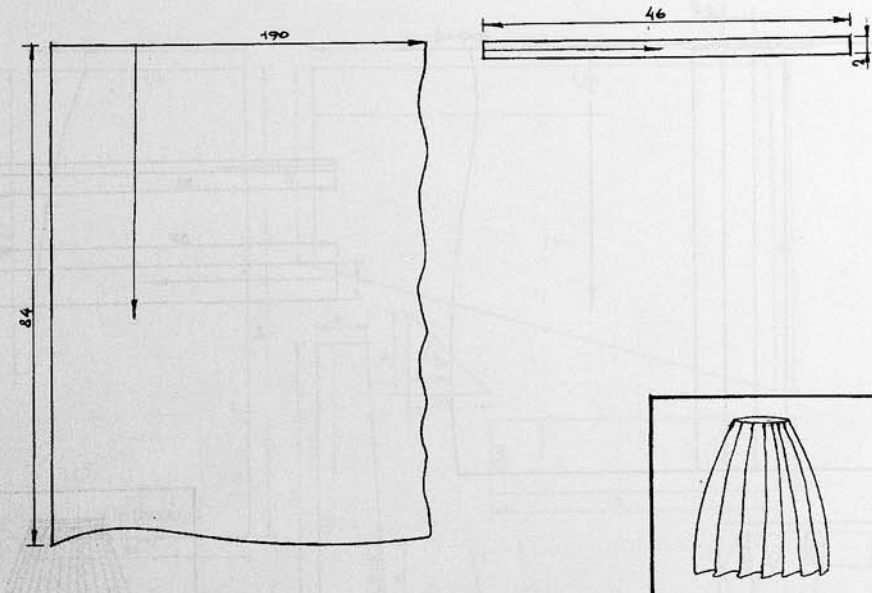

T.ILL-18

8488

T V-77

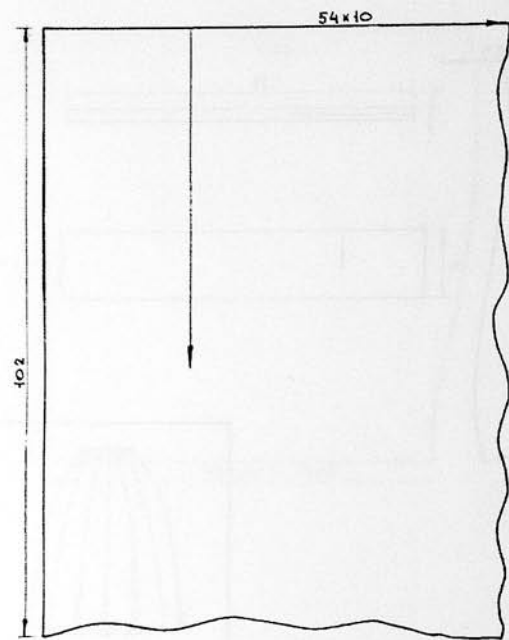

T.ILL-19

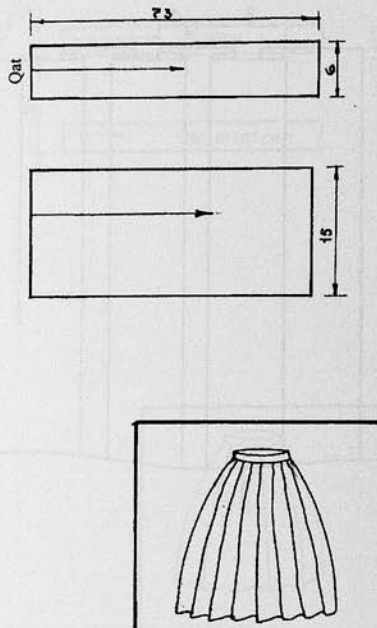

8869

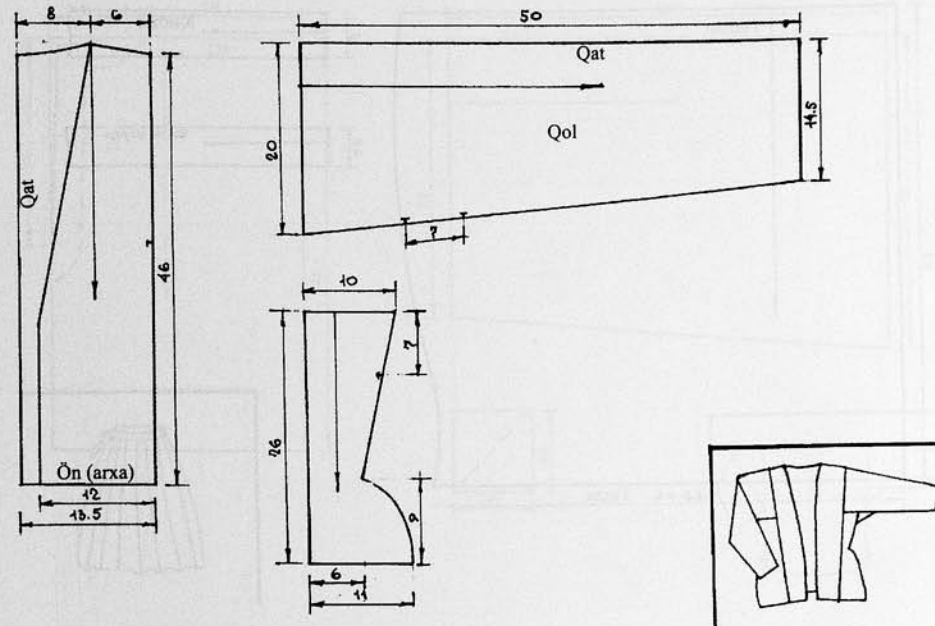

T.ILL-21

4627

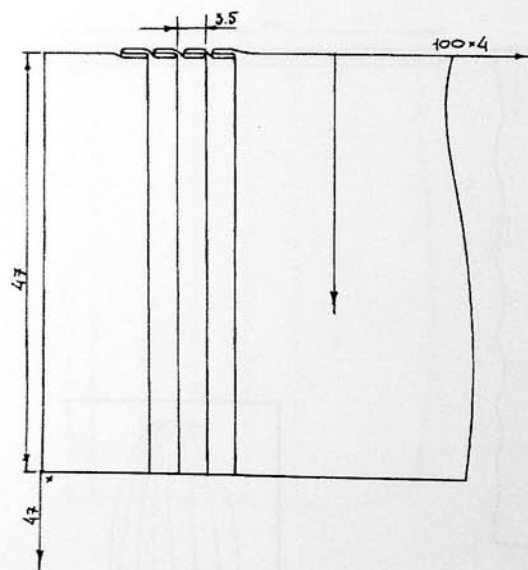

T.ILL-20

T V-78

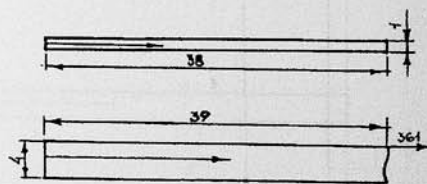

6582

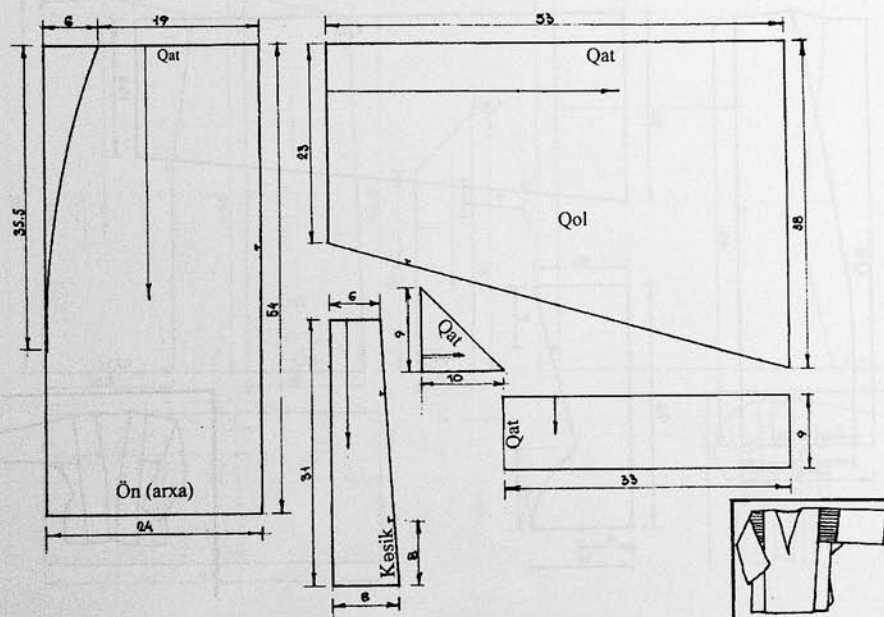

T.ILL-22

T V-79

4627-1

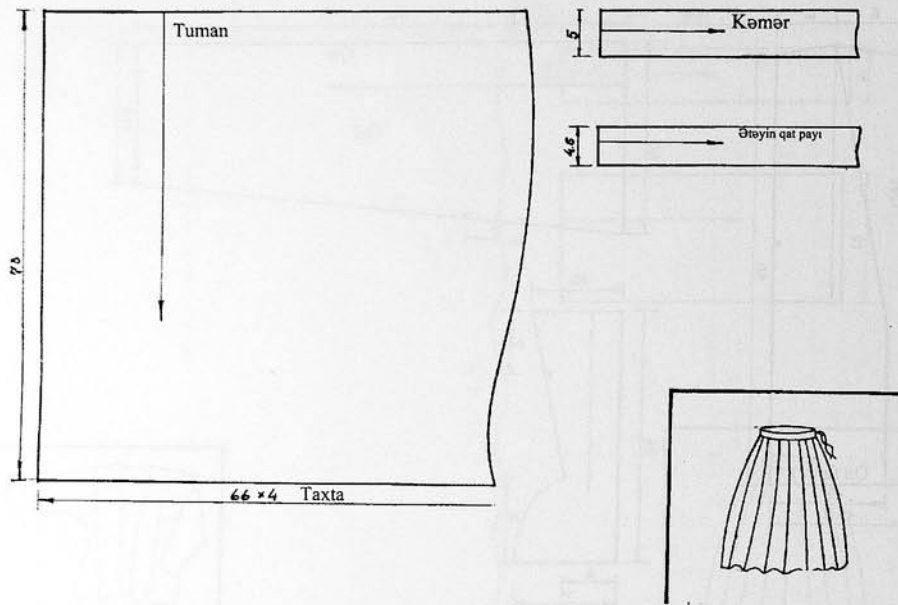

T.ILL-23

1584

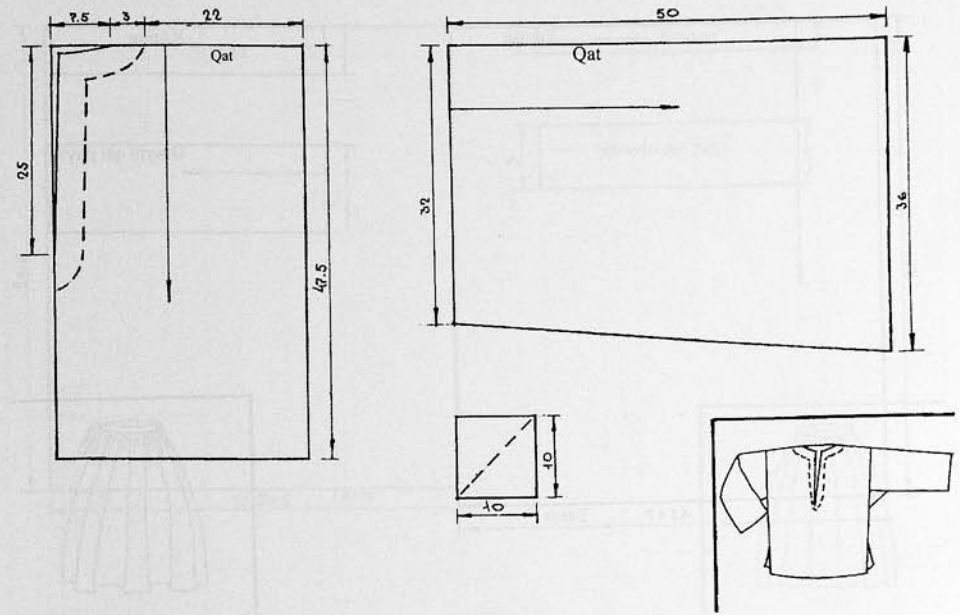

T.ILL-25

4116

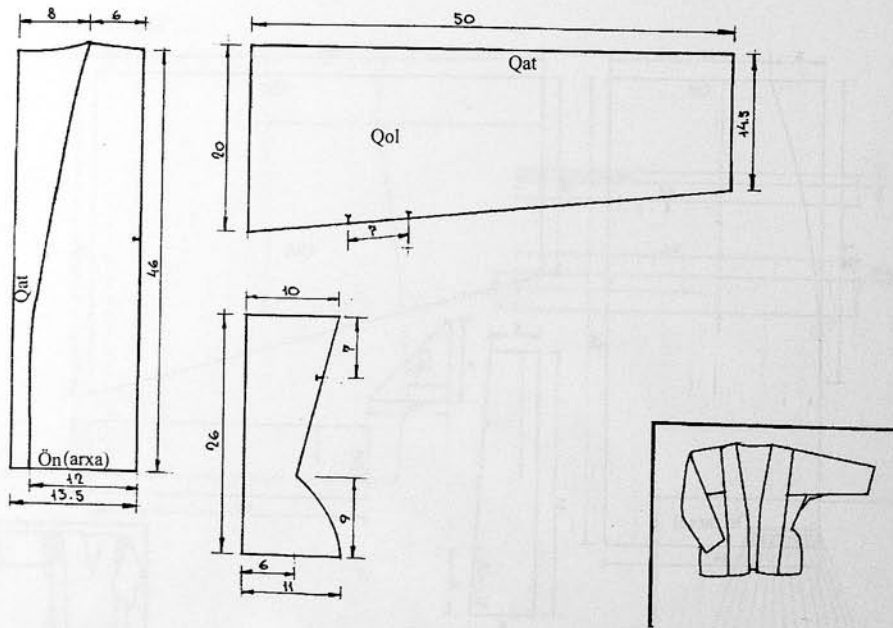

T.ILL-24

5422

T V-80

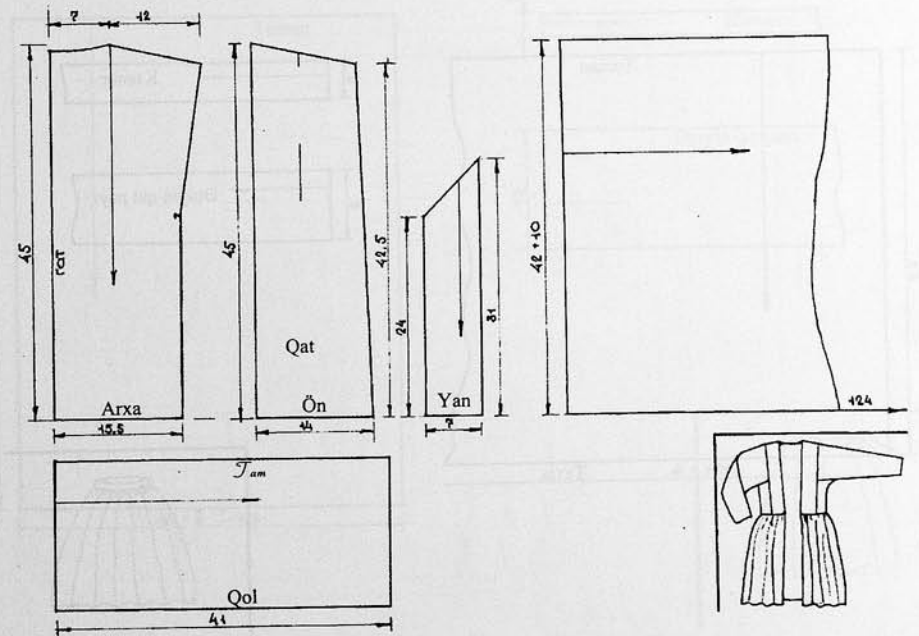

T.ILL-26

1897

T V-81

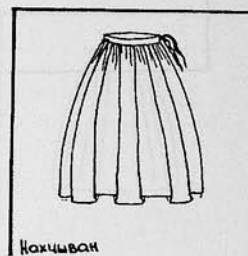
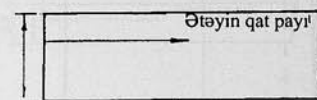
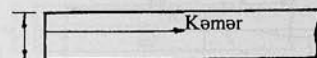
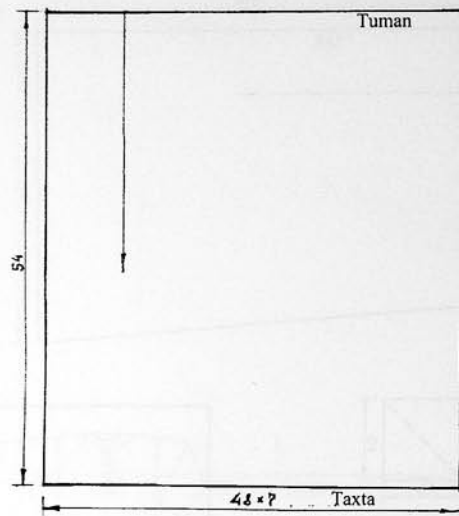

Кокчибан

T.ILL-27

4025

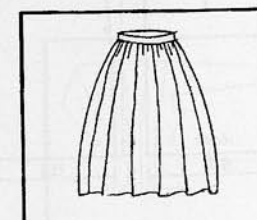
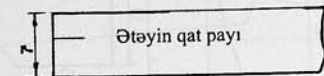
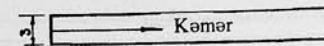
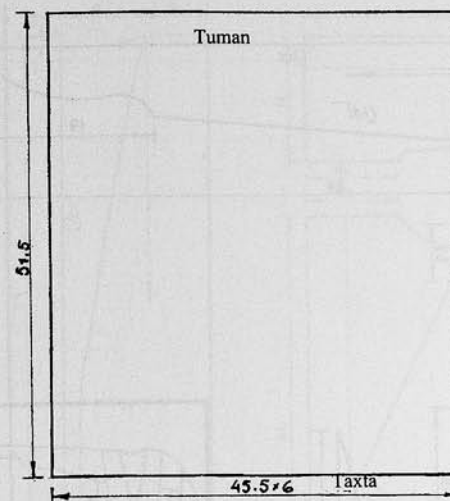

T.ILL-29

1644

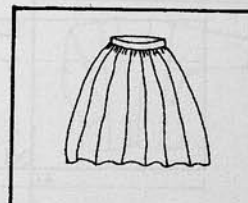
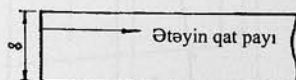
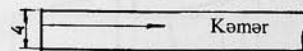
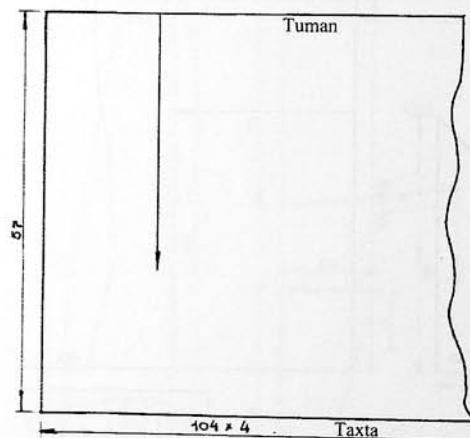

T.ILL-28

5421

T V-82

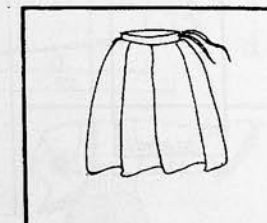
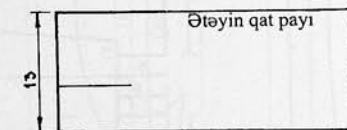
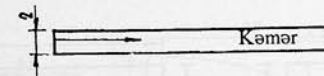
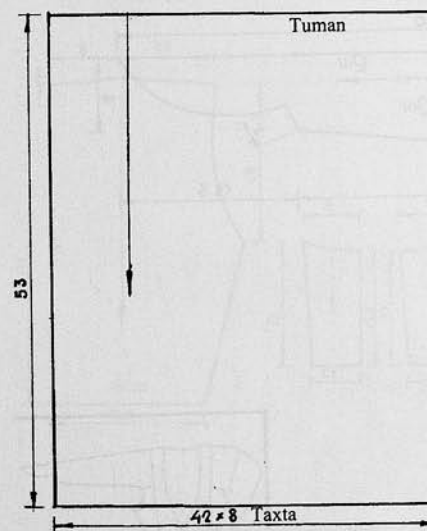

T.ILL-30

1589

T V-83

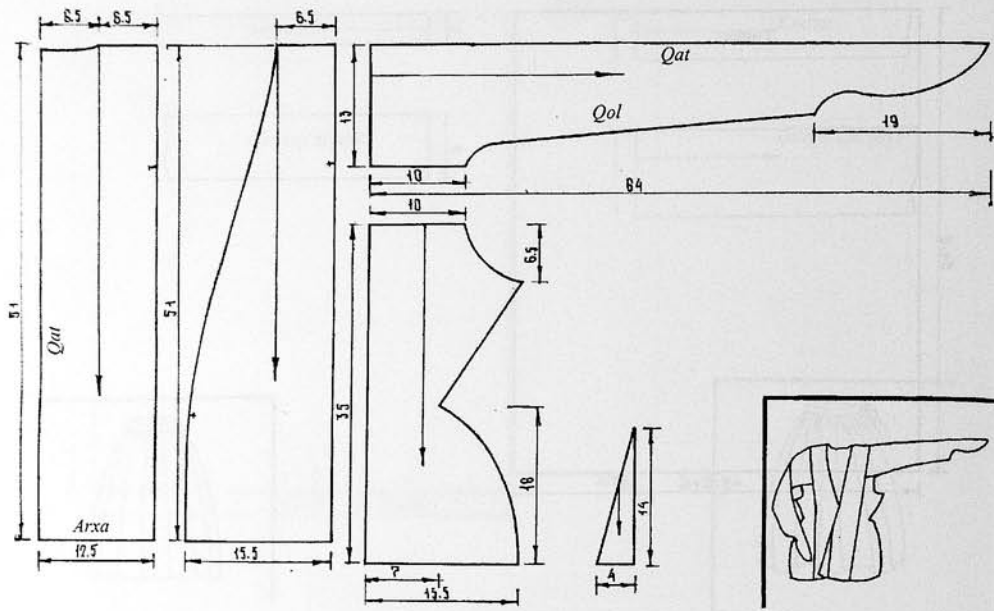

T.ILL-31

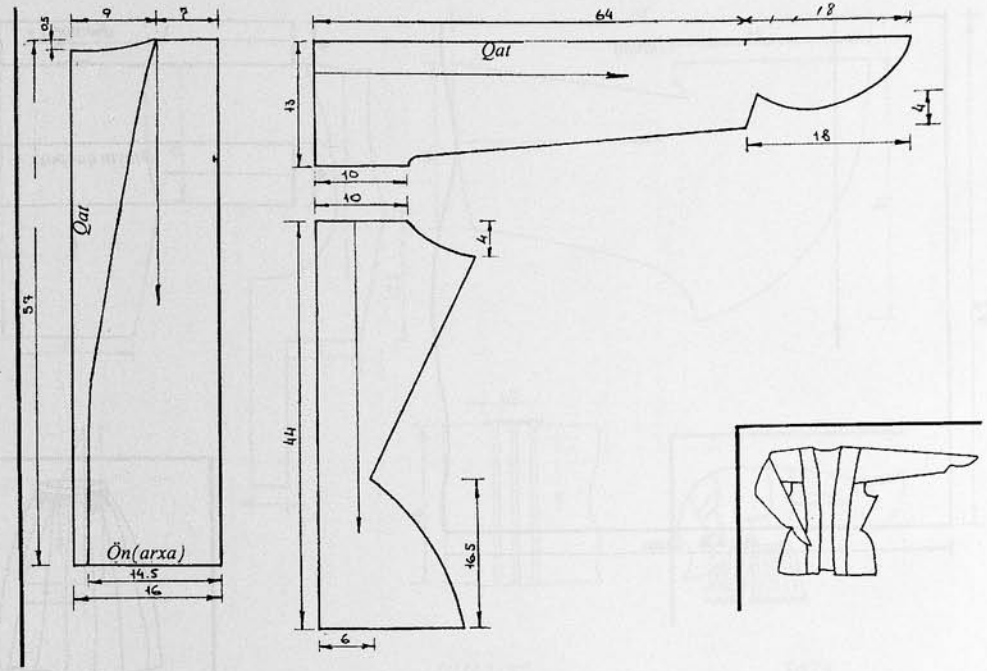

T.ILL-33

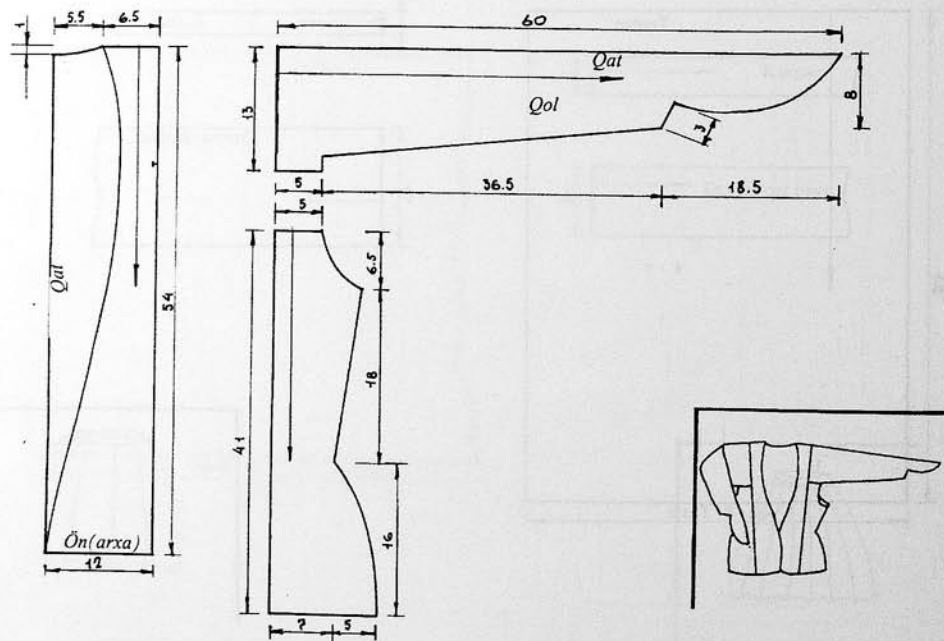

T.ILL-32

5135

TV-84

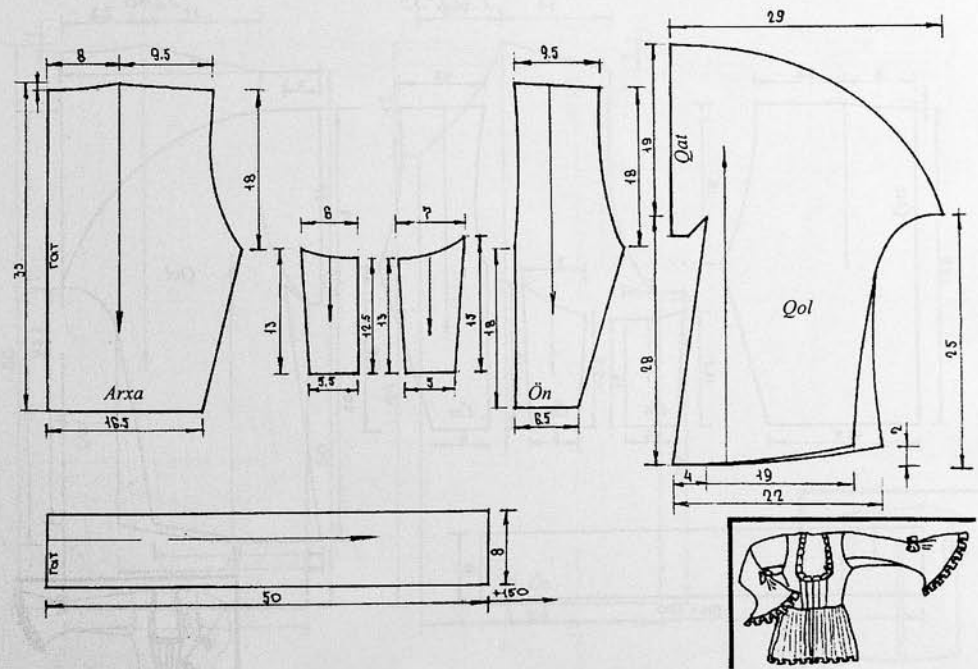

T.ILL-34

2198

TV-85

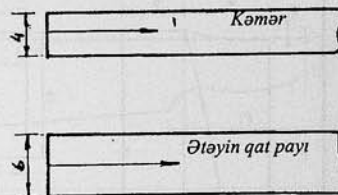
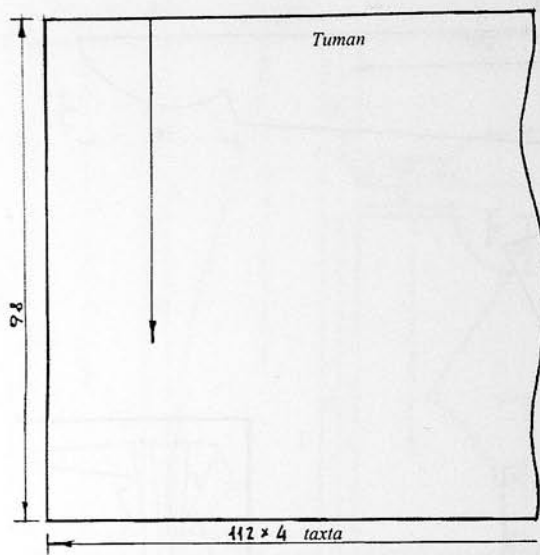

T.ILL-35

2288

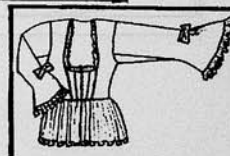
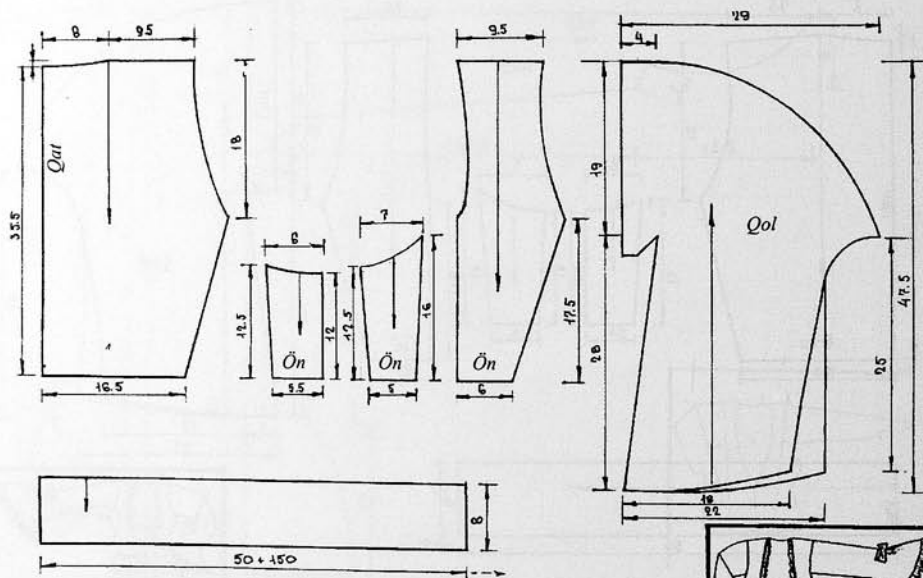

T.ILL-36
TV-86

3365

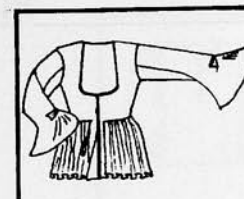
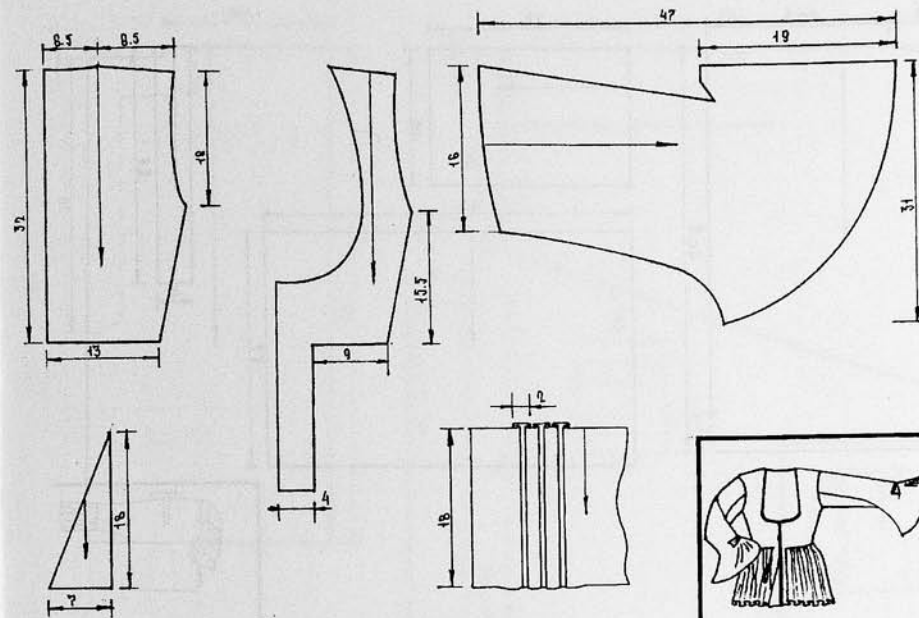

T.ILL-37

3475

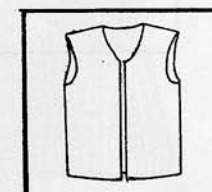
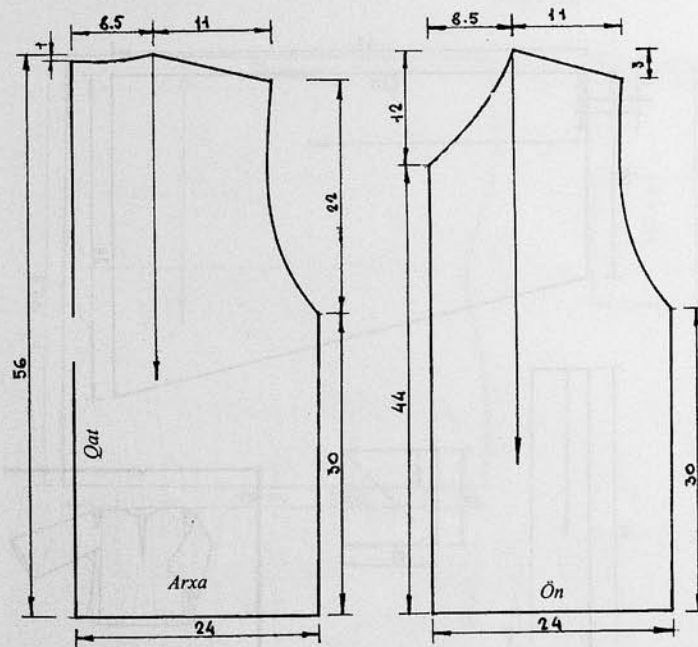

T.ILL-38

5911

TV-87

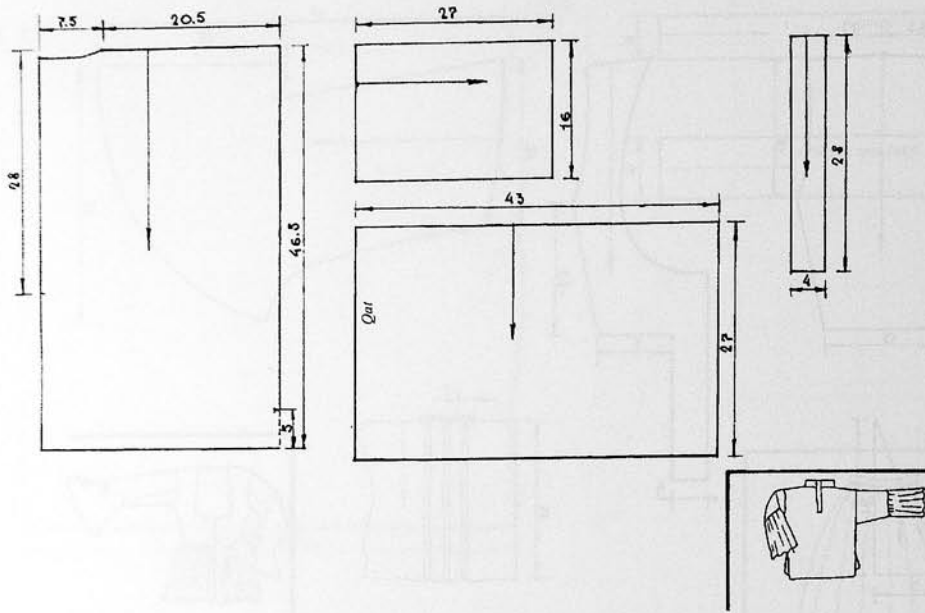

T.ILL-39

3924

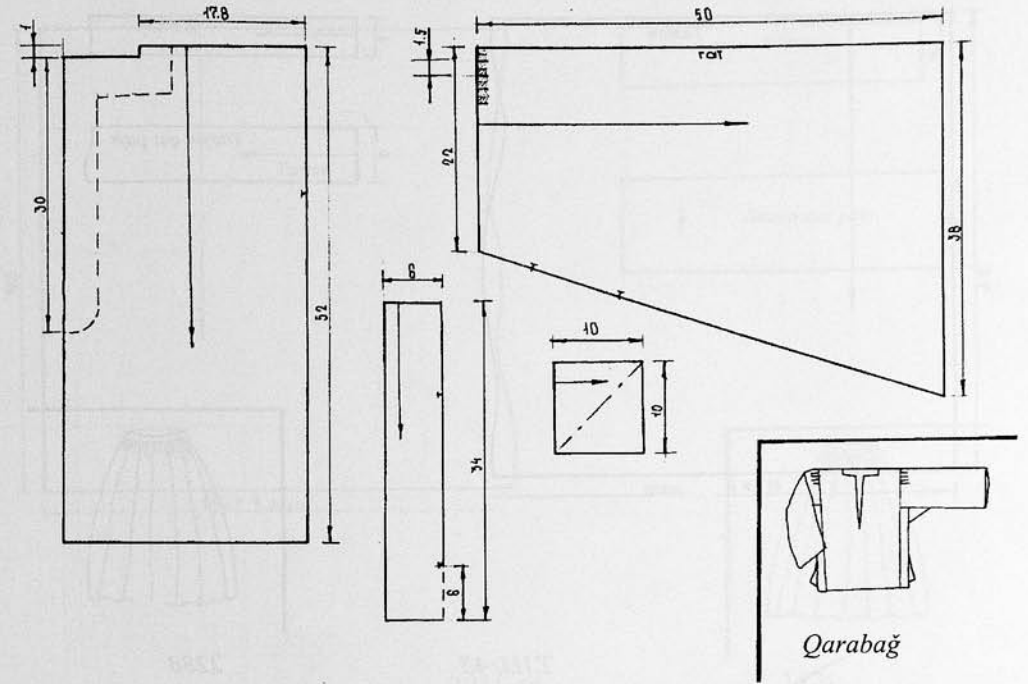

T.ILL-41

5272

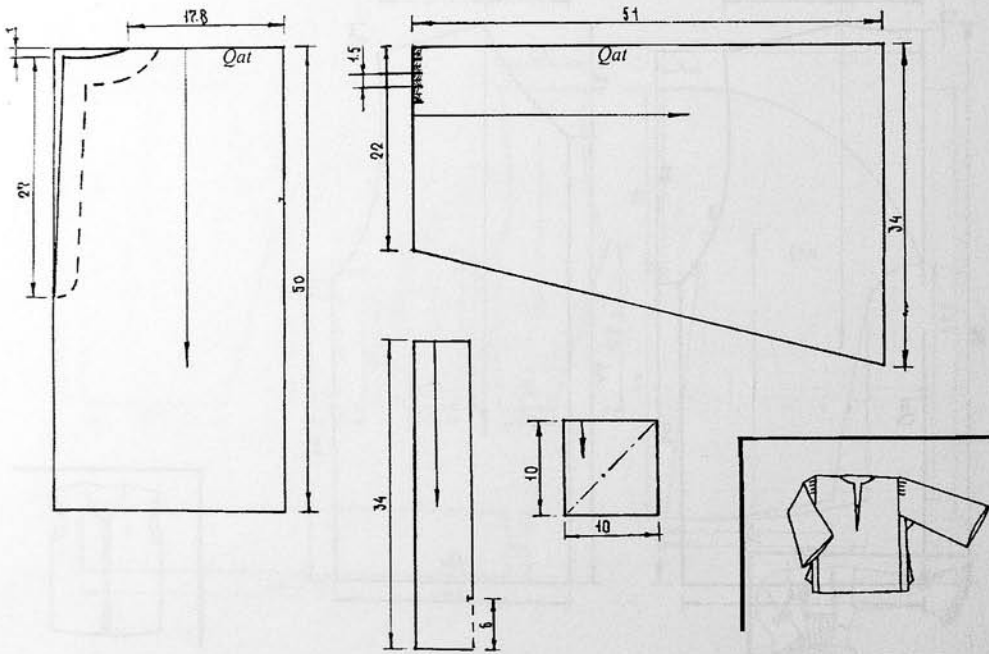

T.ILL-40

3365-2

T V-88

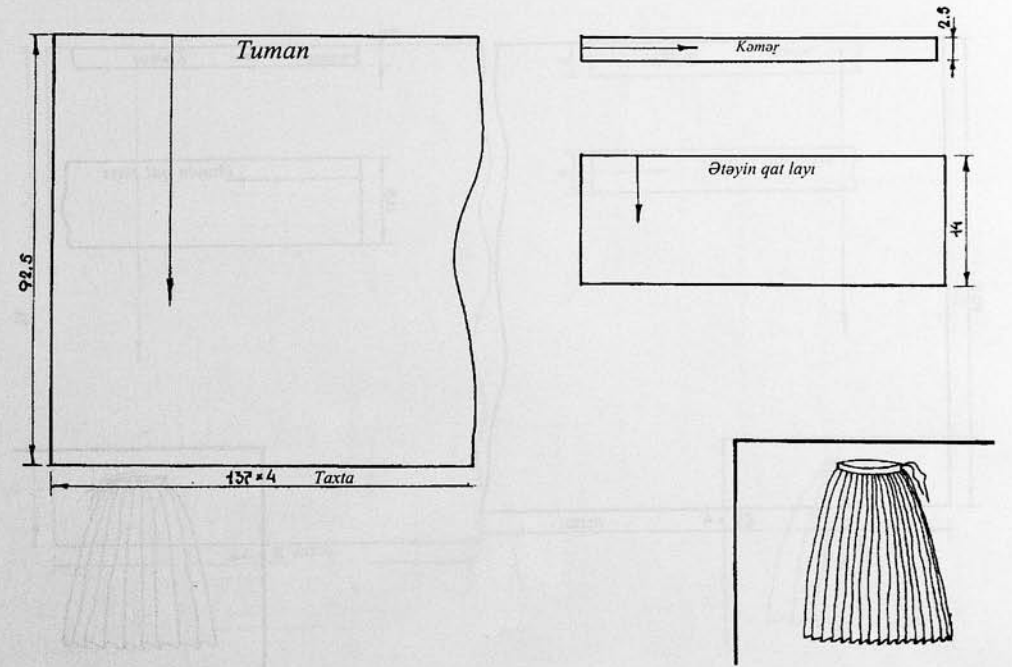

T.ILL-42

3365-1

T V-89

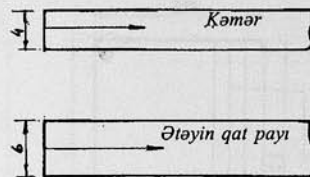
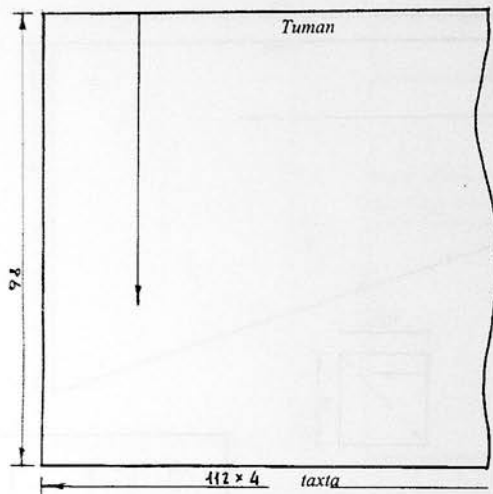

T.III-43

2288

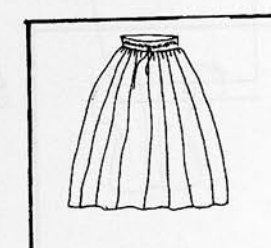
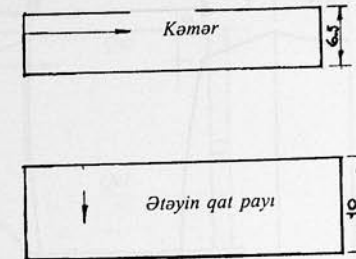
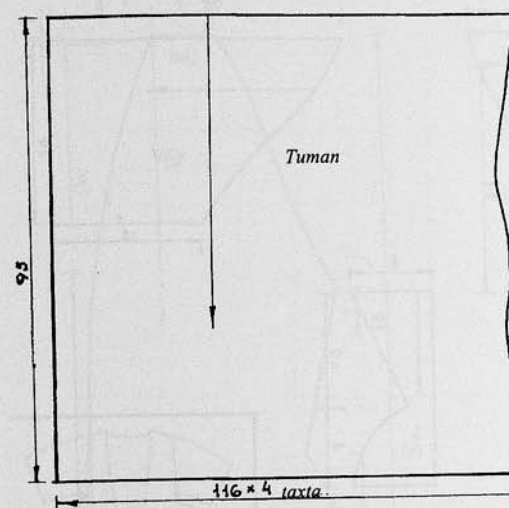

T.III-45

3476

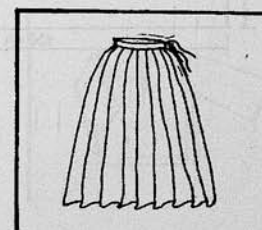
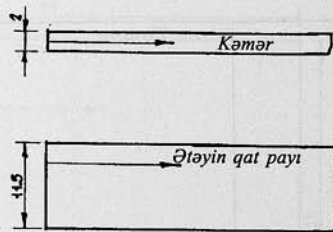
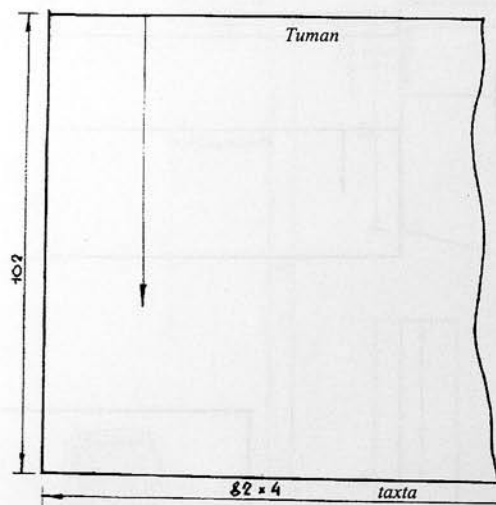

T.III-44

4523

T V-90

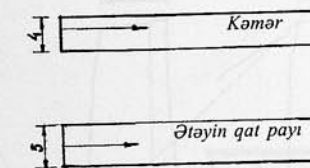
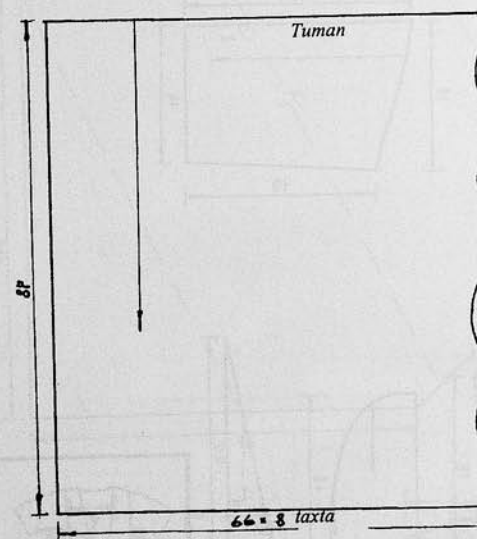

T.III-46

2639

T V-91

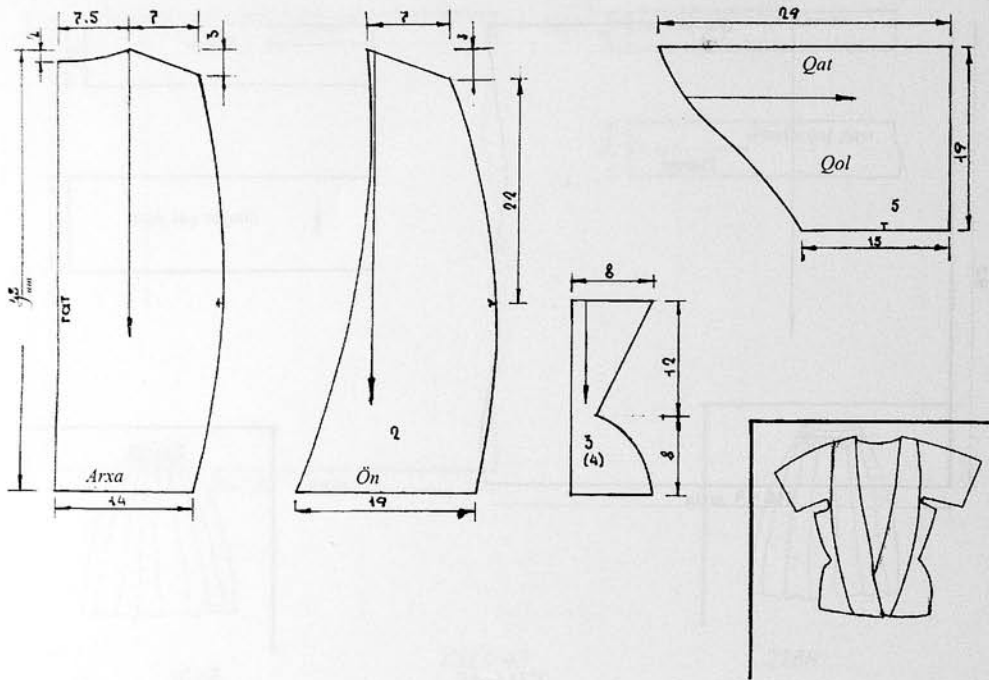

T.ILL-47

6879,3186,6432

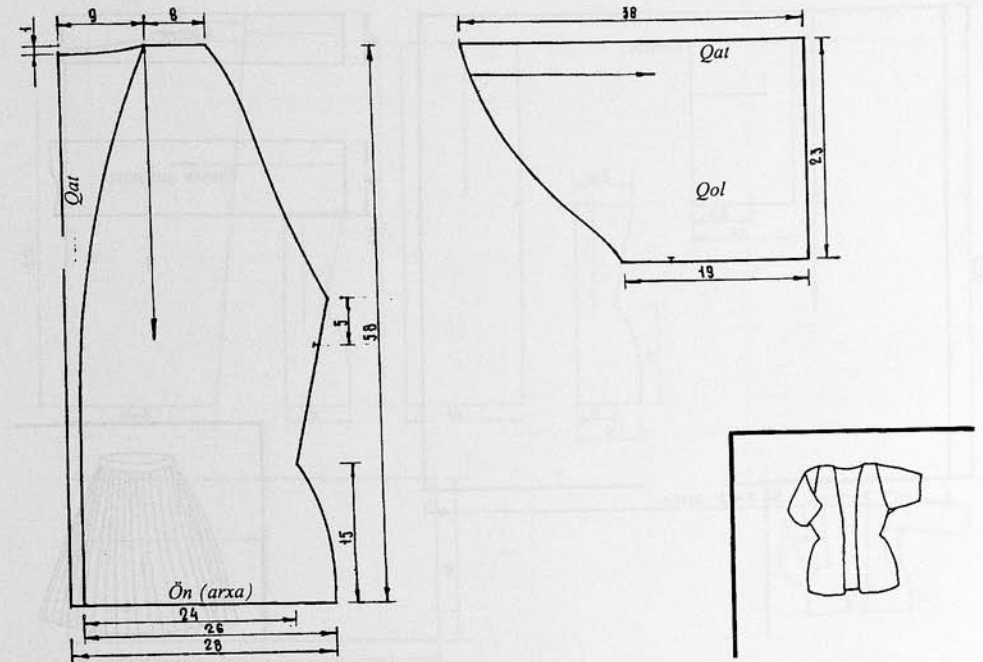

T.ILL-49

5795

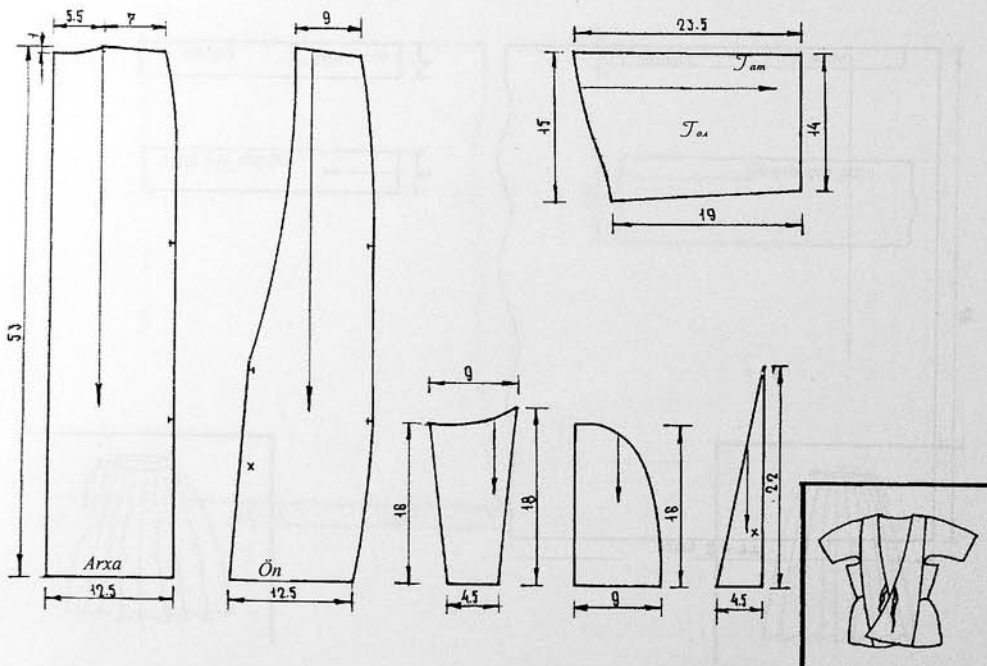

T.ILL-48

3113,6064

TV-92

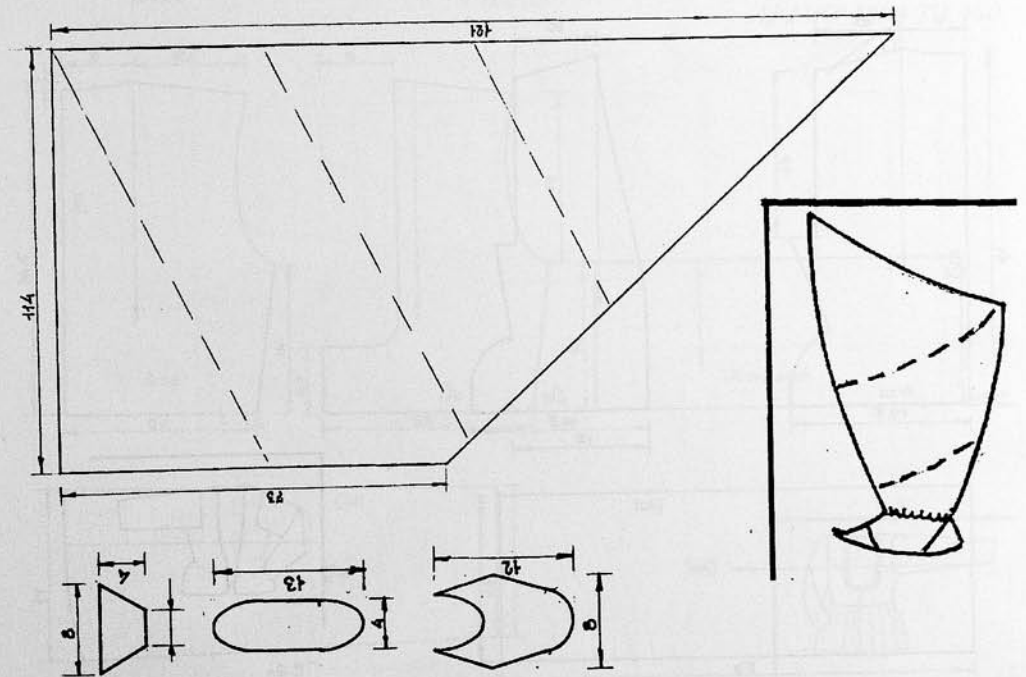

T.ILL-50

7750

TV-93

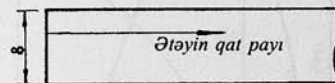
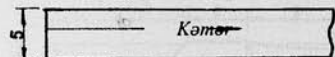
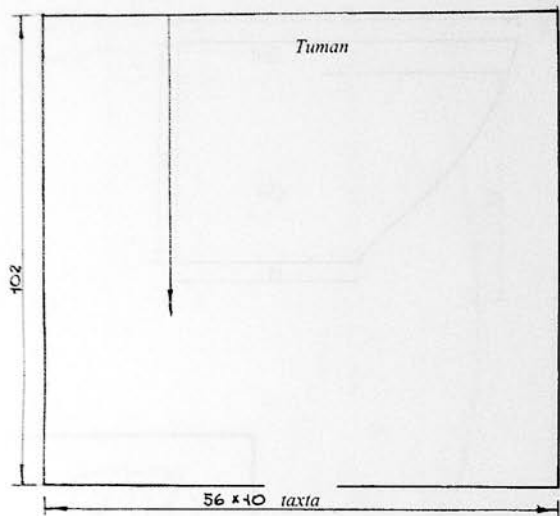

T.III-51

4103

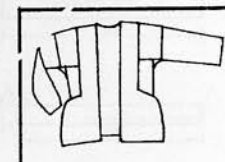
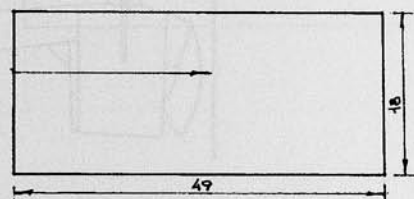
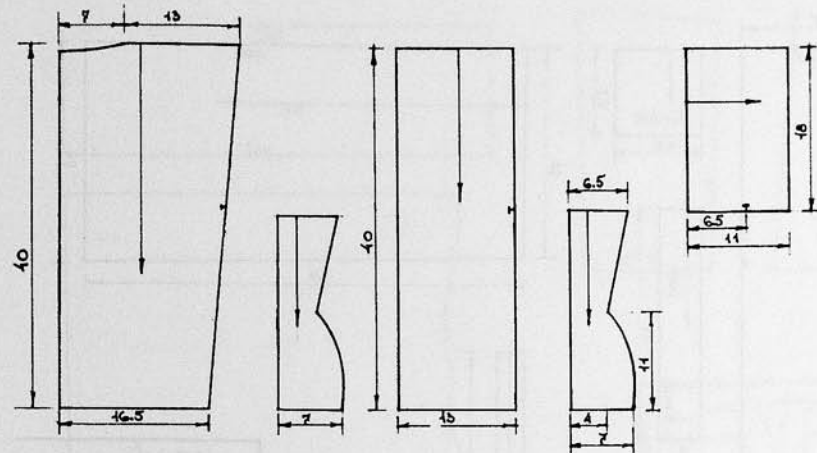

T.III-53

LKMKP 2504 T-I 604,
LKMKP 1804 T-I 460,

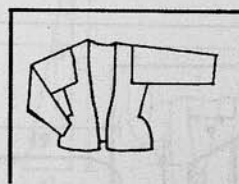
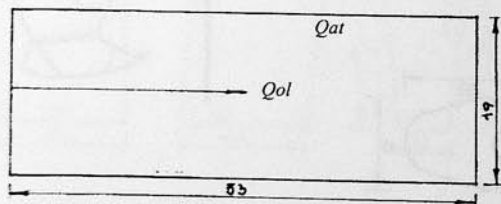
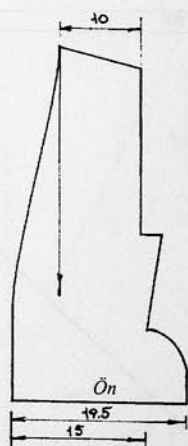
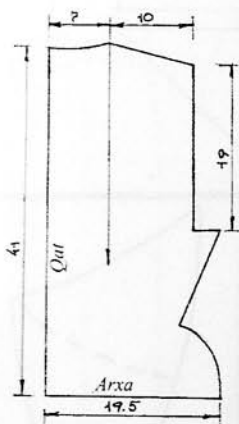

T.III-52

LKMKP 4781 T-III

T V-94

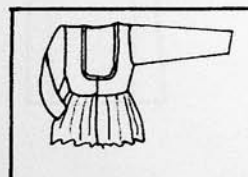
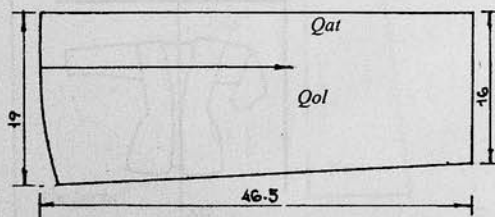
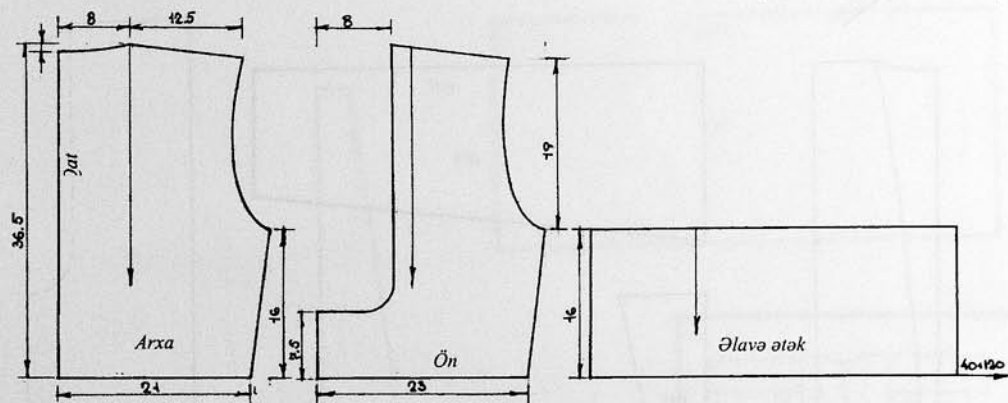

T.III-54

LKMKP 4611 23/T-II 1227

T V-95

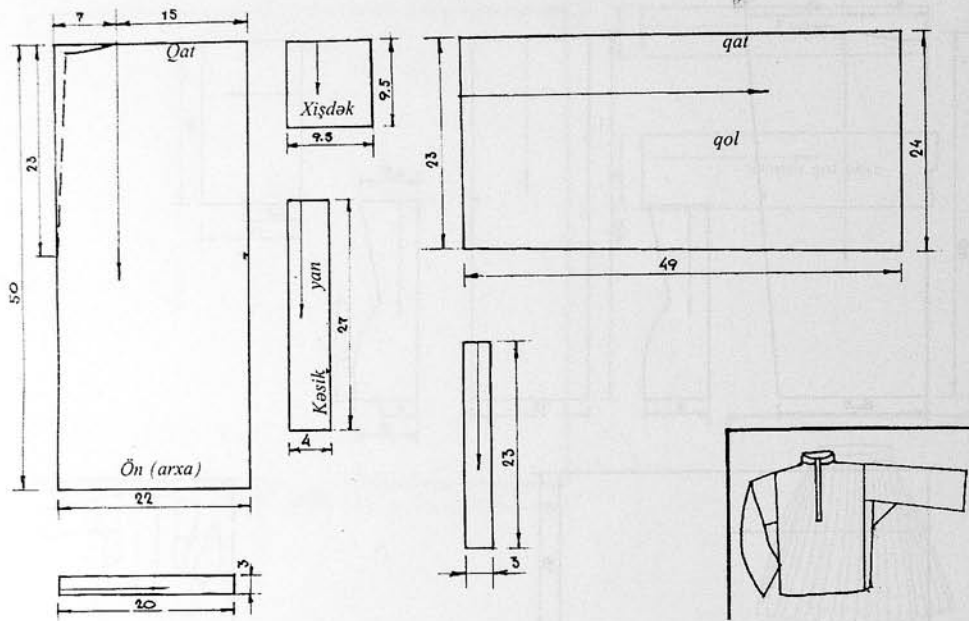

T.ILL-55

LKMKP 2737 T-I 644

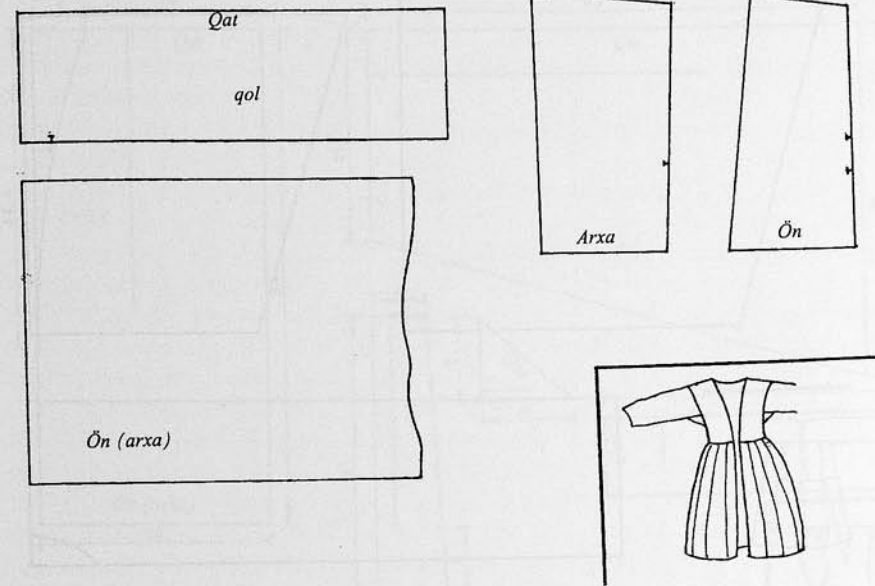

T.ILL-57

97

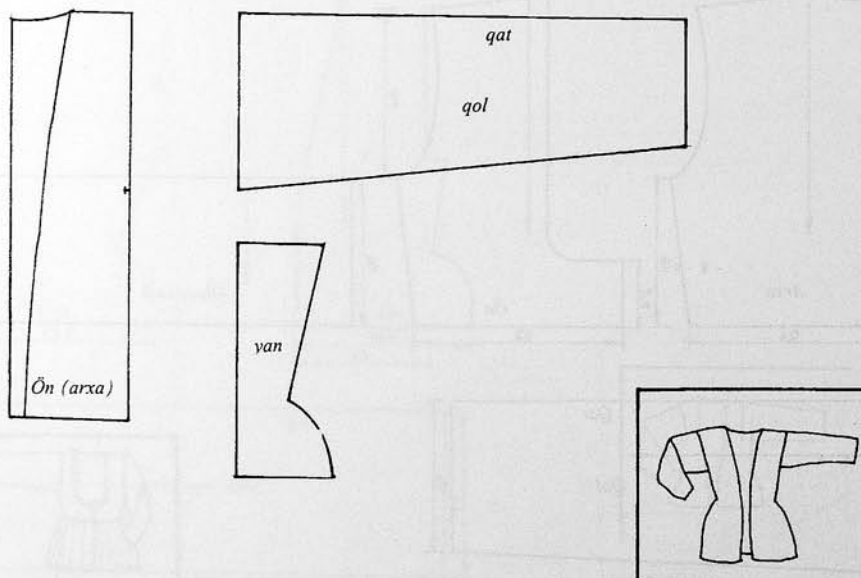

T.ILL-56

96

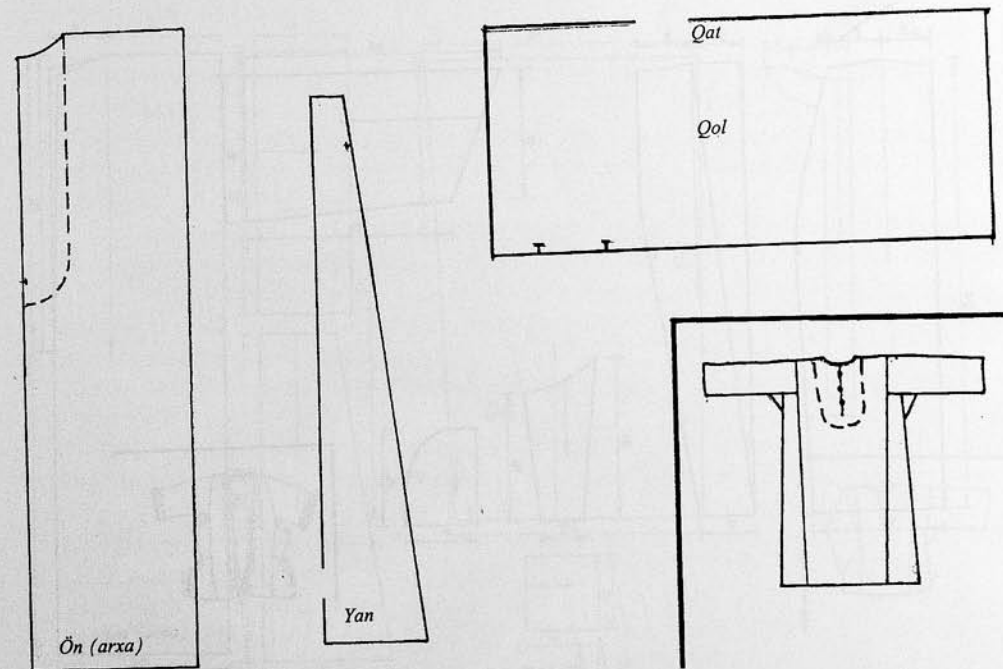

T.ILL-58

98

T V-96

T V-97

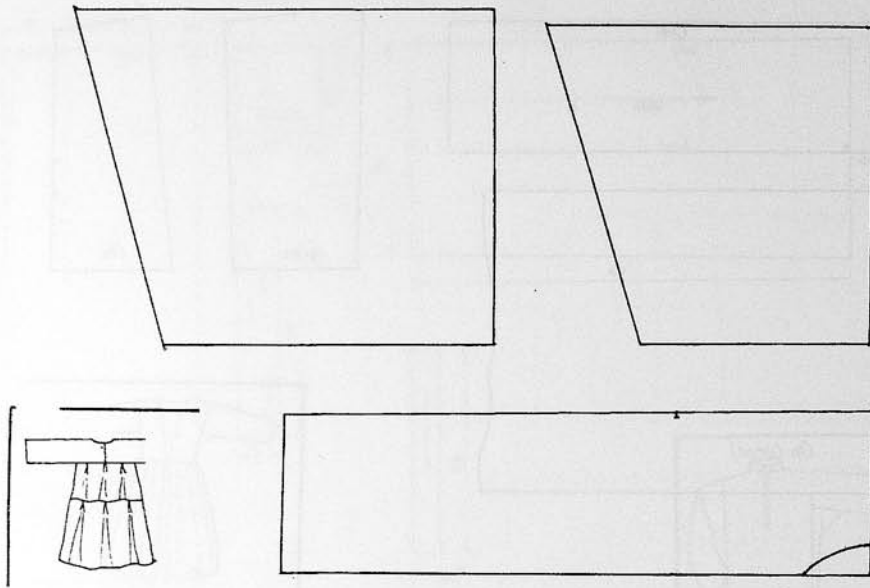

T.ILL-59

99

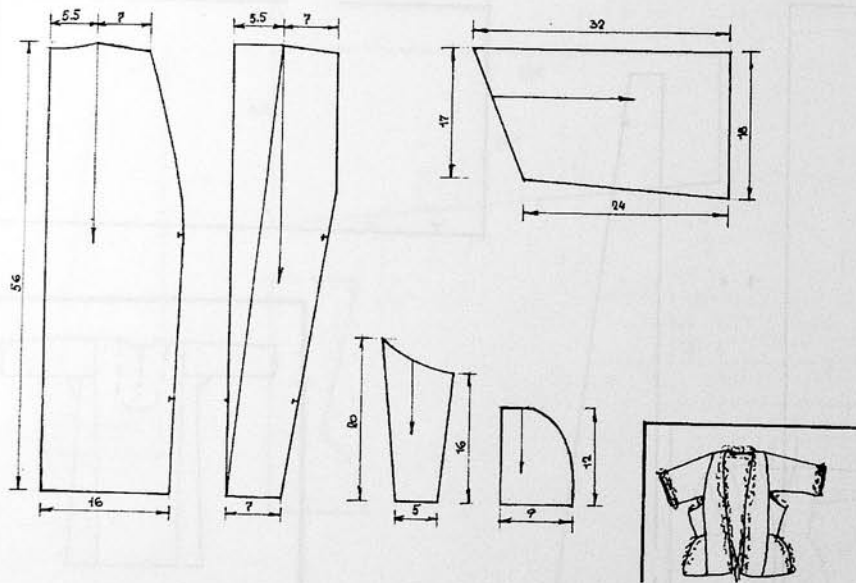

T.ILL-60

1502

T V-98

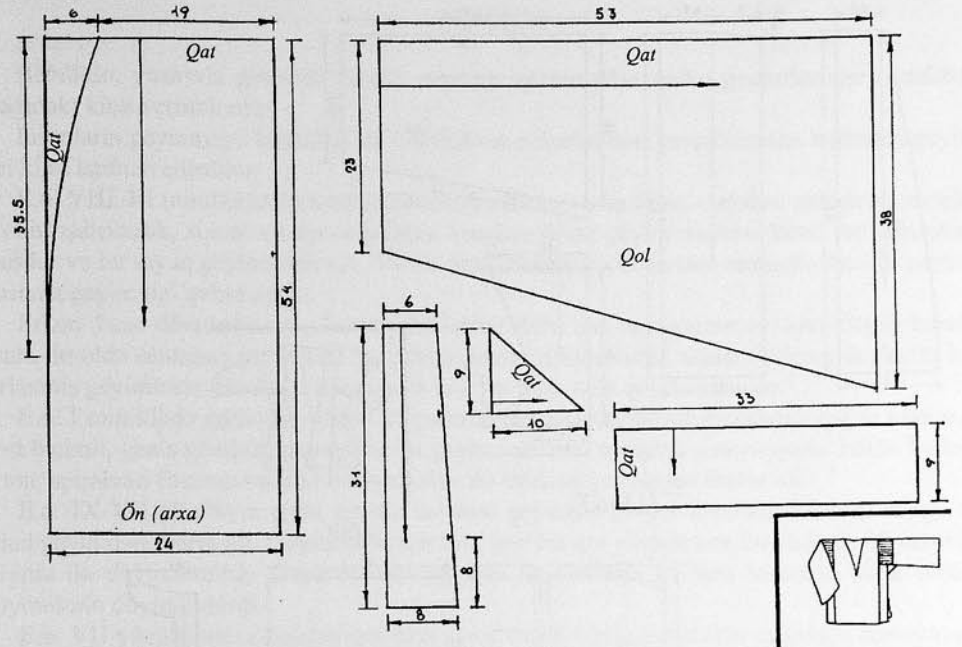

T.ILL-61

3231

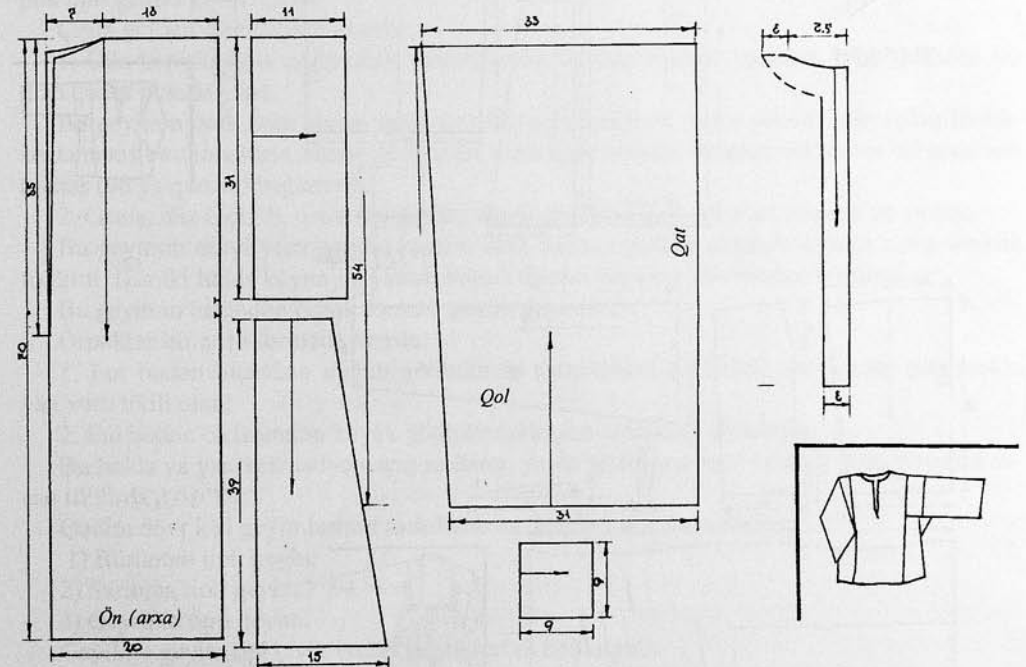

T.ILL-62

7979

T V-99

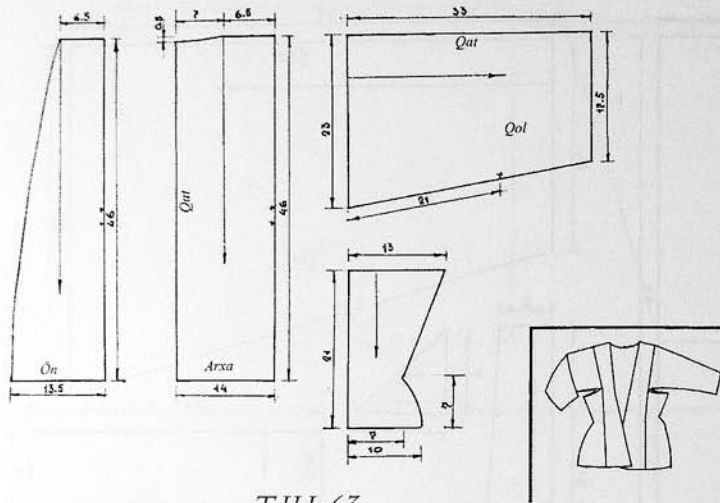

T.ILL-63

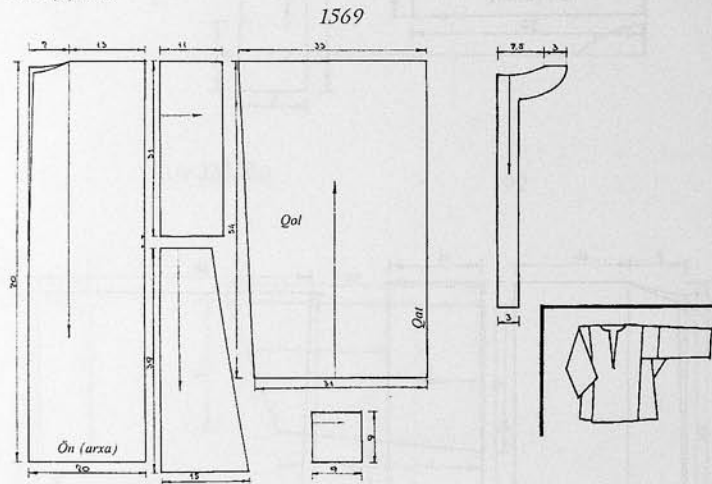

TV-100

T.ILL-64

5891

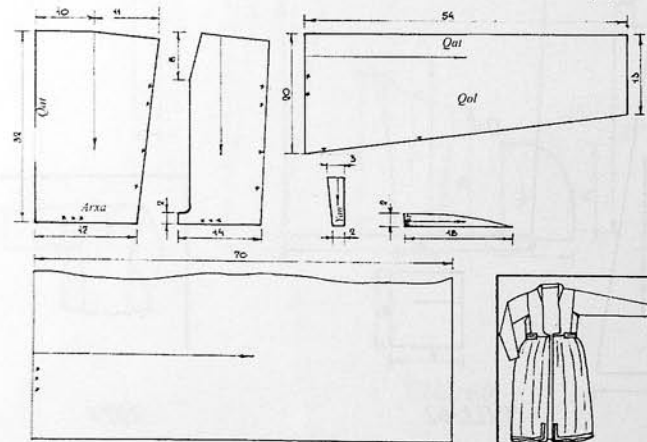

TV-101

T.ILL-65

4386

NƏTİCƏ

Beləliklə, yuxarıda gətirilən faktlar əsasında qədim dövr qadın geyimlərinin təsnifatını aşağıdakı kimi vermək olar:

İnsanların geyinməyə başladığı ilk dövrlərdən etibarən dəri parçalarından bürünmə geyim tipi kimi istifadə edirdilər.

E.ə. VIII-VI minilliklərdə təbii liflərdən hörülmüş ensiz zolaq sarğıdan spiralvari texnika ilə birləşdirilərək, sinəni və ayrı-ayrılıqda ayaqları örtən geyim vasitəsi kimi, istifadə olunmuşdur və bu sayaq geyim tərzii e.ə. VI-IV minilliklərə qədər davam etmişdir. Bu cür geyimi sarınma geyim tipi qəbul edək.

Erkən Tunc dövründə artıq hörmə alətlərinə daha çox rast gəlinir və təsvirlərdə hörmə üsulu ilə əldə olunmuş geyimlərə (geyinmə geyim tipi) təsadüf olunur. Hörmə üsulu ilə hazırlanmış geyimlərin uzunluğu dizə qədər olur və əmək xətti qeyd olunurdu.

E.ə. I minillikdə qadın geyimləri alt paltarından, əsasən uzunluğu dabana qədər olan sərbəst biçimli, geniş gövdəli, uzunqollu üst geyimindən və ayaqdan sinəyə qədər bütün bədəni örtən, spiralvari (burma-burma) konstruksiya ilə tikilmiş çaxçurdan ibarət idi.

E.ə. IX-VII yüzilliyin çiyin geyimi üst-üstə geyinilmiş, eyni formalı, müxtəlif rəngli üç ədəd geyimdən ibarət idi. Geyimlərin hər biri, hər bir qol altında sıra ilə tikilmiş 20 ədəd iri düymə ilə düymələndirdi. Geyimlər-qol ağzında da sıralama tikilmiş nisbətən kiçik ölçülü düymələrlə düymələndirdi.

E.ə. VII yüzillikdən etibarən qadınlar uzun, düz biçimli, qollarının uzunluğu dirsəyə qədər olan köynək geyir və onun üstündən boynu oyma, ellips formalı, yanları tikişli və ya tikişsiz örpək tipli geyim geyinirdilər. Bəzən örpəyin yan xətti boyunca saçaq tikilirdi. Digər formalı köynəklərin əmək xətti düz deyil, çəp olur, belinə kəmərlə bağlanır, üzərindən isə örpək tipli geyim geyinilmirdi.

Çiyin geyimi iki formada olurdu:

1. Düz biçimli, qısa qollu olub, uzunluğu bir tərəfdə baldırın yarısına, o biri tərəfdə isə dizə qədər olan köynək.

Bu geyimin əmək xətti bəzən qırıq xətlərlə qeyd edilərək ətəyə paralel olan zolaq formasında naxış əmələ gətirir, bəzən də heç bir işarə qoyulmurdu, bu geyimin belinə bir neçə sıra kəmərlər (və ya qurşaq) bağlanırdı.

2. Geniş, düz biçimli, uzun qollu olub, uzunluğu dabana qədər olan köynək və ya don.

Bu geyimin ətəyi yerə paralel kəsilir, əmək xəttinə paralel olmaqla zolaqlı naxış-ətəklilik tikilirdi. Hər iki halda köynəyin yaxası boyun dairəsi boyunca dövrələmə kəsilirdi.

Bu geyimin üstündən örpək formalı geyim geyinilirdi.

Örpəklər bir neçə formada olurdu:

1. Eni bədən ölçüsünə uyğun götürülmüş materialdan biçilərək, qol əmələ gətirməklə yan xətti tikili olan;

2. Eni bədən ölçüsündən böyük götürülməklə yan xətti açıq saxlanılan.

Bu halda ya yan xətt sadəcə açıq saxlanır, ya da bütün yan xətt və əmək xətti boyunca saçaq tikilirdi.

Qədim dövr kişi geyimlərinin təsnifatını aşağıdakı kimi vermək olar:

1) Bürünmə tipli geyim

2) Sarınma tipli geyim.

3) Geyilmə tipli geyim.

Geyilmə geyim tipi çiyin və bel geyimlərinə bölünürdü.

Çiyin geyimi köynək və onun üzərindən geyinilən bürüncəkdən ibarət idi.

Köynək iki formada olurdu:

1. Boyvəboy, düz biçimli, qısa qollu olub, uzunluğu dizə qədər olan;
Bu geyimin əmək xətti bəzən qeyd edilərək ələyə paralel olan zolaq formasında naxış əmələ gətirir, bəzən də heç bir işarə qoyulmurdu.

2. Boyvəboy, düz biçimli, uzun qollu olub, uzunluğu dabana qədər olan;
Hər iki halda geyimin yaxası boyun dairəsi boyunca dövrələmə kəsilirdi. Təsvirlərdə qolun uzunluğu dirsəyə və biləyə qədər olan köynəklərə nəzər salaq. Qol aşağı salındığı halda qol altında heç bir qırış hiss olunmur. Deməli, ya material hörmə olub, paltarın qolu bədənə bitişik toxunub, ya da sıx toxunmuş materialdan əlavə qol kəsilərək qol oyuğuna tikilib. Bu halda qol oyuğu oval şəkilli deyil, düzbucaqlı götürülüb.

Bel geyimi-şalvar. Yuxarıda qeyd olunmuş təsvirlərdən bir neçə cür şalvar formasına rast gəldik:

1. Uzun, ensiz hörmə zolağın sarınırmış kimi birləşdirilməsi vasitəsilə əldə olunan şalvar (Son Tunc və İlk Dəmir dövrü).

2. I-ci bənddə qeyd olunmuş zolaqların eninə birləşdirilməsindən alınan dördkünc materialdan tikilmiş, balağı uzunboğaz, toxunma corabın içərisinə qoyulan nisbətən qısa şalvar (dizlik) (Son Tunc və İlk Dəmir dövrü).

3. Uzunluğu dizə qədər olan ornamentli şalvar (e.ə. I minilliyin başlanğıcı).

4. Baldırda kip dayanmaqla arxa hissəsi uzunboğaz çəkmənin üstünə düşən şalvar (e.ə. VIII yüzillik);

5. Spiralvari texnika ilə tikilmiş şalvar (e.ə. VII-VI y.).

6. Uzunluğu dabana qədər olan, düz biçimli şalvar (e.ə. VI yüzillik).

4) Örtülmə tipli geyim

Geyimin üstündən çiyinə örtük salınırmış. Bu örtüklər də iki cür olurdu:

1. Heyvan dərisindən düzəldilmiş dəri bürüncək;

Bu bürüncək bir qola geyinilərək çiyinə salınırdı. Bəzən bu dəri parçasının üstündən belə kəmərlə bağlanırdı.

1. Ellips formalı parça örtüklər;

Faktik materialların təhlili göstərir ki, e.ə. VIII yüzildən başlayaraq dəri bürüncəklə yanaşı örtük də geyinilməyə başlayır. Örtük ellips formalı toxunma materialdan hazırlanır və ortası oyularaq başa keçirilirdi. Onun kənarları tikişsiz olmaqla açıq saxlanılır və bütün kənar xətləri boyunca saçaq tikilirdi. Bəzən örtük üst çiyin geyimindən xeyli uzun olurdu. Bəzən bu örtüyün kənarları iri düymələr bərkidilmiş köbə ilə birləşdirilirdi.

3. Plaş (bürmə, xırqə);

Bu geyim tipi yuxarıda qeyd olunan örtüyə bənzər olub, köynəyin üstündən geyinilirdi. Bu geyim növünün bir neçə forması bəllidir:

1) Qısa olub, qolun üstünü də örtməklə çiyinə salınan və bəzi hallarda papaqlı tikilən bürmə.

2) Uzun olub, uzunqollu, gen ətkli olmaqla bəldə kəmərlə yığılan.

3) Geniş biçimli olub, qırçimlarla bəldə yığılan bürmə.

Bəzən onun dekorativ məqsəd daşıyan qolları geyinilmədən sərbəst sallanır. Belə dekorativ qol, qol oyuğu ilə birlikdə ayrıca kəsilərək ona tikilirdi. Bəzən qısa bürməbelə qədər, uzun bürmə isə dabana qədər bədəni örtürdü. Plaş gen və sərbəst biçilir və bu zaman bədənin forması nəzərə alınmırdı.

Üst köynəyinin belinə qurşaq və ya kəmərlə bağlanır, qurşağın bir ucu sərbəst salladılırdı.

Ayrılıqda alt geyiminə rast gəlinməsə də yuxarıda qeyd etdiyimiz köynəyin həm alt, həm də üst köynəyi əvəzinə geyinildiyi qənaətinə gəlirik. Köynəyin altından azacıq görünərək dizi örtən, şalvar geyinirdilər.

Erkən orta yüzilliklər qadın geyim dəsti:

Üst çiyin geyimləri. I. a) Qaftan-xeyli uzun qollu, düz biçimli, geniş ətkli, oyma yaxalı;
b) Cübbə-cüt yaxalı, uzun ətkli, yan tikiş xətti boyunca sıralama düyməli, uzun qollu;
v) Çuxa-düz biçimli, sinəsi düyməli.

q) Qofta-müxtəlif cür hörülmüş şəbəkəli-naxışlı qoftalar.

Üst bel geyimləri. 1) Uzunluğu baldıra qədər olan qırçimli tuman;

2) Uzunluğu dizə qədər olan trapessəkilli müxtəlif cür toxunmuş tumanlar;

3) Şalvar;

4) Çaxçur-enli, şalvar-tumana bənzər olaraq alt bel geyiminin üstündən geyinilən.

Kəmərlə geyim dəstini tamamlayan element idi.

Qadınlar saçlarını hörür və müxtəlif saç bəzəklərindən istifadə edirdilər.

Beləliklə, erkən orta yüzilliklər qadın baş geyimləri külah, çalma, örpək adlanır, baş geyimləri başa qızıl ilgəklər vasitəsilə bənd edilir, örpəklər isə çalınırdı.

Beləliklə, demək olar ki, erkən orta yüzilliklər qadın alt geyimləri alt çiyin geyimi və alt bel geyimi olmaqla iki yerə bölünürdü. Bu qaftanla eyni formada olan, düz biçimli köynək və dizlikdən ibarət idi.

Yuxarıda deyilənlərə əsasən erkən orta yüzilliklər qadın geyim dəstinin formasını Aşağıdakı kimi təsvir etmək olur:

Üst çiyin geyimləri. I. a) Qaftan-xeyli uzun qollu, düz biçimli, geniş ətkli, oyma yaxalı;

b) Cübbə-cüt yaxalı, uzun ətkli, yan tikiş xətti boyunca sıralama düyməli, uzun qollu;

v) Çuxa-düz biçimli, sinəsi düyməli.

q) Qofta-müxtəlif cür hörülmüş şəbəkəli-naxışlı qoftalar.

Üst bel geyimləri. 1) Uzunluğu baldıra qədər olan qırçimli tuman;

2) Uzunluğu dizə qədər olan trapessəkilli müxtəlif cür toxunmuş tumanlar;

3) Şalvar;

4) Çaxçur-enli, şalvar-tumana bənzər olaraq alt bel geyiminin üstündən geyinilən.

XV-XVI yüzilliklərin qadın geyimlərinin inkişafını ardıcıl olaraq aşağıdakı kimi xarakterizə etmək olar.

XV yüzilliyin sonu XVI yüzilliyin əvvəli qadın geyim dəsti boğaz altda düymələnən köynək, yaxası çiyin xəttindən sinə altına doğru künc kəsilib, yanları bəzədilmiş qaftan, qatlama yaxalıqlı və ya yaxası açıq çuxa idi. Çuxanın qolu ya dirsəyə qədər, ya da biləyə qədər olurdu. İmkanlı adamların çuxasının sinə, çiyin və kürək hissəsi tikmələrlə bəzədilirdi.

Bu dövrdə, ilk dəfə olaraq, qadın çuxalarının yaxasına əlavə parçadan, çox vaxt isə başqa rəngli parçadan kəsilərək tikilmiş yaxalıqlardan istifadə edilir. rast gəlirik.

Bütün geyimlərin uzunluğu ayaqları tam örtür, cübbələrin üstündən kəmərlə bağlanılırdı.

XV yüzilin birinci yarısında qadın geyimi boğaz altda bir düymə ilə bağlanan dərin kəsikli, car yaxalı köynək, onun üstündən geyinilən, yaxası çiyin xəttindən belə doğru künc açılmış çuxa, onun üstündən geyinilən cübbədən ibarətdir. Cübbənin yaxası ya axıracan düymələnir, ya da açıq saxlanırdı. Cübbənin çiyindən başlayaraq tikilən paralel bəzəkli ilgəklərlə düymələnməsi çox vaxt dekorativ forma daşıyır və əsasən yaxa açıq qalırdı. Qolu qondarma qolçaqlı olurdu.

1539-1543-cü illərdə artıq çuxanın da yaxası çarpaz düyməli tikilir, geyimlərdə ornamental parçalardan daha çox istifadə edilirdi.

1540-cı illərdə çuxada çarpaz düymələnməyə az-az rast gəlinirdi. Geyimlərin uzunluğu əvvəlki dövrə nisbətən qısa tikilir, altından ayaq geyimi, corab görünürdü.

1570-1579-1584-cü illərdə ornamental parçalardan daha geniş istifadə edilirdi. Geyim nisbətən qısaldıldığından altından ayaqqabı və şalvarın balağı görünürdü.

Köynək əsasən ağ rəngli materialdan tikilərək, forması əvvəlki dövrlərdəkindən fərqlənmirdi.

Beləliklə, bu dövrdə cübbələrin aşağıdakı formaları istifadə olunurdu:

- 1) Yaxası bəzəkli;
- 2) Yaxası saya;
- 3) Ətəyi dabana qədən;
- 4) Ətəyi topuğa qədən;
- 5) Biləyədək uzun qollu;
- 6) Dirsəyədək qısa qollu;
- 7) Uzun dekorativ qollu.

XVII yüzillikdə bədənin təbii quruluşuna müvafiq olan geyimlərin biçilməsi ilə əlaqədar yeni geyim tipləri yaranır. Artıq insan, özünün düz biçimli geyimi ilə təbiətlə özü arasında sərhəd yaradaraq, təbiətdən təcrid olunmur, öz bədəninin təbii ölçülərini geyimi vasitəsilə nəzərə çarpdırmaqla sanki təbiətin bir parçası olduğunu nümayiş etdirir. Hörmə-toxunma materiallardan düzəldilərək bədənə kip yapışan geyimlərdən sonra bu ənənə yenidən dəbə qayıdır. Çox güman ki, bu ənənənin bərpa edilməsində qərb ölkələri ilə olan iqtisadi münasibətlər də müəyyən rol oynamışdır.

XVI-XVII yüzilliyə aid olan aşağıdakı geyimləri aşkarlayırıq:

Alt geyimi. Azərbaycan miniatürələrinə əsaslanıb demək olar ki, qadın alt paltarını ağ parçadan tikilmiş alt köynəyi və alt geyimi-dizlikdən ibarət olmuşdur.

Alt köynəyi. Qadın alt köynəyi əsasən ağ rəngli parçadan tikilərək, uzunluğu dizdən aşağı olurdu. Köynəyin qolu dirsəkdən bir az aşağı olmaqla qolağzı nisbətən dar tikilirdi. Köynəyin yaxası qaftanın yaxası kimi "düz yaxa" olub, xeyli açıq olurdu.

Dizlik. Qadınların dizliyi əsasən zolaqlı parçadan olub, uzunluğu topuğa qədərdir.

Xüsusi alt geyimi kimi, fitə geyinilirdi.

Üst geyimləri. Qadın üst geyim dəsti bir neçə elementdən ibarət olurdu.

Şalvar. XVI yüzillikdə kütləvi surətdə geyilən qadın geyimlərindən biri də balaqları dabana qədər uzanan şalvarlar idi. Kişilərdə olduğu kimi, qadınların da şalvarları ayaq tərəfinlə çox dar, yuxarısı enli olurdu. Lakin kişi şalvarlarından fərqli olaraq qadın şalvarlarının ayaqları iki-üç barmaq enində başqa bir qalın parça ilə tikilirdi. Qadın şalvarlarının, həmçinin beldən büzməsi olardı ki, onun da içindən qəşəng hörmə qaytan keçirib bağlardılar. Qadının öz zövqünə müvafiq olaraq bu qaytanın ucundan sallanan qotazlar müxtəlif rəngdə olardı.

Şalvarın uzunluğu ya dizə qədər, ya da dabana qədər uzun olurdu. Şalvar ya saya, ya da güllü parçadan tikilirdi.

Çuxa. T III-16, 17 və 18-də təsvir olunmuş uzunluğu topuğa qədər olan çuxalar miniatürələrdəki çuxalardan xeyli fərqli olub, beldən kip olmaqla bədən ölçüsünə, ətəyə doğru isə gen biçilib. Çuxaların əmək və ön kənar xətti boyunca köbə tikilib. Bəzi tumanının ətəyi səliqə ilə qırçınlanırdı. Qolları düz və uzunluğu biləyə qədər olurdu. Qol oyuğu çiyin xəttinin ortasından başlayırdı. Bu dövrdə bir neçə cür çuxa forması geyinilirdi:

1. XVII yüzilliyin I yarısında uzun və ya qısa qollu üst çuxası geyinilir, uzunqollu alt çuxanın yaxası kip düymələnirdi.

2. 1636-cı ildə geniş, uzun qollu, boğaz altda bir düymə ilə bağlanan, belə qədər açıq yaxalı köynək, topuğa qədər şalvar, köynəyin üstündən uzun, dar qollu, yaxası oval kəsilmiş qaftan geyinilirdi. Qaftanın dar qolunun altından, biləkdə köynəyin gen qolu çıxardılaraq bəzək əmələ gətirir. Köynək və qaftanın rəngi çox vaxt bir-birinə əks olurdu.

3. Üst geyimi-çuxanın artıq beli dar, qolu kəsmə-biçmə, dar və uzundur. Yaxası oval formada kəsilməklə yaxadan belə qədər çarpaz düymə ilə bağlanırdı. Çarpaz düymələnmə əvvəlki kimi düzxətli deyil, "X" şəkilli olurdu.

XVII yüzilliyin sonu qadın geyimi köynək, qaftan, onun üstündən geyinilən bir neçə cür çuxadan ibarət idi. Beldən dar olub, ətəyə doğru genələn, günəş tipli (dairə formalı) tumanlar beldə ayrıca tikilmiş, tam bədən silüetinə uyğun olan lifə birləşirdi. Sinədən belə qədər üz-üzə düymələnmə və ya çarpaz düymələnmədən istifadə edilirdi. Yaxa kəsiyi ya oval şəkilli olub, yaxalıqsız və ya küncşəkilli olub qatlama yaxalıqlı tikilirdi. Artıq nimtənə-çəpkən son modifikasiyasına – inkişafının son dövrünə yaxınlaşıb. Üst-üstə geyinilən bir neçə gen tumanın ətəyi əlavə parçadan kəsilmiş köbə ilə bəzədilirdi.

Şah Süleyman Səfəvi dövründə qadın geyimləri köynək, yaxası çiyin tikişindən sinəyə qədər künc kəsilmiş, uzun qollu, gen ətkli, uzunluğu topuğa qədər olan qaftan, onun üstündən geyinilmiş qolsuz, dar, ətəyi aşağı getdikcə genələn çəpkəndən ibarət idi.

Üst tumanı. Birinci tip üst tumanının uzunluğu topuğa qədər olub büzməli-qırçınlı olurdu. Ön tərəfdə beldən ətəyədək açıq qoyulurdu.

İkinci tip üst tumanı 4 ədəd trapes formalı parçadan tikilir və uzunluğu topuğa qədər olurdu.

Beldə bədənə kip, omaya doğru nisbətən gen biçilmiş nimtənə-çəpkən geyinilirdi. Nimtənənin qolları düz olub, uzunluğu biləyə qədər olurdu. Yaxası çiyindən başlayaraq ətəyə doğru künc kəsilir, sinəsi açıq saxlanılırdı.

XVI-XVII yüzilliyin geyimlərinin ümumi görünüşündə bir sıra fərqlər olmuşdur.

Qadın üst geyimi köynək və onun üstündən geyinilən qaftan, çuxa və cübbələrdən ibarət idi. Köynəyin yaxası düz, kəsmə yaxa olub, boğaz altda bir düymə ilə düymələnirdi. Uzunluğu topuqdan aşağı olan bu köynəyin qolu uzun və düz idi. Qaftanın yaxası çiyin xəttindən belə qədər künc kəsilməklə uzun qollu, uzun ətkli və geniş olurdu.

Qaftanın üstündən çuxa geyinilirdi. Çuxa astarlı olub, uzunluğu qaftanın uzunluğu qədər, qolu düz, qolun uzunluğu biləyə qədər olurdu. Yaxası açıq və boğazadək paralel düyməli olmaqla iki formada tikilirdi. Çox vaxt bu paralel düymələr düymələnmir və ancaq bəzək funksiyası daşıyırdı. Çuxanın belinə kəmərlə bağlanırdı.

Çuxanın üstündən cübbə geyinilirdi. Cübbə astarlı olub, yaxası düz və açıq tikilirdi. Cübbə ya sərbəst buraxılır, ya da beldən kəmərlə və ya qurşaqla sıxılırdı. Cübbənin qolu bir neçə cür: qısa, düz və uzun, qısa qol və əlavə dekorativ uzun qolçaqlı tikilirdi. Kişilərdən fərqli olaraq qadınların cübbələrinin yaxaları açıq saxlanılırdı. Cübbənin yaxası düz, açıq və ya paralel düyməli olurdu.

İsti geyim kimi hələ də əvvəlki dövrlərdə olduğu kimi xəz geyimlərdən istifadə olunurdu, çox vaxt İsfahan xəzindən bürüncək geyinirdilər.

Qadınlar cübbənin üstündən bellərinə zərif, bəzəkli kəmərlə bağlayıblar.

Təbriz qadınları kişi qəbası (çuxası) geyir və onu başlarına çəkirdilər. Başdan ayağa qədər bununla özlərini örtürdülər.

Səfəvilər dövrü kişi geyim dəstini aşağıdakı kimi təsvir etmək olar.

Kişilərin alt geyimi alt köynəyi və dizlikdən ibarət idi. Dizlik yuxarıdan gen olub, balağa getdikcə daralırdı. Alt köynəyi ağ rəngli materialdan olaraq yaxası bağlı, qolları uzun tikilirdi.

Üst geyimləri. Səfəvilər dövrünün kişi üst geyimləri cübbə və çuxadan ibarət idi. Qeyd etdiyimiz kimi cübbə adlandırılan üst çiyin geyimi həm qadın, həm də kişi geyimi kimi bütün dövrlərdə Azərbaycanlıların ənənəvi geyim tipi olub və zaman-zaman formasında və materialında azacıq dəyişikliklər olunmaqla inkişaf edib və Azərbaycan milli geyiminin əsasını təşkil edib. Cübbə çox bəzəkli və qiymətli geyim idi.

Cübbə ilə yanaşı çuxa da geyinilirdi.

Üst bel geyimi şalvar ıdı.

1523-1524-cü illər kişi saray geyimləri nisbətən qısa idi. Mahuddan tikilmiş uzunboğaz corab topuq hissədə görünürdü.

1528-1529-cu illərdə çuxaların düymələnməsində də çarpaz düymələnmədən istifadə edilir. Ara geyimlərdə ornamentli parçalar üstünlük təşkil edirdi.

1537-1538-ci illərdə çuxaların yaxası çarpaz düymələndiyi kimi, uzun dekorativ qolçaq da qol yerinə çarpaz düymələndirdi. Uzun, dekorativ qolçaqlar yenidən dəbə düşmüşdü.

1539-1543-cü illərdə çarpaz düymələnmələr paralel xətlərin arası tək-tək, eyni ölçüdə deyil, cüt-cüt, bir-birindən ayrı halda tikilirdi.

Bəzən üst çuxanın yaxası üçkünc kəsilir və uzunluğu dizə qədər olurdu.

1579-1584-cü illərdə üst çuxalarda kiçik qatlama yaxalıqlardan istifadə edilirdi. Çuxalarla yanaşı, cübbədəndə istifadə edilirdi.

XVII yüzillikdə qolu qısa, qatlama yaxalıqlı çuxaların uzunluğu artıq omaya qədər olurdu. Bu çuxalar bəldə bədənə kip oturmaqla sinədən beləcən düymələndirdi. Bununla yanaşı olaraq uzunluğu topuğa qədər olan çuxalar da geyinilirdi. Qatlama yaxalıqlı çuxalarda çarpaz düymələnmədən də istifadə edilirdi.

XVII yüzilliyin sonu kişi geyimi əsasən boğaz altı bir düymə ilə bağlanan köynək, onun üstündən geyinilmiş bəldən dar, ətkədən gen, çəpyaxa cübbə, onun da üstündən geyinilən qolu qısa, bəldə dar, ətkədə gen və yanlarına çapıq qoyulmuş, boynu xəzli çuxadan ibarət idi.

Cübbənin qolu dar, düz və uzunluğu biləyə qədər olub, yaxasına əlavə köbədən bəzək tikilirdi.

Qədim dövrdən zəmanəmizədək Azərbaycan geyim mədəniyyətinin araşdırılması göstərdi ki, bu geyim növləri istifadə olunma tərzinə görə bürünmə, sarınma, örtülmə və geyilmə olmaqla bir neçə tipə bölünür. Zaman-zaman geyim dəstlərində simvolika bildiren elementlərdən də istifadə olunmuşdur. Arxeoloji və paleoetnoqrafik materialların təhlilindən bəlli olur ki, ibtidai insanların ilk vaxtlar geyimi hazır və hazırlanma olmaqla iki üsulla əldə olunmuş.

Hazır geyim növü olan heyvan dərisi bürünmə geyimlərin ilk tipik nümunəsi olmuşdur. Ov heyvanlarının xam dərisi sonradan yaranmış yapıncı və ya kəpənəyin ilk prototipi hesab edilə bilər. İnsanı təbiətin müxtəlif fiziki və iqlim təsirlərindən mühafizə etmək məqsədi ilə yaranmış bürünmə geyim növü (aşılmamış bəsit dəri parçası, yapıncı) sonralar isə həm də qadınları kənar nəzərlərdən mühafizə edən çöl-bayır libası olan çadra, çarşab və s. yaranmasına təkan vermişdir.

Sarınma geyim növü hazırlanma geyim tipinin ilk nümunəsi olmaqla başlanğıcını hörmə materialdan götürmüş və sonralar toxunma material ilə əvəz olunmuşdur. Bu geyim növünə qadın çaxçurunu, kişi geyim elementi olan patava və dolağı misal göstərmək olar.

Mütəxəssislər sarınma geyim növünü ümumiyyətlə geyim mədəniyyətinin başlanğıcına aid edirlər. Bu növə qədim yunanların geyimlərini, buna bənzər olan yapon kimonosunu, hind dxoti və sarisini də aid edirlər¹.

Mütəxəssislər həmçinin dəfn zamanı mərhuma bürünən kəfəni də sarınma geyim növünə aid edirlər və bunun orta Asiyaya İrandan gəldiyini göstərir².

Dünya xalqlarının geyim tarixi ilə məşğul olan mütəxəssislər şalvarın ilk yaranışında hər ayağa tək-tək sarınan bel geyimi olduğunu təsdiq edir və qədim Romalıların bu geyimi Şərqdən qəbul etdiklərini sübut edən dəlillər gətirirlər³.

¹ О. А. Сухарева. "Опыт анализа покрова традиционной "туникообразной" среднеазиатской одежды в плане их истории и эволюции", "Костюм народов Средней Азии", изд. "Наука", 1979 г., под ред. О. А. Сухарева, стр. 99.

² *Yenə orada*, səh. 99, 127.

³ "Военная форма от тату до цвета хаки", журнал "Разгадай", приложение к журналу "Лиза", 2000г., стр. 15.

Örtülmə geyim növü də çox qədim dövrlərdən yaranmışdır. Bu geyim növündən həm qadınlar, həm də kişilər istifadə edirdilər. Örtülmə geyim növü parça tikəsindən olub, həm sadə, həm də qırıqlara yığılmış halda istifadə olunmuşdur.

Geyim dəstlərində müəyyən funksional mə'nə daşıyan elementlərlə yanaşı rəmzi səciyyə kəsb edən ünsürlərdən də istifadə olunmuşdur. Quş, yaşmaq, kəsti, günəşəbənzər örpək və s. Elementlər simvolika bildiren elementlər kimi istifadə olunub. Simvolika bildiren quş Dədə Qorqud döyüşçülərinin geyim ünsürü olmuşdur. Səfəvilər dövründə qadın baş geyimi olan 7 dilimli ləçəklər də simvolik mə'nə daşıyırdı. Atəşpərəstlikdə müqəddəs gül hesab olunan nilufər XIX yüzillikdə Qarabağ zonasına məxsus arxalığın qolunda özünü göstərir.

Geyilmə libas növünə çiyin və bel geyimləri aiddir. Köynək, qaftan, cübbə, çuxa, nimtənə, çəpkən, qofta, tuman, arxalıq, şalvar, kürk, kürdü, eşmək, canlıq və s. buna misal göstərmək olar. Bu geyimlərin biçim üsulunun təhlili aşağıdakı nəticələrə gəlməyə əsas verir.

Hazır halda istifadə olunan bürünmə geyim növündən sonra meydana gələn hörmə geyimlər ilk əvvəllər calaşdırılmadan, sarınma üsulu ilə istifadə olunurdusa da, sonralar onun hissələri bir-birinə bitişdirilərək bütöv hala salınırdı. Bu cür geyim növü Xocalı-Gədəbəy mədəniyyətinə aid edilən tunc kəmərlər üzərində təsvir olunmuş qılıncoynadan kişinin əyində müşahidə edilir.

Hörmə-calaşdırma (tikilmə) geyim növünə, həmçinin e.ə. I minilliyə aid edilən gil fiqurun əyində rast gəlik.

Bu dövrdə, artıq hörmə-tikmə geyimlərlə yanaşı, toxunma materialdan biçib-tikmə üsulu ilə əldə olunmuş geyim növü, məsələn, cübbə də geyinilir. Mingəçevirin hörmə geyimlərində¹ nəzərə çarpan müxtəlif naxışlarla (göstərilən nümunədə şəbəkə formada hörülmüş qofta) yanaşı, biçmə-tikmə geyimlərdə çox saylı müxtəlif düymələrin istifadə olunması² göstərir ki, bu dövrdən e'tibarən geyimin estetikası aparıcı mövqeyə çəkilməyə başlayır. Mütəxəssislər azərbaycanlılara məxsus uzunqollu, uzun ətkli geyimin (köynəyin-Yunanlar bunu "sarapis" adlandırırdı), bir sıra qonşu xalqlar tərəfindən də qəbul edildiyini təsdiq edən fiqurlar söyləyirlər³.

Ensiz zolaq şəklində hörülərək hər ayağa ayrı-ayrılıqda sarınmış bel geyiminə, neolit dövründən başlayaraq müşahidə etdiyimiz təsvirlərdə rast gəlik. Bunu biçib-tikmə bel geyimi olan şalvarın prototipi hesab etmək olar.

Qeyd etdiyimiz kimi, e. ə. I minillikdə dəbdə olan geyim dəstinə cübbə də daxil idi. Həm kişi, həm də qadın geyimi olan cübbə toxunma yun materialdan biçib-tikmə üsulu ilə hazırlanırdı. Həm də çox vaxt müxtəlif rəngli, güllü və tikmə naxışlı olurdu⁴. Mənbənin verdiyi mə'lumata görə cübbə artıq eramızdan xeyli əvvəl qonşu xalqlar arasında da yayılmışdır. Cübbə dünya geyim mədəniyyətində djuba-şuba kimi, bə'zi xalqlarda isə, yanlış anlaşılaraq, xalat kimi özünə möhkəm yer tutmuş və bu adla da zəmanəmizə qədər gəlib çatmışdır.

Hörmə-tikmə geyim növləri ilə yanaşı toxuma parçadan biçmə-tikmə üsulu ilə hazırlanmış köynək, şalvar, cübbə və s. ibarət geyim dəsti kütləvi səciyyə daşımaqla əhalinin bütün zümrələri tərəfindən geyinilmişdir. Lakin bu geyimlərin ictimai zümrələrin maddi imkanlarından asılı olaraq material və bəzəkləri ilə seçilərək sinfi fərqləri özündə əks etdirmişdir.

¹ Е. А. Пахомов. "Мингечаурские кувшинные погребения", газета "Бак. раб.", 14.02.1937 г., № 3-15139. Hətçinin bax: S. M. Qaziyev. "Mingəçevirdə arxeoloji qazıntılar", AMM, "Elm" nəş., I cild, Bakı-1949, səh. 76.

² В. П. Фоменко. Грунтовоe погребение №63 в Мингечауре, AMM, III cild, "Elm" nəş., səh. 68.

³ И. М. Дьяконов. "История мидии с древнейших времен до конца IV века до нашей эры", Л., 1956, стр. 103.

⁴ *Yenə orada*, rəsm 26, səh. 146.

Maddi vəziyyəti imkan verməyən əhali qrupları yüksək zümrələrin geyim formasını saxlamaq naminə həmin geyimlərin imitasiyasını yaratmağa çalışmış, oxşar görünüş effektləri əldə etməyə nail olmuşlar. Bu cür geyimlərə misal olaraq kənarlarına xəz tikilən katibini, içərisinə pambıq və ya yun qoyularaq sıyrılan ləbbadə, canlıq, işdik və s. göstərmək olar.

Dünya geyim mədəniyyətində özünə möhkəm yer tutmuş kaftan, kofta (qofta) və s. geyim növləri də, həmçinin bu qəbildən olub biçim üsulu və texnikası baxımından ümumi oxşar cəhətlərə malik olmuşdur.

Azərbaycan geyim mədəniyyəti tarixində qurama tikiş texnikasının kökləri çox qədim zamanlara gedib çıxır. Təsviri sənət nümunələrində ensiz geyim materiallarından enli məmulat əldə etmək məqsədilə geyimlərin spiralvari burma və kiçik parça tikələrinin calanıb birləşdirilməsi olmaqla iki texniki üsulla əldə olunmasına rast gəlirik. Sonradan bu texniki üsullar məişətdə geniş şəkildə istifadə olunmuş və bu günə qədər də özünün əməli əhəmiyyətini itirməmişdir. Quramadan istifadə edən müasir tikişçi-rəssamlar bu texnika vasitəsilə kamil sənət əsərləri yaradırlar. Həm də bu texniki üsullar təkcə geyimdə deyil, həmçinin, panno, məişət örtüləri və s. formalarda evlərin və digər ictimai binaların interyerinin bəzədilməsində istifadə olunmaqdadır.

Azərbaycan mədəniyyətinin intibah dövrü hesab olunan XVI-XVII yüzilliklərdə geyimlərin forma müxtəlifliyinin meydana gəlməsi ilə çeşidinin artması müşahidə olunur. Bununla yanaşı, geyimlərdə rəmzi elementlərin yenə istifadə olunması, geyim tiplərinin qədim dövrlərdən başlanan ardıcıl təkamül istiqamətinin saxlanılması şəraitində lokallaşma meyilləri hiss olunmağa başlayır. Bu dövrdə geyimlərin bədənə təbii formasına uyğunlaşdırılması meyillərinin gücləndiyi nəzərə çarır. Artıq XVII yüzilliklərin ortalarından başlayaraq kişi və qadın üst libasının çiyin və bel geyimlərinə bölünməsi prosesi başlayır. Kaftan (qaftan) – qofta-tumana, cübbə – nımtənəyə çevrilir. Uzun müddət müasir alt geyiminin funksiyasını yerinə yetirən üst geyimlərinə, bu məqsədlə bir sıra xüsusi detallar əlavə olunmağa başlayır. Əgər təsvirlərdə kişi geyimlərində kəmərlə lap qədim dövrlərdən başlayaraq rast gəlirdiksə, qadın geyimlərində kəmərdən istifadə bir qədər gec, e. ə. I minillikdən başladığı nəzərə çarır¹. XVII yüzilliklərin ortalarından başlayaraq kəmərlə qadın geyiminin vacib elementinə çevrilir və bunun vasitəsilə də bədən quruluşunun mütənəsibliyi daha qabarıq nəzərə çarırılırdı. XIX yüzillikdə geyinilən arxalıqlarda isə bu məqsəd daha qabarıq şəkildə özünü göstərir.

XVI yüzillikdən başlayaraq geyimin estetik görkəmi diqqət mərkəzində olmuş, müxtəlif cür bafta, qırçınlı əlavə, zəncirələr, şəhpəsəndlər və s. vasitəsilə geyimlərə daha çox baxımlılıq verməyə çalışmışlar. Lakin bununla yanaşı, bütün dövrlərdə geyimlərin insanın hərəkətinə mane olmaması üçün biçim konstruksiyası daha ciddi və diqqətlə düşünüülərək həyata keçirilmişdir. Hər bir geyim elementində xüsusi qanunauyğunluqlara əməl olunmuşdur.

Ümumazərbaycan geyimlərində rəng seçiminin mahiyyəti. Qədim dövr Azərbaycan geyimlərində rəng seçimi müasir dövrdəkindən xeyli fərqli olub. Belə ki, bir geyim dəstində bir neçə rəngdən istifadə edilib. Məsələn, cübbənin üz parçası bir rəngdə, astarı isə buna uyğun gəlməyən başqa rəngdə, üst-üstə geyinilən cübbələrin və çuxaların hər biri və şalvar müxtəlif rənglərdə tikilirdi, başqa sözlə desək, geyim elementlərinin sayından təxminən iki dəfə çox sayda rəngdən istifadə edilirdi.

Müasir geyim dəstlərində isə çox rəngdən istifadə edilməsi yaxşı baxılmır, əsasən iki rəngdən istifadə edilir, üçüncü, bunlara zidd rəngdən isə bəzək elementi kimi istifadə edilir. Bu, modaya meylin, əsasən, şəhər mühitində inkişafı ilə izah edilir. Çünki şəhərdə insan təbiətlə bilavasitə az təmasda olur. Təbiətlə təmasın sıx olduğu kənd mühitində isə, bu günə qədər, geyimlərdə çox rənglərdən istifadə olunur.

K.Kərimovun “Azərbaycan miniatürləri” kitabında toplanan miniatürlərdən orta yüzilliklərin geyimlərində istifadə olunan rənglər haqqında müfəssəl məlumat verilir. Belə ki, miniatürlərdə 1067 -dən çox sayda geyim elementindən 353 geyimdə qırmızı, 194 geyimdə yaşıl, 314 geyimdə göy, 119 geyimdə sarı və qismən də digər rənglərdən istifadə olunmuşdur. Göründüyü kimi, ən çox istifadə edilən qırmızı, göy, yaşıl rənglərdir ki, bunlar da müəyyən mə'nada xalq inamının ifadəçisi rolunu oynayır.

Azərbaycan xalq geyimlərindəki bu rəng seçimi poeziyaya da sirayət etmiş və ədəblərimiz bu rəng seçiminin fəlsəfi mə'nalarını açmağa müvəffəq olmuşlar. Buna misal olaraq N. Gəncəvi və M. P. Vaqif poeziyasını göstərmək olar.

XVI yüzilliyə qədər Azərbaycan geyimlərindəki modanın dəyişməsi əsasən özünü rəng bolluğunda büruzə verir, geyimin forma, biçim, texnoloji və digər xüsusiyyətlərinin ifadəsi isə arxa planda qalır.

Azərbaycan geyimlərinin tarixi təkamülü üzərində aparılmış müşahidələr göstərir ki, geyim tiplərinin texnoloji inkişafı ilə yanaşı, onların estetik baxımdan təkmilləşməsi, Azərbaycan xalqının dünyagörüşü, zövqü, ümumi mədəni tərəqqisi ilə üzvi surətdə bağlı olmuşdur. Geyimlərin estetikası özünəməxsus xüsusiyyətlərə malik regional, məhəlli miqyas kəsb etdiyi kimi, mənsub olduğu millətin estetik təfəkkürünü ifadə etməsi baxımından da bütöv bir sistem təşkil edir.

Əvvəlki yüzilliklərdən fərqli olaraq, son orta yüzilliklərdə insanın bədən gözəlliyinin təsviri ilə geyim gözəlliyinin tərənnümü təxminən eyni estetik məziyyət kəsb edir. Geyimlərin sadəliyi, rahatlığı, orta yüzilliklər dəbdəbəsindən fərqli olaraq yüksək cəmiyyətlərdə, saraylarda xalq (elat) geyimlərinə marağın artması, eyni zamanda rəng əlvanlığı, hündəsi naxışlar əvəzinə nəbat naxışlara üstünlük verilməsi (bunu Şəki xan sarayının divar rəsmləri də təsdiq edir) diqqəti cəlb edir. Bu dövrün geyimləri xalq təfəkküründə mühüm estetik obraza, təsvir-tərənnüm vasitəsinə çevrilmişdir. Heç şübhəsiz, mədəni estetik təfəkkürdə müxtəlif sənət və sənətkarlıq sahələrində gedən demokratikləşmə, xəlqiləşmə, milliləşmə prosesi də xalq məişətinin tərkib hissəsi olan geyimə marağı artırmış, onu əvvəlki yüzilliklərlə müqayisə edilməz dərəcədə, estetik keyfiyyətdə qavramışdır.

Beləliklə, XX yüzilliyin əvvəllərindən başlayaraq Azərbaycan xalq geyimlərində həm texnoloji, həm də estetik baxımdan avropalaşmağa (qərbləşməyə) meyl özünü göstərir. Bu isə prinsip e'tibarı ilə müasirlik, novatorluq kimi qiymətləndirilirdi. Lakin qeyd etmək lazımdır ki, həmin novatorluğun həm müsbət, həm də mənfi cəhətləri vardır. Müsbət cəhətlərdən ən başlıcası geyim dəstində cəmiyyət artımının tə'min olunmasından ibarətdir. Mənfi cəhət isə əsasən, ən'ənəvilikdən məhrum olmaq, ilk növbədə, estetik özünəməxsusluğun müəyyən məqamlarda itirilməsi təhlükəsi ilə bağlıdır.

Şübhəsiz Azərbaycan cəmiyyətinin, onun geyim mədəniyyətinin bu gün ümumdünya standartları ilə sıx bağlı olması xalq geyim ən'ənələrinin inkişafına, onun kütləviləşməsinə, aparıcı mövqeyə çıxmasına imkan vermir. Bununla belə, həmin ən'ənələr müasir Azərbaycan geyim mədəniyyətinin yüksəlişi, özünəməxsusluğu, estetikliyin inkişafı üçün canlı, həmişəyaşarı ehtiyat mənbə olaraq qalır.

¹ E. А. Пахомов. Мингечаурские кувшинные погребения. газета Бак. раб., 14.02.1937г., № 3 – 15139.

КРАТКИЙ ОБЗОР

Исследование культуры одежды Азербайджана, с древних времен до нашего времени показало что, эти виды одежды делятся по своему типу ношению и назначению, как *укутывание, обертывание, покрывание и одевание*.

Временами в костюмах были использованы элементы определяющие особую символику. При анализе археологических и полетнографических материалов становится ясно, что одежда первобытного человека первое время приобреталась двумя способами: готовым и изготовленным.

Зверниная шкура является первым типичным образцом готовой одежды для укутывания. Необработанная шкура пойманного дикого зверя может считаться первым прототипом созданного со временем *йапынджы* и *кепенек*.

Созданная одежда для укутывания (кусок простой шкуры, *йапынджы*) с целью защиты человека от различных физических и климатических природных воздействий со временем становится и выходным покрывалом как *чадра, чаршаб* и др. укутывающие женщину от посторонних взглядов.

Возникшее после типа одежды *укутывания* вязанная одежда первоначально использовалась *обертыванием*, без соединения кусков, но затем эти куски научились соединять превращая в цельный материал.

Тип одежды обертывания являясь первым образцом изготовленной одежды, берет свое начало от вязанного и со временем заменяется тканым материалом. Дошедшие до нашего времени женский *чахчур*, элемент мужской одежды *патава* и *долаг* могут являться примерами этого типа одежды.

В древние времена появился тип одежды *накидывание*. Этим типом одежды пользовались как женщины, так и мужчины. Это тип одежды состоял из куска ткани, которая использовалась как задрапированном так и простом виде.

В костюме использовались наряду с определенными функциональные элементы и символические, такие как гущ, кясти, *йашмаг*, солнцевидный платок-использовались как элементы определяющие символику.

К типу одежды *одевания* относится как набедренные, так и наплечная одежда. *кюйняк, гафта, джубба, чуха, нимтяня, чякян, гофта, туман, архалыг, шалвар, кюрк, кюрдю, ешмяк, джанлыг* могут быть примерами этого.

По истечению времени наряду с вязанно-шитыми изделиями, появились кроенные шитые изделия из тканых материалов, например *джубба*. Мы считаем, что использованная со времен неолита узкая вязанная полоса, которая обертывалась на каждую ногу в отдельности до талии, является прототипом кроенно шитой набедренной одежды-шалвара.

Как было отмечено выше *джубба* являлась модной одежды I тысячелетия до нашей эры. Являясь как женской так и мужской одежды она кроилась и шилась тканого шерстяного материала и было разноцветной, разной расцветки и орнаментально вышитой.

Джубба еще за долго до нашей эры была распространена среди соседних народов. В мировой культуре одежды *джубба* известно как *джубба-шуба*, а у некоторых народов ошибочно нашла себе место как *халат* и под этим именем дошла до нашего времени.

Как *джубба*, так и *кафта, кофта (гофта)* и другие типы одежды которые крепко вошли в культуру мировой одежды по техники исполнения и кроя имели общие схожие свойства.

Наряду с вязанно-шитой одежды среди всех слоев населения было распространено раскроенно шитое из тканого материала комплекты *кейняк, шалвар, джубба* и др. Но эта одежда материалом и аксессуарами в зависимости отражал социальную и классовую принадлежность владельца костюма.

В период ренессанса азербайджанской культуры, в XVI-XVII веках, наблюдается рост разнообразия формы и видов одежды. Наряду с этим в одежде продолжается использование символических элементов, в условиях сохранения направленного непрерывного прогресса, начатого с древних времен, наблюдается локализации типов одежды.

В этот период в покроях одежды наблюдается стремление соответствовать естественной форме тела. Начиная с середины XVII века в верхних мужских и женских одеждах наблюдается процесс разделение на наплечные и набедренные.

В женской одежде *кафта (гафта)*-превращается в *гофта-туман, джубба-нимтяне*. Долгое время, добавляя некоторые специальные детали в технологию верхней наплечной одежды, получили одежду выполняющую функцию современного нижнего белья.

Начиная с середины XVII века пояс превращается в необходимый элемент и с его помощью более акцентировались пропорции тела. Эта тенденция еще более себя проявляет в *архалыгах* XIX века.

Начиная с середины XVI века эстетический вид одежды был в центре внимания. С этой целью в модели одежды добавлялись разные канты (*бафта, зянджире, шах-песенд*), рюшки и др. элементы. Наряду с этим во все времена в конструкции одежды тщательно учитывалась удобства ее ношения в движении. В каждом элементе одежды соблюдались определенные закономерности.

Одежда XVIII века отличалась от предыдущих своей пышностью, а в XIX веке достигает своего пика локализация одежды, начатая XVIII веке. В каждом ханстве, на которые в этот период был разделен Азербайджан, появляются формы одежды свойственная данному ханству, которая несет историческую миссию Азербайджанской национальной одежды с региональными особенностями.

Ясно, что национальный костюм, как территория, язык и национальная гордость, является одним из основных атрибутов культурной самобытности народа.

Интересно, что в основе всех типов одежды сформированных в регионах лежит *джубба*, которая еще с древних времен была известна среди всех слоев населения и начиная с XVIII века происходили изменения в ее конструкции. Наряду с ней во всех регионах Азербайджана носилась и *джубба-нимтяне*, как торжественная одежда, не внося никаких локальных изменений в форму возникшую в XVII веке.

Мужской и женский национальный костюм особо не отличаясь по названию элементов и стилем ношения одежды, сильно различались материалом, формой и художественно декоративными особенностями.

Азербайджанский национальный женский костюм состоит из нижней и верхней одежды, в свою очередь они делятся на наплечные и набедренные. Нижняя одежда состоит из *кейняк, дизлик, шялтя, шалвар*, а верхняя- *туман, гофта, архалыг, лябба-дя, катиби, чякян, кюрдю, ешмяк, чахчур* и др.

Национальный мужской костюм состоит из нижней и верхней одежды, в свою очередь они делятся на наплечные и набедренные. Нижняя одежда состоит из *кейняк, дизлик*, а верхняя - *шалвар, архалыг, кюрк, чуха, джанлыг, деошлюк* и др.

В костюме входит головной убор и обувь.

BRIEF SUMMARY

Research of the Azerbaijan clothing culture from ancient times to nowadays demonstrates that depending of the manner of their use, these clothing are divided into several types including wrapping, bandaging, covering and 'putting on'. From time to time the elements demonstrating symbolic were also used in clothing. It comes clear from the analyses of archaeological and paleontographic materials that primitive man acquired clothing in two ways using ready-to-be-worn and those which they prepare themselves.

Skins of animals as ready-to-be-worn clothing were one of the typical examples of wrapping type clothes. Lather of animals can be considered as a first prototype of *yapinji* (type of outer throw-on-shoulder garments without arms) and *kepenek* (another type of *yapinji*). The wrapping type of clothing (non tanned simple piece of leather, *yapinji etc.*) which came as a tool to protect a man against physical and climatic influence later gave a push to occurrence of *chadra*, *charshab* etc. as clothing to wear when going out which served for women as a protection against glances from aside.

The bandaging type of clothing as a first sample of the clothing prepared by man originated from crocheting and later was replaced by textile. Women's *chakhchur* (trouser-type clothing that is made by bandaging any fabrics around each foot separately and which is normally dressed when going out), men's *patava* (cloth wrapped round feet in bast-shoes) and *dolag* (puttee) can be brought as examples to the above-mentioned type of clothing.

Specialists consider bandaging type of clothing to be the beginning of the clothing culture. Clothing of ancient Greeks, Japan kimonos, Indian dkhotee and sari can be considered as this type of clothing¹.

The Specialists also consider *kefen*, fabric which is used during burial to bandage the body, to be a part of bandaging type of clothing and they argue that it came to Central Asia from Iran².

The specialists engaged in history of clothing of people of the world prove that trousers originated from bandaging any fabrics around each foot separately, and they further prove that ancient Romans got this clothing from the East³.

The covering type of clothing also comes from ancient times. This type of clothing was used both by men and by women. The covering type of clothing was made from piece of fabrics and being simple was used as a drapery.

Along with elements which had certain functional meanings, symbolised elements were also used in clothing sets. *Goosh* (the military clothing accessory of Dede Gorgud warriors that symbolised the holy bird in zoroastrism (fire-worship)), *yashmag* (rectangle piece of fabrics with four laces which is used to cover mouth when worshipping fire in order to keep the holy fire untouched), *kestee* (the distinguished belt in zoroastrism which is fastened onto men during acceptance ceremony to this religion), *guneshebenzer orpek* (sun-like seven angled kerchief that was used by women during Sefevi period), *nilufar* (type of arms of outer shoulder garments (*arkhalig*) of XIX century Karabakh region

¹ О. А. Сухарева. "Опыт анализа покровов традиционной "туникобразной" среднеазиатской одежды в плане их истории и эволюции", "Костюм народов Средней Азии", изд. "Наука", 1979 г., под ред. О. А. Сухарева, стр. 99.

² Уенә орада, сәһ. 99, 127.

³ "Военная форма от тату до цвета хаки", журнал "Разгадай", приложение к журналу "Лиза", 2000г., стр. 15.

that symbolise water-lily that was considered to be holy in zoroastrism) etc were used as accessories that have symbolics.

Shoulder and waist clothing are attributed to 'put-on' type of clothing. *Koynek*, *gaftan*, *djubba*, *chookha*, *chapken*, *gofta*, *nimtena*, *tooman*, *arkhalig*, *shalvar*, *kyoork*, *kyoordoo*, *eshmak*, *djanlig* etc can be brought as examples to that.

The examination of the types of the cut of these garments gives ground to make the following conclusions.

Bandaging that came out after wrapping as a ready-to-be-worn type of clothing, was previously used without connecting crocheted stripes of material but later on these stripes were connected to each other as one whole. This type of clothing can be observed from the clothing of swordsman depicted on the bronze belts of Khodjali-Gedebey culture. We can witness the connected-crochet type of clothing on the figuline of the I millennium B.C.

The patterns found from pitcher-graves of that period in Mingechaur demonstrates that the type of clothing obtained with a method of cut-and-sew of knitted materials (i.e. *djubba*) was already used along with the connected-crochet type of clothing. The application of big number of buttons on cut-and-sew clothing as well as ornaments (on the described pattern it is *gofta* weaved in a form of *shabaka*) on the connected-crochet type of clothing of Mingachaur demonstrates that commencing from this period aesthetics of clothing become popular. The specialists also put forward a hypothesis that long-sleeved clothing as well as long clothing (shirt – called 'sapis' by Greeks) belonging to azeri people were adopted by a number of neighbouring nations¹.

Waist clothing which is made by bandaging any fabrics (waived in a form of narrow strip) around each foot separately can be observed commencing from late Stone Age. This clothing can be considered a prototype of *shalvar* (trousers) which is waist cut-and-sew clothing.

As it is mentioned in sources, *djubba* was among the popular garments of the I millennium B.C. *Djubba* as both men's and women's clothing was prepared from the knitted wool material applying the method of cut-and-sew. *Djubba* was also in different colors, patterned and embroidered². According the source, *djubba* was already popular among other neighbouring nations long before the BC. *Djubba* became known in the world clothing culture as djooba-shooba and in some nations because of wrong understating – a khalad (robe).

Costums composed of the *koynek*, *shalvar*, *djubba* etc which were prepared applying a method of cut-and-sew of knitted materials were as a rule worn by all groups of the population along with connected-crochet type of clothing. However, these garments being different in fabrics and ornaments used on them depending on the economic conditions of the certain groups were reflecting class differences. The groups that had poor economic condition in order to make their clothing look like those of the upper circles tried to imitate their garments and succeeded in getting similar shapes and effects. As an example to the above-mentioned garments we can enumerate *katibi* that have furs sewed

¹ И. М. Дьяконов. "История мидии с древнейших времен до конца IV века до нашей эры", Л., 1956, стр. 103.

² И. М. Дьяконов. "История мидии с древнейших времен до конца IV века до нашей эры", Л., 1956, рисунок 26, стр. 146.

on its edges and *labbadeh*, *djanlig*, *ishdik* etc that were stitched putting cotton or wool inside of them.

Kaftan, *kofda* and other garments that became well know in the world are from this type of clothing and have common features in the method of the cut and technics.

The roots of the 'gurama' sewing technics go to the distant past in the history of Azerbaijan clothing culture. From the samples of the fine arts one can observe that garments were made in two methods trying to get wider product from narrower garments' materials that were twisted spiral and to link small pieces of fabrics. Later on these technics were widely used in daily round and up to nowadays keep being practical. Modern sewers-painters that apply *gurama* technics in their work have produced perfect works of art.

Azərbaycan dilində istifadə olunmuş ədəbiyyat

1. Azərbaycan Klassik Ədəbiyyatı Kitabxanası I-VIII cild, "Elm" nəş., Bakı, 1985.
2. Azərbaycan etnoqrafik məcmuəsi, I- III buraxılış, "Elm", Bakı, 1964.
3. Azərbaycan milli geyimləri. Fotoalbom, "İskusstvo" nəş., Moskva, 1972.
4. Azərbaycan Sovet Ensiklopediyası, III cild, Bakı, 1979.
5. Azərbaycan tarixi üzrə qaynaqlar. Azərbaycan Universiteti nəş., Bakı, 1989.
6. Azərbaycan tarixinə dair materiallar, VIII cild, "Elm" nəş., Bakı, 1973.
7. Azərbaycanın Maddi Mədəniyyəti, I-X cild, "Elm" nəş., 1973.
8. Azərbaycanın Tarixi Abidələri, ş. 29. Az.SSR EA, Azərbaycan Tarixi Muzeyi, red. M.Ə.Qaziyev. Az.SSR EA, Bakı, 1958.
9. Aslanov E. El-oba oyunu, xalq tamaşası. Bakı, Işıq, 1984.
10. Axundov İ. Xatirələrimdə yaşayan Lənkəran. B., 1989.
11. Bayatılar. II nəşri, Azərbaycan Dövlət Nəşriyyatı, Bakı, 1960.
12. Bünyadov Z. Azərbaycan VII-IX əsrlərdə, Azərənşr, B., 1989.
13. Vahidov R.M., Mingəçevir III-VIII əsrlərdə. "Elm" nəş., 1961.
14. Qaziyev S. M. "Mingəçevirdə arxeoloji qazıntılar", AMM, "Elm" nəş., I cild, Bakı, 1949.
15. Qaşqay Solmaz. Manna dövləti. "Azərbaycan" nəş., Bakı, 1993.
16. Qurani-Kərim (azərbaycan dilində), surə 7, ayə 22, "Azərənşr", 1992.
17. Dünyamalyeva S.S. "Molla Nəsrəddin" jurnalı namünasib geyimin tənqidçisi kimi. "Dil və ədəbiyyat" nəzəri, elmi, metodik jurnal №3, Bakı, 1996, səh.108.
18. Dünyamalyeva S.S. Vaqif poeziyasında al və yaşıl rənglərin ahəngi. "Dil və ədəbiyyat" nəzəri, elmi, metodik jurnal, N2, 1996.
19. Dünyamalyeva S.S. Azərbaycan xalq geyimləri: ənənə və müasirlik. Azərb. Resp. EA konfrans materialları, IV. 1996
20. Dünyamalyeva S.S. Azərbaycan geyimlərinin estetikası. Azərb. Resp. EA konfrans materialları, IV. 1996
21. Dünyamalyeva S.S. M. P. Vaqifin poeziyasında xalq geyimlərinin təsviri. "Dil və ədəbiyyat". Nəzəri, elmi, metodik jurnal N2, 1996.
22. Dünyamalyeva S.S., Mais Qasimov İpək istehsalı və təbii boyalar. "Elm və həyat", V, 1996
23. Dünyamalyeva S.S. Azərbaycan ənənəvi xalq geyimlərində etnoqrafik, fəlsəfi və psixoloji amillər. "Elm və həyat", V, 1996
24. Dünyamalyeva S.S. XIII- XVII əsr Azərbaycan miniatürələrində kişi baş geyimlərinin təsviri. Azərb. Resp. EA konfrans materialları, V, 1996
25. Dünyamalyeva S.S. Şəki xan sarayının və Şəki xanovların evinin divar rəsmlərindəki Azərbaycan geyimləri. Azərb. Resp. EA konfrans materialları, V, 1996
26. Dünyamalyeva S.S. Azərbaycan miniatürələrində qadın baş geyimlərinin təsviri. Azərb. Resp. EA konfrans materialları, V, 1996
27. Dünyamalyeva S.S. Orta əsr dekorativ tətbiqi sənət nümunələrində geyim elementlərinin təsviri. Azərbaycan incəsənətinin aktual problemləri. Azərb. E.A. Memarlıq və İncəsənət institutu, Bakı, Elm – 1977, səh.38.
28. Dünyamalyeva S.S. Şah İsmayıl dövrünün geyimləri. Xətəişünəşliğə hədiyyə (elmi, ədəbi- bədii topla), Bakı, "Ozan", 1998
29. Dünyamalyeva S.S. Azərbaycan milli geyimlərinin bədii-dekorativ xüsusiyyətləri. Beynəlxalq Türk kultürü kongresi bildiriləri 1997-ci il

30. Dünyamalyeva S.S., F.F. Quliyev Qədim dövr təsviri sənətində geyim elementlərini təsviri. Beynəlxalq Türk kultürü konqresi bildiriləri 1997-ci il
31. Dünyamalyeva S.S. "Dədə Qorqud" dastanında Azərbaycan milli geyimlərinin izləri. Dədə Qorqud -1300 simpoziumunun materialları, 1999-cu il, Dədə Qorqud ensiklopediyası, II cild, "Yeni nəşrlər evi"
32. Dünyamalyeva S.S. Nizami Gəncəvi əsərlərində xalq geyimlərinin təsviri və tərcümədən irəli gələn təhriflər. "Dil və ədəbiyyat". Nəzəri, elmi, metodik jurnal №1(30), 2001
33. Dünyamalyeva S.S. Azərbaycan xalq dekorativ tətbiqi sənət nümunələrində geyim elementlərini təsviri. Azərbaycan xalçası və xalq tətbiqi sənəti. III beynəlxalq simpoziumu.
34. İsmayılov Q. Quruçay və Köndələnçay vadisində qədim mədəniyyət izləri. "Elm" nəş., Bakı, 1981.
35. K.Kərimov. Azərbaycan miniatürləri. "İşıq" nəş., Bakı, 1980.
36. Kitabı Dədə Qorqud. "Yazıçı", Bakı, 1988.
37. Kitabı-Dədəm Qorqud, əla lisane-tayifeyi-oğuzan. Drezden əlyazmasının dürüstləşdirilmiş mətni əsasında tərtib edilmiş Şamil Cəmsidov. Bakı, 1995, "Göytürk".
38. Mikluxo-Maklay N.D. Əcaib-əd-dünya.
39. Mustafayev A.N. Azərbaycanda sənətkarlıq. "Altay" nəş., Bakı, 1999.
40. Mustafayev A.N. Azərbaycanda şərbaflıq sənəti. Bakı, "Elm", 1991.
41. Mustafayev A.N. Şirvanın maddi mədəniyyəti. B., 1977.
42. Mustafayev A.N. Şəki sənətkarlar diyarıdır. Bakı, "Elm", 1987.
43. Mustafayeva N. Cənubi Azərbaycan xanlıqları, Bakı, 1995.
44. Məmmədov H.N. Muğanın maddi mədəniyyəti. avtr., Bakı, 1996.
45. "Molla Nəsrəddin" jurnalları, I cild, Bakı, "Elm", 1988.
46. N.Gəncəvi. Leyli və Məcnun. "Yazıçı" nəş., Bakı, 1982.
47. Nərimanov İ.H. Gəncəçay rayonunun arxeoloji abidələri. "Elm" nəş., Bakı, 1958.
48. Rzayev N. Möcüzəli qərinələr. Azərbaycan Dövlət Nəşriyyatı, Bakı, 1984.
49. Sadiqzadə Ş. H. Qədim Azərbaycan bəzəkləri. "İşıq" nəş., Bakı, 1971.
50. Tusi X.N. Əxlaqi-Nasiri. II nəşri, Bakı, "Elm" nəş., 1989.
51. Təhmasib M. Q. Koroğlu. "Elm" nəş., Bakı, 1949.
52. Xəlilov C.Ə. Qərbi Azərbaycanın Tunc dövrü və Dəmir dövrünün əvvəllərinə aid arxeoloji abidələri. "Elm" nəş., 1959.
53. Həbibullayev O.N. Kültürpədə arxeoloji qazıntılar, Bakı, "Elm" nəş., 1959.
54. Cənubi Azərbaycan tarixinin oçerkləri. "Elm" nəş., Bakı, 1985
55. Cəfərzadə İ.M. Qobustan. Qayaüstü rəsmlər. "Elm" nəş., Bakı, 1973.
56. Gəncəvi N. Leyli və Məcnun. "Yazıçı" nəş., Bakı, 1982.
57. Gəncəvi N. Əlyazma. Из сокровищницы рукописей Азербайджана. 1636-сı il.
58. Ərəb və fars sözləri lüğəti. Azərənşr, Bakı, 1996, səh.697.
59. Əfəndi R. Azərbaycan el sənəti, Azərənşr, Bakı, 1971.
60. Əfəndi Rasim. Azərbaycanın bədii sənətkarlığı dünya muzeylərində. "İşıq" nəş., Bakı, 1980
61. Əfəndiyev R. Azərbaycan geyimləri tarixindən. Azərbaycan SSR EA məruzələri, 1956, №9.
62. Əfəndiyev R. Azərbaycanda milli geyim tarixindən. "Ədəbiyyat və incəsənət" qəzeti, 07.02.1959, № 6 (1001)
63. Əfəndiyev R., Dünyamalyeva S. Azərbaycan geyimləri. "Azərənşr", 1997.
64. Əfəndiyev R.. Azərbaycan bədii sənətkarlığı dünya muzeylərində. Bakı, "İşıq", 1980.
65. Əhmədov Q.M. Örnəqala. "Elm" nəş., Bakı, 1962.
66. Əhmədov Qara. Qədim Beyləqan. B., Azərənşr, 1977.

Rus dilində ədəbiyyat:

1. Абдуллаева Н.А. Ковровое искусство Азербайджана. "Элм", Б., 1971.
2. "Костюм народов Средней Азии", изд. "Наука", 1979 г., под ред. О. А. Сухарева.
3. Азербайджанская национальная одежда. АН Аз.ССР, под ред. П.А.Азизбековой, Аdbom 4.
4. Алиев И. История Мидии, I том, Изд. "Элм", Баку, 1960.
5. Асланов Г.М. К изучению раннесредневековых памятников Мингечаура. КСИ-ИМК, вып.60, М., 1955.
6. Бабаян Е.Н. О женской одежде Карабаха. Ученые записи АГУ, Т: 7, 1966.
7. Велиев Ф.И. Материальная культура западной зоны Азербайджана в XIX-начала XX вв., автр., Ленинград, 1990.
8. Вольфганг Брун, Макс Тильке. История костюма. Эксмо-Пресс, Москва, 2000.
9. Гаджиева С.Ш. Одежда народов Дагестана. Изд. "Наука", Москва, 1981.
10. Герман Вейс. История одежды, вооружения, построек и утвари народов древнего мира. I том, часть 1-я, "Восточные народы", Москва, 1873.
11. Готтенрот Ф. История внешней культуры. Одежда, домашняя утварь, полевые и военные орудия народов древних и новых времен. Перевод с немецкого, С. Л. Клячко, изд. 2-ое, СПб-М, Вольф, 1900, стр.147.
12. Гринкова Н.П. Отражение производственной деятельности руки. Советская этнография 1935.
13. Гумилев Л.И. Открытие Хазарии. М., 1966.
14. Дадашов Н.В. Современная материальная культура Азербайджанцев Дагестана. Автр., Москва, 1989.
15. Денике Б. Живопись Ирана. М., 1938.
16. Денике Б. Искусство Востока. Казань, 1923
17. Дьяконов И. М. "История мидии с древнейших времен до конца IV века до нашей эры", Л., 1956.
18. Журнал "Разгадай", приложение к журналу "Лиза", 2000г.
19. Из сокровищницы рукописей Азербайджана.
20. Иллюстрированная энциклопедия моды Артия. 1988, Чехословакия.
21. Ионе Г.И. Глиняные сосуды – сапожки из Мингечаура. МКА, т. III.
22. Йакут-ал-Хамави. Муджам ал булдан. Х. Казвини, Нузхат ал-клуб, Б., 1983.
23. Каганкатвацци М.. История Агван, СПб, 1861.
24. Казиев С.М. Археологические раскопки в Мингечауре. Сб. "Материальная Культура Азербайджана", I том, Баку, 1949.
25. Каминская Н. М. «История костюма». Москва, Легпромиздат, 1986.
26. Каракашлы К.Т. Материальная культура азербайджанцев. Б., 1964.
27. Кильчевская З.А.. Азербайджанский женский костюм XIX века из Карабаха. Вопросы этнографии Кавказа, Тбилиси, 1952.
28. Клеменская Н. М. История костюма. Москва, Легпромиздат. 1986.
29. Комиссаржевский Федор. История костюма, Минск, Современный литератор, 1999.
30. Кушнарева К.Х. Южный Кавказ в IX-II тыс. до н. э., Санкт-Петербург, 1993.
31. Латышев В.В. Известия древних писателей о Скифии и Кавказе. т. 1, СПб, 1980.
32. Латышев В.В. История древних писателей о скифе и кавказе. ВДИ, № 2, 1948.
33. Луконин В.Г. Древний и раннесредневековый Иран. М., 1987.
34. Луконин В.Г. Искусство древнего Ирана. Москва, "Искусство".

35. Люшкевич Ф.Д. Одежда жителей центрального и юго-западного Ирана первой четверти XX в. Традиции и культуры народов Передней и Средней Азии, Ленинград, 1970.
36. Мамедова Б.Р. Название одежды в Азербайджанском языке. Автр., Б., 1992.
37. Маулана Сайид Абуль Ала Маудуди. К вопросы об одежде. Серия "Культура Ислама".
38. Минорский В. Ф. История Ширвана и Дербента X-XI вв.
39. Народные истоки грузинского костюма середины XIX века, Тбилиси, 1964.
40. Народы живущие между Каспийским и Черным морями. СПб, 1822 г.
41. Новрузов Дж. А. Традиционная и современная материальная культура Азербайджанцев проживающих в Грузии, автр., Б., 1991.
42. Олеарий А. Путешествия в Московию и Персию.
43. Пахомов Е. А. "Мингечаурские кувшинные погребения", газета "Бакинский рабочий", 14.02.1937 г., №3-15139.
44. Петров В.А. Растительные красители Азербайджана. Изд. Аз. ФАН, Баку, 1940.
45. Путешественники об Азербайджане, т. I, Баку, 1961.
46. Рагозин З.А. Древнейшая История Востока. Том III, Санкт-Петербург, изд., А.Ф.Маркса, 1903.
47. Садыхова С.Ю.. Азербайджанская миниатюрная живопись XIV- XVII веков как источник по истории костюма. АКД, Б., 1990.
48. Сумбатзаде А.С. Промышленность Азербайджана в XIX в. Б., 1964.
49. Сумбатзаде А.С. Шелкостаякие заведения в Азербайджане XIX в. Известия АН Азерб. ССР, 1958, № 6.
50. Хозяйство и материальная культура народов Кавказа в XIX-XX вв., Изд. "Наука", Москва, 1971.
51. Челеби Эвлия. Книга путешествия, вып. 3, 1983.

Xarici dildə ədəbiyyat

1. A.Godard. Le tresore de Ziviye. Haarlem, 1950.
2. E.Porada. Ancent Iran. London, 1965.

Yapon dilində ədəbiyyat

3. Мацумато Тосино. Происхождение и преобразование верхней одежды. Этнографическое исследование одежды, Научно исследовательское изучение одежды, Кансай (Yapon dilində).
足でたすねた世界の民族服 袴の発生と発展民族学的服飾研究 松本敏子
関西衣生活研究会

Fars dilində ədəbiyyat

4. İran əsrə-Səfəvi, Tərcümə Kambiz Əzizi , (Iran under the Safavids Roger Savory . Cambrige University Press. 1980) .
5. Nəsrullah Fəlsəfi. Zendegani şah Əbbasə əvvəl. Entəşarate Elmi, 1326
6. Pietro Della Valle, Şücaəddin Şəfanin italyan dilindən fars dilinə tərcüməsi, Tehran II çapı, 1991
7. Səfərname-ye Şarden, Məhəmməd Əbbasinin fransız dilindən fars dilinə tərcüməsi, II cild, 1966
8. Səfərnameha-ye Venesiyən dər İran, Tehran I-ci çapı, 1960, Mənuçehr Əmirinin fars dilinə tərcüməsi, Vinçesto Alessandri.

- 1-ایران عصر صفوی - ترجمه کامبیز عزیزى 1980
- 2-زندگانی شاه عباس اول - نصرالله فلسفی 1326
- 3-سفرنامه پیتر دلاوالی - ترجمه شجاع الدین شفا از ایتالیائی بفارسی تهران چاپ دوم 1991
- 4-سفرنامه شاردن ترجمه محمد عباسی از فرانسه بفارسی جلد دوم تهران 1966
- 5-سفرنامه های ونسیان در ایران ترجمه منوچهر امیری از ایتالیائی بفارسی تهران چاپ اول 1960

Türk dilində ədəbiyyat

9. Uluslararası Dördüncü Türk Kültürü Konqresi Bildirileri 4-7 Kasım 1997, Ankara, I cild, Atatürk Kültür Mərkəzi Başkanlığı. Ankara, 1999

Qəbul olunmuş ixtisarlər:

- E.f. – etnoqrafik fond;
ЛКМКП – Ленкоранский Краеведческий Музей Культурных Памятников;
T I-11, ILL 4 – T – Tablo, I – fəsil sayı, 11 – tablo sayı, ILL – şəkil, 4 – şəkil sayı; T
I-11, 4 – T – Tablo, I – fəsil, 11 – tablo sayı, 4 – rəsm sayı
T V-57, ILL 1.2 – T – Tablo, V – fəsil sayı, 57 – tablo sayı, ILL 1.2 – 1 sayılı kollektiv
şəkildəki 2-ci təsvir;
T V-75, t.ill 14 – T – Tablo, V – fəsil sayı, 75 – tablo sayı, t.ill – texniki rəsm, 14 –
texniki rəsm sayı.

İnformatorların siyahısı

1. Qasımova Bibisara Sərxan qızı, Şamaxı rayonu, Nərimankənd kəndi, 85 yaşında.
2. Kamilzadə Salehə Hüseynağa q., Bakı, Aşıq Ələsgər küç., 2/54.
3. Mədətova Elnarə Rəhim q., Bakı, Rastropoviç (Ağamalıoğlu) küç., 19/16.
4. Əliyeva Zərifə Rza qızı, Bakı şəhəri, Yusif Vəzirov küçəsi, 29, Ermənistandan
məcburi köçkün.
5. Əsədullayeva Züleyxa Mirzə qızı, neft milyonçusu Şəmsi Əsədullayevin nəvəsi,
Fransa vətəndaşı.
6. Mustafayeva Ləman Məhəmməd qızı, Şəkili, Bakı, İçəri şəhər, Mirzə Mənsur küçəsi
61, mənzil 7.

MÜNDƏRİCAT

Ön söz	Səh. 3
Giriş	7
I FƏSİL. Qədim dövr Azərbaycan geyimləri	
1.1 Geyim materiallarının istehsalı və əldə olunması	11
1.2 Qadın geyimləri	21
1.3 Kişi geyimləri	29
1.4 Tablo I	
II FƏSİL. I BÖLMƏ. Erkən orta yüzilliklər Azərbaycan geyimləri	
2.1.1 Geyim materiallarının istehsalı və əldə olunması	45
2.1.2 Qadın geyimləri	55
2.1.3 Kişi geyimləri	62
II BÖLMƏ. İnkişaf etmiş orta yüzilliklərdə Azərbaycan geyimləri	
2.2.1 Geyim materiallarının istehsalı və əldə olunması	77
2.2.2 Qadın geyimləri	79
2.2.3 Kişi geyimləri	82
2.5 Tablo II	
III FƏSİL. Səfəvilər dövründə Azərbaycan geyimləri	
3.1 Geyim materiallarının istehsalı və əldə olunması	87
3.2 Qadın geyimləri	91
3.3 Kişi geyimləri	104
3.4 Tablo III	
IV FƏSİL. Xanlıqlar dövrünün Azərbaycan geyimləri	
4.1 Geyim materiallarının istehsalı və əldə olunması	118
4.2 Qadın geyimləri	121
4.3 Kişi geyimləri	129
4.4 Tablo IV	
V FƏSİL. Yeni dövr Azərbaycan geyimləri	
5.1 Giriş	133
5.2 Geyim materiallarının istehsalı və əldə olunması	136
5.3 Qadın geyimləri	141
5.4 Kişi geyimləri	177
5.5 Tablo V	
Nəticə	191
Rezyume	200
İstifadə olunmuş ədəbiyyat	205
Qısaltmalar	210
İnformatorların siyahısı	211

Kitab haqqında rəy və təkliflərinizi bildirmək üçün əlaqə vasitələri:
e-mail: dss_sipar@hotmail.com
www.milli.geyim.aznet.org

Çapa imzalanmışdır: 30.10.2003
Kağız formatı 60x84 1/8. Ofset çap üsulu.
Tirajı 500. Sifariş 95.

Kitab "Nağıl Evi" şirkətinin mətbəəsində çap olunmuşdur.
Ünvan: Bakı şəhəri, Tramvay döngəsi, 2/6
Tel: 98-56-38

№ 230254

