

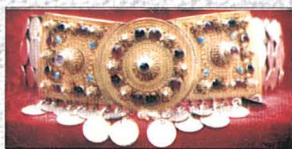

AZƏRBAYCAN TARİXİ MUZEYİ

-2006-





Sevinc Vahabova

Azərbaycan Tarixi Muzeyinin kolleksiyasındakı bir şəmşir (qılınc) növü haqqında

Azərbaycan Tarixi Muzeyi yeni tarix fondunda qorunan silahlar çərçivəsində bir çox qılınc saxlanılır. Bunlardan biri, əyri tiyəli, sivri uclu şəmşir adlanan qılınc (inv.№ 1745) haqqında danışmaq maraqlı olardı. Bu qılıncın polad tiyəsi sivridir. Tiyəsinin üzəri bütün naxışlıdır. Tiyə kəsər hissədən bir tərəflidir. Qəbzəyə doğru olan hissədə biri gül, o birisi səkkizbucaqlı kvadrat formasında olan damğanın içərisində ərəb yazısı vardır. Dəstəyi qəhvəyi taxtadandır, qabırğalı, tin-tin kürə formasındadır. Dəstəyin bir ucu xaç formasında, o biri ucu isə paralel cızıqlı əyri kürə şəklindədir. Xaçlığın üzəri hər iki tərəfdən qızılı nəbati naxış və ornamentlərlə bəzədilmişdir. Dəstəyin taxtasının hər iki üzünə qızılı həndəsi, nəbati naxışlarla işlənmiş dəmir haşiyə bərkidilmişdir.

Silahın qını taxtadandır, üzərinə qara rəngli dəri çəkilməmiş, aşağı və yuxarı hissələri qızılı nəbati naxışlarla bəzədilmiş dəmir lövhəciklərlə əhatələnmişdir. Bu lövhəciklərin bir tərəfi dalğavari kəsilməmişdir. Kəmərə bərkidilmək üçün iki dəmir halqa vardır.

- Ölçüləri: tiyənin ölçüsü:**
1. Ümumi uzunluğu (xaçlığa qədər) 103 sm.
 2. Eni (mərkəzdə) 0,4 sm.
eni(xaçlığın yanında) 0,7 sm.
 3. tiyənin əyrilik səviyyəsi 9,3 sm.
 4. tiyənin qalınlığı 0,4 sm.
- Dəstəyin ölçüləri:**
1. Uzunluğu 12 sm.
 2. eni 2,3 1,7 sm.
- Xaçlığın ölçüləri:**
1. Uzunluğu 8,1 sm.
 2. eni 15 sm.
- Başlığın ölçüləri:**
1. başlığın diametri 4,8 sm, eni 4,6 sm.

Bu tip qılıncılara bir çox tarixi mənbələrdə də rast gəlmək olur. Qılınc-
kılıc əsasən türk xalqlarında geniş istifadə edilirdi. L.N.Qumilyov qeyd
edirdi ki, qılınc atlı qoşununun silahı kimi bir çox köçərilərin, eləcə də

türklərin ixtirasıdır (1, s. 268).

Şəmşir – dəmirdən tökülmüş silahdır. Kəsicidir, kəsici hissə uzun və birtərəflidir. Şərqdə orta əsrlərdə məşhur olan şəmşir növlərindən "şəmşiri-büran" (ən iti şəmşir), "şəmşiri-girran" (ağır şəmşir), "şəmşiri-bozorq" (böyük şəmşir) göstərmək olar. Şəmşiri məharətlə işlədənlərə "şəmşirbaz", hərbi səfərlərin özünə isə "şəmşirkeşi" (qılıncçəkmə) deyirdilər (4). El arasında da şəmşir haqqında maraqlı deyimlər çoxdur. Belə bir atalar sözü var: "İti şəmşiri tez-tez sıgallamasan, pas atar". Firdovsidə də belə bir deyim var: "baxmayaraq ki, şəmşir əlin yükünü ağırlaşdırır, lakin sərkeş (üsyankar) adamların sərini (başını) kəsib tullayır".

Türklərin qılıncdan geniş istifadə etməsi, onların hərbi əməliyyatlarda spesifik taktikalarının olması ilə şərtləndirilir, bu taktikalar yüksək sürətdə hərəkət və manevretmə qabiliyyətini nəzərdə tuturdu.

Sürətli döyüş düztiyəli ağır və uzun qılınc əvəzinə daha yüngül və effektiv silah tələb edirdi. VII əsrdə həmçinin daha möhkəm yəhər və üzənginin meydana çıxması at üstündən qılınc zərbəsinin hərəkətinin effektiv olmasını şərtləndirirdi. Yəhər və üzəngi atlıya silahlə ən çətin hərəkətləri etməyə belə imkan verirdi. Tiyənin əyriliyi sayəsində qılınc

zərbəsi dairəvi xarakter alırdı, sürüşkən olurdu və böyük sahəni tuturdu. Qılıncın əsas təyinatı onun kəsib-doğramaq xüsusiyyəti olmuşdur. Lakin tiyənin cüzi əyriliyi və ucunun ikitərəfli itiliyi onun düz zərbə üçün də əhəmiyyətli olduğunu göstərir. Azərbaycanda qılınc-la onun ilk yarandığı gündən tanış olmuşlar. Lakin hücum silahının təkmilləşməsi öz ardınca müdafiə silahlarının da təkmilləşməsinə tələb edirdi. Ağır silahlanmış döyüşçünün möhkəm sipərinə qarşı məhz ağır uzun qılınc ilə hərəkət etmək olardı. Məhz buna görə bu dövrdə qılınc hücum



silahları içərisində belə əhəmiyyətli yer tuturdu. Sivri qılıncın mənşəyinə, tarixinə, düzəlmə texnikasına qısa ekskurs edək.

Şərq mənşəli olan əyri (sivri) qılınc tiyəsi, Avropaya çox güman ki, IV əsrin sonlarında hunlar və avarlar tərəfindən gətirilmişdir. Şərq silah sənətinin mükəmməl əsəri olan sivri qılınc düz tiyəli qılıncı öz döyüş keyfiyyətlərinə görə üstələyirdi. Belə ki, o özündə baltanın doğrayıcı, bıçağın kəsici və nəhayət nizənin batırıcı və deşici xüsusiyyətlərini birləşdirirdi. Sivri qılıncın yüngüllüyü əlin cəld hərəkətinə imkan verirdi. Ağır qılıncın çəkisindəki fərqə baxmayaraq, onun əyriliyi, ağırlığın və zərbənin mərkəzi düz hesablananda əyri tiyə zərbənin gücünə görə düztiyəli qılıncdan heç də geri qalmırdı. Xüsusən daha qədim qılınclarda zərbə vaxtı şəmşir zolağının uzadılan əlin küt künc yaratmaması və onunla bir şaquli səthdə durması məqsədilə dəstək tiyəyə tərəf azca əyilirdi. Tiyənin çəkisinə müvafiq olaraq qəbzə yüngül olurdu, xaçlıq olmurdu. Əlin müdafiəsi üçün Avropa qılıncları iri qövslə təchiz edilirdi. Buna bəzən hind qılınclarında da rast gəlinirdi. Quruluşuna görə daha düz sayılan Şərq qəbzəsi ancaq iri və ya xırda iti bizlər formasında çarpazların ona perpendikulyar formada qoyulan xaç şəklində olurdu. Yuxarı cütlük

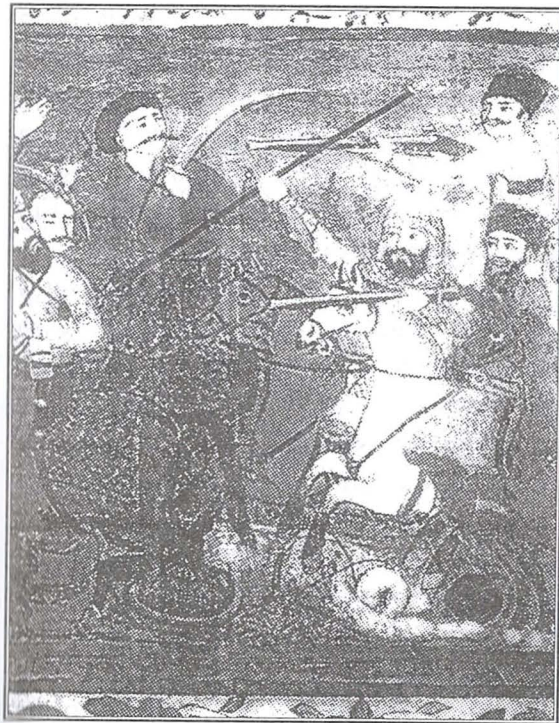

qəbzəyə möhkəm keçirilir, bu zaman aşağı cütlük uca doğru aşağı düşərək tiyənin üstündə sıxılır, bununla da zolaq boyu sürüşən düşmən silahının zərbəsinə xaçın yanında dayandıraraq xaçdan qəbzəyə atılmağa imkan vermirdi.

Qılıncın döyüş silahı kimi dəyərini Avropa nümunələri üzrə qiymətləndirmək olmaz. Çünki Şərq orijinallarının üstünlükləri qərb silah ustaları tərəfindən təlqinə gəlmirdi, ona görə də onların sirri tam bilinmir. Qərbdə efes (qəbzə) ağır çəkili, əlin müdafiəsi üçün qövslü, əyri dəstəkli, qulplu və sipərli düzəldilirdi. Çarpaz

bizlərin vəzifəsi (təyinatı) bilinmirdi, çəki və zolağın ayrılığı onların zərbənin və ağırlığın mərkəzinə münasibətini hesablamayaraq təsadüfən və ya sərbəst olurdu. Və nəhayət, Şərqi tiyələrinin materialı olan bulatı və ya "dəməşq poladı"ni ancaq Şərqi malı hesab etmək olar və bu Avropa təlqini üçün əlçatmaz idi (2, s. 41).

Bütün Şərqi qılıncın populyarlığı ancaq onun döyüş effektivliyi ilə deyil, həm də onun forması ilə-aymara şəkildə olması ilə şərtləndirilirdi. Qılıncın dəstəyinə (sapına) qotazlı qaytan-İlgək formalı uzun dəri qayıq bağlanırdı, bu qaytan döyüşçünün qılıncı əlindən salmaması üçün biləyinə keçirilirdi. Ensiz və qalın, çox əyri (sivri) tiyəli qılıncılar "şəmşir" adlanırdı, fars dilinə tərcümədə "şir caynağı" deməkdir. Çox əyilmiş olduğu üçün şəmşir doğrama (kəsmə) silahı kimi güclü idi, lakin batırıcı zərbə üçün faydasız idi. Qılıncın şəmşirə nisbətən tiyədə daha az ayrılığı vardı və dəstəsi tapanca formasında olurdu. Belə dəstə (sap) Teymurun "Qanunlar külliyyatında" "durna belli qılınc" adlandırılır.

Orta əsr mənbələrində, əsasən də farsdilli mənbələrdə bir qayda olaraq hərbi hadisələrə əhəmiyyətli yer verildiyindən, burada çox tez-tez müxtəlif soyuq silah nümunələrinə, o cümlədən şəmşir adlarına rast gəlmək olar (3, s. 204).

XVIII-XIX əsrin əvvəllərinə aid edilən mənbələrdə şəmşir silah növünə rast gəlinir. Belə ki, Mir Mehdi Xəzani (1819-1894-cü illər) özünün "Tarixi-safi" əsərində yazır: "İbrahim xana dəxi xələt və şəmşir və Qarabağın hökumət fərmanını və əlavə Qaradağ vilayətinin tamam mədaxilini yazıb göndərmiş və binayi-qohumluq dəxi təmənnə eyləmişdi. Qaradağ hökumətinin və o vilayətin bütün mədaxilini mərhum İbrahim xanın öhdəsinə qoyub ona xələt və qılınc göndərmiş" (5, s. 147).

Mirzə Rəhim Fəna (1841-1929-cu illər) özünün "Tarixi-cədidi-Qarabağ" əsərində qeyd edir: "Cəvahirat sandıqçasını və şəmşiri-mürəssə və Zinəti – İran deyilən iki böyük almazı, biri Deryayi-Nur və biri Tacimahi götürüb yataq otağından çıxıb gedirlər" (6, s. 262).

Rusiya imperatorlarına İran şahları tərəfindən XVIII əsrin sonu – XIX əsrin əvvəllərinə qədər təqdim edilmiş silah nümunələrindən qılıncılar: İmperator I Aleksandra Fətəli şah tərəfindən verilən qılıncın ensiz dalğavari Dəməşq tiyəsinə Böyük Şah Abbasın məşhur silah ustası Əssəd Ullanın istifadə etdiyi kartuşda yazı yazılmışdır: "Abbas dünyanın sultanının quludur 1119" (1707). Başqa bir kartuşda yazılmışdır: "Qılıncın atası Sultan Fəth Əli Şah Qacar 1217" (1802-1803). Qınlarda "Ya Allah", "Ya Məhəmməd" yazılmışdır. Analoji olaraq bir neçə belə qılınc

nümunələri göstərmək olar. Daha bir qılıncın dəstəyində relyef yazılarla qızılı işləmələr fonunda Qurandan yazılar yazılmışdır. Qılıncın tiyəsi Dəməşq poladındandır, torlu təsvirdən dalğavari təsvirə keçir, üzərində yazılar yazılmışdır: "Molla Zədin İsfahanlının oğlu Əkbərin işi". O biri tərəfdən 596 rəqəmi, İranda hicri 1246-cı ili, yəni miladi 1829-cu ili göstərir. Qıncında "Ya Allah, ya Məhəmməd, ya Əli" yazılmışdır (2, s. 100).

Azərbaycan ustalarının işləri olan müxtəlif növ qılıncılar həm Azərbaycan muzeylərinin, həm də xarici muzeylərin ekspozisiyasında nümayiş etdirilir.

Şəhərlərdə bədii cəhətdən işləri Səfəvi dövrünün təsviri sənət ənənələri üzərində tərtib edilən çox mahir ustalar vardı. Londonda (Uellesin kolleksiyası) XVII əsrə aid iki qılınc – incə ornamentlərlə bəzədilən və xaçşəkilli qəbzəli iki qılınc saxlanılır. Qəbzələrdən birinin sonu qartal başı, o biri isə ayrılmış, eşilmiş buynuzlu qoyun başı formasındadır. Hər iki təsvir orta əsr Azərbaycan incəsənəti üçün xarakterikdir (xüsusən də qoyun başının təsviri, onqon). Bu cür təsvirlərə memarlıq dekorlarında və Azərbaycanın bir çox dağlıq rayonlarında qəbir üstü abidələrdə rast gəlmək olar (7, s. 207).

Muzeyimizdəki daha bir qılınc növü-şəmşir tipinə aid edilən qılıncın qını sıx naxışlarla vurulmuş bütün gümüş yarpaqlarla bəzədilmişdir.

Parlaq hücum silahı Azərbaycanda orta əsr döyüşçüsünün özünəməxsus simvolu olan şəmşir döyüşçünün vüqarı, fəxri sayılırdı və ailədə müqəddəs və əziz silah olduğu üçün irsən atadan oğula verilir. Ağır və uzun qılınc Azərbaycan cəngavərinin silahlanması vacib atributlardan idi. Təsadüfi deyil ki, XIII əsr müəllifi Fəxr Müdəbbir qeyd edirdi ki, "əgər döyüşçü bütün silah növləri ilə silahlanmış və qılıncı yoxdursa, onda onun silahlanması tam sayılmır, əksinə döyüşçünün qılıncı olub, başqa yaraq növü yoxdursa onda onun silahlanması tam sayılırdı" (1, s. 269). Azərbaycanda qılıncın istehsal tarixinin dərin və qədim kökləri var. Dəmir filizi ilə zəngin olan Azərbaycan qədimdən soyuq silah istehsalı ilə şöhrət tapmışdır. Hələ e.ə. VIII əsrdə Urartu mənbələrində indiki Təbriz və Ərdəbil şəhərləri arasında yerləşən qədim Azərbaycan vilayəti olan Puluadinin adı çəkilir. Burada indiyə qədər dəmir və başqa metallar çıxarılır. Məşhur termin olan "bulat" bu vilayətin adından irəli gəlir və müasir Azərbaycan sözü olan "polad" da bu metal anlamını verir.

Bulat poladından hazırlanan silahlar – qılıncılar, palaşlar, xəncərlər və s. elastikliyi, möhkəmliyi, itiliyi ilə nəinki Azərbaycanda, hətta bütün

dünyada məşhur idi. Tiyəni elə əymək olurdu ki, hər iki ucu bir-birinə dəyirdi və bu halda möcüzəli polad öz möhkəmliyini saxlayırdı. Belə tiyə ilə havaya atılmış yüngül və zərif ipəyi və möhkəm polad əsləhələri doğramaq olurdu (1, s. 264).

"Dəməşq" poladı onun xüsusi quruluşlu, tünd və açıq hissələrin bir birini əvəz etdiyi yerlərdə zolaqlı, dalğavari və ya torşəkilli naxışları görünür. Belə növ polad iki üsulla hazırlanırdı: a) əridilmiş poladın müəyyən qızdırılma və soyudulma şəraitində təbii yolla kristallaşması; b) süni olaraq müxtəlif mənşəli metal hissələrin zolaq şəklində qaynaq olunma yolu ilə bir birinə bərkidilməsi üsulu. Hər iki üsul Şərqdə təcrübədən keçirilmişdir və silahın möhkəmlik, elastiklik və uzanma qabiliyyəti baxımından əvəzolunmaz nəticələr vermişdir. Şərqdə dəməşq poladının bir neçə növü məlumdur: hindi (hindistan), "kumhindi" (hind dalğası), fars "taban" (parlaq) və "kara taban" (qara parlaq), "xorasan" və "kara xorasan", Suriyada "şam" və Türkiyədə "bəyaz" (ağ) (7, s. 21).

Tiyələrin hazırlandığı bulat poladının fərqləndirici cəhəti onun üzərində müxtəlif formada bəzəklərin olması idi; düz, dalğavari, torşəkilli (buğumlu), şırnaqlı və əyri xətlili. Polad silahlarının bir çox növləri bu bəzəklərlə və başqa cəhətlərlə təsnif edilir. Onlar xorasan, qara xorasan, şam, qındı, taban və başqa növlərə ayrılırdı. Bulatın ən nadir növü "sarı torpaq" adlanan növüdür. Bu növdə bəzəklər sarı rəngdə olurdu. "Qırx-nərdivan" bulat poladının növündə bəzəklər pilləkən formasında köndələnə düzülürdü. Belə bəzəklərə boz və ya qara bulatdan hazırlanan çox nazik tiyələrdə rast gəlinir. Lakin "qara taban" bulatından hazırlanan, boz-qara çalarlı, şırnaq formasında parıldayan bəzəkləri olan tiyələr yaxşılardan yaxşısı sayılırdı. Bu barədə Nizami Gəncəvinin əsərlərində də yazılır: "Sənin şəmşirin parlaqdır – şırnaqdır, Fəratın suları kimi təmizdir" (8; 1, s. 264). Bulatın vətəni Hindistan sayılır, Himalay dağ silsiləsinin cənub yamacında insanlar e.ə. artıq polad əritməyi və bir məhsulda dəmirlə poladın möhkəmliyini bağlamağı, uyğunlaşdırmağı bacarırdılar (1, 264).

Bulat poladının düzəlmə üsulları gizli saxlanılır və ustalar tərəfindən nəsil-dən-nəslə ötürülürdü. Vaxt ötdükcə bu sənətin sirri itirildi və indiyə qədər bulatın hazırlanma texnologiyası naməlum olaraq qaldı. Keyfiyyətli tiyə düzəltmək mürəkkəb və çətin prosesdir, ona görə də tiyə istehsalı metallurgiyanın ən çətin sahəsi sayılırdı. V.V.Arendt yazırdı ki, tiyə özündə iki bir-birinə zidd keyfiyyəti: bir tərəfdən şırımın suvaşqanlılığı və qüvvətliliyi, elastikliyi, digər tərəfdən kəsərin maksimal möhkəmliyini

birdləşdirməlidir (9, 161).

Azərbaycanda ən yaxşı qılınc hind qılıncı sayılırdı. Bunlar tökmə bulat (hind) poladından ya Azərbaycanda, ya da Hindistanın özündə düzəldilirdi. Bunlardan Azərbaycan ordusunda da istifadə olunmuşdur. Bu barədə Nizami Gəncəvi və Qətran Təbrizinin əsərlərində də rast gəlinir. Fəxri yerdə həm də avropa – "frank" qılıncı adlanan qılıncılar dururdu. Azərbaycan silah ustalarının da yaratdığı məhsullar öz keyfiyyətinə görə fərqlənirdi – əla bulat tiyələri tacirlər tərəfindən dünyanın bir çox ölkələrinə aparılırdı. XII əsr ərəb səyyahı Əbu Həmid əl-Qərnatinin məlumatına görə (bulqar və rus torpaqlarında olmuşdur) "Yura vilayətində "Qaranlıqlar dənizində", insanlar islam ölkələrindən Təbrizdə, İsfahanda düzəldilən qılıncılar – tiyə şəklində qəbzəsiz və bəzəksiz qılıncılar gətirirdilər. Və bu qılıncıları elə möhkəmlədirdilər ki, qılıncı ipdən asıb, dırnaq toxundursalar... uzun müddət zəng səsi (cingilti) eşidiləcəkdir" (1, 267).

Silah işində bir çox sahələr mövcud idi, bunlardan ən uzun müddətli istehsal ənənələri olan daha geniş yayılan və inkişaf edən soyuq silah istehsalıdır.

Əldə olan məlumatlara görə, soyuq silahın və əsləhələrin müxtəlif növlərinin istehsal olunduğu ən iri mərkəzlərdən biri Şamaxı olmuşdur. Burada düzəldilən silahlar başqa ölkələrə də çıxarılırdı. Çar Boris Qodunovun on dəbilqəsi Azərbaycan silah ustalarının, səkkizi məhz Şamaxı ustalarının işi olmuşdur. Onlar yüksək ustalıqla, peşəkarlıqla müşayiət olunurdu (10, s. 34).

Soyuq silah işində əsas şəhərlərdən biri Bakı olmuşdur. Y. Streysin (XVIII əsr) sözlərinə görə, Şamaxıda o bir avropalı tanışına rast gəlir, "bu tanış bu vaxta qədər Bakıda qul idi və dəmirçixanada bıçaq və qılınc düzəldən ustanın yanında işləyirdi. Bu qılıncılar polad möhkəmliyi ilə məşhur idi. Başqa silah növləri kimi qılıncılar Ordubadda da istehsal olunurdu".

Şərqdə qılıncıların bəzədilmə üsulu: bu üsullar başlıca olaraq tiyələrin düz cilalanması, qabarıq və ya dərin şəkildə müxtəlif naxışlarla inkrustasiyası, qızıl, gümüş və mis, bəzi hallarda isə qızılı haşiyələrdə qaşlarla, mirvari və mərcanla bəzədilmələri üst-üstə düşürdü. Hindistan və İranda qızılı bəzəklər, qərbə doğru getdikcə isə daha çox gümüş istifadə olunurdu. Şimali Afrika sahillərində misdən istifadə olunduğu halda Qafqazda, Kiçik Asiya və Balkanlarda daha çox gümüş bəzəklərə rast gəlinirdi.

Şərq tiyələrinin üzərində rast gəlinən yazılar əksərən Qurandan götürülüb, bəzən isə dualar və nəsihətverici əxlaqi xarakterli sözlər yazılır; ustalarının və sahiblərini adı, düzəldilmə tarixi göstərilirdi. Hind-İran qılıncılarında yazılardan əlavə çox vaxt iki, dörd, altı və səkkiz rəqəmli maqik kvadratlar və ya ərəb hərfləri, bədbəxtlikdən mühafizə talismanı olan sirli "bəddux" (b,d,u,x,) formuluna da rast gəlinirdi. Belə üsul, yəni tiyələrə 1-dən 9-a qədər rəqəmləri yazmaq üsulu Balkan yarmadasında, həmçinin Macarıstanda daha çox yayılmışdı. İran qılıncılarında məşhur ustaların, məsələn, İsfahandan olan Əsədulla və onun oğlu Kəlbənin (Şah Abbasın saray silah ustaları) adları da müşahidə olunur. Türk tiyələrində XVIII əsrdən başlayaraq sadəcə olaraq bir venzel və ya silahın düzəldilmə tarixi, həmin ildə hakimiyyət edən sultanın "tuqrası" vurulurdu (2, s. 43).

Türk ordusu üçün və xüsusən də yeniçərilər üçün əsas soyuq silah növlərindən "qılıc" (kılıç) və "pala" xarakterik sayılırdı. "Kılıc"ın İran qılıncı "şəmşirdən" fərqli yelmanda iti tiyənin parlaq ifadə olunmasıdır. Yelman türk silahında XV əsrdə meydana gəlmişdir. Belə yelman "pala" adlanan (sona doğru enliləşən tiyə) qılıncılarda var. "Kılıca" nisbətən "pala"da tiyə sona doğru enliləşir və sivriliyi çox bükükdür. Qılıncın dəstəyi buynuz və ya sümükdən düzəldilirdi və türk silahı üçün xarakterik olan damcıya bənzər ucluqla bitirdi. Müdafiə yarağı geyinmiş düşməni məğlub etmək üçün XVII əsrin əvvəllərinə qədər döyüş qılıncıları ağır və çox iti düzəldilirdi. XVII-XVIII əsr tiyələri nazik və sərtliyin qabırğası sayılan mərkəzdə kanallı düzəldilirdi.

Bütün döyüş silahlarının üzərindəki yazılar bir qayda olaraq dini aspektdən olurdu. Hər bir tərəfdən baxdıqda eyni say alınan maqik kvadrat təsviri, həm də "bəddux"-xoşbəxt saylar yazılırdı. Çox vaxt yelmanın qurtardığı yerdə tiyədə qızılla nöqtə və ya kiçik bir təsvir qoyulurdu. Belə üsulla usta hansı yerlə kəsmək lazım olduğunu nişan edirdi, ustanın hesablamasına görə tiyənin bu yeri ilə zərbə endirildikdə əl daha az silkələnməyə məruz qalır və döyüşçü uzunmüddətli döyüşdə bel yorğunluq hiss etmirdi (11, s. 100).

Qılıncıları, palaşları qədim üsulla müxtəlif rənglərə boyaya bilirdilər: qırmızı, sarı, yaşıl çalan, göy və b. Bu Tiflisdən olan XII əsr müsəlman müəllifi Əbu-Fəzl Hubayşinin traktatında da öz əksini tapır (1, s. 270). Çox böyük ustalqla düzəldilən qılıncılar müxtəlif ornamentlərlə, gül, heyvan və s. təsvirlərlə bəzədilirdi (12, s. 75).

XVI əsrdən başlayaraq XVII əsrdə də soyuq silahın düzəldilməsi

sənətinin peşəkarlığı o qədər inkişaf etmişdi ki, məhsulların xarici görünüşünün tərtibatında nəzərə çarpacaq dəyişikliklər müşahidə olunurdu. Məsələn, Teymurilər dövrünün düz və enli qılıncılarının yerini əyri, sivri, aypara şəklində olan qızıl, gümüşü, ebonit və buynuzlu qəbzəli qılıncılar (şəmşirlər) tutur.

Beləliklə, qeyd olunduğu kimi orta əsrlərin silahları içərisində qılıncılar, xüsusən də şəmşir tipli qılıncılar çox mühüm, əhəmiyyətli yeri tutmuşdur. Bu həmin dövr mənəbə və yazıları, ATM-də qorunan silahlar bukleti (13), bir sıra miniatürlər (14), "Şəki xan sarayı"nın divar rəsmləri bir daha sübut edir.

İstifadə olunmuş mənbə və ədəbiyyat:

1. С.Мамедов.История войн и военного искусства Азербайджана.Баку 1997.
2. Э.Ленц. Императорский Эрмитаж. Указатель отделения средних веков и эпохи возрождения. Часть I. Собрание оружия. С Пб, 1908.
3. М.Х.Гейдаров. Города и городское ремесло Азербайджана XIII=XVII вв. Баку, 1982.
4. Lügətnəməyi-Dehxoda, cild 169, Tehran,1350.
5. Mir Mehdi Xəzani. "Kitabi tarixi Qarabağ". Qarabağnamələr. II kitab, Bakı,1991.
6. Mirzə Rəhim Fəna. Tarixi cədid Qarabağ". Qarabağnamələr. II kitab, Bakı, 1991.
7. Э.Ленц. Императорский Эрмитаж. Краткий путеводитель по собранию оружия в отделении средних веков и эпохи возрождения. Петроград 1915.
8. Низамии Гянджави. Соб. соч. в 3-х томах.
9. В.В.Арендт. О технике клинкового производства. // Архив истории науки и техники. М-Л. АИСССР, 1936, стр. 1 вып. 8, стр. 161.
10. Описания старинных царских утварей. М., 1965.
11. Г.Э.Введенский. Янычары. История, символика, оружие. С-Пб., 2003.
12. М.Х.Гейдаров. Ремесленное производство в городах Азербайджана в XVII в. Баку, 1980.
13. МИАз. Восточное оружие. Каталог. Под редакцией П.Азизбековой. Баку, 1986.
14. К.Керимов. Азербайджанские миниатюры. Баку, 1980.



Севиндж Вагабова

Щит - как геральдический символ

Правила составления гербов – предмет теоретической геральдики (с.3-4). Знание этих правил, применявшихся в XVIII -начале XX вв., может определить принадлежность гербов или гербовых печатей (с.5-8).

По правилам геральдики, составными частями герба являются: шлем, корона, нашлемник, намет, щитодержатели, девиз, мантия особые украшения вокруг щита. Все эти части не всегда были налицо каждому гербу. Одни из них считались главными и обязательными, другие – второстепенными и необязательными.

Главной частью герба на основе тех приемов составления гербов, которые были выработаны западноевропейской геральдикой, является щит треугольной или варяжской, овальной или итальянской, квадратной с закруглением внизу или испанской, четырехугольной с острием внизу или французской, и вырезанной, или германской, форм (2,с.271) (рис. 1-5).



рис. 1-5

Гербы составлялись обычно как рельефные изображения. В качестве материала для их составления употреблялись металлы, цветные финифти (или эмали) и мех: иногда рельефное изображение заменялось цветным.

Для изображений на гербах употреблялось золото и серебро. Причем при рельефных изображениях золотые фигуры чаще всего были не золотыми, а позолоченными. На цветных изображениях золото

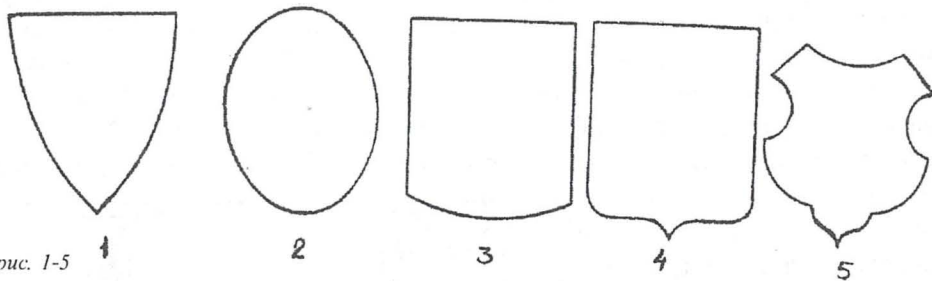

рис. 6-8

давалось золотой или желтой краской, серебро- серебряной (3,с.236-237).

Герб изображался на различных предметах, принадлежащих его владельцу, в том числе и на металлических. Например, он

гравировался на фамильном серебре. В подобных случаях краска заменялась условными графическими изображениями.

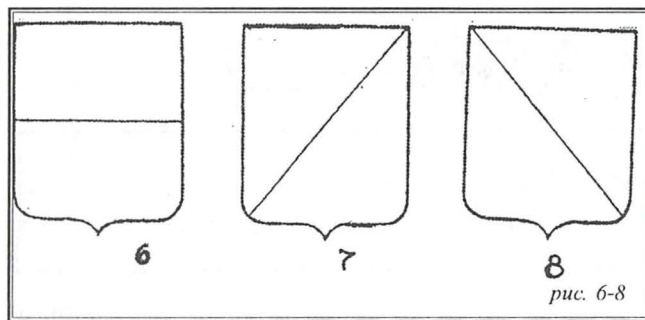
Иногда щит на гербе был одноцветным, а иногда он по своей раскраске делился на части. Щит мог быть разделен пополам по вертикали: одна половина одного цвета, другая-другого. Такой щит назывался рассеченным. Щит мог делиться пополам не по вертикали, а по горизонтали. В этом случае он назывался пересеченным. (рис. 6) Щит, который делился по диагонали из правого или из левого верхнего угла, назывался скошенным справа или слева (6,с.57) (рис. 7-8).

В геральдике встречались различные комбинации этих основных делений щита. Каждая комбинация имеет свое особое название. Иногда щит разделялся на четыре равные части, т. е. он являлся одновременно и рассеченным и пересеченным.

Фигуры, которые помещались на щите, делились на два основных раздела: фигуры геральдические и негеральдические. Основных геральдических фигур шесть. Первая из них называлась главой щита (рис.9). Щит имел главу в том случае, когда 2/7 его длины вверху давалось другим цветом. Если 2/7 длины щита снизу давались другим цветом, то геральдическая фигура, получавшаяся при этом, называлась оконечностью, или подножием, щита (рис.10). Третья геральдическая фигура – столб –

получалась, когда другим цветом давалась 1/3 ширины щита (рис.11). Если другим цветом выделялась 1/3 длины щита, то это составляло четвертую фигуру – пояс (рис.12). Пятая фигура – перевязь: это выделение другим цветом 1/3 щита по



рис. 9-12



рис. 12-17

в геральдике употреблялись фигуры негеральдические. Они, в свою очередь, делились на фигуры естественные, искусственные и легендарные.

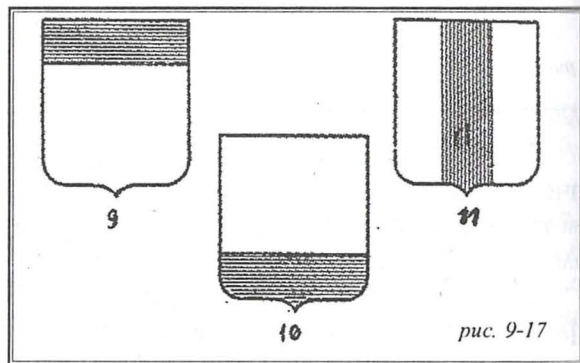
Естественными фигурами назывались изображения живых существ, небесных светил и стихий (человек, животные, птицы, рыбы, растения, солнце, луна, звезды, огонь, вода). По геральдическим правилам все живые существа должны изображаться обращенными в правую геральдическую сторону, т. е. в левую от зрителя (3,с.217-219).

Искусственные фигуры – это изображения предметов, сделанных человеческими руками, например лук, стрела, серп, молот.

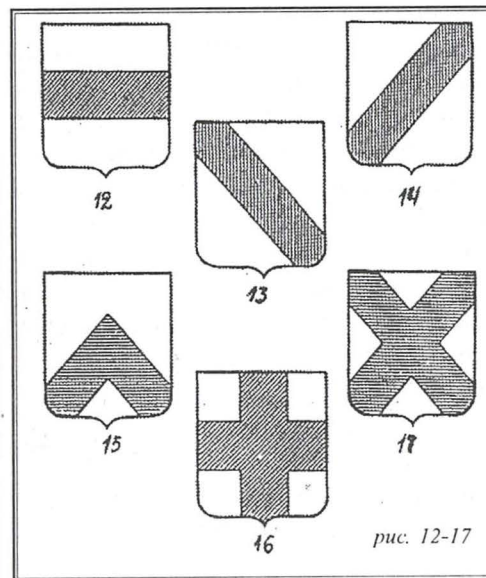
К легендарным фигурам относятся изображения таких предметов или животных, каких не существует в природе, например единорог, двуглавый орел, дракон, грифон (легендарное животное, имеющее туловище льва, орлиную голову и крылья) и т. д. (6,с.58).

Щит – обязательная часть герба, остальные части необязательны. Часто щит на гербе венчался шлемом, т. е. над щитом давали изображение воинского головного убора. При этом шлем имел круглую форму или остrokонечную. Шлем изображался в фас или в профиль, обращенный в правую геральдическую сторону (5,с.95-96).

Герб мог венчаться не только шлемом, но и короной. Корона иногда заменяла шлем, иногда помещалась над шлемом или под ним.

В западной геральдике различалось несколько видов корон: княжеская, графская, баронская и дворянская. Княжеская корона представляла собой шапку темно- малинового бархата с горностаевой

диагонали. Перевязь может быть и справа и слева (рис.13-14). Шестая фигура – строило: две встречные перевязи, не достигающие до верха щита (6,с.57) (рис.15).

Употреблялись и другие геральдические фигуры, представляющие собой различные комбинации основных. Из них следует отметить два креста – они очень часто встречались в гербах. Первый крест – комбинация из столба и пояса, второй – две взаимно пересекающиеся перевязи (рис.16-17).

Кроме геральдических фигур,

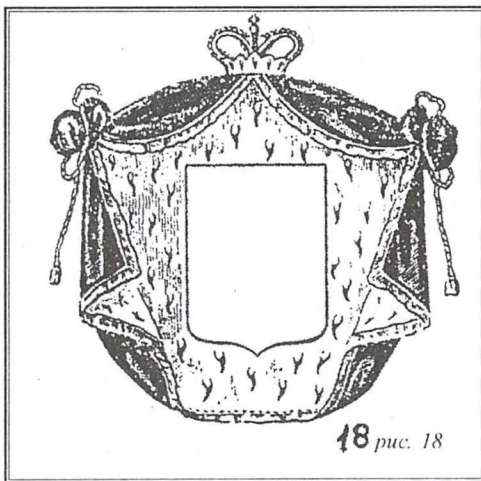

опушкой и тремя золотыми дугами, усеянными жемчугом. Наверху короны помещалась золотая держава, т. е. шар с крестом. Графская корона – золотой обруч с вставленными в него девятью жемчужинами. Дворянская корона представляла собой золотой обруч с тремя листовидными зубцами и двумя жемчужинами между ними (6,с.58).

Герб, кроме шлема и короны, украшался еще особой фигурой, как бы выходящей из шлема или

короны. Такая фигура называлась нашлемником. Это мог быть конь, птица и др.

Мантия и намет как части герба своим происхождением непосредственно связаны со средневековым рыцарским вооружением. Мантия и намет изображали плащ, который рыцари носили поверх металлического вооружения.

Мантия представляет собой бархатное полотнище малинового цвета, выпущенное из – под короны, снизу подложенное горностаевым мехом. На фоне мантии помещался гербовый щит со всеми изображениями на нем (рис.18).

Намет представлял собой украшение, которое спускалось со шлема и имело вид вырезной виньетки. Верхняя сторона намета была красного, голубого или иного цвета, а нижняя – золотая или серебряная. Например, говорилось: голубой намет подложен серебром (6,с.60) (рис.19).

К необязательным частям герба следует отнести щитодержателей – фигуры, которые поддерживали щит. Эти фигуры могли быть естественными и легендарными (люди, животные, птицы, мифические существа) (2,с.272; 3,с. 256).

Последней составной частью герба являлся девиз, т. е. словесное выражение, как бы характеризующее правила жизни и деятельности

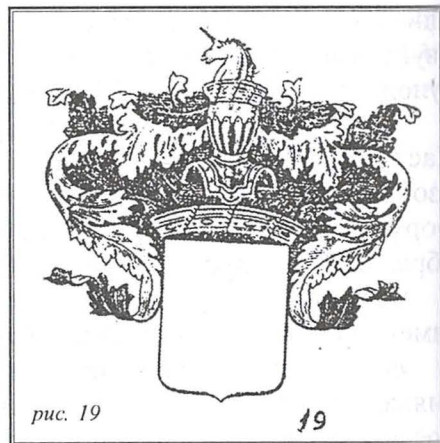

человека – владельца герба. Девиз обычно помещался на ленте, которая волнообразно извивалась под щитом. По геральдическим правилам, расцветка ленты девиза и букв на ней должны были соответствовать расцветке гербового поля и его главной фигуры. Если поле щита было голубым, а основная фигура серебряной, то девиз давался серебряными буквами на голубой ленте (2,с.270; 3,с.68-69,71-72).

Таким образом, щит – это основное гербовое поле, на которое наносятся все символы, эмблемы, фигуры, которые должны так или иначе характеризовать гербовладельца. Щит в геральдике – это основание, база, центр для любого герба. Геральдические щиты произошли от реальных щитов, и потому они вводились в геральдику так же постепенно, как и различные эмблемы. Поэтому все щиты носят исторически и национально обусловленную форму, хотя в основе всех видов щитов лежат простые геометрические фигуры: треугольник, квадрат, эллипс, ромб.

Герб Азербайджанской Республики базируется на круглом, восточном щите, что обусловлено историей нашего народа. Границы между центром щита и его полем составлены золотыми круглыми заклепками. Таким образом, герб нашего государства имеет исторически и геральдически сложившуюся основу.

Использованная литература:

1. Лакиер А.Б. Русская геральдика. М., 1990.
2. Шейнина Е.Я. Энциклопедия символов. М., 2006.
3. Похлебкин В.В. Международная символика и эмблематика. М.,1989.
4. Вилинбахов Г.В. Геральдика-вспомогательная историческая дисциплина // Геральдика. Материалы и исследования. Сборник статей. Л., 1983, с. 3-9.
5. Думин С.В. Восточные эмблемы в русских родовых гербах // Геральдика. Материалы и исследования. Сборник статей. Л., 1987, с. 95-100.
6. Каменцева Е.И., Устюгов Н.В. Русская сфрагистика и геральдика. М., Высшая школа, 1974.

Sevinc Vahabova
Qalxan – heraldik element kimi
Xülasə

Məqalədə qalxanın heraldik elementi kimi izahı verilir. Heraldik qalxanlar üçkünc, oval, dördkünc və s. formalarda olur. Həmçinin məqalədə qalxanlar üzərindəki gerblərin növlərinin və keyfiyyətlərinin müxtəlifliyi, rəngləri, üstündəki zolaqların xüsusi terminlərlə izahı verilir. Belə olduqda qalxanın üzərində olan emblemlər və simvollar onun sahibini xarakterizə edirdi.

Məqalədə Azərbaycan Respublikasının gerbindəki qalxanın təsviri təhlil edilir.